

#2320 – ENGLISH

Jean jacket

How to choose the appropriate size:

Use the size corresponding to bust.

Seam and hem allowances are included.

**Stitch this garment at 1.5 cm (5/8") from the edge (unless otherwise indicated).
Topstitch this garment at 3 mm (1/8") from the edge (unless otherwise indicated).**

Pieces are stitched with right sides together (unless otherwise indicated).

Pattern pieces :

A) Front X2	H) Side pocket X2	O) Back sleeve X2
B) Front inset X2	I) Side pocket bottom X2	P) Cuff X2
C) Front side panel X2	J) Back X1	Q) Waistband X1
D) Pocket facing X2	K) Back side panel X2	R) Tab X2
E) Pocket X2	L) Back yoke X1	S) Front yoke interfacing X2
F) Pocket flap X4	M) Collar X2	T) Front interfacing X2
G) Front yoke X2	N) Front sleeve X2	U) Side pocket interfacing X2

1) Preparation

- Preshrink fabric if necessary.
- Interface the following pieces if you are using thin fabric: A, F, G, H, M, P, Q, E, and R.
- To prevent fabric from fraying, overcast all pieces with a zigzag stitch.

2) Front and pocket with flap

- Pin front inset to front, matching notches (fig. 1) and stitch.
- Pin front side panel to front inset, matching notches (fig. 2) and stitch.
- Press seam allowances as shown (fig. 3) and topstitch (single or double topstitch) (fig. 4).
- Pin pocket facing to front, matching notches (fig. 5) and stitch. N.B.: Sew with a 20 stitches per inch stitch length.
- Clip corners and trim seam allowances as shown (fig. 6) and turn facing towards wrong side of front (fig. 7). Press and topstitch.
- Fold facing as shown (fig. 8) and press.
- Make guide seam at 1 cm (3/8") from top of pocket (fig. 9).
- Fold right sides together along guide seam (fig. 10) and press.
- Pin right side of pocket to wrong side of pocket opening (fig. 11) and stitch at 3 mm (1/8") from the edge.
- On right side, stitch pocket to front along visible seam on pocket (fig. 12).

FLAP

- Pin flap pieces (fig. 13), stitch and clip corners.
- Turn right side out and press. Topstitch as shown (fig. 14). Make buttonhole at 2 cm (5/8") from tip (fig. 15) (Do not make buttonhole if you are using snap buttons instead of jeans buttons).
- Pin flap to right side of front over the pocket opening (fig. 16) and stitch.
- Pin front yoke to front (fig. 17) and stitch.
- Press seam allowances towards yoke (fig. 18) and topstitch.

3) Side pocket

- Pin side pocket to front side panel (fig. 19), matching simple notches.
- Stitch a rectangle along the mark (fig. 20). Slit rectangle, cutting all layers and stopping at 1 cm (3/8") from the ends. Clip corners (fig. 21). N.B: Sew corners with a 20 stitches per inch stitch.
- Gently turn pocket towards wrong side, through the opening and press (fig. 22).
- Close opening by folding pocket as shown (fig. 23) and press.
- Turn garment right side out, fold waist up to see the rectangle corners (fig. 24) and stitch triangles, taking in all layers.
- Topstitch pocket on right side of garment as shown (fig. 25).
- Pin right side of side pocket bottom to front side panel (fig. 26) and stitch as shown.
- Stitch lower part of pocket (fig. 27).
- Make guide seam at front facing, at 1.5 cm (5/8") from the edge (fig. 28).
- Fold front facing on right side of front (fig. 29), joining marks (fig. 30) and stitch as shown.
- Clip as shown (fig. 31).
- Fold seam allowance along guide seam and press on facing (fig. 32).
- Turn facing right side out and topstitch as shown (fig. 33 and 34).
- On right side, topstitch the outer side of pocket opening (fig. 35), taking in all layers.
- Bartack edges of pocket opening (fig. 36).

4) Back and collar

- Pin back side panel to back, matching notches (fig. 37) and topstitch (fig. 38).
- Pin back yoke to back (fig. 39) and stitch.
- Press seam allowances towards yoke (fig. 40) and topstitch.
- Pin front to back (fig. 41) and stitch at shoulder seams.
- Press seam allowances towards back (fig. 42) and topstitch.
- Staystitch neckline at 1.5 cm (5/8") (fig. 43).

Clip curves (fig. 44).

COLLAR

- Make guide seam at 1.5 cm (5/8") on collar piece without interfacing (fig. 45).
- Pin collar pieces (fig. 46), stitch and trim seam allowances (fig. 47). Turn right side out and press.
- Pin interfaced collar to neckline, right sides together (fig. 48) and stitch.
- Pin the other piece (with guide seam) to neckline, folding to wrong side along guide seam (fig. 49).
- Topstitch collar (fig. 50).

5) Sleeve

- Pin back sleeve to front sleeve (fig. 51) and stitch from armhole to mark.
- Press seam allowances towards **FRONT SLEEVE**.
- At front sleeve slit, fold to wrong side at notch by 3 cm (1 ¼") (fig. 52) and press.
- Fold again to wrong side, press and topstitch as shown (fig. 53).
- At back sleeve slit, fold at notch by 1.5 cm (5/8") (fig. 54) and press.
- Fold again to wrong side, press and topstitch as shown (fig. 55).
- Topstitch front sleeve (fig. 56), stopping at top of slit (fig. 57). Bartack across the topstitching at top of slit (fig. 58).
- Pin sleeve to armhole, matching notches. Pin and stitch (fig. 59).
- Press seam allowances towards armhole (fig. 60), press and topstitch.
- Pin front to back (fig. 61). Stitch at side and sleeve seams.

6) Cuff and waistband

- Make guide seam at 1.5 cm (5/8") as shown (fig. 62).
- Fold to right side and stitch both ends (fig. 63).
- Pin right side of cuff (side without guide seam) to wrong side of sleeve, matching notches (fig. 64) and stitch (fig. 65).
- Fold the free edge of cuff along guide seam (fig. 66) and topstitch (fig. 67).
- Apply waistband to jacket, using the same technique as for the cuff (fig. 68).

7) Tab

- Fold on folding line, right sides together (fig. 69). Stitch and trim seam allowances (fig. 70).
 - Turn right side out and topstitch (fig. 71).
 - Pin tab to waistband (fig. 72) and stitch.
 - Fold towards back (fig. 73) and topstitch.
 - Make buttonholes on tab (fig. 74).
 - Sew on a button to match buttonhole and another one 2 cm (3/4") from tab as shown (fig. 75).
 - Make buttonholes at front and cuff (fig. 76) and sew on buttons to match buttonholes (fig. 77).
- HOW TO POSITION BUTTONHOLES AT FRONT:** Top buttonhole at 2 cm (3/4") down from neckline and the remaining buttonholes at equal distance apart, with last buttonhole on waistband. N.B.: Total number of buttonholes: 4 for children, 5 for adults.

Thank you for sewing with Jalie

#2320 – FRANÇAIS

Veste en denim

Comment choisir la bonne taille :

Utiliser la mesure de la poitrine.

Les ressources de couture et d'ourlet sont comprises.

**Ce vêtement est cousu à 1,5 cm (5/8") du bord (sauf lors d'avis contraire).
Les surpiqûres sont effectuées à 3 mm (1/8") du bord (sauf lors d'avis contraire).**

Lors de l'assemblage, les pièces du vêtement sont superposées endroit contre endroit (sauf lors d'avis contraire).

Pièces du patron

A) Devant X2	H) Poche côté devant X2	O) Dos de la manche X2
B) Partie milieu devant X2	I) Sac de la poche côté devant X2	P) Poignet X2
C) Côté devant X2	J) Dos X1	Q) Bande de taille X1
D) Parementure de la poche X2	K) Côté dos X2	R) Attache X2
E) Sac de la poche X2	L) Empiècement dos X1	S) Entoilage empiècement devant X2
F) Rabat de la poche X4	M) Col X2	T) Entoilage devant X2
G) Empiècement devant X2	N) Devant de la manche X2	U) Entoilage poche côté devant X2

1) Avant de commencer

- Laver le tissu.
- Si le denim est mince, entoiler les pièces suivantes seulement : A, F, G, H, M, P, Q, E, et, R.
- Pour empêcher le tissu de s'effiloche, zigzager le poutour de toutes les pièces du vêtement.

2) Devant et poche avec rabat

- Épingler la partie du milieu devant sur le devant en faisant correspondre les crans (fig. 1) et coudre.
- Épingler le côté devant sur la partie du milieu devant en faisant correspondre les crans (fig. 2) et coudre.
- Ramener les ressources de couture à l'aide du fer à repasser tel qu'illustré (fig. 3) et exécuter une surpiqûre simple ou double, selon votre préférence (fig. 4).
- Épingler la parementure de la poche au devant en faisant correspondre les crans (fig. 5) et coudre. N.B: Coudre les coins à 20 points au pouce.
- Cranter les coins et raser la ressource de couture tel qu'illustré (fig. 6) et retourner la parementure sur l'envers du devant (fig. 7). Repasser et surpiquer.
- Replier chaque côté de la parementure tel qu'illustré (fig.8) et repasser.
- Faire une couture guide à 1 cm (3/8") au sac de poche (fig. 9).
- Plier sur son endroit le long de la couture guide (fig.10) et repasser.
- Sur l'envers du devant, épingler l'endroit du sac de la poche sur l'ouverture (fig. 11). Épingler et coudre à 3 mm (1/8) du bord.
- Sur l'endroit, surpiquer le sac de la poche en piquant le long de couture (fig. 12).

RABAT

- Épingler les pièces du rabat de la poche (fig. 13), coudre et biseauter les coins.
- Retourner le rabat sur son endroit et repasser. Surpiquer tel qu'illustré (fig. 14). Exécuter une boutonnière à 2 cm (5/8") de la pointe (fig. 15). Ignorer cette étape pour bouton-pression.
- Épingler le rabat sur l'endroit du devant, sur l'ouverture (fig. 16) et coudre.
- Épingler l'empiècement devant au devant (fig. 17) et coudre.
- Repasser en ramenant les ressources de couture vers l'empiècement (fig. 18) et surpiquer.

3) Poche côté devant

- Épingler la poche côté devant au devant (fig. 19) en faisant correspondre les crans simples.
- Coudre un rectangle en suivant le tracé avec précision (fig. 20). Couper avec soin le centre du rectangle en prenant toutes les épaisseurs. Terminer la fente à 1 cm (3/8") des extrémités et couper en biseau dans les angles (fig. 21). N.B: Coudre les coins à 20 points au pouce.
- Faire passer délicatement la poche sur l'envers, à travers la fente et repasser (fig. 22).
- Replier tel qu'illustré (fig. 23) de manière à couvrir l'ouverture de la poche. Repasser le pli.
- Tourner le vêtement sur l'endroit, replier la partie inférieure vers le haut afin de voir les angles (fig. 24) et coudre en piquant toutes les épaisseurs sur la couture apparentes sur le triangle.
- Surpiquer la poche sur l'endroit du vêtement tel qu'illustré (fig. 25).
- Épingler l'endroit du sac de la poche côté devant sur l'endroit de la poche côté devant (fig. 26) et coudre tel qu'illustré.
- Coudre la partie inférieure de la poche (fig. 27).
- Faire une couture guide à la parementure devant, à 1,5 cm (5/8") du bord (fig. 28).
- Ramener la parementure devant sur l'endroit (fig. 29) en superposant les points de repères (fig. 30) et coudre tel qu'illustré.
- Cranter tel qu'illustré (fig. 31).
- Ramener la ressource de couture le long de la couture guide sur la parementure et repasser (fig. 32).
- Retourner la parementure sur l'endroit et surpiquer tel qu'illustré (fig. 33 et 34).
- Sur l'endroit, surpiquer l'autre côté de l'ouverture de la poche (fig. 35) en prenant toutes les épaisseurs.
- Faire une bride à chaque extrémité de l'ouverture de la poche (fig. 36).

4) Dos et col

- Épingler le côté dos au dos en faisant correspondre les crans (fig. 37) et surpiquer (fig. 38).

- Épingler l'empiecement dos au dos (fig. 39) et coudre.
- Repasser en ramenant les ressources de couture vers l'empiecement (fig. 40) et surpiquer.
- Épingler le devant au dos (fig. 41) et coudre les épaules.
- Repasser en ramenant les ressources de couture vers le dos (fig. 42) et surpiquer.
- Faire une couture de soutien à 1,5 cm (5/8") de l'encolure (fig. 43).
- Cranter dans les arrondis (fig. 44).

COL

- Faire une couture guide à 1,5 cm (5/8") sur la pièce non entoillée du col (fig. 45).
- Épingler les pièces du col (fig. 46), coudre et réduire la ressource de couture (fig. 47). Retourner le col sur l'endroit et repasser.
- Épingler l'endroit d'un des côtés du col (celui avec entoilage) sur l'endroit de l'encolure (fig.48). Coudre.
- Épingler l'autre côté du col (celui avec la couture guide) à l'encolure en repliant le col le long de sa couture guide (fig. 49).
- Surpiquer le poutour du col (fig. 50).

5) Manche

- Épingler le dos et le devant de la manche (fig. 51) et coudre jusqu'au point de repère.
- Repasser en ramenant la ressource de couture **VERS LE DEVANT DE LA MANCHE**.
- Plier la rentrée au devant de la manche de 3 cm (1 1/4") (fig. 52) et repasser.
- **Replier** la rentrée, repasser et surpiquer tel qu'illustré (fig. 53).
- Plier la rentrée au dos de la manche de 1,5 cm (5/8") (fig. 54) et repasser.
- **Replier** la rentrée, repasser et surpiquer tel qu'illustré (fig. 55).
- Sur l'endroit de la manche devant (fig. 56), surpiquer jusqu'au début de l'ouverture (fig. 57). Faire une bride tel qu'illustré (fig. 58).
- Épingler la manche à l'emmanchure en faisant correspondre les crans. Épingler et coudre (fig. 59).
- Ramener les ressources de couture vers l'emmanchure (fig. 60). Repasser et surpiquer.
- Épingler le devant et le dos (fig. 61). Coudre les côtés et le dessous des manches.

6) Poignet et bande à la taille

- Faire une couture guide à 1,5 cm (5/8") tel qu'illustré (fig. 62).
- Plier sur l'endroit et coudre chaque extrémité (fig. 63).
- Sur l'envers de la manche, épingler l'endroit de la bande (celle sans la couture guide) en faisant correspondre les crans (fig. 64). Coudre (fig. 65)
- Retourner et repasser le bord libre du poignet en le repliant sur l'envers le long de la couture guide (fig. 66) et surpiquer le poutour (fig. 67).
- Répéter les mêmes opérations pour la bande à la taille (fig. 68).

7) Attache

- Plier la pièce sur son endroit (fig. 69), coudre et réduire la ressource de couture (fig.70).
- Retourner sur l'endroit et surpiquer (fig. 71).
- Épingler l'attache à la bande à la taille (fig. 72) et coudre.
- Ramener l'attache vers le dos (fig. 73) et surpiquer.
- Exécuter les boutonnières à l'attache (fig. 74).
- Poser les boutons tel qu'illustré (fig. 75) : un vis-à-vis la boutonnière et l'autre à 2 cm (3/4") de l'attache.
- Exécuter les boutonnières au devant et au poignet (fig. 76) et poser les boutons (fig. 77).

GUIDE POUR POSITION DES BOUTONNIÈRES AU DEVANT : Exécuter la première boutonnière à 2 cm (3/4) de l'encolure et espacer les autres boutonnières à distance égale entre la première boutonnière et la boutonnière à la taille.

N.B. : Quatre boutonnières au total pour les enfants et cinq pour les adultes.

Merci de coudre avec Jolie

PIECES DU PATRON / PATTERN PIECES

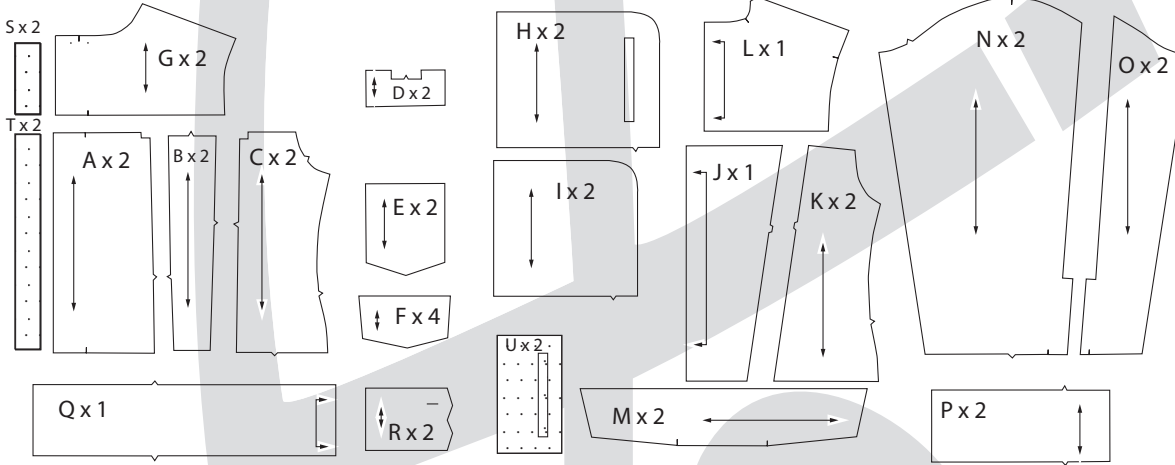

Légende des illustrations
Illustration shading key

Endroit / Right Side



Envers / Wrong Side

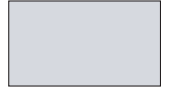

Entoilage / Interfacing



1 ENTOILER CES PIÈCES SEULEMENT SI LE TISSU EST SOUPLE ET MINCE - INTERFACE ONLY IF FABRIC IS LIGHT AND SOUPLÉ

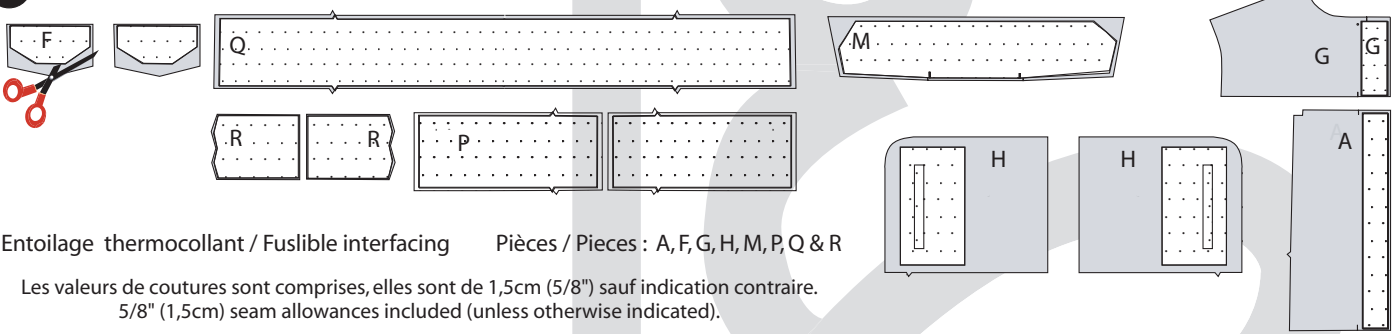

Entoilage thermocollant / Fusible interfacing Pièces / Pieces : A, F, G, H, M, P, Q & R

Les valeurs de coutures sont comprises, elles sont de 1,5cm (5/8") sauf indication contraire.
5/8" (1,5cm) seam allowances included (unless otherwise indicated).

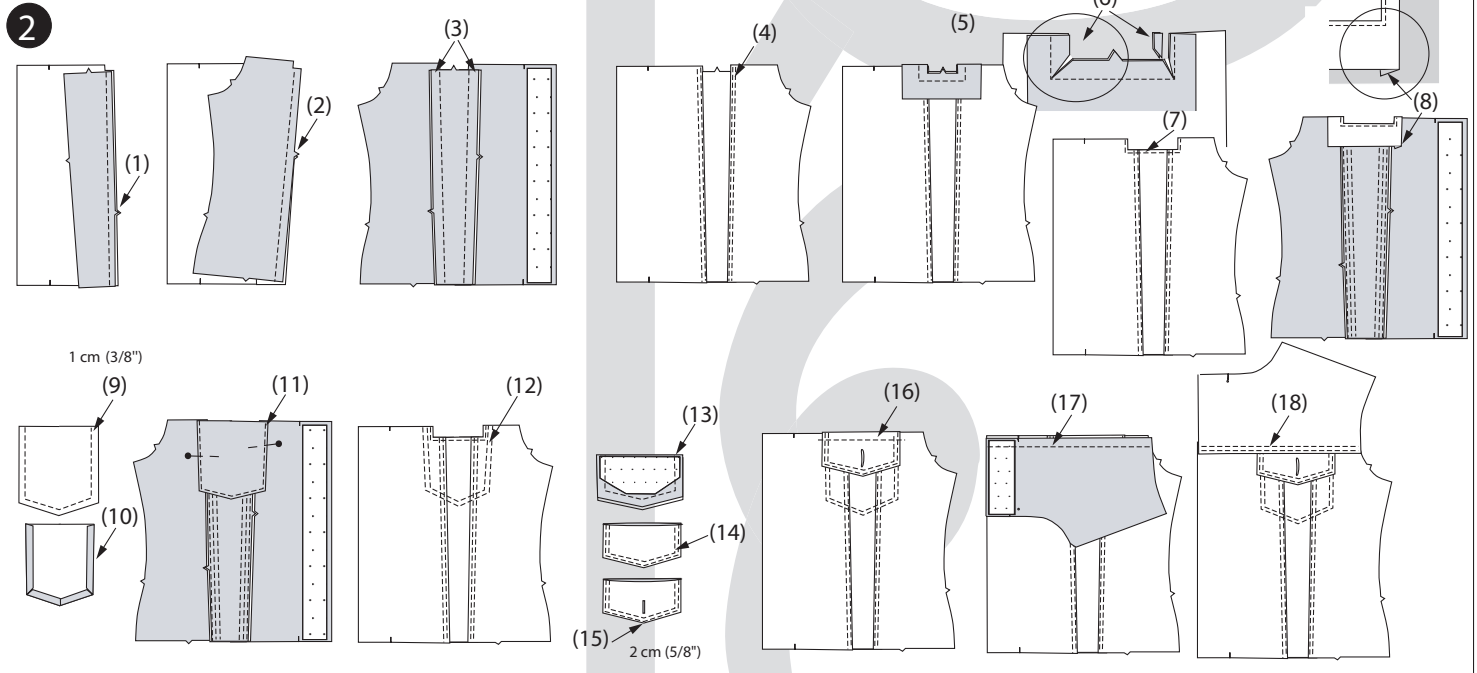

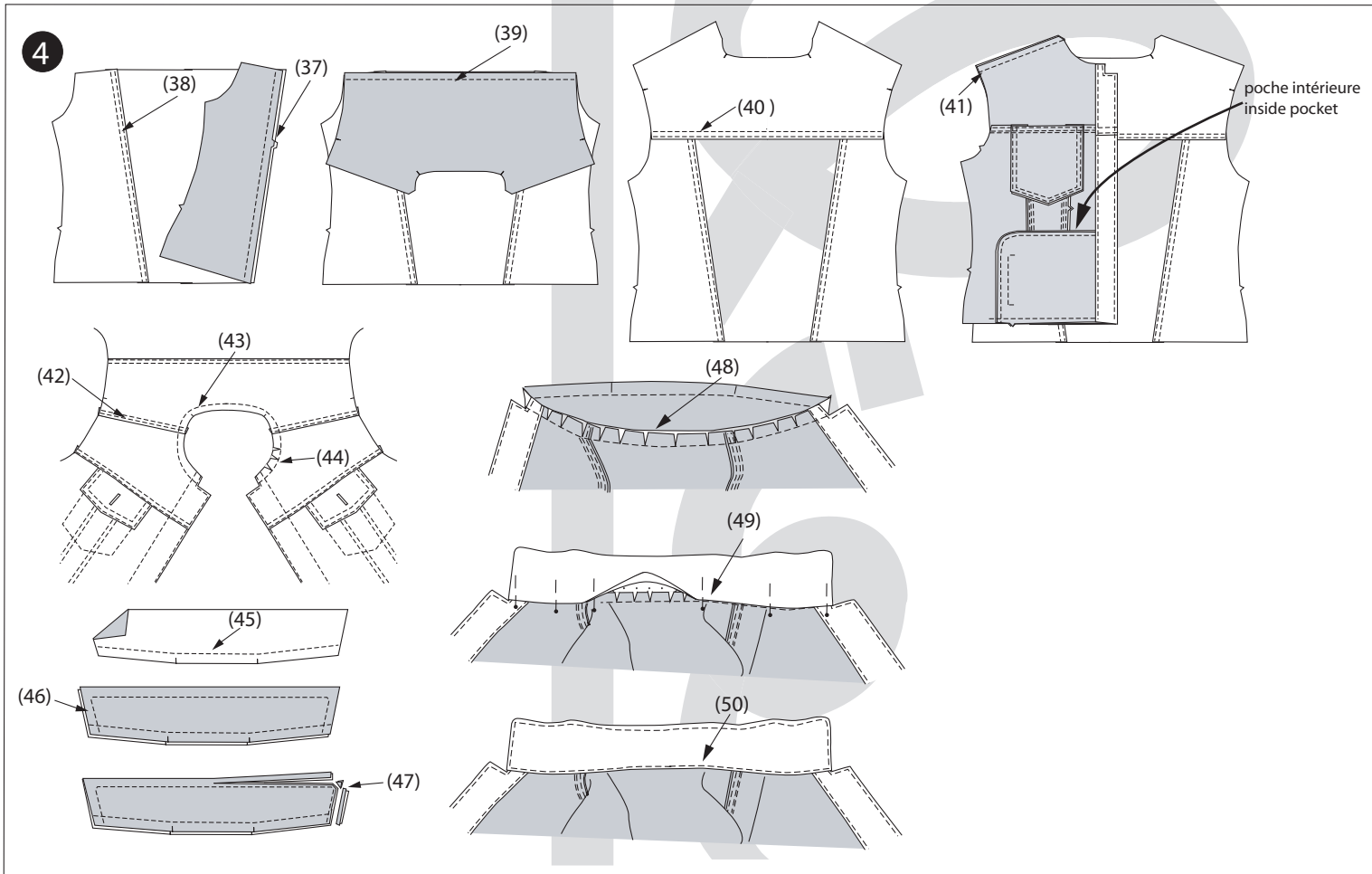
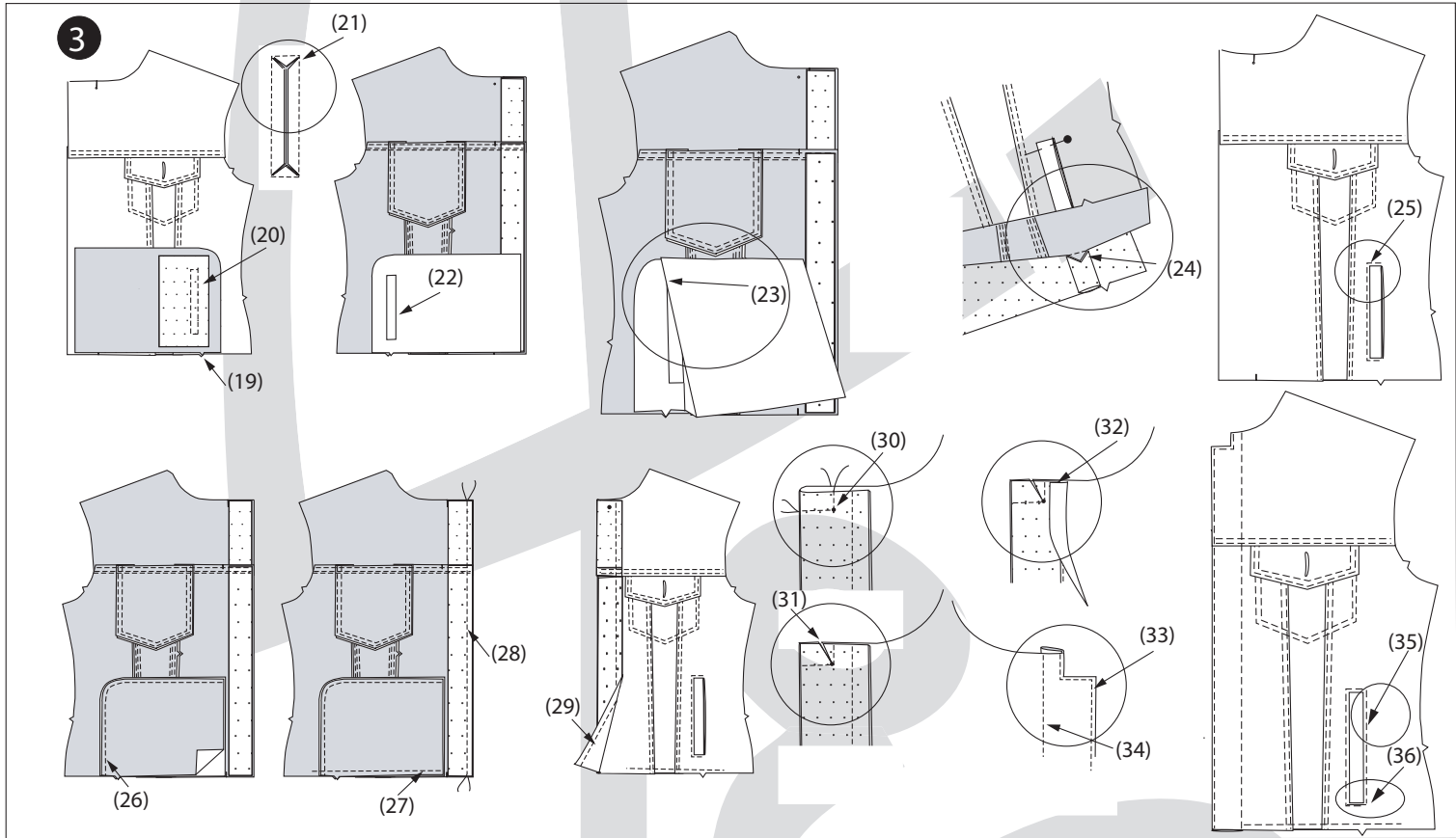

5

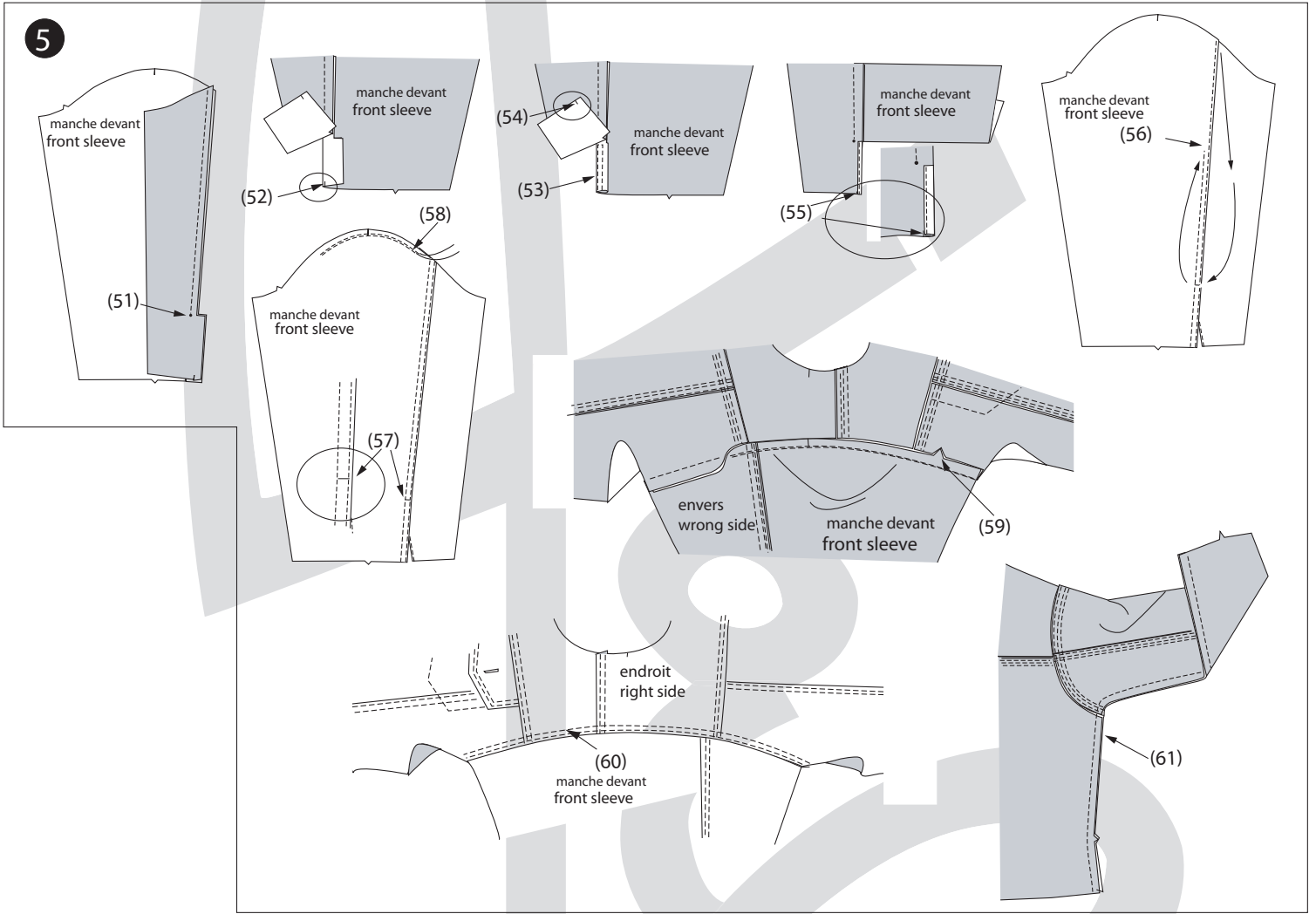

6

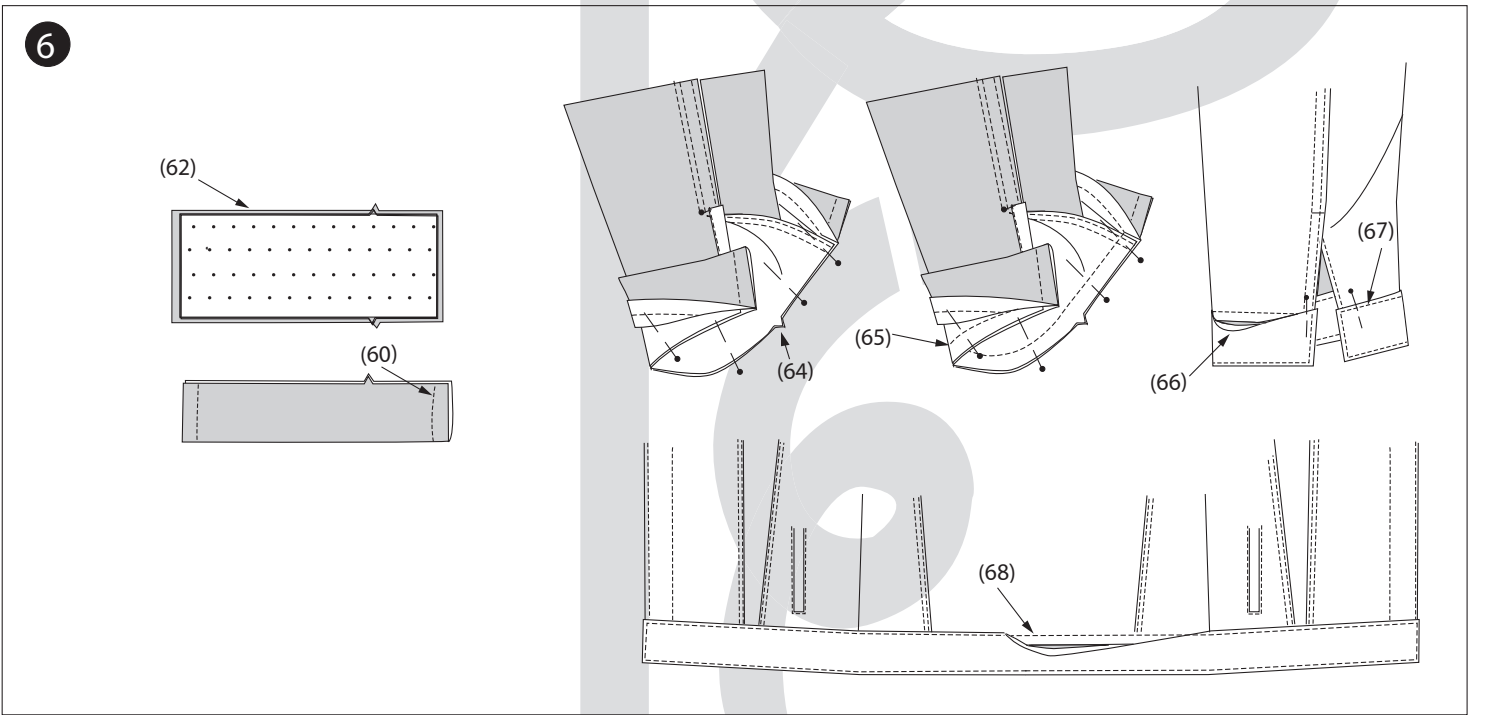

7

