

#2111 – ENGLISH
Shirt

How to choose the appropriate size : use size corresponding to BUST and NECKBAND measurements

Seam and hem allowances are included in pattern

Stitch this garment at 1 cm (3/8") from the edge and topstitch at 3mm (1/8") (unless otherwise indicated)

Pattern pieces

- | | |
|---|----------------------------------|
| A) Front x2 | G) Sleeve x2 |
| B) Back x1 | H) Cuff x4 fabric x2 interfacing |
| C) Yoke x2 | I) Placket facing x2 |
| D) Pocket x1 | J) Pocket interfacing x1 |
| E) Collar band x2 fabric x1 interfacing | |
| F) Collar x2 fabric x1 interfacing | |

1. How to shorten or lengthen

- Draw a line across grain line (90°) (fig. 1).
- To lengthen, cut along the line and separate the pattern piece by desired distance, keeping lines parallel (fig. 2).
- To shorten, overlap pieces, keeping lines parallel (fig. 3).
- Redraw sides of the pattern piece (fig. 4).

2. Interfacing

- Apply interfacing on pattern pieces D, E, F, H and K (fig. 5).

3. Pocket

- In order to prevent fabric from fraying, make a zigzag stitch around on raw edge of fabric.
- Fold upper part of pocket on wrong side by 1 cm (3/8") and press (fig. 6).
- Fold on fold line (fig. 7); press an topstitch as shown (fig. 8).
- Optional : Make a buttonhole at the top of the pocket (fig. 9).
- Fold sides and lower part of pocket by 1 cm (3/8") on wrong side; press (fig. 10).
- Place wrong side of pocket over right side of left front at indicated position; topstitch (fig. 11) and secure corners by stitching twice (fig. 12).

4. Front

- Fold centre front of right front by 2,5 cm (1") on wrong side (fig. 13); press.
- Fold again by 2,5 cm (1") (fig. 14); press and topstitch as shown (fig. 15).
- Fold centre front of left front by 3,5 cm (1 3/8") on wrong side; press (fig. 16).
- Fold again by 3,5 cm (1 3/8"); press (fig. 17) and topstitch at 6 mm (1/4") from the edge taking in all layers (fig. 18).
- Iron wrong side of left front as shown (fig. 19).
- Topstitch left front from right side at 6 mm (1/4") from the edge, as shown (fig. 20).

5. Back

- Form pleats on right side of back (fig. 21); pin and stitch.

6. Yoke (2 pieces)

- Position right side of one of yoke pieces on right side of back, making notches match (fig. 22); pin and stitch.
- Position right side of the other piece over wrong side of back (fig. 23); pin and stitch on visible seam (fig. 24).
- Iron bringing yokes wrong sides together (fig. 25).
- Repeat these steps with front pieces (fig. 26).
- Make a staystitch at 1 cm (3/8") from raw edge of neckline (fig. 27).

Optional : Topstitch yoke as shown (fig. 28).

7. Collar

- Position collar pieces right side together (fig. 29).

- N.B. : Pin, stretching piece without interfacing so that it exceeds part with interfacing by approximately 3 mm (1/8") at both ends. This will allow a better retention of collar shape.
- Open collar, bringing seam allowances towards piece without interfacing (fig. 30); press and topstitch.
 - Stitch longest side or collar.
 - Place collar right sides together (fig. 31); pin and stitch as shown, at 1 cm (3/8") from raw edge of larger piece (fig. 32); clip corners (fig. 33).
 - Turn collar right side out and topstitch (fig. 34).
 - On collar piece without interfacing (fig. 35), make a guide seam at 1 cm (3/8") from the edge.

- Place undercollar (collar piece without interfacing) on right side of collar band (without interfacing) (fig. 36) between reference marks; pin and stitch.
 - Place other part of collar band (with interfacing) on wrong side or neckline (fig. 37).
- N.B. : Collar must exceed both ends of neckline by 1 cm (3/8").
- Stitch and clip curved areas (fig. 37a).
 - Place collar band pieces right sides together; pin and stitch as shown (fig. 38). Trim seam allowances down to 3 mm (1/8") in curved area (fig. 39).
 - Turn right side out and place free part of outer collar band on neckline seam (fig. 40); pin (fig. 41).
 - Topstitch around collar band as shown (fig. 42).

8. Placket facing

- Make a guide seam at 1 cm (3/8") from the edge as shown (fig. 43).
- Fold on guide seam on wrong side (fig. 44, 45 and 46); press.
- Place right side of placket facing on wrong side of sleeve making cutting lines match (fig. 47); stitch as shown (fig. 48).
- Cut on line and end line by clipping corners (fig. 49).
- Turn right side out and press (fig. 50).
- Bring narrow part of placket facing towards slit and place edge along seam (fig. 51); topstitch (fig. 52).
- Bring wide part of placket over slit as shown (fig. 53), pin and topstitch as shown (fig. 54).
- Form creases at bottom of sleeve (fig. 55); pin and stitch.

9. Sleeve and hem

Sleeve

- Place right side of sleeve on right side of armhole making notches match (fig. 56); stitch.
- Make a zigzag stitch on seam allowances (fig. 57).
- Press seam allowances towards bodice and topstitch at 6 mm (1/4") from the edge (fig. 58), taking in all layers.
- Place right side of front on right side of back (fig. 59); stitch sides, from hem to cuff.
- Make a zigzag stitch on seam allowances (fig. 60).

Hem

- Make a 6 mm (1/4") hem, press and topstitch (fig. 61) **OR** Make a zigzag stitch on raw edge of hem (fig. 62), fold on wrong side by 1 cm (3/8"), press and topstitch to 3mm (1/8") (fig. 63).

10. Cuff

- Place right side of cuff piece without interfacing on wrong side of sleeve (fig. 64). Cuff must exceed sleeve by 1 cm (3/8") at each end (fig. 65).
- Place right side of other cuff piece (with interfacing) on right side of cuff (fig. 66); stitch.
- Trim seam allowances down to 3 mm (1/8") (fig. 67).
- Turn cuff right side out (fig 68); pin and topstitch around cuff at 3 mm (1/8") from the edge.

11. Button and buttonholes

- Make second buttonhole 5 cm (2") under collar band (this applies to all sizes) (fig. 69) and position other buttonholes at equal distance as shown (fig. 70). Make sure buttonholes are well centred on placket.
- Optional : Make a buttonhole at corners of collar (fig. 71).
- Make and horizontal buttonhole on collar band and cuff (fig. 72).
 - Make a buttonhole in the middle of placket facing as shown (fig. 73).
 - Mark buttons position and sew buttons (fig. 74).

Thank you for sewing with Julie

#2111 – FRANÇAIS
Chemise

Comment choisir la bonne taille : utiliser la taille correspondant au TOUR DE POITRINE et TOUR DU COU

Les ressources de couture et d'ourlet sont intégrées dans les pièces du patron

Ce vêtement est cousu à 1 cm (3/8") du bord et surpiqué à 3mm (1/8") (sauf lors d'avis contraire)

Pièces du patron

- | | |
|--------------------------------|-----------------------------|
| A) Devant x2 | G) Manche x2 |
| B) Dos x1 | H) Poignet x4 x2 entoilage |
| C) Empiècement x2 | I) Patte de la manche x2 |
| D) Poche x1 | J) Entoilage de la poche x1 |
| E) Pied de col x2 x1 entoilage | |
| F) Col x2 x1 entoilage | |

1. Pour raccourcir ou allonger

- Tracer une ligne perpendiculaire au droit fil (fig. 1).
- Pour allonger, écartez les pièces de la longueur désirée (fig. 2).
- Pour raccourcir, chevauchez les lignes (fig. 3).
- Redessinez les bords latéraux de la pièce (fig. 4).

2. Entoilage

- Entoiler les pièces D, E, F, H et K (fig. 5).

3. Poche

- Pour empêcher le tissu de s'effiloche, faire un point zigzag au bord vif du tissu.
- Plier la partie supérieure de la poche de 1 cm (3/8") sur l'envers et repasser (fig. 6).
- Replier sur la ligne de pliure (fig. 7); repasser et surpiquer tel qu'illustré (fig. 8).

Facultatif :

- Exécuter une boutonnière à la poche (fig. 9).
- Plier les côtés et la partie inférieure de la poche de 1 cm (3/8") sur l'envers; repasser (fig. 10).
- Placer l'envers de la poche sur l'endroit du devant gauche à l'endroit indiqué; surpiquer (fig. 11) et renforcer les coins (fig. 12).

4. Devant

- Sur le côté droit du devant, plier le milieu devant de 2,5 cm (1") sur son envers (fig. 13); repasser.
- Replier de 2,5 cm (1") (fig. 14); repasser et surpiquer tel qu'illustré (fig. 15).
- Sur le côté gauche du devant, plier le milieu devant de 3,5 cm (1 3/8") sur son envers; repasser (fig. 16).
- Replier de 3,5 cm (1 3/8"); repasser (fig. 17); surpiquer à 6 mm (1/4") du bord en prenant toutes les épaisseurs (fig. 18).
- Repasser le côté gauche sur son envers, tel qu'illustré (fig. 19).
- Surpiquer le côté gauche sur son endroit, tel qu'illustré (fig. 20), à 6 mm (1/4") du bord.

5. Dos

- Sur l'endroit du dos, former les plis (fig. 21); épingler et coudre.

6. Empiècement (deux pièces)

- Placer l'endroit d'un des empiècements sur l'endroit du dos en faisant correspondre les crans (fig. 22); épingler et coudre.
- Placer l'endroit de l'autre pièce de l'empiècement sur l'envers du dos (fig. 23); épingler et coudre sur la couture apparente (fig. 24).
- Repasser en ramenant les empiècements envers contre envers (fig. 25).
- Répéter ces opérations avec les pièces du devant (fig. 26).
- Exécuter une couture de soutien à 1 cm (3/8") du bord vif de l'encolure (fig. 27).

Facultatif : Surpiquer l'empiècement tel qu'illustré (fig. 28).

7. Col

- Placer les pièces du col endroit contre endroit (fig. 29)

N.B. : Épingler en tendant légèrement la pièce non entoillée de façon à ce qu'elle dépasse d'environ 3 mm (1/8") de chaque côté de la pièce entoillée. Ceci empêchera les bouts du col de relever.

- Coudre la partie la plus longue.
- Ouvrir le col en ramenant les ressources de couture vers la partie non entoillée (fig. 30); repasser et surpiquer.
- Placer le col endroit contre endroit (fig. 31); épingler et coudre tel qu'illustré (fig. 32); biseauter les coins (fig. 33).
- Retourner le col sur son endroit et surpiquer (fig. 34).
- Sur la partie non entoillée du pied de col, (fig. 35), faire une couture guide à 1 cm (3/8") du bord.

- Placer le dessous du col (partie non entoillée) sur l'endroit du pied de col (partie non entoillée) (fig. 36), entre les points de repère; épingler et coudre.
 - Placer l'endroit de l'autre partie du pied de col (partie entoillée) sur l'envers de l'encolure (fig. 37).
- N.B. : Laisser dépasser le pied de col de 1 cm (3/8") à chaque extrémité de l'encolure et coudre.
- Cranter dans les arrondis (fig. 37a).
 - Placer les pieds de col endroit contre endroit; épingler et coudre tel qu'illustré (fig. 38). Raser la ressource de couture dans l'arrondi à 3 mm (1/8") (fig. 39).
 - Retourner sur l'endroit et ramener l'endroit de la partie libre du pied de col extérieur sur la couture de montage de l'encolure (fig. 40); épingler (fig. 41).
 - Surpiquer le pourtour du pied de col tel qu'illustré (fig. 42).

8. Patte de la manche

- Exécuter une couture guide à 1 cm (3/8"), tel qu'illustré (fig. 43).
- Plier la pièce sur l'envers le long de la couture guide (fig. 44, 45 et 46); repasser.
- Placer l'endroit de la patte sur l'envers de la manche en faisant correspondre la ligne de coupe (fig. 47); coudre tel qu'illustré (fig. 48).
- Tailler sur la ligne et biseauter les coins (fig. 49).
- Retourner sur l'endroit et repasser (fig. 50).
- Ramener le côté étroit de la patte (fig. 51) le long de la couture et surpiquer (fig. 52).
- Ramener le côté large de la patte (fig. 53), épingler et surpiquer tel qu'illustré (fig. 54).
- Fermer les plis à la manche (fig. 55); épingler et coudre.

9. Manche et ourlet

Manche

- Placer l'endroit de la manche sur l'endroit de l'emmanchure en faisant correspondre les crans (fig. 56); coudre.
- Zigzaguer la ressource de couture (fig. 57).
- Repasser la ressource de couture vers le corsage et surpiquer à 6 mm (1/4") (fig. 58) en prenant toutes les épaisseurs.
- Placer l'endroit du devant sur l'endroit du dos (fig. 59); coudre les côtés, de l'ourlet au poignet.
- Zigzaguer les ressources de couture (fig. 60).

Ourlet

- Ourler de 6 mm (1/4"), repasser et surpiquer (fig. 61) **OU** Zigzaguer le bord vif (fig. 62), plier sur l'envers de 1 cm (3/8"), repasser et surpiquer à 3 mm (1/8") (fig. 63).

10. Poignet

- Placer l'endroit de la partie non entoillée du poignet sur l'envers de la manche (fig. 64) en laissant dépasser le poignet de 1 cm (3/8") de chaque côté de la manche (fig. 65).
- Placer l'endroit de l'autre partie du poignet (partie entoillée) sur l'endroit du poignet (fig. 66); coudre.
- Raser les ressources de couture à 3 mm (1/8") (fig. 67).
- Tourner les poignets sur l'endroit (fig. 68); épingler et surpiquer le pourtour à 3 mm (1/8") du bord.

11. Boutonnière et bouton

- Exécuter la seconde boutonnière à 5 cm (2") du pied de col (ceci s'applique à toutes les tailles) (fig. 69) et répartir les autres boutonnières également (fig. 70). S'assurer que les boutonnières soient bien centrées sur la bande.
- Facultatif : exécuter une boutonnière aux coins du col (fig. 71).
- Faire une boutonnière horizontale pour le pied de col et le poignet (fig. 72).
- Exécuter une boutonnière au centre de la patte de la manche (fig. 73).
- Reporter l'emplacement des boutonnières pour indiquer la position des boutons; coudre les boutons (fig. 74).

Merci de coudre avec Jalie

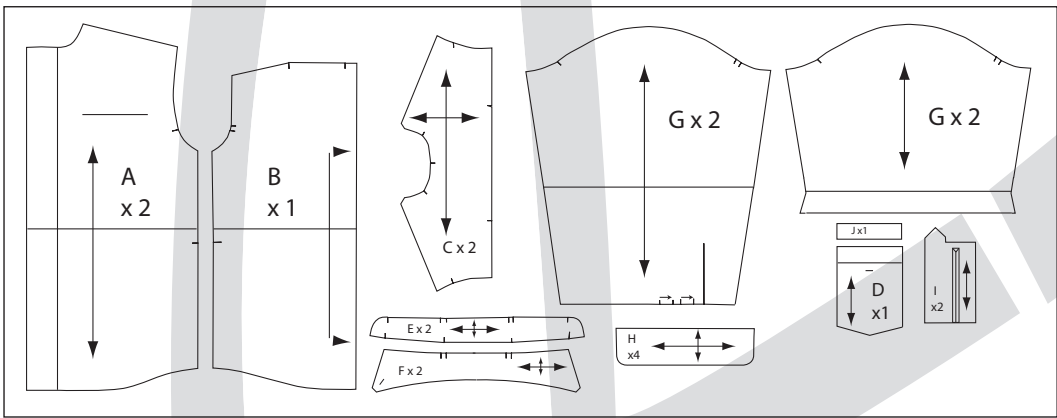

Endroit du tissu
Right Side

Envers du tissu
Wrong Side

Entoilage
Interfacing

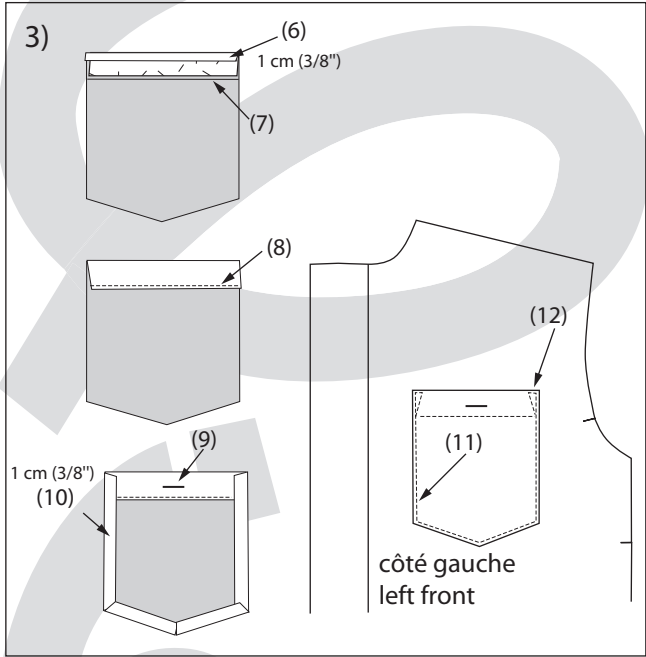
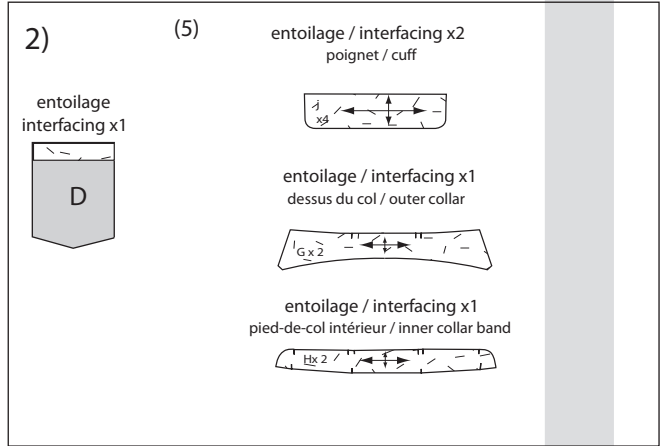
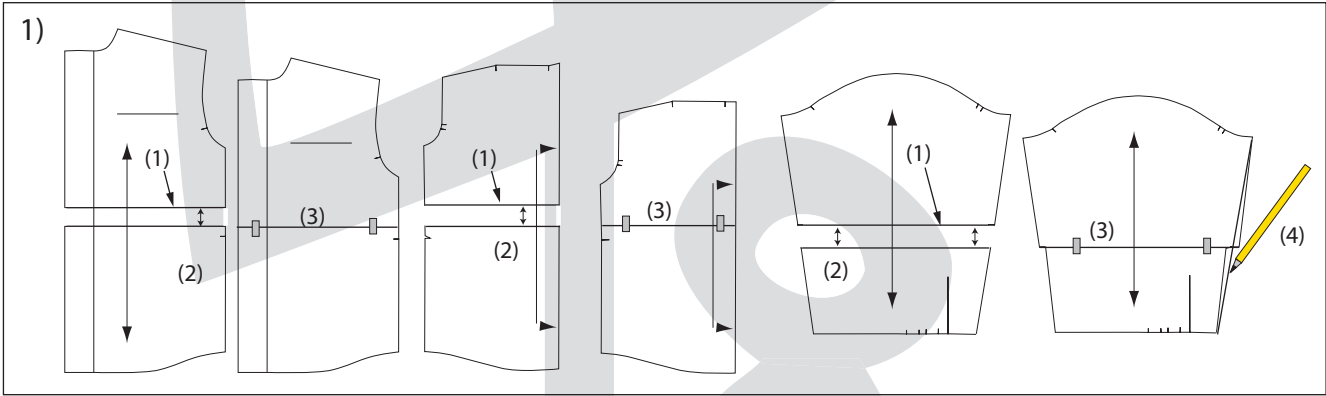

4)

Plier une première fois
First fold
2,5 cm (1")

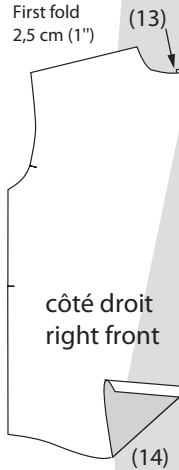

côté droit
right front

(14)

Plier une première fois
First fold
3,5 cm (1 3/8")

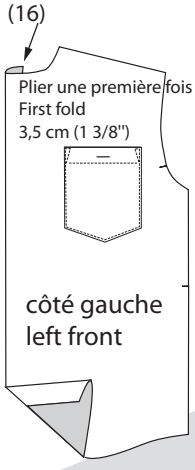

côté gauche
left front

Plier une deuxième fois
Second fold
3,5 cm (1 3/8")

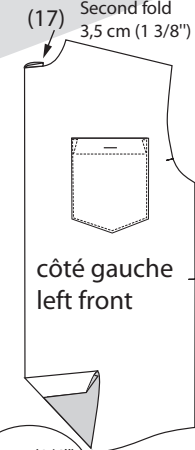

côté gauche
left front

Plier une deuxième fois
Second fold
2,5 cm (1")

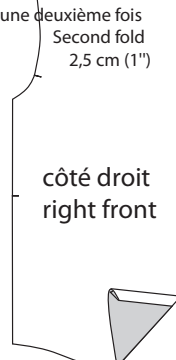

côté droit
right front

6 mm (1/4")

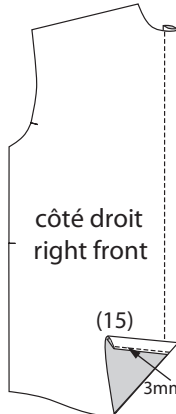

côté droit
right front

(15)

3mm (1/8")

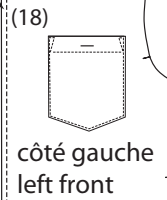

côté gauche
left front

(18)

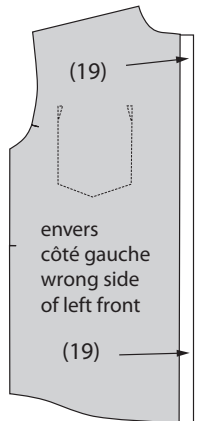

envers
côté gauche
wrong side
of left front

(19)

6 mm (1/4")

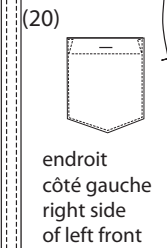

endroit
côté gauche
right side
of left front

(20)

5)

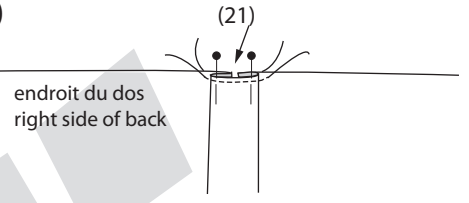

endroit du dos
right side of back

6)

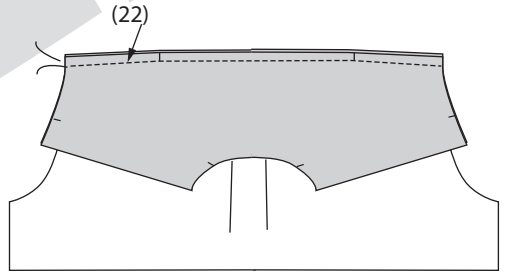

(22)

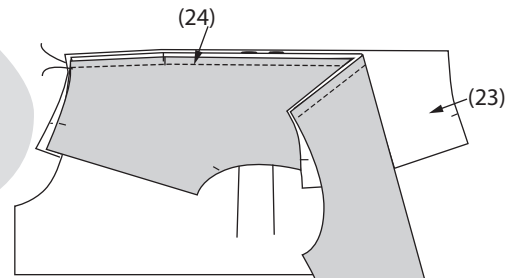

(24)

(23)

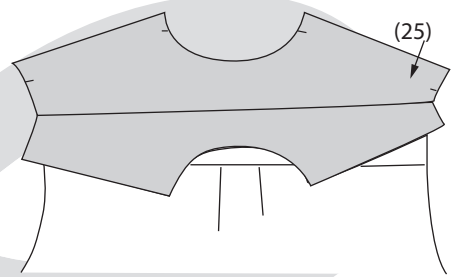

(25)

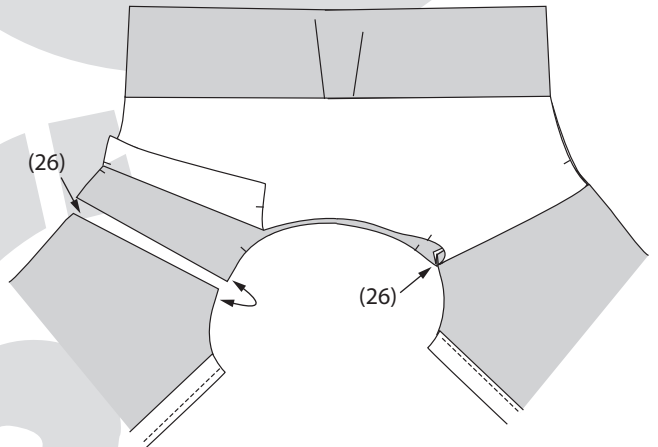

(26)

(26)

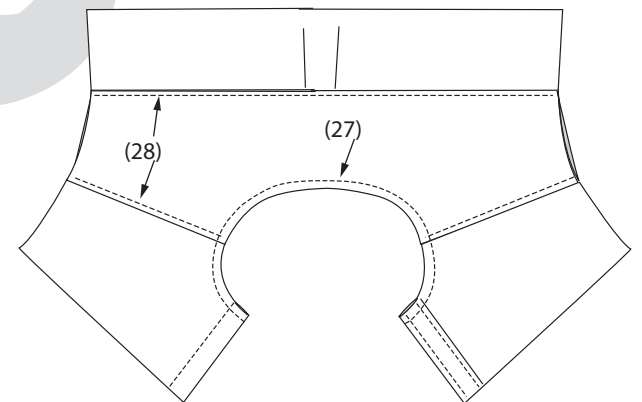

(28)

(27)

7)

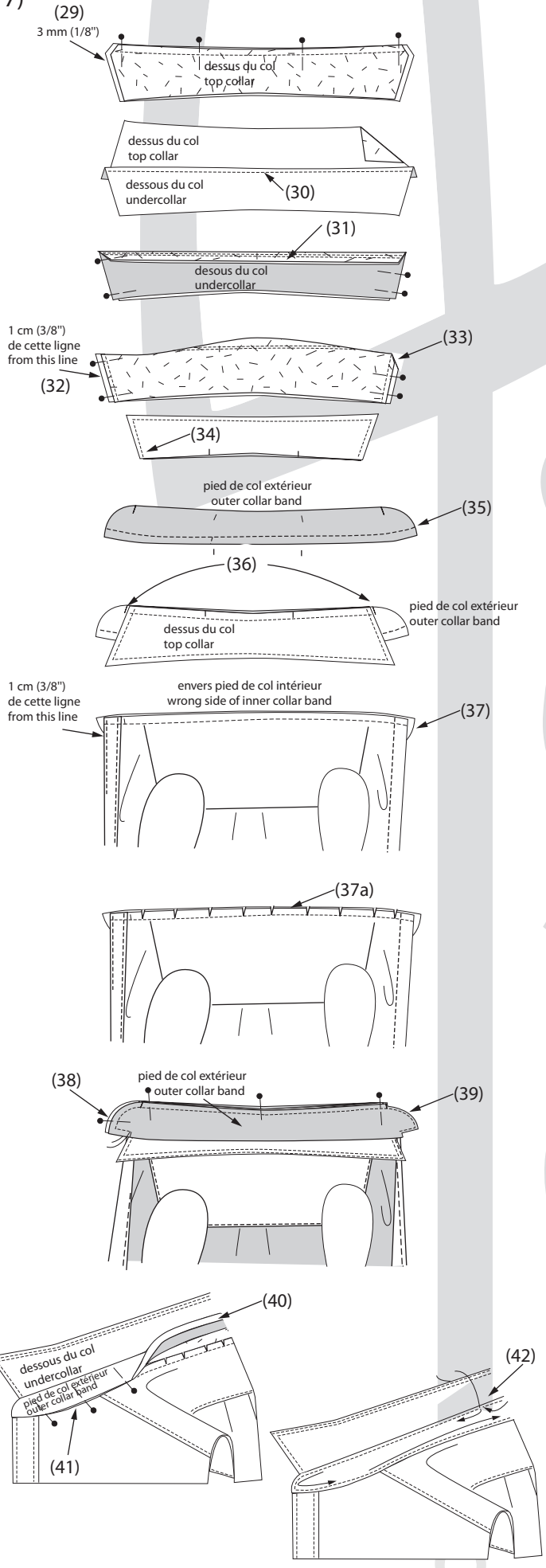

11)

