

#2107 – ENGLISH
Pants and shorts for men

How to choose the appropriate size: use size corresponding to HIPS measurement

Seam and hem allowances are included in pattern.

Stitch this garment at 1 cm (3/8") from the edge and topstitch at 3 mm (1/8") (unless otherwise indicated)

Pattern pieces

- | | |
|----------------------------|-------------------|
| A) Front x2 | G) Waistband x1 |
| B) Back x2 | H) Belt loops x2 |
| C) Pocket facing x2 lining | I) Back pocket x2 |
| D) Pocket bottom x2 lining | J) Leg pocket x2 |
| E) Fly facing x1 | K) Pocket flap x2 |
| F) Fly shield x1 | L) Front yoke x2 |

N.B.: If you usually wear long or short sizes, make necessary modifications to pants length at the "shorten or lengthen" line.

How to lengthen

Cut the pattern piece along the line, separate the piece by required distance, keeping lines parallel.

How to shorten

Cut the pattern piece along the line, overlap pieces by length to raise, keeping lines parallel. Redraw sides of the piece.

1. Front pocket

- Place wrong side of front yoke on right side of pocket bottom (fig. 1), stitch.
- Place pocket facing on front right sides together (fig. 2); stitch.. Trim seam allowances down to 3 mm (1/8").
- Press and topstitch at 6 mm (1/4") from the edge (fig. 3).
- Place wrong side of pants on right side of pocket bottom making notches match (fig. 4).
- Stitch pocket bottom without taking in pant front (fig. 5).
- Stitch side, top part and centre front (fig. 6).

2. Dart

- Form darts on wrong side of pant back (fig. 7).

3. Applied pockets

Back pocket

- Fold top part of pocket on wrong side (fig. 8), topstitch.
- Fold other sides of pocket by 1 cm (3/8") on wrong side, press (fig. 9).
- Place wrong side of pocket on pant back making notches match with pocket top corners (fig. 10), topstitch.
- Place right side of pant front on right side of pant back (fig. 11), stitch sides.
- Open leg and bring seam allowances towards back. Topstitch taking in all layers.

Leg pocket

- Fold pocket on right side as shown (fig. 12), stitch.
- Open and press crease (fig. 13), stitch. Repeat steps shown in fig. 8 and 9.
- Place wrong side of pocket of right side of leg side at reference marks (fig. 14); topstitch.

Flap

- Fold on right side along fold line. Stitch each end (fig. 15), clip corners (fig. 16).
- Turn flap right side out, topstitch (fig. 17).
- Place flap at 6 mm (1/4") from pocket top (fig. 18), stitch.
- Bring flap over pocket, press and topstitch at 6 mm (1/4") (fig. 19).
- Make buttonhole (fig. 20), sew buttons (fig. 21).
- Bring leg right sides together (fig. 22), stitch inside seam.

4. Seam at centre front

- Put one leg inside the other, right sides together (fig. 23), pin and stitch crotch from reference mark to inside seam only.

Zipper

- At front waist, make a 3 mm (1/8") clip where indicated (fig. 24).
- Place right side of fly facing on right side of left front (fig. 25), pin.
- On wrong side of pants, stitch from clip to reference mark at 1,5 cm (5/8") from the edge (fig. 26).
- Open facing and bring seam allowances back towards facing, topstitch taking in all layers (fig. 27).
- Place zipper face down over right side of right front (fig. 28); stitch on zipper tape.

NOTE: Stop stitching at bottom metal stopper height (fig. 29)

- Position left front over right front, making clips match (fig. 30); pin (fig. 31).
- Pin free side of zipper tape on facing; stitch on zipper tape (fig. 32).
- Lift and pin bottom of zipper tape (fig. 33) in order to prevent taking it when topstitching front.
- Score topstitching lines with marker at **3 cm (1 1/8")** from centre front (fig. 34); topstitch. Remove pin (fig. 35).

Fly shield

- Fold shield lengthwise to right side (fig. 36); stitch and crop corners (fig. 37).
- Turn right side up and topstitch (fig. 38).
- Place raw edge of fly shield on zipper tape edge (fig. 39) and make a first seam using a zigzag stitch and a second straight seam (fig. 40).
- Undo zipper (fig. 41); stitch on zipper tape, at 1 cm (3/8") from waistband edge (fig. 42).
- Cut extra zipper tape (fig. 43). Make 2 tacks as shown (fig. 44).
- Stitch centre front (fig. 45).

5. Belt loops

- Fold lengthwise on wrong side by 1 cm (3/8") and press. Topstitch as shown (fig. 46).
- Cut the piece in 7 equal parts (8 cm (3 1/8") long).
- Place belt loops at waist, at pocket openings (for adults, position front belt loops between fly and pocket), at sides, at darts and centre back. Pin and stitch as shown (fig. 47).

6. Waist band

- Apply interfacing on waistband as shown (fig. 48). Do not apply interface if you are using a thick fabric.
- Fold one of the sides lengthwise by 1 cm (3/8") on wrong side (fig. 49), press.
- Place right side of waistband on wrong side of waist (fig. 50) with 1 cm (3/8") sticking out left front at centre front. Pin and stitch (fig. 51).
- On right front, cut exceeding waistband at 1 cm (3/8") from centre front (fig. 52).
- Fold ends of waistband on right side (fig. 53), stitch.

OPTIONAL**Elastic at waistband** (suggested for young children and for people with small waist and large hips)

- Place fold side of waistband along seam at waist (fig. 54), topstitch from one dart to the other as shown (this will create a casing for the elastic).
- Cut an elastic of same length as casing (fig. 55) and insert it in casing (fig. 56). Topstitch one end of the elastic (fig. 57).
- Stretch the elastic to desired resistance (fig. 58) and topstitch (fig. 59). Cut elastic exceeding casing.
- Bring fold side of waistband along seam at pant waist (fig. 60) and topstitch around waistband (fig. 61).
- Bring belt loops on waistband (fig. 62), pin and stitch (fig. 63).
- Make buttonhole and sew button at waistband.

7. Hem

- Fold hem on wrong side (fig. 64), topstitch.

Thank you for sewing with Jalie

Pantalon et short pour hommes

Comment choisir la bonne taille : utiliser la taille correspondant au TOUR DE HANCHES

Les ressources de couture et d'ourlet sont intégrées dans les pièces du patron.

Ce vêtement est cousu à 1 cm (3/8") du bord et surpiqué à 3 mm (1/8") (sauf lors d'avis contraire)

Pièces du patron

- | | |
|--|-------------------------------|
| A) Devant x2 | G) Ceinture x1 |
| B) Dos x2 | H) Passant x2 |
| C) Parementure de la poche x2 doublure | I) Poche au dos x2 |
| D) Fond de poche x2 doublure | J) Poche à la jambe x2 |
| E) Parementure de la braguette x1 | K) Rabat de la poche x2 |
| F) Sous-patte de braguette x1 | L) Empiècement à la hanche x2 |

N.B. : Si vous portez des tailles courtes ou longues, vous pouvez retoucher la longueur du patron le long de la ligne « allonger ou raccourcir » afin d'adapter le vêtement à votre stature.

Comment procéder : Découper les pièces le long des lignes tracées.

- **Pour allonger** : Distancer les pièces de la longueur nécessaire en prenant soin de garder les lignes parallèles.
- **Pour raccourcir** : Chevaucher les pièces autant que nécessaire en prenant soin de garder les lignes parallèles. Égaliser les côtés des pièces.

1. Poche avec empiècement aux hanches

- Placer l'envers de l'empiècement à la hanche sur l'endroit du fond de poche (fig. 1); coudre.
- Placer l'endroit de la parementure de la poche sur l'endroit du devant (fig. 2); coudre. Raser la ressource de couture à 3 mm (1/8").
- Repasser et surpiquer à 6 mm (1/4") (fig. 3).
- Placer le pantalon sur l'endroit du fond de poche en faisant correspondre les crans (fig. 4).
- Coudre le fond de la poche sans piquer le devant du pantalon (fig. 5).
- Coudre les bords latéraux, supérieur et milieu devant (fig. 6).

2. Pince

- Former la pince sur l'envers du dos du pantalon (fig. 7).

3. Poches

Poche au dos

- Plier la partie supérieure de la poche sur son envers (fig. 8); surpiquer.
- Plier les autres côtés de la poche sur leur envers de 1 cm (3/8") (fig. 9); repasser.
- Placer l'envers de la poche sur l'endroit du dos en faisant correspondre les points de repère (fig. 10); surpiquer.
- Placer l'endroit du devant du pantalon sur l'endroit du dos (fig. 11); coudre les côtes.
- Ouvrir la jambe et ramener les ressources de couture vers le dos. Surpiquer en prenant toutes les épaisseurs.

Poche latérale

- Plier la poche endroit contre endroit, tel qu'illustré (fig. 12); coudre
- Ouvrir et repasser le pli creux (fig. 13); coudre. Répéter les opérations (fig. 8 et 9).
- Placer l'envers de la poche sur l'endroit du côté du pantalon, aux points de repère indiqués (fig. 14); surpiquer.

Rabat

- Plier le rabat endroit contre endroit le long de la ligne de pliure. Coudre de chaque côté (fig. 15); biseauter les coins (fig. 16).
- Retourner le rabat sur l'endroit et surpiquer (fig. 17)
- Placer le rabat à 6 mm (1/4") au dessus de la poche (fig. 18); coudre.
- Ramener le rabat sur la poche, repasser et surpiquer à 6 mm (1/4") (fig. 19).
- Exécuter une boutonnière (fig. 20) et coudre les boutons (fig. 21).
- Ramener la jambe du pantalon endroit contre endroit (fig. 22); coudre l'entrejambes.

4. Couture au milieu devant

- Glisser les jambes du pantalon endroit contre endroit (fig. 23); épingler et coudre, du point de repère à l'entrejambes seulement.

Fermeture à glissière

- À la taille devant, faire une entaille de 3 mm (1/8") à l'endroit indiqué (fig. 24).
- Placer l'endroit de la parementure de la braguette sur l'endroit de côté gauche du devant (fig. 25); épingler.
- Sur l'envers du pantalon, coudre de l'entaille au point de repère, à 1,5 cm (5/8") du bord (fig. 26) jusqu'au point de repère.
- Ouvrir la parementure et ramener les ressources de couture vers la parementure; surpiquer en prenant toutes les épaisseurs (fig. 27).
- Placer l'endroit de la fermeture à glissière sur l'endroit du côté droit du devant (fig. 28); coudre sur le ruban.

ATTENTION : Arrêter la couture à la hauteur du cran d'arrêt de la glissière (fig. 29).

- Ramener le côté gauche du devant sur le côté droit en superposant les entailles (fig. 30); épingler (fig. 31).
- Épingler le côté libre du ruban de la fermeture à glissière avec la parementure; coudre sur le ruban (fig. 32).
- Ramener l'extrémité non cousue du ruban de la fermeture à glissière vers le haut, tel qu'illustré (fig. 33) et épingler.

- Sur l'endroit, tracer la courbe à surpiquer à l'aide d'un crayon marqueur à 3 cm (1 1/8") (fig. 34) et surpiquer. Retirer l'épingler (fig. 35).

Sous-patte

- Plier la sous-patte sur son endroit (fig. 36); coudre et biseauter le coin (fig. 37).
- Retourner sur l'endroit et surpiquer (fig. 38).
- Placer le bord vif de la sous-patte sur le bord du ruban (fig. 39) et exécuter un point de zigzag et une couture droite (fig. 40).
- Abaisser le curseur de la fermeture à glissière (fig. 41); à la taille faire une couture sur le ruban à 1 cm (3/8") (fig. 42).
- Couper l'excédent du ruban (fig. 43). Exécuter 2 brides tel qu'illustré (fig. 44).
- Coudre le milieu dos (fig. 45).

5. Passants

- Plier les bords longs de la pièce de 1 cm (3/8") sur l'envers et repasser. Surpiquer tel qu'illustré (fig. 46).
- Couper la pièces en 7 parties de 8 cm (3 1/8").
- Placer les passants à la taille, au bord des poches devant, (pour les adultes, les placer entre la braguette et la poche), aux côtés, aux pinces et milieu dos.; épingler et coudre tel qu'illustré (fig. 47).

6. Ceinture

- Entoiler la ceinture tel qu'illustré (fig. 48). Ignorer cette étape si vous utilisez un tissu épais.
- Plier un des bords longs de la ceinture sur son envers de 1 cm (3/8") (fig. 49); repasser.
- Placer l'endroit de la ceinture sur l'envers de la taille (fig. 50); épingler et coudre en laissant dépasser de 1 cm (3/8") au milieu devant du côté gauche (fig. 51).
- Sur le côté droit, laisser dépasser de 1 cm (3/8") de et couper l'excédent (fig. 52).
- Plier les extrémités de la ceinture sur l'endroit (fig. 53); coudre.

Facultatif :

Élastique à la taille – *conseillé pour les jeunes enfants ou pour les personnes ayant une petite taille et de fortes hanches*

- Placer le bord plié de la ceinture le long de la couture de montage (fig. 54); surpiquer d'une pince à l'autre tel qu'illustré (ceci créera une coulisse pour le passage de l'élastique).
- Tailler un élastique de la longueur de la partie surpiquée (fig. 55) et l'insérer dans la coulisse de la ceinture (fig. 56); surpiquer une extrémité (fig. 57).
- Tendre l'élastique à la largeur désirée (fig. 58) et surpiquer (fig. 59). Couper l'excédent d'élastique.
- Ramener le bord plié de la ceinture le long de la couture de montage (fig. 60) et surpiquer le pourtour (fig. 61).
- Ramener les passants sur la ceinture (fig. 62); épingler et coudre (fig. 63).
- Exécuter la boutonnière et coudre le bouton à la ceinture.

7. Ourlet

- Plier l'ourlet sur son envers (fig. 64); surpiquer.

Merci de coudre avec Jalie

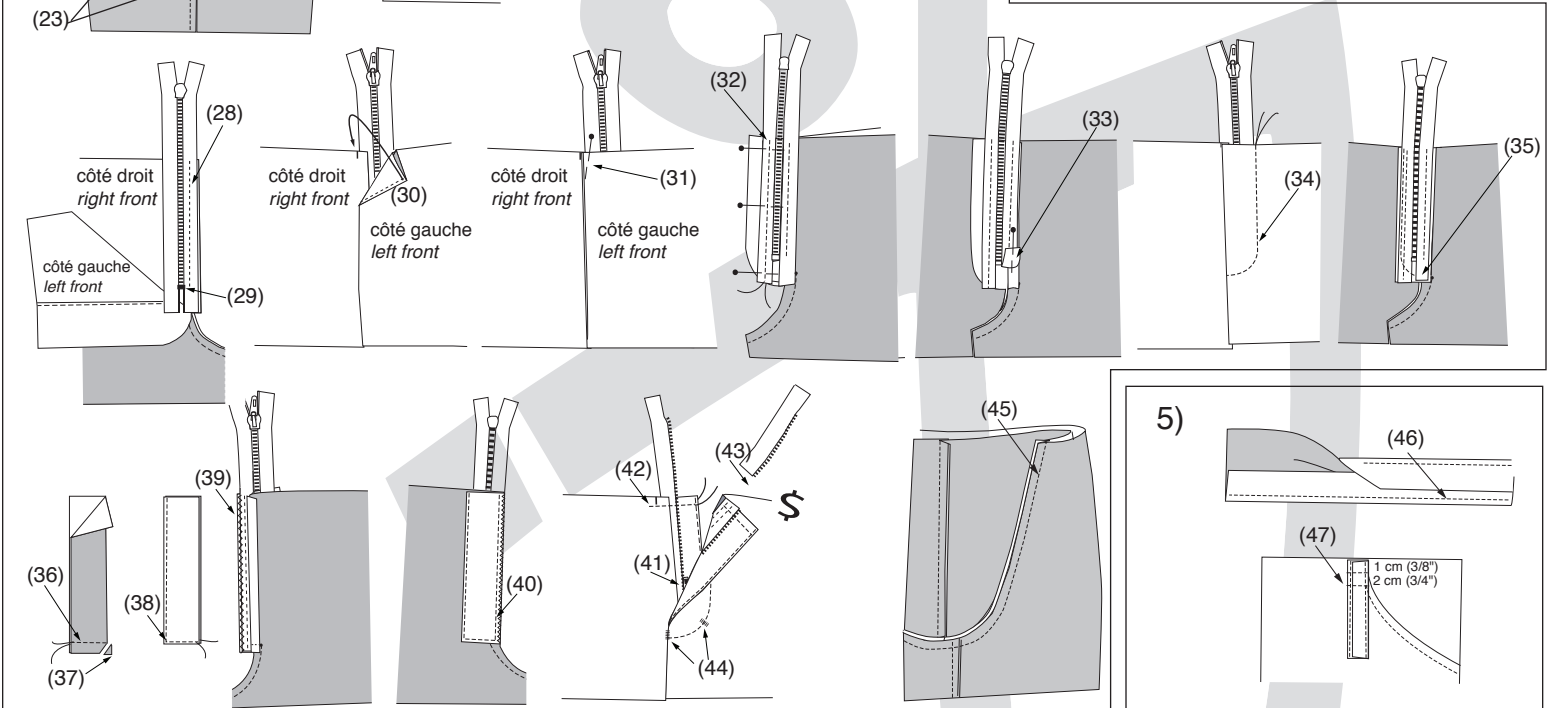
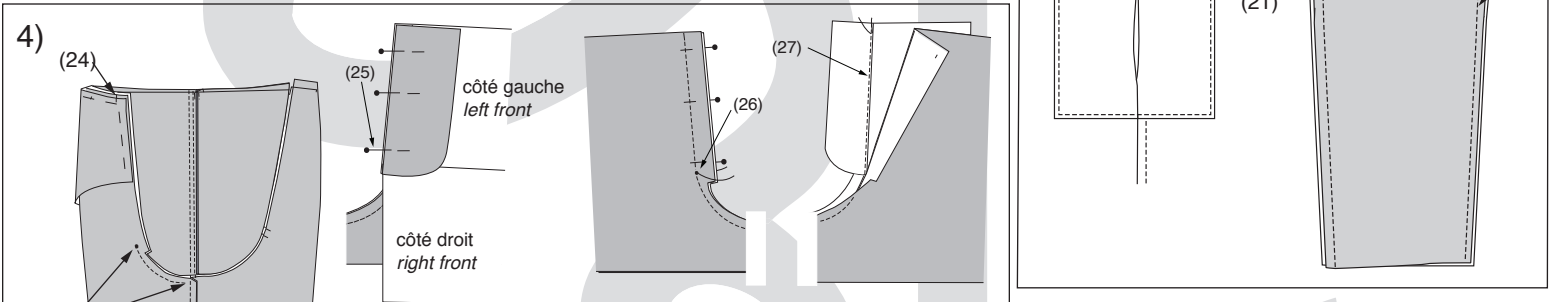
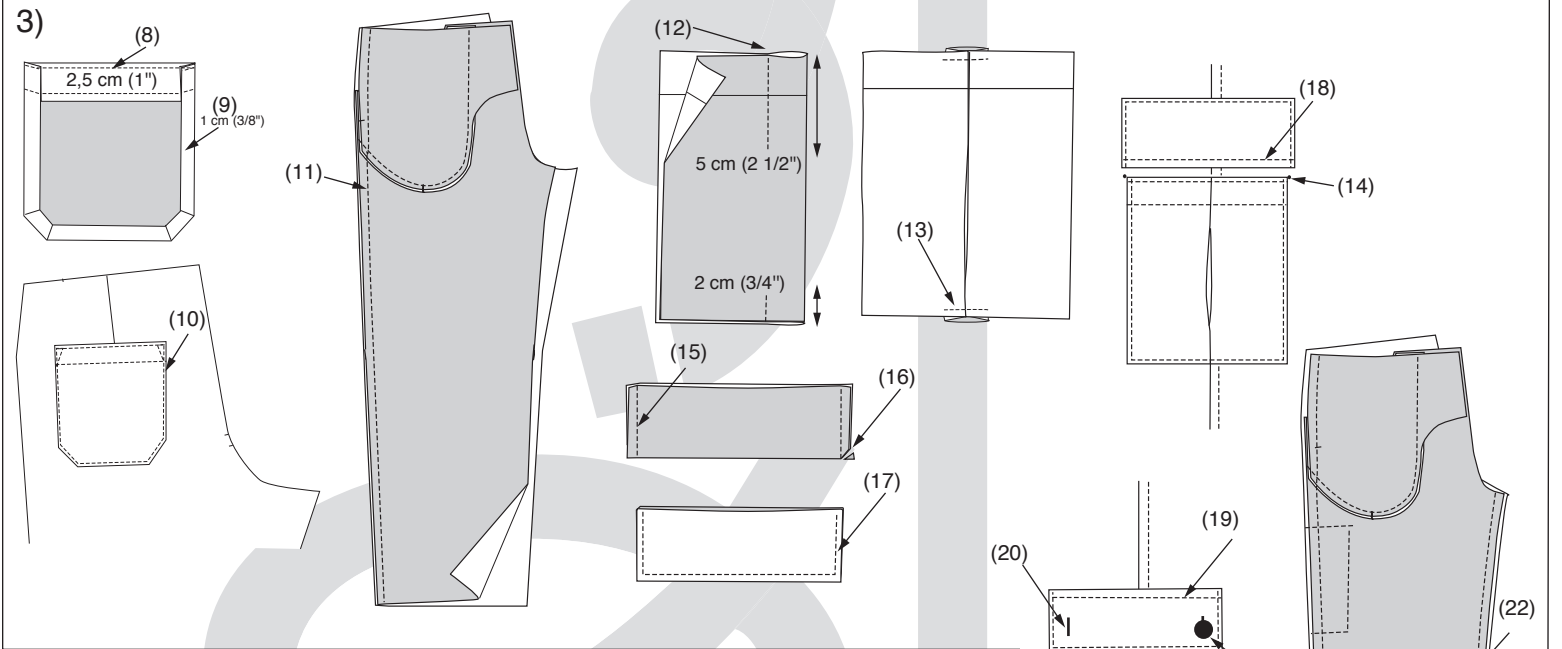
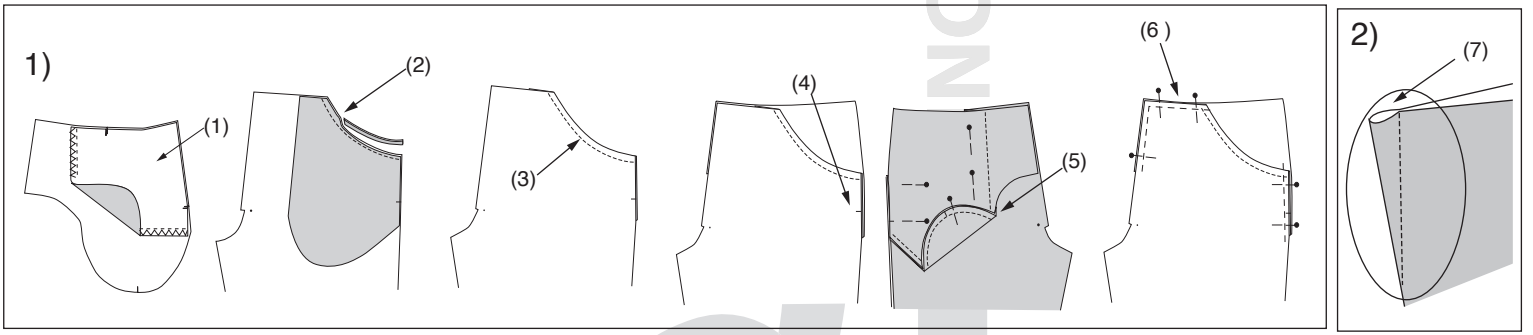

6)

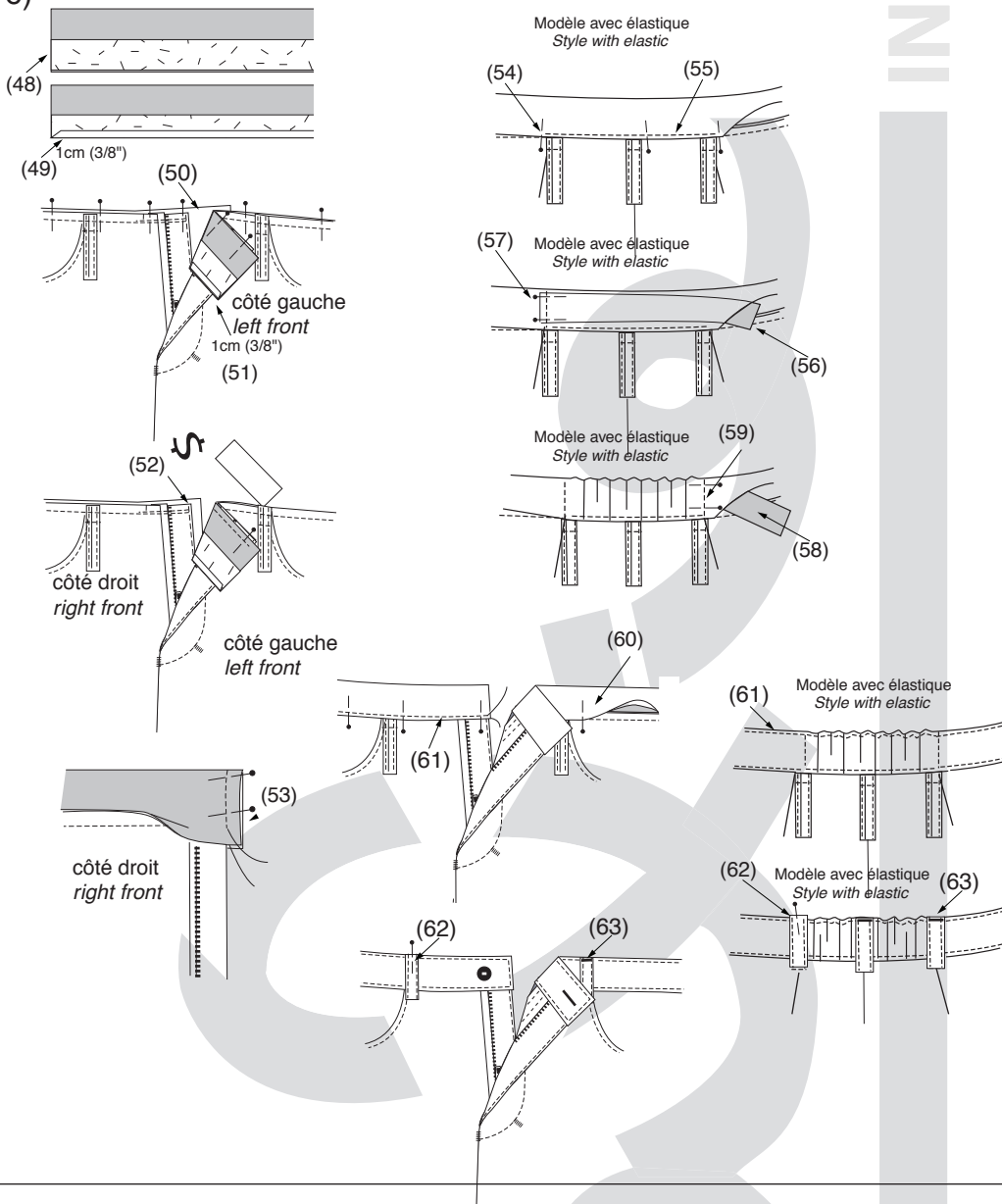

7)

