

POUR
TISSUS
STABLES
FOR
WOVEN
FABRICS

Jalie

PATRONS DE COUTURE
SEWING PATTERNS

3676

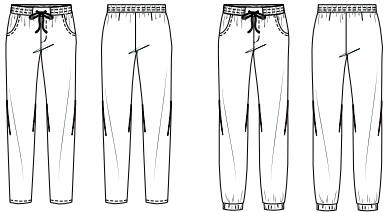

27 tailles
pour filles
et femmes

Vanessa

27 sizes
for girls
and women

CRÉÉ ET IMPRIMÉ AU CANADA - DRAFTED AND PRINTED IN CANADA

www.jalie.com



3676	Pantalon Fluide / Fluid Pants
VANESSA	Pantalon en étoffe légère tissée avec taille élastique avec cordon, jambe légèrement éffilée, poche à la hanche et fausse braguette. Un empiècement à la ceinture permet de garder le milieu devant plus plat et d'y ajouter un tissu contrastant si désiré. A: Ourlé, longueur cheville B: Bande avec élastique à la cheville
27 tailles sizes	<i>Lightweight woven pants with full elastic and drawstring waistband, tapered leg, slanted hip pockets and faux fly. A waistband inset keeps center front flat and allows for a cute color accent.</i> A: Hemmed at ankle length B: Elasticized cuffed hem

FILLES - GIRLS

	Âge approximatif - Approximate age	2	3	4	5	6	7	8	9	10	11	12	13	
	Tailles européennes - European sizes	92	98	104	112	119	127	135	142	146	150	152	155	
	TAILLES JALIE - JALIE SIZES	F	G	H	I	J	K	L	M	N	O	P	Q	
	TABLEAU DE MESURES - MEASUREMENT CHART													
1	Tour de taille - Waist	"	20	20 1/2	21	21 1/2	22	22 1/2	23	23 3/4	24 1/2	25 1/4	25 3/4	26 1/2
		cm	51	52	53	55	56	57	58	60	62	64	66	67
2	Tour des hanches - Hips	"	22	23	24	25	26	27	28	29 1/4	30 1/2	32	33	34 1/2
		cm	56	58	61	64	66	69	71	74	78	81	84	87
3	Entrejambe (jusqu'au sol) Inseam (from crotch to floor)	"	13	14 1/2	16	18	19 1/2	21	23	24	25 1/2	26 1/2	28	29
		cm	33	37	41	45	50	54	58	61	64	67	71	74

Tissu recommandé Suggested Fabric	Modèle - View	Largeur Width	Quantité de tissu requise - Yardage														
			45"	yd	1	1	1 1/8	1 1/8	1 1/4	1 1/4	1 1/4	1 1/4	1 3/4	1 3/4	1 7/8	2	2 1/8
			115 cm	m	0.90	0.95	1.00	1.05	1.10	1.15	1.20	1.30	1.60	1.75	1.85	1.95	1.95
			59"	yd	1	1	1 1/8	1 1/8	1 1/4	1 1/4	1 1/4	1 1/4	1 3/8	1 3/8	1 3/8	1 3/8	1 3/8
150 cm	m	0.90	0.95	1.00	1.05	1.10	1.15	1.20	1.20	1.25	1.25	1.30	1.30	1.30			
<i>Lightweight woven with a soft, liquid drape like rayon challis or Tencel® lyocell.</i>	DEUX TONS - TWO TONES		45"	yd	5/8	5/8	3/4	3/4	7/8	7/8	7/8	1	1	1	1	1 1/8	
	Devant Front	m			0.55	0.60	0.65	0.70	0.75	0.75	0.85	0.90	0.90	0.95	0.95	1.00	
	Dos + Ceinture Back + Waistband	115 cm			yd	3/4	7/8	7/8	1	1	1 1/8	1 1/8	1 1/8	1 1/4	1 1/4	1 1/4	1 1/4
		m			0.70	0.75	0.85	0.90	0.95	1.00	1.05	1.05	1.10	1.10	1.15	1.15	1.15

FEMMES - WOMEN

Tailles USA - US Sizes	4	6	7	8	9	10	11	12	13	14	15	16	18	20	22		
Tailles européennes - European Sizes	34	36	37	38	39	40	41	42	43	44	45	46	48	50	52		
TAILLES JALIE - JALIE SIZES	R	S	T	U	V	W	X	Y	Z	AA	BB	CC	DD	EE	FF		
TABLEAU DE MESURES - MEASUREMENT CHART																	
1	Tour de taille - Waist	"	27	28	29	30	31	32	33	34	35	36	37	38	40	42	44
		cm	69	71	74	76	79	81	84	86	89	91	94	97	102	107	112
2	Tour des hanches - Hips	"	36	37	38	39	40	41	42	43	44	45	46	47	49	51	53
		cm	91	94	97	99	102	104	107	109	112	114	117	119	124	130	135
3	Entrejambe (jusqu'au sol) Inseam (from crotch to floor)	"	31	32	32	32	32	32	32	32	32	32	32	32	32	32	32
		cm	77	80	80	80	80	80	80	80	80	80	80	80	80	80	80

Tissu recommandé Suggested Fabric	Étoffe tissée ou tricot stable avec une belle tombée fluide comme du challis de rayonne, ou Tencel® lyocell. <i>Lightweight woven with a soft, liquid drape like rayon challis or Tencel® lyocell.</i>
--	---

Modèle - View	Largeur - Width	Quantité de tissu requise - Yardage																
		45"	yd	2 1/8	2 1/4	2 1/4	2 3/8	2 3/8	2 1/2	2 5/8	2 5/8	2 5/8	2 5/8	2 5/8	2 5/8	2 5/8	2 5/8	
		115 cm	m	2.00	2.05	2.10	2.15	2.20	2.30	2.35	2.35	2.35	2.35	2.35	2.35	2.40	2.40	2.40
		59"	yd	1 1/2	1 5/8	1 5/8	1 5/8	1 3/4	1 3/4	2	2 1/4	2 1/4	2 1/4	2 1/4	2 1/4	2 1/4	2 1/4	2 3/8
150 cm	m	1.40	1.50	1.50	1.50	1.60	1.65	1.80	2.05	2.05	2.10	2.10	2.10	2.10	2.10	2.15		

DEUX TONS - TWO TONES		45"	yd	1 1/8	1 1/8	1 1/8	1 1/8	1 1/8	1 1/4	1 1/4	1 1/4	1 1/4	1 1/4	1 1/4	1 1/4	1 1/4		
Devant Front	m			1.00	1.05	1.05	1.05	1.05	1.10	1.10	1.10	1.10	1.10	1.10	1.10	1.10	1.10	
Dos + Ceinture Back + Waistband	115 cm			yd	1 1/4	1 3/8	1 3/8	1 3/8	1 3/8	1 3/8	1 3/8	1 3/8	1 3/8	1 3/8	1 3/8	1 3/8	1 3/8	1 1/2
	m			1.20	1.25	1.25	1.25	1.25	1.25	1.25	1.30	1.30	1.30	1.30	1.30	1.30	1.30	1.40

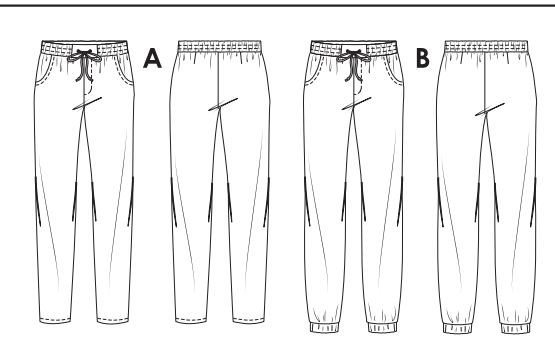
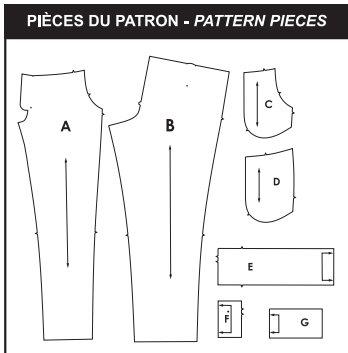

MERCERIE - NOTIONS	
Élastique cheville (B) Elastic for the ankle cuff (B)	Élastique taille Elastic for the waistband
F - O : 3 cm (1 1/8") 50 cm (1/2 yd)	F - O : 4 cm (1 1/2") 70 cm (3/4 yd)
P - FF : 4 cm (1 1/2") 70 cm (3/4 yd)	P - FF : 5 cm (2") 1,1 m (1 1/4 yd)



3003676

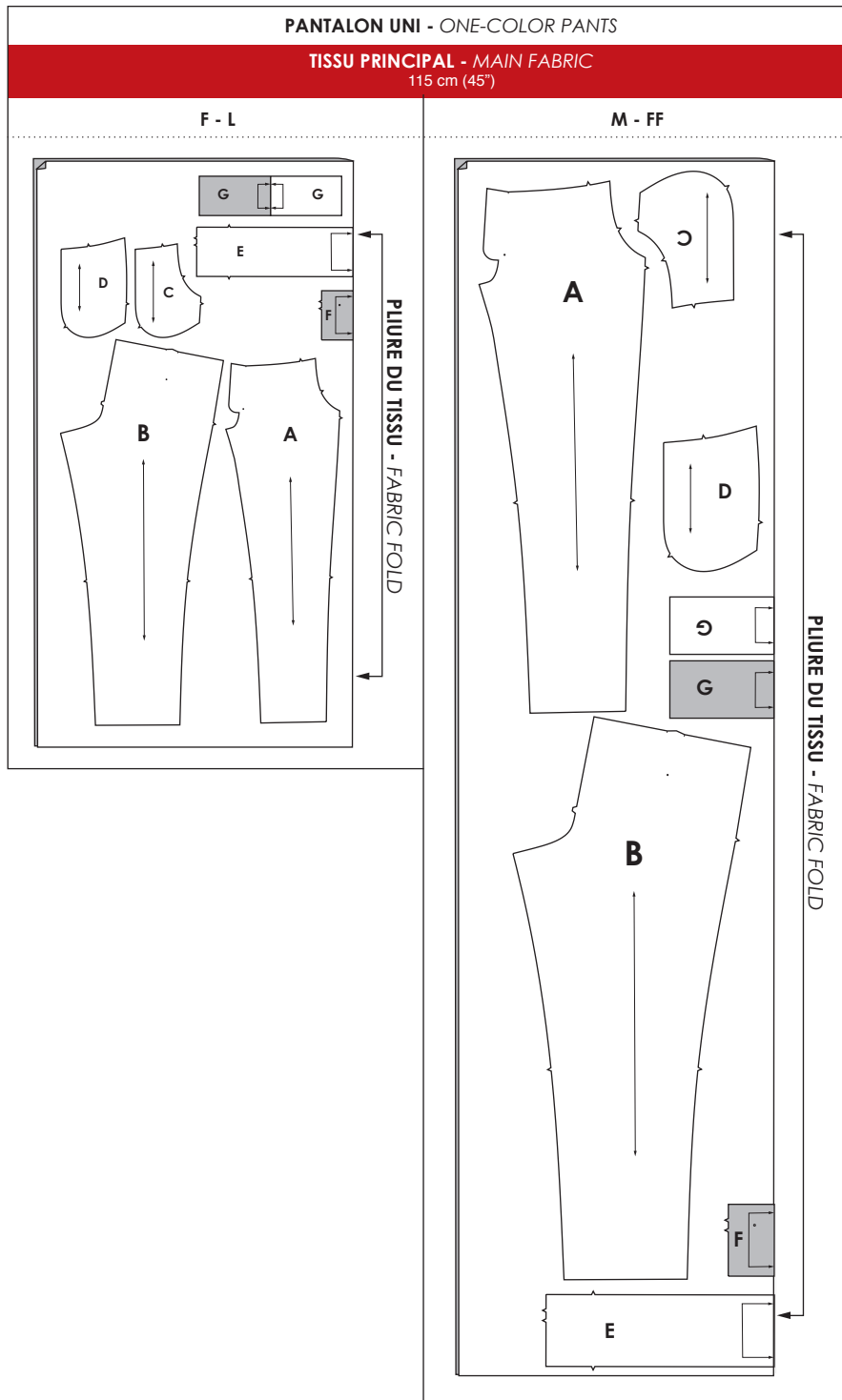

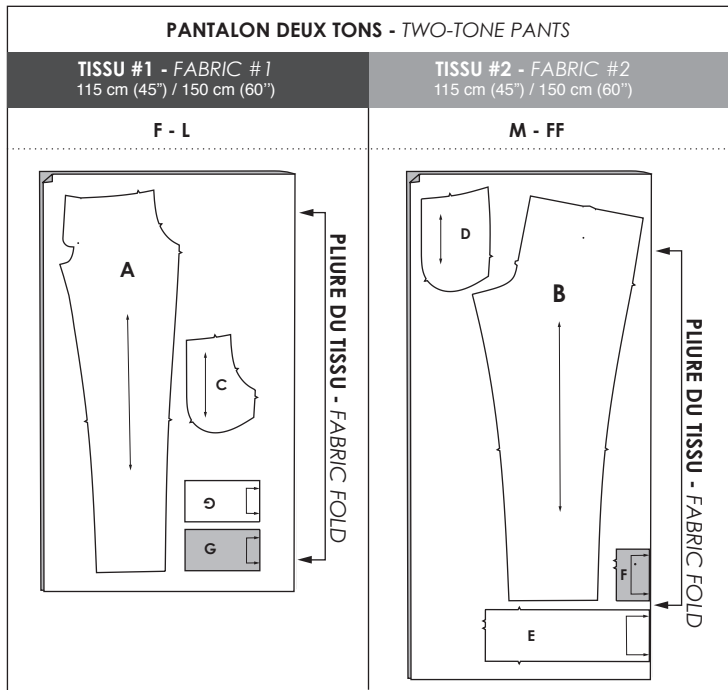
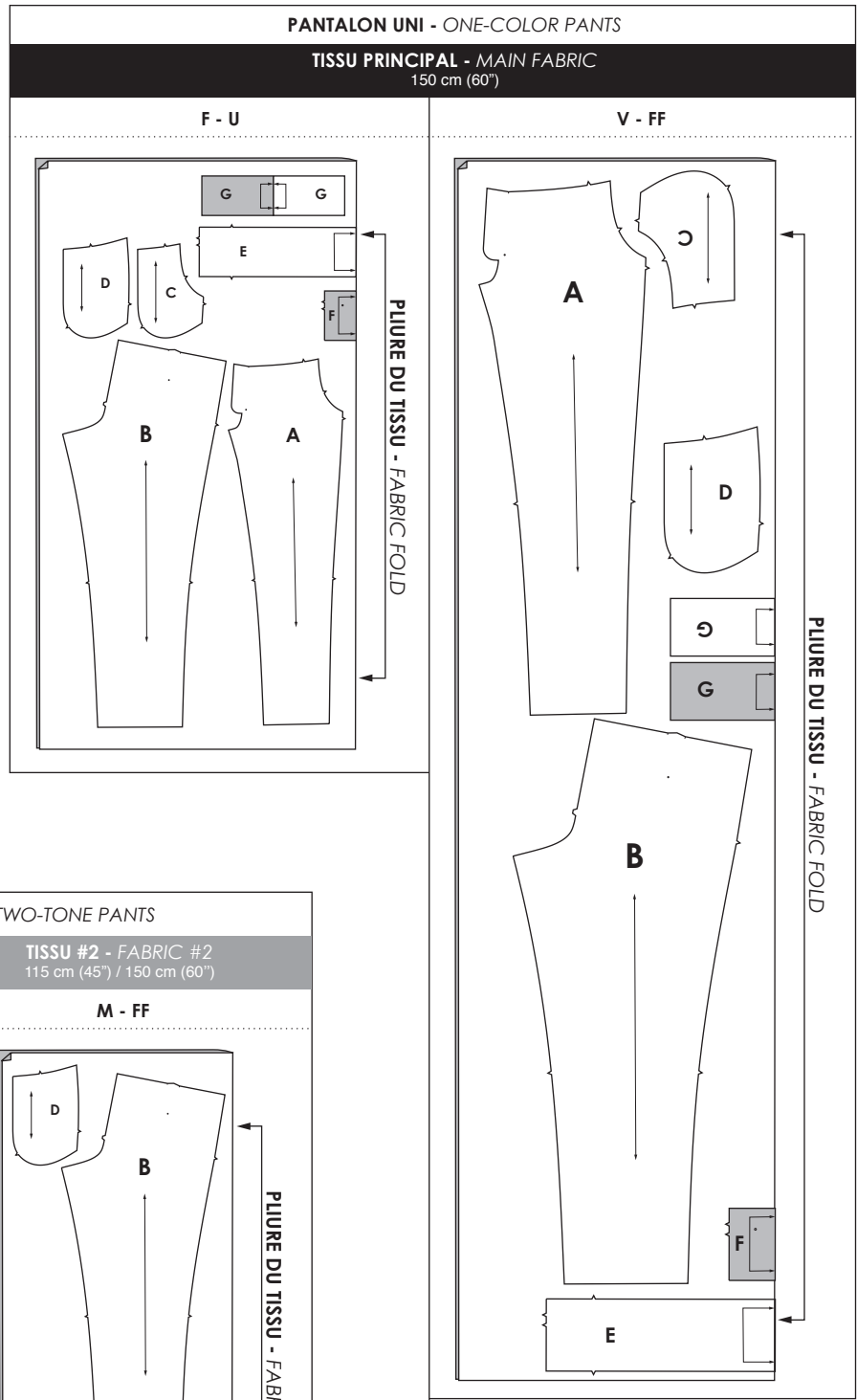

LONGUEURS D'ÉLASTIQUES ELASTIC LENGTHS							
Ceinture Waistband				Cheville (modèle B) Ankle (view B)			
X1				X2			
		cm	"			cm	"
F	Élastique 4 cm (1 1/2") Elastic	49.0	19 1/4	F	Élastique 3 cm (1 1/8") Elastic	21.8	8 1/2
G		50.5	20	G		22.1	8 3/4
H		52.0	20 1/2	H		22.5	8 3/4
I		53.5	21	I		22.8	9
J		55.0	21 3/4	J		23.2	9 1/4
K		56.5	22 1/4	K		23.5	9 1/4
L		58.0	22 3/4	L		23.9	9 1/2
M		59.9	23 1/2	M		24.4	9 1/2
N		61.7	24 1/4	N		25.0	9 3/4
O		63.6	25	O		25.5	10
P	Élastique 5 cm (2") Elastic	65.4	25 3/4	P	Élastique 4 cm (1 1/2") Elastic	26.1	10 1/4
Q		67.3	26 1/2	Q		26.6	10 1/2
R		69.1	27 1/4	R		27.2	10 3/4
S		71.0	28	S		27.7	11
T		73.4	29	T		28.0	11
U		75.8	29 3/4	U		28.3	11
V		78.2	30 3/4	V		28.5	11 1/4
W		80.6	31 3/4	W		28.8	11 1/4
X		83.0	32 3/4	X		29.1	11 1/2
Y		85.4	33 1/2	Y		29.3	11 1/2
Z		87.8	34 1/2	Z		29.6	11 3/4
AA		90.2	35 1/2	AA		29.9	11 3/4
BB		92.6	36 1/2	BB		30.1	11 3/4
CC		95.0	37 1/2	CC		30.4	12
DD		100.7	39 3/4	DD		30.7	12
EE		106.3	41 3/4	EE		30.9	12 1/4
FF		112.0	44	FF		31.2	12 1/4

ENGLISH INSTRUCTIONS

PATTERN #3676
FLUID PANTS

INCLUDES 27 SIZES
(GIRLS, TEENS AND WOMEN)



INSTRUCTIONS EN FRANÇAIS

PATRON #3676
PANTALON FLUIDE

COMPREND 27 TAILLES
(FILLES, ADOLESCENTES ET FEMMES)

SEAM AND HEM ALLOWANCES
ARE INCLUDED IN THE PATTERN

3676

VANESSA

LES RESSOURCES DE COUTURE ET
D'OURLET SONT COMPRISES

HOW TO PICK YOUR JALIE SIZE

- Use the JALIE SIZE (letter) corresponding to your hips measurement in the sizing chart.
- Lengthen / shorten at knee level (slightly above the notch) if your inseam is not the same as the inseam measurement for the size you are using.

UNLESS OTHERWISE INSTRUCTED

- Sew this garment **1 cm (3/8")** from edge.
- Pieces are assembled right sides together.

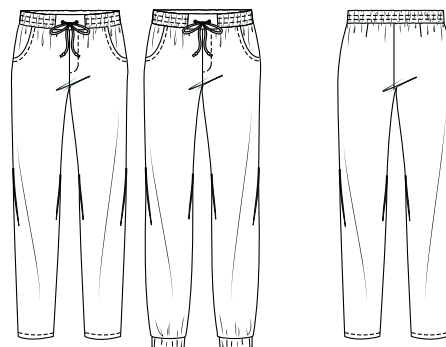

A

B

Ourlé
HemmedAvec bande
Cuffed

COMMENT CHOISIR VOTRE TAILLE JALIE

- Utiliser la TAILLE JALIE (lettre) correspondant à votre tour de hanches dans le tableau de mesures.
- Allonger ou raccourcir au niveau du genou (un peu au-dessus du cran) si votre mesure d'entrejambe est différente que celle pour la taille utilisée.

À MOINS D'AVIS CONTRAIRE

- Coudre ce vêtement à **1 cm (3/8")** du bord.
- Lors de l'assemblage, les pièces du vêtement sont cousues endroit contre endroit.

PATTERN PIECES

A - FRONT

Cut 2

B - BACK

Cut 2

C - POCKET FACING

Cut 2

D - POCKET

Cut 2

E - WAISTBAND

Cut 1 on fold

F - WAISTBAND INSET

Cut 1 on fold

G - HEM CUFF (VIEW B)

Cut 2 on fold

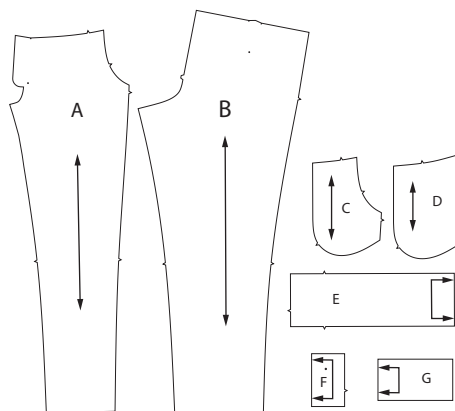

PIÈCES DU PATRON

A - DEVANT

Couper 2

B - DOS

Couper 2

C - PAREMENTURE DE POCHE

Couper 2

D - POCHE

Couper 2

E - CEINTURE

Couper 1 sur la pliure

F - EMPIÈCEMENT CEINTURE

Couper 1 sur la pliure

G - BANDE À L'OURLET (MODÈLE B)

Couper 2 sur la pliure

SEWING THE GARMENT

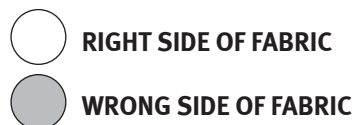

ASSEMBLY

- On the back pieces, mark the dart from point to ends (clips along the edge), fold right sides together and stitch (1).
- Pin back pieces at crotch seam, matching double notches, and stitch (2).
- Pin front pieces together at center front seam and stitch as shown, from waist edge to inseam (3).
- Stitch along the edge of the faux fly, from top edge to center front seam (4).
- Clip the seam allowance under the faux fly (at the center front mark), up to, but **WITHOUT CUTTING** the center front seam (5).
- Bring faux fly to **one side**, pin and mark the topstitch line on the right side of the front (6).
- Topstitch from waist edge to center front, on your line, stitching through the front and faux fly (7).

POCKET

- Pin pocket facing to front, matching notches and stitch (8).
- Bring seam allowance towards the facing and understitch (stitch through the facing **AND** seam allowance), approximately 3 mm (1/8") from the seam (9).
- Bring facing towards wrong side of front and topstitch 1,5 cm (5/8") from edge (10).
- Pin pocket to pocket facing, matching notches, and sew the bottom of the pocket as shown (11).
- Pin the pocket in place, at waist and side seam edges and baste with a long straight stitch, within 6 mm (1/4") from edge (12).
- Pin front to back at inseam, matching notches and seams, and stitch (13).
- Pin at side seams and stitch (14).

INSTRUCTIONS DE COUTURE



ASSEMBLAGE

- Marquer et coudre les pinces au dos, du bord vif jusqu'au point de repère (1).
- Épingler les pièces du dos à la couture de fourche (2) et coudre.
- Épingler les pièces du devant au milieu devant et coudre de la taille jusqu'à l'entrejambe, tel qu'illustré (3).
- Coudre le bord de la fausse braguette jusqu'à la couture du milieu devant (4).
- Cranter le coin sous la braguette jusqu'à la couture du milieu devant (point de repère) **SANS COUPER LE FIL DE LA COUTURE** (5).
- Ramener la fausse braguette d'un côté et marquer la forme sur l'endroit du devant, en préparation pour la surpiqûre (6).
- Surpiquer la fausse braguette, du milieu devant jusqu'à la taille (7).

POCHE

- Épingler la parementure de la poche sur l'endroit du devant, en faisant correspondre les crans, et coudre (8).
- Ramener la ressource de couture vers la parementure et sous-piquer (prendre la parementure et la ressource) à environ 3 mm (1/8") de la couture (9).
- Ramener la parementure sur l'envers du devant et surpiquer à 1,5 cm (5/8") du bord (10).
- Épingler la poche à la parementure en faisant correspondre les crans et coudre le fond de poche (arrondi) (11).
- Fixer la poche sur le devant, au côté et à la taille, en faisant un point de bâti à 6 mm (1/4") du bord (12).
- Épingler le devant au dos à l'entrejambe en faisant correspondre les crans et coudre (13).
- Épingler les côtés et coudre (14).

WAISTBAND

- Mark grommets/buttonholes placement on waistband inset and casing topstitches placement on the right side of the waistband, from one notch to the other (15).
- Reinforce with a scrap of fabric or interfacing and install grommet / sew buttonhole (16).
- Pin inset to waistband, matching notches, and stitch (17). Bring seam allowance towards the waistband and topstitch (18).
- Fold waistband wrong sides together (19) and press.
- Pin waistband to pants waist, matching centers and notches with the grommet/buttonhole side against right side of pants.
- Stitch, leaving a 4 cm (1 1/2") opening at center back for the elastic (20).
- Feed elastic through casing (21). Adjust tension to the desired fit and sew elastic ends together (22).
- Distribute the gathers so that they are on the waistband only, keeping the inset flat.
- Pin on each side of the inset, at sides and center back as shown (23).
- Stretch waistband flat (it is easier to start and stop at each pin, from one edge of the inset to the other) and topstitch through the waistband and elastic on the lines you marked at step 15 (24-25).
- Feed drawstring through the grommets / buttonholes and close the opening at center back of the waistband.

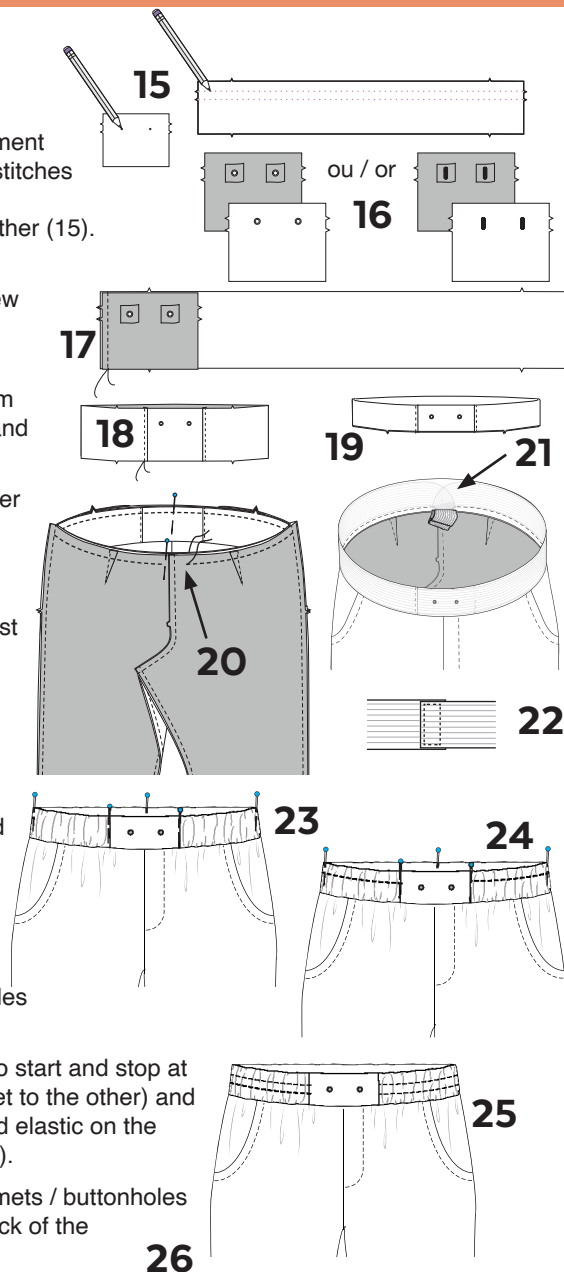

HEM (VIEW A)

- Fold bottom hem to wrong side by 1,5 cm (5/8") and topstitch (25).

HEM CUFF (MODÈLE B)

- Attach the hem cuff using the same technique as the waistband (with only one topstitch along the middle (27)):
 - Sew band ends together. Bring wrong sides together and press
 - With the pants wrong side out, pin band to bottom edge of pants, matching the band seam with the inseam. Stitch, leaving an opening for the elastic.
 - Insert elastic, stretch and sew ends together.
 - Sew opening shut, distribute gathers, stretch to topstitch the flat band (this will keep the elastic from twisting in the casing).

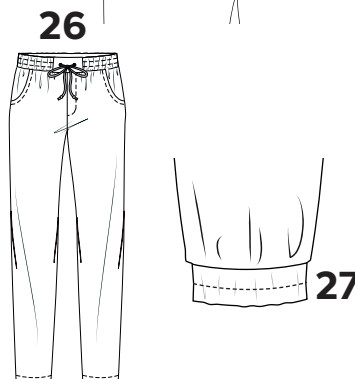

CEINTURE

- Marquer l'emplacement des oeillets/boutonnieres sur l'empiecement de la ceinture. Marquer les surpiqures de la coulisse sur l'endroit de la ceinture, d'un cran à l'autre (15).
- Placer une retaille de tissu ou d'entoilage sur l'envers (pour renforcer) et poser les oeillets ou faites les boutonnieres (16).
- Épingler l'empiecement à la ceinture en faisant correspondre les crans et coudre (17), ramener la ressource de couture vers la ceinture et surpiquer (18).
- Plier la ceinture envers contre envers sur la longueur (19) et repasser.
- Épingler la ceinture à la taille du pantalon, en faisant correspondre les milieux et les crans et avec le côté "oeillet / boutonniere" sur l'endroit du pantalon.
- Coudre en laissant une ouverture de 4 cm (1 1/2") au milieu dos pour insérer l'élastique (20).
- Insérer l'élastique dans la ceinture (21). Ajuster pour avoir la tension désirée et coudre les extrémités de l'élastique ensemble (22).
- Répartir les fronces sur la CEINTURE, le tissu devrait être à plat à l'empiecement, en épinglant tel qu'illustré (23).
- Surpiquer sur la ceinture, en tendant à plat d'une épingle à l'autre, sur les lignes marquées à l'étape 15 pour créer la coulisse (24-25).
- Insérer un cordon dans la coulisse et fermer l'ouverture de la ceinture au milieu dos.

OURLET (MODÈLE A)

- Plier l'ourlet du pantalon de 1,5 cm (5/8") sur l'envers et surpiquer (25).

BANDE À L'OURLET (MODÈLE B)

- La pose de la bande utilise la même technique que la ceinture (avec une seule surpiqure) (27):
 - Coudre les extrémités de la bande ensemble.
 - Ramener envers contre envers et repasser.
 - Avec le pantalon sur l'envers, épingler la bande sur l'endroit de l'ourlet en faisant correspondre les coutures et coudre en laissant une ouverture de pour insérer l'élastique.
 - Insérer l'élastique, le tendre et coudre ses extrémités ensemble.
 - Refermer l'ouverture et surpiquer la coulisse en tendant à plat, afin d'empêcher l'élastique de tourner dans la coulisse.