

nasoni®

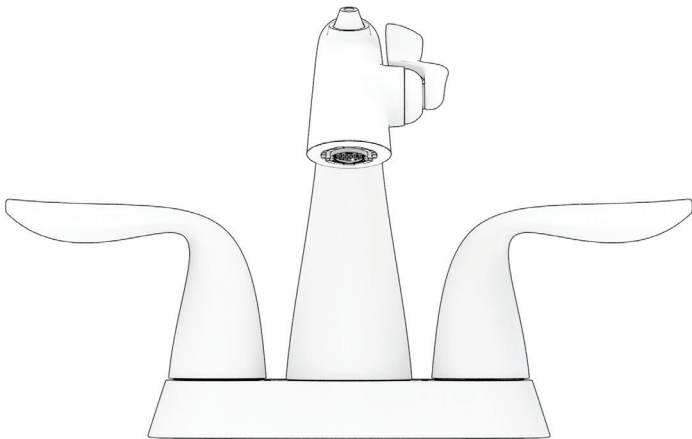

Dimensions du robinet-fontaine Da Vinci

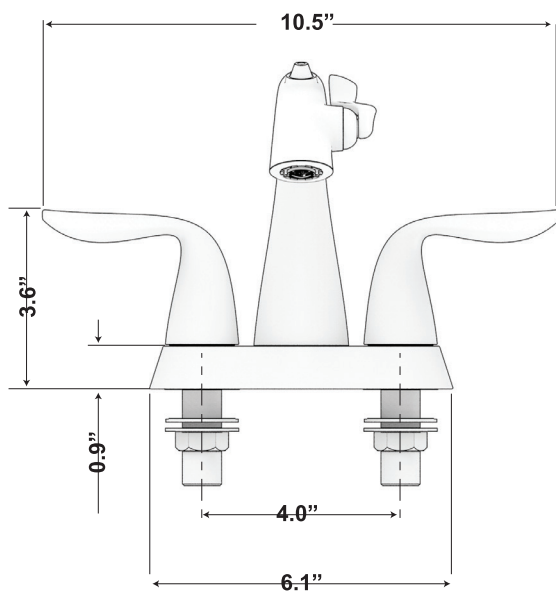

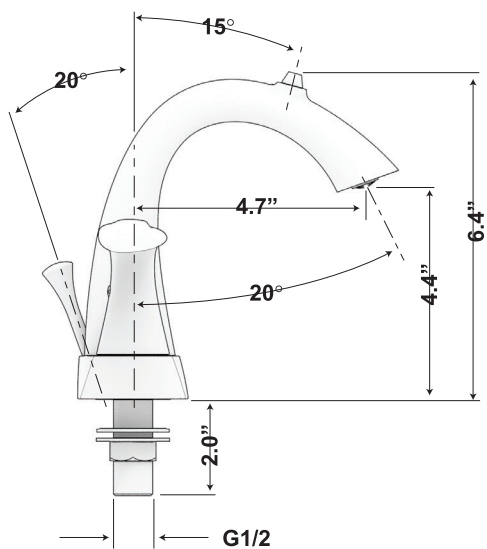

Merci d'avoir acheté un robinet-fontaine Nasoni

Félicitations, vous avez fait un excellent choix pour votre salle de bain! Bienvenue dans la famille de Nasoni. Les robinets-fontaines Nasoni sont révolutionnaires. Cette réinvention brevetée du robinet de salle de bain offre une panoplie d'avantages comparativement au robinet de salle de bain traditionnel grâce à la fusion élégante de la fontaine d'eau et du robinet de salle de bain. Nous tenons à vous remercier d'avoir choisi notre produit. Nous espérons sincèrement que vous êtes entièrement satisfait de votre achat. N'hésitez pas à nous poser des questions ou à nous faire parvenir vos commentaires. Nous sommes là pour vous aider.

Pour de plus amples renseignements sur les produits Nasoni, veuillez consulter notre site Web : www.nasoni.com

Avez-vous oublié d'acheter votre filtre à eau Nasoni? Vous pouvez en commander un ou vous inscrire à notre programme de filtres VIP par abonnement ici :

www.nasoni.com/pages/VIP

Veuillez prendre le temps d'enregistrer votre nouveau robinet Nasoni à l'adresse Web ci-dessous afin d'activer votre garantie et de bénéficier de notre service à la clientèle : www.nasoni.com/registration

Cordialement,

Le Service à la clientèle de Nasoni

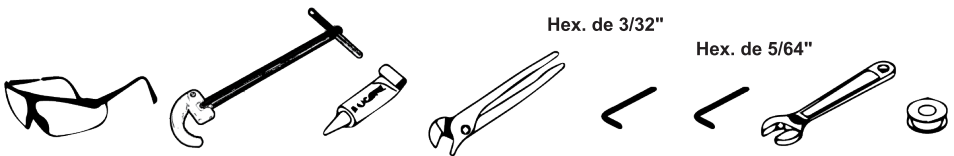

Pour installer votre robinet-fontaine NASONI facilement, vous devrez :

LIRE TOUTES les consignes au complet avant de commencer;

LIRE TOUS les avertissements et les renseignements concernant les soins et l'entretien;

acheter les conduites d'alimentation d'eau adéquates.

Remarque : Nasoni, LLC recommande de faire appel aux services d'un plombier professionnel pour faire les travaux d'installation et de réparation.

ROBINET-FONTAINE DE SALLE DE BAIN À ENTRAXE À DEUX POIGNÉES

Modèles DA VINCI de séries N11-CEN-1-BN / GB / PC

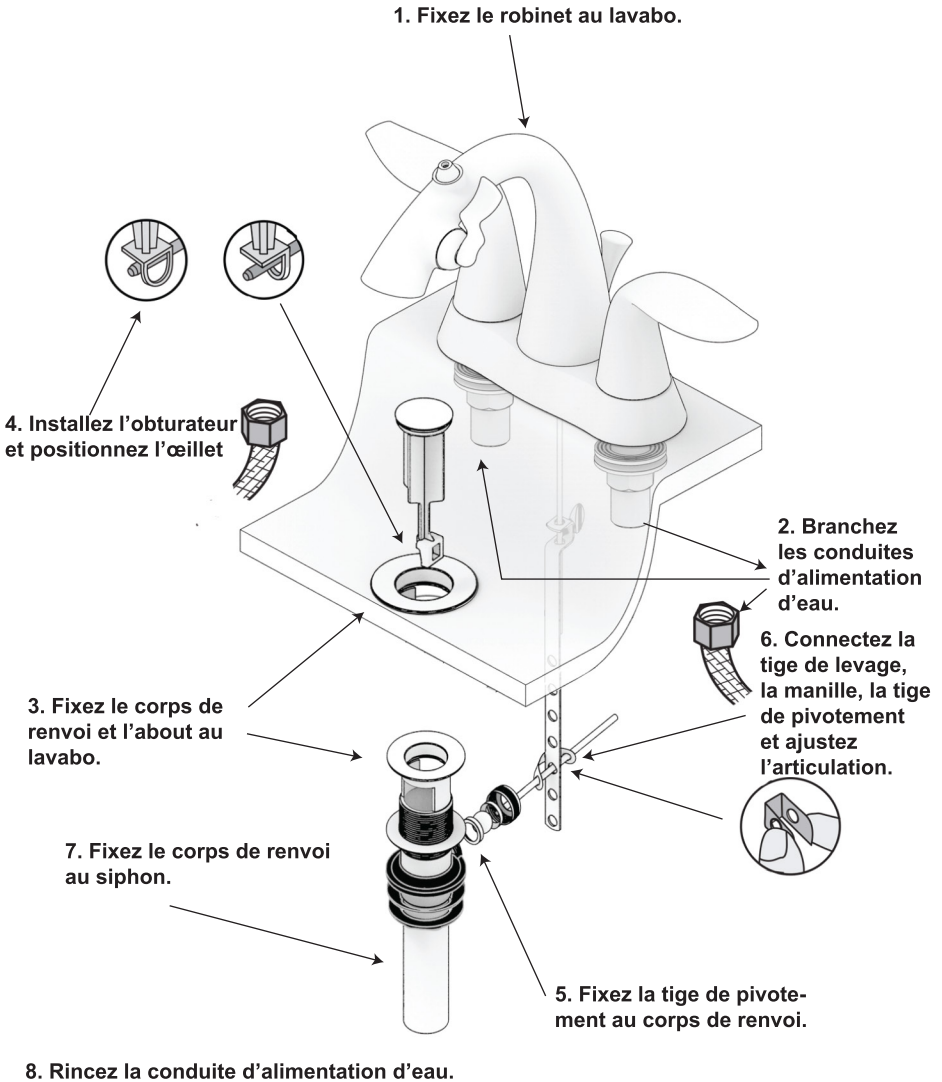

NOTICE D'INSTALLATION

AVANT DE COMMENCER L'INSTALLATION

Rincez les conduites d'alimentation d'eau pour éliminer les débris. Fermez les deux conduites d'alimentation après les avoir rincées.

Remarque : Nasoni, LLC recommande de faire appel aux services d'un plombier professionnel pour les travaux d'installation et de réparation.

1 Étape 1 – Installation du robinet

Positionnez le robinet et le joint d'étanchéité sur le lavabo. Serrez les écrous manuellement.

Option : Si le lavabo est inégal, mettez du silicone sous le joint d'étanchéité et/ou le robinet.

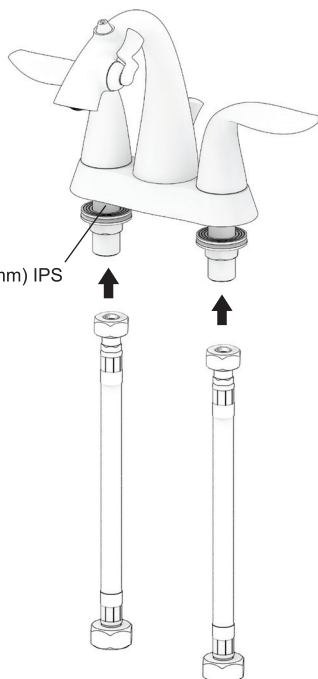
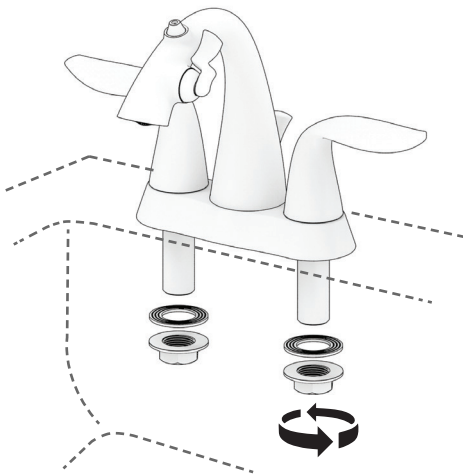

2 Étape 2 – Branchement des conduites d'alimentation

Branchez les conduites d'alimentation (non incluses). Ne les serrez pas trop.

3 Étape 3 – Fixation du corps de renvoi au lavabo

Enlevez l'obturateur, dévissez la bride et enlevez la rondelle plate en caoutchouc du bout du corps de renvoi, tel que reçu dans la boîte. Calfatez le tour du bas de la bride avec du silicone.
REMARQUE : N'utilisez pas de mastic de plombier ou de matériau d'étanchéité à base d'huile! Tout produit autre que le silicone risque d'endommager le fini du robinet.

Baissez la rondelle de friction, la rondelle biseautée et l'écrou à bride, loin de l'extrémité du corps de renvoi.

Placez la bride dans l'ouverture du renvoi d'eau. En vous plaçant sous le lavabo, vissez le corps de renvoi dans la bride en faisant au moins 2 ou 3 tours manuellement, jusqu'à ce que le tout soit serré.

Mettez du mastic ou du ruban téflon sur l'about et fixez le tout au corps de renvoi biseauté.

Positionnez le corps de renvoi de sorte que la cavité de pivotement fasse face au derrière du lavabo, puis faites glisser la rondelle biseautée et la rondelle de friction du corps de renvoi vers le haut, contre le lavabo.

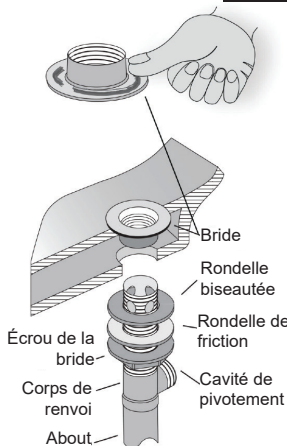

Serrez l'écrou de la bride contre la rondelle de friction afin de compresser la rondelle de friction de manière uniforme tout en vous assurant que la bride est bien centrée dans l'ouverture du renvoi d'eau. Faites attention de ne pas trop serrer l'écrou de la bride.

4 Étape 4 – Installation de l'obturateur et positionnement de l'œillet

L'obturateur peut être amovible ou non, tout dépendant de la position de l'œillet lorsque vous insérez la tige de pivotement. Insérez l'obturateur dans l'ouverture de la bride et tournez-le pour positionner l'œillet.

Obturateur amovible

Quand l'obturateur est en position amovible, soulevez la tige de pivotement en position haute (la tige de levage sera en position basse une fois installée). L'œillet glissera alors jusqu'à l'extrémité de la tige de pivotement.

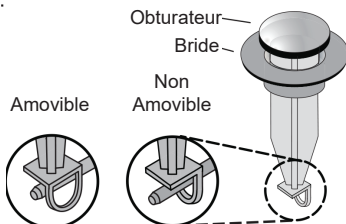

5 Étape 5 – Fixation de la tige de pivotement au corps de renvoi

Enlevez l'écrou de blocage et le siège externe de la cavité de pivotement.

Insérez la tige de pivotement dans la cavité de pivotement de sorte que la bille de pivotement soit contre le siège interne et que la tige passe sous l'extrémité de l'obturateur, conformément à la position choisie pour l'œillet.

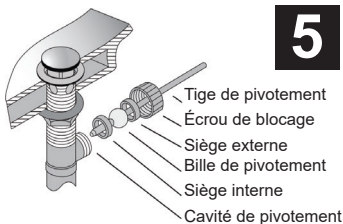

Insérez le siège externe sur la tige de pivotement en prenant soin de placer l'extrémité courbée contre la bille de pivotement.

Fixez la tige de pivotement au corps de renvoi avec l'écrou de blocage, serrez le tout avec vos doigts jusqu'à ce que la bille soit confortablement ajustée et que la tige de pivotement puisse bouger librement.

6 Étape 6 – Connexion de la tige de levage et ajustement de l'articulation

Insérez la tige de levage dans le trou sur le dessus du bec du robinet.

Attachez l'extrémité de la tige de pivotement à l'aide d'une pince à ressort dans l'œillet de positionnement de la manille d'attache le mieux aligné pour activer la tige de levage. Attachez-la à l'extrémité de la manille d'attache pendant qu'elle est en position haute et que l'obturateur est en position fermée.

Insérez la tige de levage dans l'extrémité de la manille d'attache et attachez-la avec la vis à serrage à main là où l'obturateur peut être facilement ouvert et fermé.

Au besoin, choisissez un autre œillet de positionnement dans la manille d'attache et rajustez la tige de levage de nouveau là où elle est attachée à la manille d'attache.

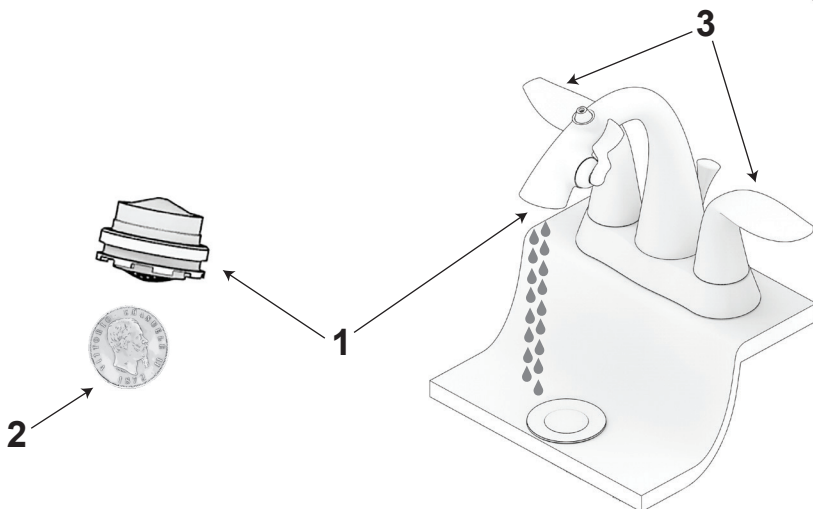
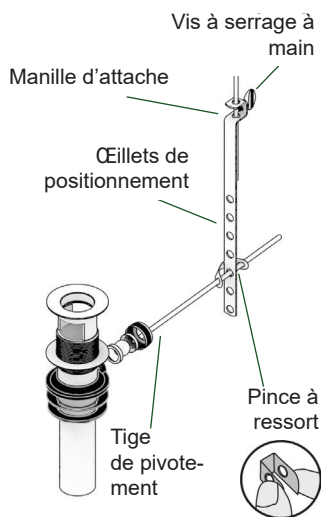

7 Étape 7 – Rinçage du système et vérification des fuites

Retirez l'aérateur (1) à l'aide d'une pièce de monnaie (2) et tournez les poignées du robinet (3) en position de marche complète. Faites marcher l'alimentation en eau chaude et en eau froide (4), puis rincez les conduites d'alimentation pendant au moins une minute.

Important : Cela permet de faire sortir les débris susceptibles d'endommager les surfaces d'étanchéité à l'intérieur des vannes de réglage et de l'aérateur de la fontaine. Réinstallez l'aérateur avec la pièce de monnaie.

Vérifiez toutes les connexions pour détecter les fuites. Au besoin, serrez de nouveau, mais pas trop.

REMARQUE : En raison des sédiments se trouvant dans l'eau, il peut être nécessaire de temps à autre d'enlever l'aérateur et de le nettoyer avec une brosse à dents à soies souples.

ENTRETIEN

Si l'eau dégoutte du bec du robinet, fermez l'alimentation en eau et remplacez la cartouche (10 ou 18). Retirez le capot du bouchon avec précaution se trouvant au centre de la poignée à l'aide d'un tournevis mince à lame plate, en prenant soin de protéger toutes les surfaces finies. À l'aide d'une clé hexagonale de 3/32 po, tournez la vis à tête hexagonale dans le sens contraire des aiguilles d'une montre afin de la desserrer. Soulevez la poignée de l'axe de la cartouche.

Retirez la cartouche à l'aide d'une clé de serrage ou de pinces, tournez la cartouche dans le sens contraire des aiguilles d'une montre et enlevez-la.

Insérez la nouvelle cartouche.

Insérez la cartouche de recharge au moyen d'une clé de serrage ou de pinces, tournez-la dans le sens des aiguilles d'une montre et serrez jusqu'à ce qu'elle soit appuyée. Ne serrez pas trop. Fixez la poignée.

Assurez-vous de mettre l'axe de la cartouche en position d'arrêt (OFF). Fixez la poignée en position d'arrêt (OFF). Insérez la vis à tête hexagonale dans la poignée et remettez le capot du bouchon. Remarque : Installez la cartouche (1) correctement pour permettre la bonne rotation de la poignée.

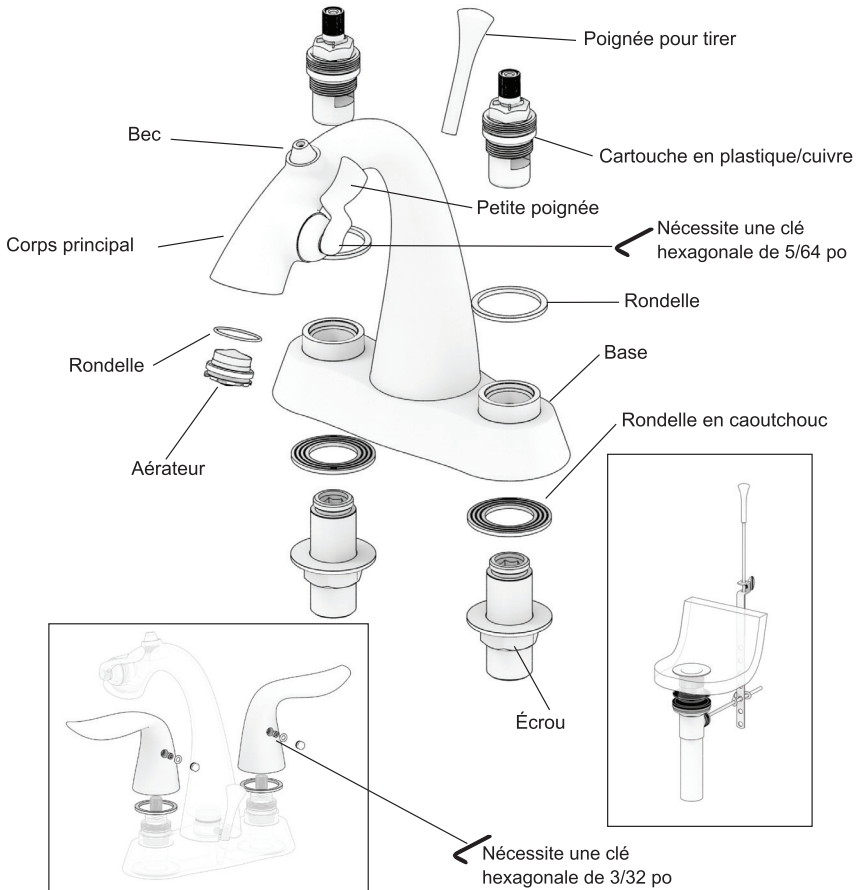

NETTOYAGE ET ENTRETIEN

Le nettoyage de ce produit doit se faire soigneusement. Même si son fini est extrêmement durable, les produits abrasifs ou les produits de polissage peuvent l'endommager. Pour le nettoyer, il vous suffit de l'essuyer doucement avec un linge humide ou de le tapoter avec une serviette douce et sèche.

L'utilisation de produits abrasifs ou de produits de polissage aura pour effet d'annuler la garantie.

Faites ce qui suit pour que votre robinet-fontaine soit toujours propre et brillant :

1. rincez-le à l'eau propre et essuyez-le doucement avec un linge doux;
2. n'utilisez pas de savon, d'acide, de produits de polissage, de produits abrasifs ou de produits nettoyants domestiques;
3. n'utilisez pas de linges rugueux;
4. dévissez l'aérateur et nettoyez-le au besoin.

*Cette notice d'installation peut être modifiée sans préavis.



Pas de produits chimiques



Pas de produits abrasifs

POUR NETTOYER LA BUSE DE LA FONTAINE

Avec le temps, s'il y a une accumulation de calcium en raison de l'eau dure, vous devrez peut-être nettoyer la buse de la fontaine. Pour éviter cette situation, NASONI recommande fortement d'opter pour l'installation d'un filtre NASONI sous le comptoir. Consultez la page <https://nasoni.com/pages/filtered-fountain-water> pour prendre connaissance des détails.

Enlevez la buse de la fontaine (1) en la tournant dans le sens contraire des aiguilles d'une montre. Si vous êtes incapable de la tourner manuellement et que vous devez vous servir de pinces, couvrez d'abord la buse d'un ouvre-pot antidérapant en caoutchouc afin de ne pas l'égratigner.

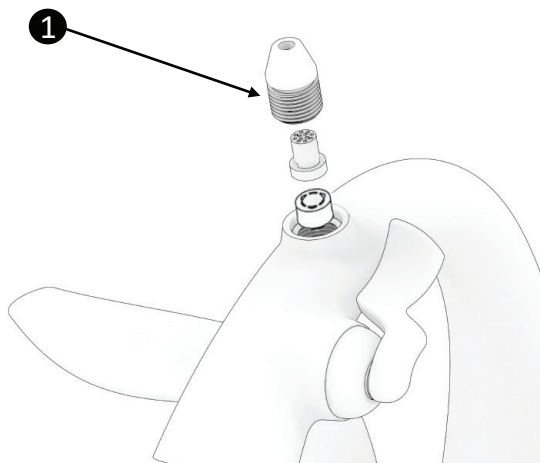

Besoin d'aide?

Communiquez avec le Service à la clientèle de Nasoni au (800) 577-1612.

C. é. : customerservice@nasoni.com, du lundi au vendredi, de 7h30 à 16h, HNE

Nous vous prions de consulter le site Web de Nasoni (en anglais seulement en ce moment) pour obtenir du soutien technique, des renseignements à jour sur les produits et les modalités de la garantie. www.nasoni.com/pages/service

DÉPANNAGE

Si vous avez respecté toutes les consignes avec soin et que votre robinet-fontaine ne fonctionne toujours pas correctement, essayez de faire ce qui est indiqué ci-dessous.

PROBLÈME	CAUSE	SOLUTION
Fuites sous les poignées	La cartouche de l'eau chaude ou froide (10 ou 18) peut être desserrée.	Fermez l'alimentation d'eau. Enlevez le capot du bouchon (22). Desserrez la vis à tête hexagonale (20) à l'aide de la clé hexagonale de 3/32 po. Retirez la poignée en métal (6 ou 19). Serrez la cartouche de l'eau chaude ou froide (10 ou 18) au moyen de la clé de serrage ajustable.
Aérateur coule ou son débit d'eau n'est pas uniforme	L'aérateur (31) est peut-être sale ou n'est pas appuyé correctement.	Dévissez l'aérateur (31) avec une pièce de monnaie et enlevez les débris. Au besoin, installez un nouvel aérateur.
Impossible de fermer l'eau au complet	Il faut peut-être ajuster ou remplacer la cartouche (2 ou 10) de l'eau chaude ou froide.	Enlevez le capot du bouchon (22). Desserrez la vis à tête hexagonale (20) à l'aide de la clé hexagonale de 3/32 po. Retirez la poignée en métal (6 ou 19). Enlevez la cartouche de l'eau chaude ou de l'eau froide (10 ou 18) au moyen de la clé de serrage ajustable. Vérifiez s'il y a des fissures.
Fuite du renvoi d'eau	Les rondelles sont peut-être abîmées ou mal installées.	Vérifiez si les rondelles sont bien installées ou ne sont pas fissurées. Ajoutez du silicone tout autour du bas de la bride.
Robinet sale	Il y a présence de taches d'eau tenaces.	Nettoyez-le avec du savon doux et de l'eau tiède le plus souvent possible.
Poignées fonctionnent à l'envers	Les vannes ont peut-être été interverties par erreur.	Suivez les consignes pour enlever les poignées. Ensuite, enlevez les cartouches de l'eau froide et de l'eau chaude (10 et 18), puis intervertissez-les.
Effet de buse de la fontaine anormal	La buse de la fontaine est sale en raison de l'eau dure.	Enlevez la buse de la fontaine, comme décrit dans ce manuel, nettoyez-la et remettez-la en place.

Remarque : Nasoni recommande la solution de filtre sous le comptoir pour obtenir de l'eau potable propre et fraîche.

Consultez la page <https://nasoni.com/pages/filtered-fountain-water> pour prendre connaissance des détails.

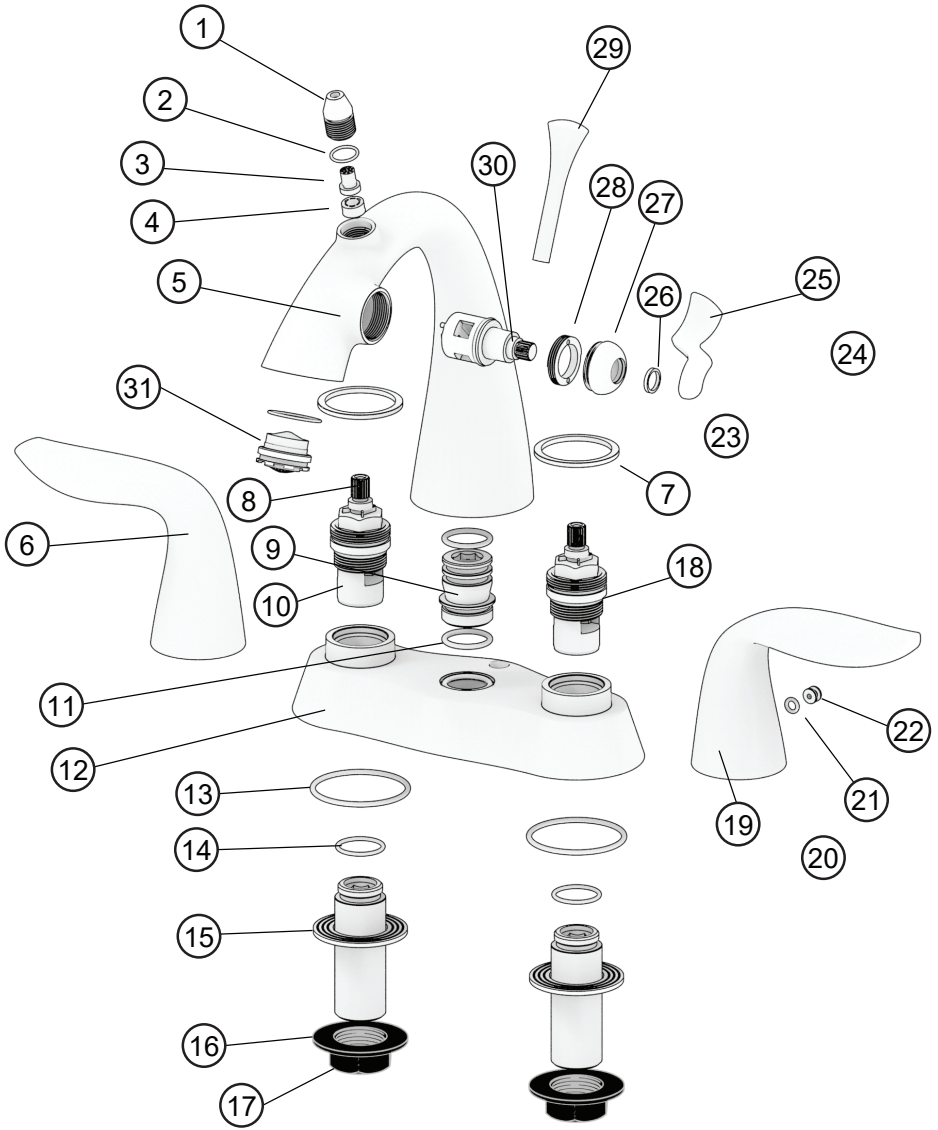

ASSEMBLAGE DES PIÈCES

Commande de pièces de rechange
 Communiquez avec le Service à la clientèle de Nasoni à www.nasoni.com/pages/parts ou
 consultez notre site Web à www.nasoni.com pour prendre connaissance de la liste des
 distributeurs de Nasoni.

No°	Nom	Matériau	Qté
1	Bec	DQB-A	1
2	Joint annulaire Ø9*1.5	EPDM	1
3	Aérateur de fontaine 02.3350.0	Assemblage	1
4	Régulateur de débit 58.6503.1	Assemblage	1
5	Corps principal	DQB-A	1
6	Poignée de gauche	Hpb57-3	1
7	Rondelle	POM	2
8	Bague	POM	2
9	Joint	DQB-A	1
10	Cartouche plastique/cuivre 90° C 1/2	Assemblage	1
11	Joint annulaire	EPDM	3
12	Base	DQZ-A	1
13	Joint annulaire 35 X 2.5	EPDM	2
14	Joint annulaire 16 X 2	EPDM	2
15	Rondelle en caoutchouc	NBR	2
16	Écrou	Hpb57-3	2
17	Raccord fileté pour l'installation	DQB -A	2
18	Cartouche plastique/cuivre 90° G1/2	Assemblage	1
19	Poignée de droite	Hpb57-3	1
20	Vis intérieure à tête hexagonale M5X4	SUS304	2
21	Joint annulaire Ø3.2X1.9	NBR	2
22	Capot de la poignée	Hpb57-3	2
23	Vis à tête hexagonale M4X8	SUS302	1
24	Clé de serrage M4X4	SUS302	1
25	Petite poignée	Hpb57-3	1
26	Rondelle antiabrasion	POM	1
27	Gaine sphérique	Hpb57-3	1
28	Écrou	Hpb57-3	1
29	Poignée pour tirer	Hpb57-3	1
30	Cartouche supérieure	Assemblage	1
31	Aérateur Neoperl Coin Slot 42.2260.45000	Assemblage	1

CONFORMITÉ, CODES ET NORMES APPLICABLES

Pour que vous ayez droit aux robinets-fontaines de la meilleure qualité qui soit, nous avons opté pour l'IAPMO R&T comme partenaire d'épreuves d'homologation, la première agence de certification de produits de plomberie et de mécanique en Amérique du Nord. À titre d'agence préférée des fabricants et des inspecteurs, la marque de l'IAPMO R&T et sa réputation pour la qualité n'ont pas d'égal dans l'industrie. Les marques de conformité de l'IAPMO R&T sont reconnues à grande échelle et représentent le plus grand degré d'intégrité qui soit en matière de conformité aux normes et aux codes établis.

L'IAPMO a certifié tous les robinets-fontaines Nasoni, qui respectent ou dépassent toutes les normes canadiennes et américaines applicables, conformément aux marques d'homologation ci-dessous.

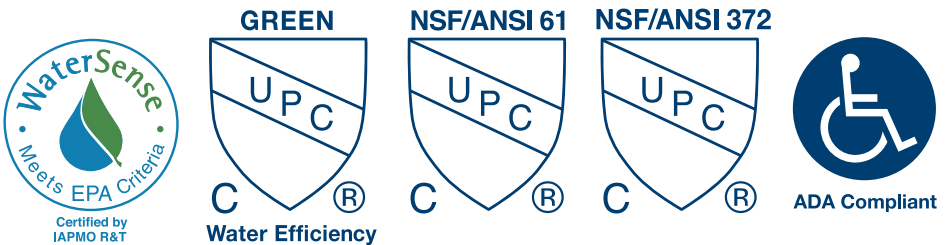

En plus de ce qui précède, l'IAPMO a accordé aux robinets-fontaines Nasoni les homologations ÉCOLOGIQUES suivantes :

- ✓ IAPMO Green
- ✓ National Green Building Standard
- ✓ Ressources naturelles Canada R-2000
- ✓ Green Building Assessment Protocol for Commercial Buildings
- ✓ LEED

L'IAPMO R&T est agréée par l'American National Standards Institute (ANSI), le Conseil canadien des normes (CCN) et l'entidad mexicana de acreditación, a.c. (ema), en plus d'être reconnue par la Comisión Nacional del Agua (CONAGUA). L'IAPMO R&T est également agréée par l'ANSI-ASQ National Accreditation Board (ANAB) pour la prestation de services d'inscription en gestion, conformément aux exigences d'ISO 9001.

GARANTIE LIMITÉE À VIE DE NASONI

GARANTIE DU CONSOMMATEUR

Nasoni tient à enrichir votre salle de bain en créant des produits de luxe qui vous procureront de la satisfaction à long terme. Nous avons déployé tous les efforts nécessaires pour respecter les normes les plus élevées qui soient en matière de design et de production afin que nos clients bénéficient d'une tranquillité d'esprit à long terme. Nous offrons les garanties limitées énoncées ci-dessous à l'égard de nos produits et à leurs premiers acheteurs, pourvu qu'ils soient installés dans un milieu résidentiel. Cette garantie est limitée aux premiers acheteurs qui achètent de véritables robinets-fontaines Nasoni auprès de « REVENDEURS AUTORISÉS ». Elle n'est pas transférable. Le premier acheteur du produit doit fournir la preuve d'achat (copie du reçu original, du bon de commande ou de la facture), la date d'achat du produit et la date d'installation à Nasoni en cas de réclamation au titre de la garantie, à moins que l'acheteur n'ait enregistré le produit auprès de Nasoni. La présente garantie concerne seulement les robinets-fontaines Nasoni installés au Canada, aux États-Unis et au Mexique. Veuillez prendre note que Nasoni n'honorera pas les demandes de réclamation au titre de la garantie en provenance de consommateurs qui achètent leurs robinets-fontaines auprès de distributeurs et/ou de revendeurs non autorisés, sauf là où la loi l'interdit. Au moment de l'achat ou avant l'installation du produit, vous devez inspecter votre produit avec soin afin de voir s'il comporte des dommages ou des défauts visibles. Remarque : La garantie ne couvre pas l'usure normale du produit.

GARANTIE MÉCANIQUE

Toutes les pièces mécaniques du produit font l'objet d'une garantie limitée à vie comme étant exemptes de défauts de matériaux et de fabrication dans des conditions normales d'utilisation. Cette garantie limitée à vie ne concerne pas le remplacement des composants endommagés par l'usure normale.

GARANTIE DES CARTOUCHES

Toutes les cartouches à disque en céramique font l'objet d'une garantie limitée à vie. Toutes les autres cartouches (comme la cartouche de la fontaine supérieure) sont garanties pour une période de trois (3) ans à compter de la date d'achat.

EXCLUSIONS

- En raison de la nature de l'utilisation du renvoi d'eau, il n'y a pas de garantie pour le fini de n'importe quel produit de renvoi d'eau (y compris les bondes à poussoir, les bondes ou renvois pour lavabo, pour douche, pour baignoire et pour cuisine).
- L'utilisation d'un adhésif de durcissement acide à base de plomb, de mastic ou de mastic de plombier a pour effet d'annuler la garantie couvrant le fini.
- Le retrait des réducteurs de débit de n'importe quel produit a pour effet d'annuler la garantie.
- La présente garantie est entachée de nullité en cas de dommages attribuables au mauvais usage, à l'abus, à la négligence, à un accident, à la mauvaise installation, au mauvais entretien, aux mauvais soins des finis, à l'eau dure ou à des dépôts de minéraux, à des adoucisseurs d'eau à base de sel ou de potassium, à la présence de matériaux corrosifs ou à l'utilisation du produit d'une manière allant à l'encontre de la notice d'installation de Nasoni, LLC ou de son utilisation prévue.
- Nasoni, LLC ne se tient pas responsable des dommages infligés au robinet en raison de son usure normale, du mauvais usage, de l'abus, de l'installation, de l'entretien ou de la réparation négligée, inadéquate ou incorrecte du produit, y compris le non-respect des consignes de soin et de nettoyage applicables.

- Vous ne devez jamais vous servir de produits nettoyants contenant des agents abrasifs ou des produits chimiques corrosifs (« SoftScrub », etc.), de l'ammoniac, du javellisant, de l'acide, de la cire, de l'alcool, des solvants ou d'autres produits qui ne sont pas recommandés pour le chrome. Évitez TOUS les produits conçus pour enlever la ternissure ou la rouille de même que les produits qui contiennent de l'acide chlorhydrique, fluorhydrique et/ou phosphorique ou des substances caustiques.
- N'utilisez pas de tampons à récurer (comme Scotch Brite^{MD}). N'utilisez pas de nettoyants ou d'agents de polissage qui servent normalement à nettoyer les appareils électroménagers en acier inoxydable. L'utilisation de tels produits annule la garantie.
- L'utilisation de pièces de rechange autres que les pièces d'origine de Nasoni, LLC aura pour effet d'annuler la garantie.
- La présente garantie ne couvre pas les frais de main-d'œuvre ou les frais connexes liés aux dommages découlant de l'enlèvement, du transport, du retour ou de l'installation des produits ou des produits de rechange.
- Les assemblages de bondes à poussoir et les renvois d'eau ou les drains ne sont pas couverts par la garantie.

LIMITATION CONCERNANT LA DURÉE DES GARANTIES IMPLICITES

DANS LA MESURE PERMISE PAR LA LOI, TOUTE GARANTIE IMPLICITE, Y COMPRIS LES GARANTIES IMPLICITES AYANT TRAIT À LA QUALITÉ MARCHANDE ET À LA CONFORMITÉ POUR UN USAGE PARTICULIER, SE LIMITE AU DÉLAI LÉGAL OU À LA DURÉE DE LA PRÉSENTE GARANTIE, SELON LE DÉLAI LE PLUS COURT.

Certaines provinces, certains territoires ou certains États ne permettent pas de limitations quant à la durée d'une garantie implicite. Dans un tel cas, la limitation susmentionnée ne vous concerne pas.

LIMITATION CONCERNANT LES DOMMAGES PARTICULIERS, LES DOMMAGES ACCESSOIRES OU LES DOMMAGES IMMATÉRIELS

NASONI, LLC NE SE TIENT PAS RESPONSABLE DE TOUS DOMMAGES PARTICULIERS, ACCESSOIRES OU IMMATÉRIELS (Y COMPRIS LES FRAIS DE MAIN-D'ŒUVRE DÉCOULANT DE LA RÉPARATION, DU REMPLACEMENT, DE L'INSTALLATION OU DE L'ENLÈVEMENT DE CE PRODUIT) ATTRIBUABLES AU NON-RESPECT DE N'IMPORTE QUELLE GARANTIE EXPRESSE OU IMPLICITE, D'UN MANQUEMENT À UN CONTRAT, D'UN DÉLIT CIVIL, OU AUTRE. NASONI, LLC NE SE TIENT PAS RESPONSABLE DES DOMMAGES INFLIGÉS AU ROBINET EN RAISON DE SON USURE NORMALE, DU MAUVAIS USAGE, DE L'ABUS, DE L'INSTALLATION, DE L'ENTRETIEN OU DE LA RÉPARATION NÉGLIGÉE, INADÉQUATE OU INCORRECTE DU PRODUIT, Y COMPRIS LE NON-RESPECT DES CONSIGNES D'INSTALLATION, DE SOIN ET DE NETTOYAGE APPLICABLES*.

Certaines provinces, certains territoires ou certains États ne permettent pas de limitations ou d'exclusions quant aux dommages particuliers, accessoires ou immatériels. Dans un tel cas, les limitations et exclusions susmentionnées ne vous concernent pas.

CE QUE NOUS PROPOSONS

Nasoni, LLC s'engage à réparer ou à remplacer (ou si le produit n'est pas disponible, à fournir un produit comparable) sans frais, à sa propre discrétion pendant la période applicable de la garantie (comme mentionné ci-dessus) n'importe quelle pièce ou n'importe quel fini qui s'avère défectueux sur le plan des matériaux ou de la fabrication dans le cadre d'une installation, d'une utilisation ou d'un service normal. S'il n'est pas pratique de réparer ou de remplacer le produit, Nasoni, LLC pourra décider de rembourser le prix de l'achat en échange du retour du produit. Les frais de livraison ne sont pas couverts par le fabricant. Il s'agit là de vos recours exclusifs.

La présente garantie est accordée au premier acheteur du produit, dans son installation originale, et elle entre en vigueur au moment de la date de l'achat, comme indiquée sur le reçu de l'acheteur. Pendant la période visée par la garantie, Nasoni, LLC s'engage à remplacer n'importe quelle pièce dont les matériaux ou la fabrication s'avèrent défectueux dans le cadre d'une installation, d'une utilisation ou d'un service normal. N'importe quelle pièce garantie du robinet qui fait défaut pendant la durée de la présente garantie sera remplacée sans frais. Nasoni, LLC recommande de faire appel aux services d'un plombier professionnel pour faire les travaux d'installation et de réparation.

CE QUE VOUS DEVEZ FAIRE POUR OBTENIR DU SERVICE OU DES PIÈCES DE RECHANGE EN VERTU DE LA GARANTIE

Toute réclamation au titre de la garantie ou toute demande de pièces de rechange au titre de la garantie peut être faite auprès du revendeur ou du distributeur de votre région, ou encore, en communiquant avec NASONI à l'adresse warranty@nasoni.com.

La présente garantie constitue la garantie exclusive accordée par Nasoni, LLC et elle remplace toutes les autres garanties au titre de la qualité marchande et de la conformité pour un usage particulier. La garantie se limite également au remplacement des pièces défectueuses seulement. Les frais de main-d'œuvre et/ou les dommages résultant de l'installation, de la réparation ou du remplacement du produit de même que les dommages accessoires ou immatériels sont exclus. Certaines provinces, certains territoires ou certains États ne permettent pas de limitations ou d'exclusions quant aux dommages accessoires ou immatériels. Dans un tel cas, les limitations ou exclusions susmentionnées ne vous concernent pas.

Les produits remplacés par Nasoni, LLC seront garantis pendant la durée résiduelle de la garantie limitée originale. La présente garantie limitée ne peut être changée ou modifiée par un représentant quelconque de Nasoni, LLC ou de ses distributeurs ou détaillants. Il s'agit de la garantie écrite exclusive de Nasoni, LLC, et cette garantie n'est pas transférable.

Si vous avez des questions ou des préoccupations concernant notre garantie, veuillez nous appeler, nous écrire par la poste ou nous écrire via notre formulaire électronique, en encore, veuillez lire notre FAQ sur la garantie à www.nasoni.com.

-
-
-
-
-

GARANTIE COMMERCIALE

Nasoni, LLC étend la garantie limitée dont il est question ci-dessus aux acheteurs de produits à des fins industrielles ou commerciales, moyennant les mêmes modalités, conditions générales et exclusions concernant les acheteurs résidentiels, sauf que les garanties relativement au fini, aux cartouches et à l'aspect mécanique sont réduits à trois (3) ans à compter de la date d'achat. Par ailleurs, dans le cas des acheteurs commerciaux, toutes les garanties implicites, y compris les garanties implicites en matière de qualité marchande et de conformité pour un usage particulier, sont exclues.

Nasoni, LLC ne se tient pas responsable des dommages attribuables à un retard fonctionnel, peu importe le type de réclamation ou de cause d'action (qu'elle se rapporte à un contrat, à une infraction, à une négligence, à une responsabilité absolue, à un délit civil, ou autre). En aucun cas la responsabilité de Nasoni, LLC vis-à-vis d'un acheteur et/ou de ses acheteurs ne doit dépasser le prix payé par l'acheteur pour les produits visés ou une partie des produits visés qui ont été fournis par Nasoni, LLC et qui concernent la réclamation ou la cause d'action. En aucun cas la responsabilité de Nasoni, LLC vis-à-vis de son acheteur et/ou de ses clients doit être étendue au point de comprendre les dommages directs, indirects, particuliers, accessoires, immatériels ou punitifs, et l'acheteur renonce à tous ces dommages.

Nasoni, LLC, connue dans les présentes conditions et modalités de vente (« modalités de vente ») sous le nom de « Nasoni, LLC » et le client, la personne ou l'entité qui achète le robinet-fontaine Nasoni, LLC (« robinet-fontaine Nasoni, LLC ») de Nasoni, LLC est considéré comme l'« acheteur ». L'acheteur reconnaît que ces modalités de vente de même que les pièces jointes aux modalités, la liste des prix, les annexes, les devis, les accusés de réception ou les factures de Nasoni, LLC se rapportant à la vente du robinet-fontaine Nasoni (collectivement appelés les « pièces jointes ») et tous les documents qui sont intégrés à titre de référence spécifique auxdites modalités de vente ou aux pièces jointes constituent l'entente intégrale et exclusive régissant toutes les ventes de Nasoni, LLC à l'acheteur (l'« entente »), que l'acheteur ou Nasoni, LLC fasse expressément référence auxdites modalités de vente dans toute documentation se rapportant à ladite vente ou non. L'acceptation du robinet-fontaine de Nasoni, LLC par l'acheteur signifie que ce dernier est en accord avec ces modalités de vente, sans variantes ou ajouts. L'accord de Nasoni, LLC à vendre un robinet-fontaine à l'acheteur est expressément limité à la présente entente et est fait moyennant l'acceptation expresse des modalités et de l'entente par l'acheteur. Par la présente, Nasoni, LLC rejette les modalités du bon de commande de l'acheteur ou de tout autre document de l'acheteur qui diffèrent des présentes modalités de vente ou viennent s'y ajouter, et lesdites modalités ne font pas partie de l'entente entre l'acheteur et Nasoni, LLC. Les pièces jointes faisant partie de la présente sont incluses à titre de référence. Nasoni, LLC se réserve le droit, à son entière discrétion, de refuser des commandes.

Il s'agit de la garantie écrite exclusive de Nasoni.