



FLOWMATE  
ARC HEATER



**3 IN 1**

BLADELESS  
FAN, HEATER &  
AIR PURIFIER

Dansk  
Suomi  
Norsk  
Svenska

## Indhold

Bemærk før brug	4
Produktoversigt	10
Før første brug	12
Betjeningsvejledning	14
Pleje & vedligeholdelse	18
Fejlfinding	20
Brug af smartphone og Alexa	20
Tekniske specifikationer	21



Kære kunde,  
din nye Flowmate ARC Heater er nu klar til for første gang at forfriske luften i dit hjem.

Brug et øjeblik på at læse denne vejledning for at lære din nye bladløse tårnventilator at kende.

Hvis du har spørgsmål, skal du kontakte vores kundeservice.

Nyd frisk, ren luft hver dag med din nye djive Flowmate ARC Heater.

#### Kundeservice

Telefon +49 (0) 209 5130340

support@djive.eu

[www.djive.eu](http://www.djive.eu)  [djivehome](#)  [djive\\_home](#)

Robovox Distributions GmbH | Hamburger Straße 11, D-45889 Gelsenkirchen

# BEMÆRK FØR BRUG BRUG \\\

## BEMÆRK

For at undgå brand, elektrisk stød og personskade skal du overholde de følgende betingelser. Følg de relevante nationale og lokale elektriske anvisninger:

1. Børn, ældre uden erfaring med håndtering af lignende elektronik og personer med nedsatte fysiske, sensoriske eller mentale evner bør kun bruge enheden under opsyn af en person, der er ansvarlig for sikkerheden. Rengøring og vedligeholdelse af enheden bør ikke udføres af børn uden opsyn. Denne enhed er ikke et legetøj!
2. Brug en separat stikkontakt iht. apparatets strømforhold. Brug ikke stikkontakten til andre apparater på samme tid.
3. Hvis ventilatoren ikke virker, skal den slukkes og repareres af kvalificeret personale.
4. Flyt ikke ventilatoren, når den er tilsluttet.
5. Når du tilslutter stikket eller tager det ud, skal du holde stikket i hånden og ikke trække i ledningen.
6. Hvis strømkablet går i stykker, skal det udskiftes af producenten, dennes repræsentant eller en tilsvarende kvalificeret fagmand, så enhver risiko undgås.
7. Stræk eller spænd ikke strømkablet, og hold det væk fra meget varme overflader.
8. Brug ikke ventilatoren på et tæppe, og tildæk den ikke med tæpper, andre enheder eller lignende materialer. Strømkablet skal placeres et sted, hvor man ikke snubler over det.

9. Sluk for alle funktioner, før ventilatoren frakobles. Når den ikke har været i brug i lang tid, skal du tage stikket ud af stikkontakten. Opbevar ledningerne sikkert for at undgå risikoen for at snuble.
10. Sæt ingen genstande på luftindløbet eller -udløbet for at sikre, at luftindløbet og -udløbet holdes fri for støv, fnug, hår og andre forhindringer, der kan reducere luftstrømmen.
11. Ventilatoren skal placeres på en plan, tør overflade med god ventilation, hvor den holdes væk fra varmekilder og ikke er omgivet af korrosiv gas. Der skal være 30 cm fri plads omkring ventilatoren for at sikre luftgennemstrømning.
12. Den er kun beregnet til at blive brugt på et tørt sted. Den må ikke bruges udenfor eller på våde overflader.
13. For at undgå fare må du ikke nedsænke ventilatoren, strømkablet eller strømstikket i vand eller andre væsker. Hvis du ikke er professionel, skal du undgå at bruge andre forlængerledninger.
14. Brug ikke luftrensere eller lignende produkter lige ved siden af ventilatoren. Brug ikke rengøringsmiddel eller smøremiddel på ventilatoren. Stikket skal tages ud inden rengøring og vedligeholdelse.
15. Dette apparat indeholder en UV-C-kilde. Utilsigtet brug af apparatet eller beskadigelse af huset kan resultere i udslip af farlig UV-C-stråling. UV-C-stråling kan, selv i små doser, forårsage skade på øjne og hud. Kig ikke direkte på lyskilden.

# BEMÆRK FØR BRUG BRUG \\\

## BEMÆRK

For at sikre korrekt brug og vedligeholdelse af ventilatoren skal du læse brugsvejledningen omhyggeligt inden brug og passe godt på vejledningen til fremtidig brug.

 **FARE** Hvis en farlig situation ikke undgås, kan det føre til død eller alvorlige kvæstelser.

 **BEMÆRK** Hvis en farlig situation ikke undgås, kan det føre til alvorlige kvæstelser.

 Symbolet betyder "forbudt"

 Symbolet betyder "fare" (vær forsigtig)

## Generelle sikkerhedsoplysninger:

1. Undersøg, om enheden har synlige ydre skader, før brug. Start aldrig en beskadiget enhed. Kontakt forhandleren, hvis nødvendigt.
2. Personer, der ikke er i stand til at betjene enheden på grund af nedsatte fysiske eller mentale evner, må kun bruge enheden under opsyn eller med instruktioner fra en ansvarlig person.
3. Giv ikke børn lov til at bruge enheden, medmindre de er under opsyn.
4. Kun kvalificerede elektrikere, der er uddannet af producenten, må udføre eventuelle nødvendige reparationer. Forkert udført reparation kan medføre betydelige farer for brugeren.

## ⚠ FARE

- ⊘ Kun kvalificerede elektrikere, der er uddannet af producenten, må udføre eventuelle nødvendige reparationer.
- ⊘ Dette apparat må kun bruges i hjemmet. Brug en separat stikkontakt iht. apparatets strømforhold/spænding. Brug ikke mere end ét elektrisk apparat samtidig i den samme stikkontakt.
- ⊘ Træk ikke i strømkablet for at tage stikket ud af stikkontakten.
- ⊘ Brug ikke apparatet, hvis strømkablet eller strømstikket er beskadiget.
- ⊘ Åbn ikke apparatets hus.
- ⊘ Fare på grund af elektrisk strøm, hvis strømførende forbindelser berøres og/eller den elektriske og mekaniske konfiguration ændres.
- ⊘ Nedsæk aldrig apparatet eller strømkablet i vand eller andre væsker.
- ⊘ Rør ikke ved strømkablet med våde hænder, når du trækker stikket ud af stikkontakten.
- ⊘ Dette apparat må kun bruges af børn under 8 år og af personer med nedsatte fysiske, sensoriske eller mentale evner eller manglende erfaring og/eller viden, hvis de er under opsyn eller er instrueret i at bruge apparatet og har forstået de deraf følgende farer.
- ⊘ Rengøring eller vedligeholdelse må ikke udføres af børn, der ikke er under opsyn. Børn skal være under opsyn for at sikre, at de ikke leger med apparatet.
- ⊘ Opbevar apparatet og de tilhørende dele udenfor børns rækkevidde.

# BEMÆRK FØR BRUG BRUG \\\

## ⚠ FARE – BRANDRISIKO

- ⊘ Tildæk aldrig apparatet, når det er i gang.
- ⊘ Anbring ikke apparatet i nærheden af letantændelige materialer som maling, lak eller gas.
- ⊘ Sørg for, at der er mindst 1 m mellem ventilatoren og alle brændbare og varmfølsomme materialer (møbler, gardiner, papir, tøj osv.).
- ❗ Træk straks stikket ud af stikkontakten, og stop med at bruge apparatet, hvis du opdager unormal støj, brændt lugt osv.
- ❗ Hvis du alligevel fortsætter med at bruge det, kan det medføre røg eller brand, elektrisk stød eller personskade. Kontakt din forhandler.
- ❗ Hvis strømstikket eller strømkablet bliver unormalt varmt under brug, er der risiko for brand. Sluk for enheden.
- ❗ Rengør stikket jævnligt med en tør klud. Et snavset eller støvet stik kan medføre ufuldstændig isolering og forårsage brand.

## ⚠ FARE – SMÅ BØRN

- ⊘ Du skal til enhver tid sikre, at børn og spædbørn ikke leger med apparatet.

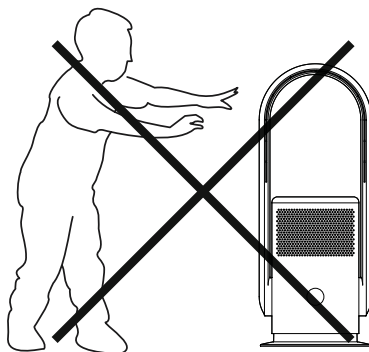



**⚠ BEMÆRK**

- ⊘ Anbring apparatet på en fast, tør, plan og vandtæt overflade.
- ⊘ Placer ikke apparatet i et varmt, vådt eller meget fugtigt miljø.
- ⊘ Anbring aldrig apparatet eller dele af det i nærheden af stærke varmekilder og varme overflader (fx varmeapparat, ovn eller grill).
- ⊘ Anbring ikke apparatet på et smalt sted, i et hjørne eller på smalle områder mellem møbler. Giv tilstrækkelig plads omkring det, så luften kan cirkulere ordentligt.
- ⊘ Apparatet bliver meget varmt, når det kører. Rør derfor ikke ved apparatets varme overflader, når det kører og kort tid derefter.
- ⊘ Vent med at flytte apparatet, til det er kølet af.
- ⊘ Sprøjt ikke luftfrsker ind i luftstrømmen.
- ⊘ Anbring ikke apparatet foran en automatisk luftfrsker.
- ❗ Sluk altid på tænd/sluk-knappen på betjeningspanelet, og vent på, at det stopper med at køre, inden du tager stikket ud af stikkontakten.
- ❗ Læg ikke genstande i åbningerne eller ventilationsgitrene.
- ❗ Hold apparatet fri for støv, hår og alt andet, der kan begrænse luftstrømmen.

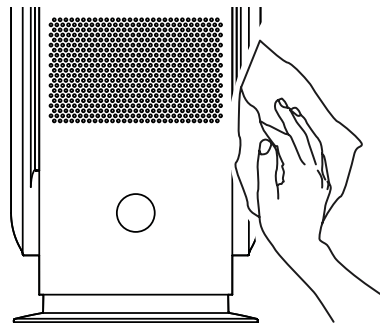

# PRODUKTOVERSIGT \\\

Forside

Bagside

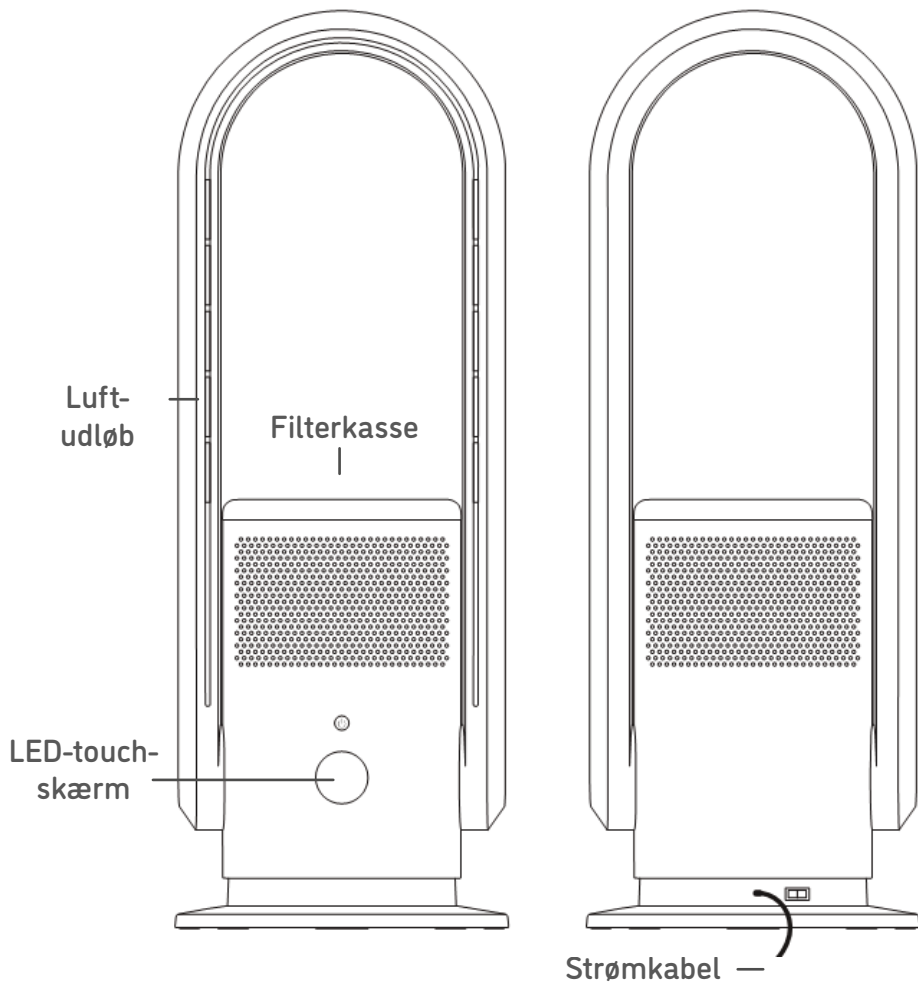

**Fjernbetjening**  
(se side 15 om brug af fjernbetjening)

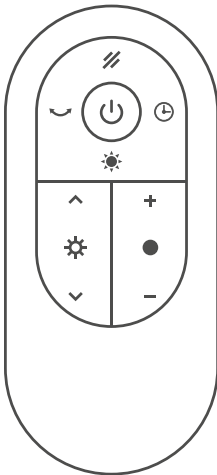

**HEPA 13-filter**

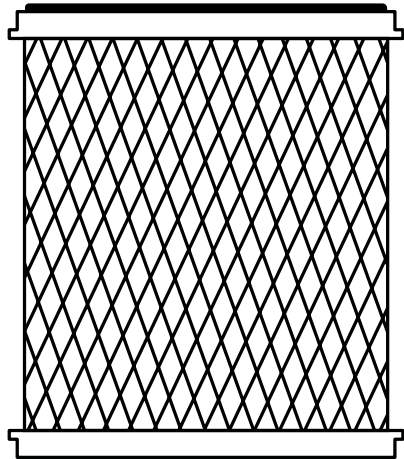

**CR2025 knapcellebatteri**

(se side 13 om montering af batteri)



# FØR FØRSTE BRUG III

## Placering

1. Ventilatoren skal placeres på et plant sted. For at forhindre, at den vælter og medfører skader eller funktionsfejl, bør du undgå at placere den på ustabile steder, fx skrå eller bløde overflader.
2. Undgå at blokere luftindtaget. Hold ventilatoren væk fra gardiner, når den er tilsluttet, for at forhindre gardinet i at blokere for luftindtaget.
3. Placer ikke genstande indenfor 30 cm foran udløbet.

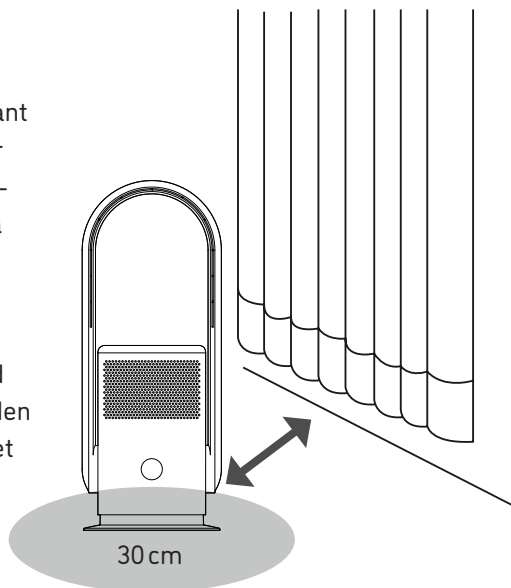

## Justering af luftstrømsvinklen

Vip forsigtigt den øverste del af enheden for at justere vinklen på luftstrømmen.

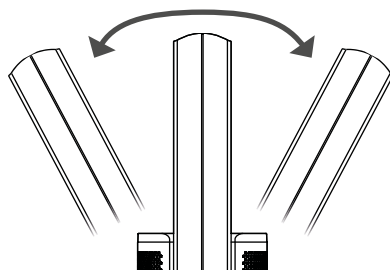

## Udskiftning af batteri til fjernbetjeningen

### ⚠ BEMÆRK

- ⊘ Genoplad ikke dette batteri
- ⊘ Opbevar batteriet utilgængeligt for børn. Hvis det sluges, skal du straks tage på hospitalet.
- ⊘ Fjern batteriet, hvis enheden ikke bruges i længere tid.

## Udskiftning af batteri til fjernbetjeningen

Vær opmærksom på, hvordan batteriet vender, når du udskifter det.

1.

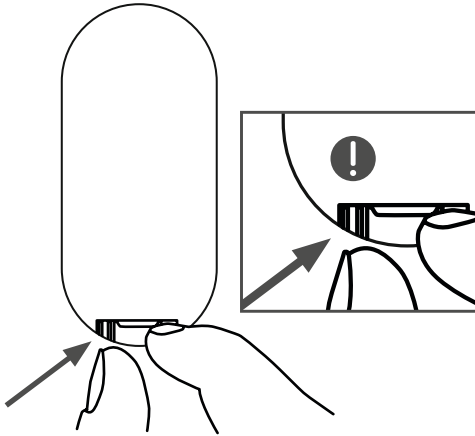

2.

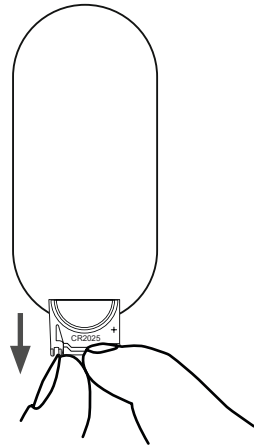

3.

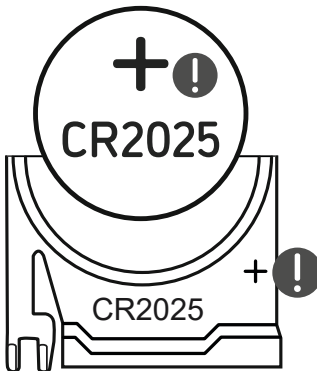

4.

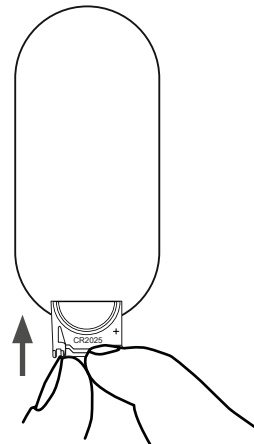

# BETJENING \\\

Når du styrer ventilatoren med en fjernbetjening, er det bedst at rette fjernbetjeningen mod modtageren på forsiden af ventilatoren.

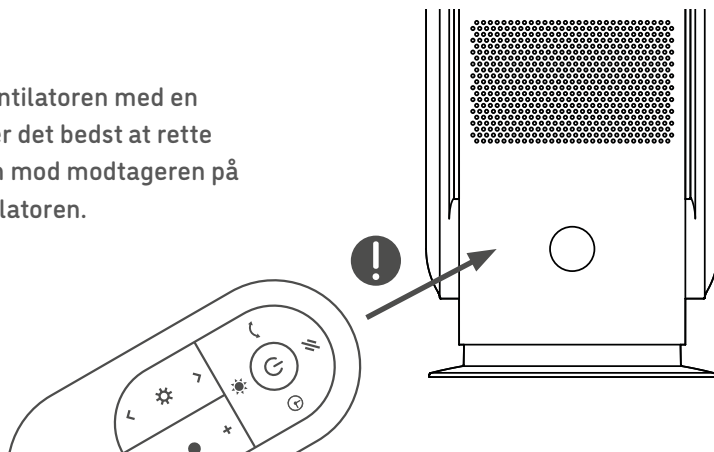

Følgende tilfælde kan forekomme, når ventilatoren betjenes

1. Ventilatoren kan muligvis styres med en fjernbetjening til andre elektriske apparater.
2. Andre apparater kan muligvis styres med fjernbetjeningen til ventilatoren.

Dette skyldes overlap mellem frekvenserne på fjernbetjenerne og ikke en funktionsfejl i apparatet. Hold fjernbetjeningen væk fra andre apparater, mens du bruger den, for at undgå fejlfunktioner.

## Betjening

1. Sæt strømstikket i stikkontakten.
2. Tænd for afbryderen.
3. LED-displayet tændes.

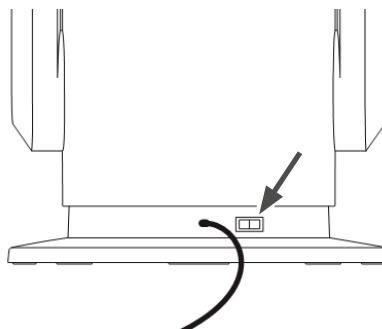

## Fjernbetjening

Alle tilgængelige funktioner kan styres med fjernbetjeningen.



### TÆND/SLUK

Tænd/sluk for apparatet



### Valg af lufthastighed

Skift lufthastighed-indstillinger, og vælg mellem **AUTO**, **SLEEP**, **NATURAL** og **BOOST**



### Lufthastighedsniveauer

Tryk på ● for at aktivere køle-tilstand. Forøg (+) eller sænk (-) lufthastigheden, i alt 9 niveauer (fungerer kun under køling)



### Temperaturindstilling



Tryk på ⚙ for at aktivere opvarmning. Forøg (↗) eller sænk (↘) temperaturen for opvarmningstilstanden (fungerer kun under opvarmning)



### UV-C-filtrering

Aktiver eller deaktiver UV-C-filtreringsfunktionen.



### Timer-funktion

Indstil en timer (1-8 timer) for slukning



### Panoramatilstand

Start/stop 80°-panorering

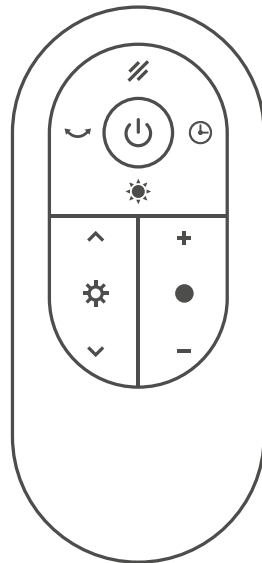

# BETJENING \\\

## Skærmindikatorer



## Vindflow-muligheder

- AUTO**  
Justerer lufthastigheden ud fra det aktuelle niveau af miljøbelastning.
- SLEEP**  
Balancerer støjproduktionen med lufthastigheden for behagelig, støjsvag køling.
- NATURAL**  
Små ændringer i lufthastighed simulerer en naturlig brise.
- BOOST**  
Indstiller lufthastigheden til maksimal ydelse.



## Opvarmningstilstand



Tryk på  -knappen for at skifte til opvarmningstilstand. Displayet viser omgivelsestemperaturen. Forøg (▲) eller sænk (▼) temperaturen. Indstillingen gemmes, når du ikke har trykket på nogen knap i 5 sekunder.

Når den indstillede temperatur er højere end omgivelsestemperaturen, er opvarmningsfunktionen tændt.

Når omgivelsestemperaturen når den indstillede temperatur, stopper opvarmningsfunktionen, og enheden fortsætter med at køre i 40 sekunder og stopper.

Efter 9 timers kontinuerlig drift i opvarmningstilstand stopper maskinen automatisk. Du kan genstarte enheden, hvis du ønsker det.

### Bemærk:

- Standardindstillingstemperaturen er 25.
- Enheden kan ikke vise omgivelsestemperaturer under 0° og viser bare en værdi på 01.
- Under opstart af opvarmningen er det kun venstre side af luftudløbene, der opvarmes. Efter 20 sekunder kører begge sider.

# PLEJE & VEDLIGEHOLDELSE \\\

## ⚠ BEMÆRK

Sprøjt ikke vand på ventilatoren. Det kan beskadige ventilatoren. Brug ikke bananolie, benzin, alkohol, blegemiddel eller metalgenstande til at rengøre ventilatorens overflade. Det kan misfarve eller forringe overfladen.

## Rengøring af produkt

### Ventilatoroverflade

Aftør forsigtigt overfladen med en ren, blød klud. Hvis overfladen er snavset, kan du bruge et mildt, fortyndet rengøringsmiddel på en våd klud til at rengøre med.

Aftør derefter med en blød, tør klud.

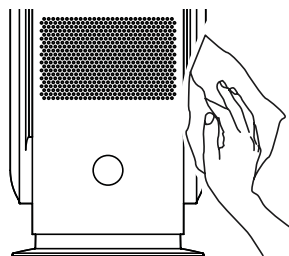

### Luftindtag & luftudløb

Brug en blød børste eller en støvsuger til at fjerne støvet omkring luftindtaget og luftudløbet. Støvsamling vil påvirke ventilatorens funktion. Rengør ventilatoren, når den trænger.

### Strømskik

Rengør strømskikket med en tør, blød klud.

### Fjernbetjening

Aftør fjernbetjeningens overflade forsigtigt med en tør, blød klud. Fjern fjernbetjeningens batteri, hvis den ikke skal bruges i lang tid.

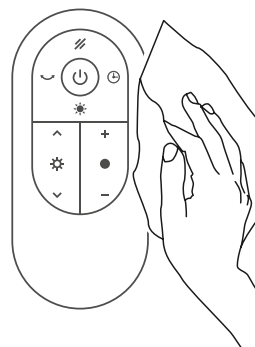

## Udskiftning af HEPA-filter

Sørg for, at enheden er slukket og frakoblet.

1. Løft topdækslet (som holdes på plads af magneter).
2. Adskil forsigtigt det gamle filter fra topdækslet, og udskift det med et nyt (sælges separat).
3. Sæt topdækslet med det nye filter på plads igen.

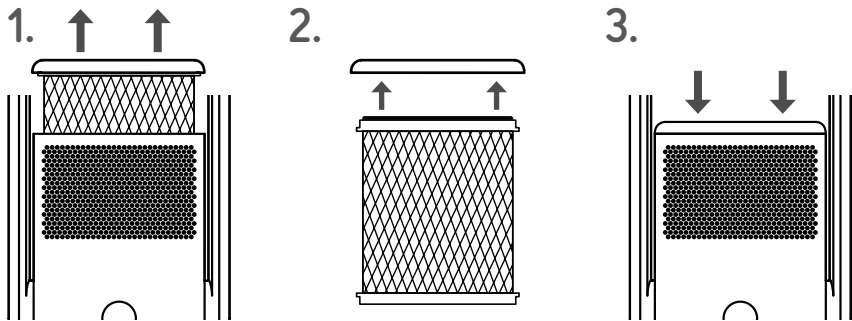

### ⚠ BEMÆRK – opbevaring

1. Anbring ventilatoren i en stor plastikpose for at beskytte mod støv efter pleje og vedligeholdelse.
2. Undgå ustabile steder og elektriske apparater med køle-/opvarmningsfunktioner.
3. Undgå at placere den i direkte sollys og på varme og våde steder.
4. Opbevar ventilatoren på et rent og tørt sted.
5. Placer den, hvor børn ikke kan røre ved den.

# FEJLFINDING \\\

## ⚠ BEMÆRK

Hvis der opstår en unormal situation, skal du gennemgå følgende instruktioner og kontakte kundeservice, hvis problemet fortsætter.

## ⚠ FARE

⊘ Adskil og reparer ikke ventilatoren uden tilladelse.

Problem	Mulig årsag og løsning
Enheden er tilsluttet, men fungerer ikke.	<ul style="list-style-type: none"><li>• <b>Er strømstikket korrekt tilsluttet?</b> Lyser strømindikatoren? Hvis ikke, skal du undersøge, om der er strømafbrydelse.</li></ul>
Fjernbetjeningen fungerer ikke.	<ul style="list-style-type: none"><li>• <b>Er batteriet tomt?</b> Udskift det med et nyt (se side 13).</li><li>• <b>Er batteriet installeret korrekt?</b> Undersøg, om det vender rigtigt (se side 13).</li><li>• <b>Er fjernbetjeningen rettet mod ventilatorens LED-display?</b> (se side 14)</li></ul>

## App og Alexa

Denne enhed kan betjenes via smartphone og Amazon Alexa. For vejledning om, hvordan du downloader og betjener appen, se [www.djive.eu](http://www.djive.eu).

# TEKNISKE SPECIFIKATIONER \\\

FLOWMATE ARC Heater	
Model	DJ50016 / DJ50017
Strømspænding	220-240 V ~ 50–60 Hz
Strøm	35 W (ventilator); 2000 W (varmelegeme)
CADR	86,3m <sup>3</sup> /h
Værelsesstørrelse	25 m <sup>2</sup>
Panoreringsrækkevidde	80° ± 5°
Timerinterval	1 til 8 timer
HEPA-filter	HEPA 13; filtre > 99,95% af partikler fra luften
Dimensioner	(H) 700 mm; (W) 255 mm; (D) 255 mm
Nettovægt	4,6 kg

Specifikationer kan ændres uden varsel

I et rum med op til 86,3m<sup>3</sup> vil luften være Flowmate ARC Heater-luftrensere fjerner mindst 99,995 % af pollen og skimmelsporer.

## Supportservice

Hvis enheden stopper helt med at fungere, skal du først kontakte os via mail (se side 3). Vi vil gøre vores bedste for enten at reparere apparatet eller at levere et nyt Flowmate ARC Heater til dig.

## Sisältö

Ennen käytön aloittamista	24
Tuotteen kuvaus	30
Ennen ensimmäistä käyttöä	32
Käyttöohje	34
Huolto & kunnossapito	38
Vianetsintä	40
Tekniset tiedot	41
Käyttö älypuhelimella ja Alexalla	41



Hyvä Asiakas,

olet käyttämässä uutta Flowmate ARC Heater -laitettasi ensimmäistä kertaa kodin ilman virkistämiseen.

Lue tämä käsikirja ja tutustu uuteen lavattomaan 3-in-1 tornituulettiimesi.

Jos sinulla on kysyttävää, ota yhteyttä asiakaspalveluumme.

Nauti raikkaasta puhtaasta ilmasta joka päivä uuden djive Flowmate ARC Heater kanssa.

#### Asiakaspalvelu

Puhelin +49 (0) 209 5130340

support@djive.eu

[www.djive.eu](http://www.djive.eu)  djivehome  djive\_home

Robovox Distributions GmbH | Hamburger Straße 11, D-45889 Gelsenkirchen

# HUOMAUTUS ENNEN KÄYTTÖÄ ||| |||

## ⚠ HUOMIO

Tulipalon, sähköiskun ja henkilövahinkojen välttämiseksi muista noudattaa seuraavia vaatimuksia. Noudata asiaankuuluvia kansallisia sähkömääräyksiä:

1. Lasten, vanhusten, joilla ei ole kokemusta vastaavanlaisen elektronii-  
kan käsittelystä, ja henkilöiden, joilla on heikentyneet fyysiset, aistit tai  
henkiset kyvyt, tulisi käyttää laitetta vain turvallisuudesta vastaavan  
henkilön valvonnassa. Laitetta ei saa puhdistaa ja huoltaa ilman valvon-  
taa. Tämä laite ei ole lelu!
2. Käytä erillistä pistorasiasiaa laitteen virran mukaisesti. Älä käytä pistora-  
siaa muiden laitteiden kanssa samaan aikaan.
3. Jos tuuletin ei toimi, virta on sammutettava ja korjattava pätevän henki-  
lön toimesta.
4. Älä siirrä tuuletinta, kun se on kytketty.
5. Kun kytket tai irrotat virtapistokkeen, pidä pistokkeesta kiinni käsin äläkä  
vedä virtajohtoa.
6. Jos virtajohto on vahingoittunut, sen saa vaihtaa valmistaja, valtuutettu  
huoltoliike tai vastaava pätevä henkilö, jotta vältetään vaara.
7. Älä venytä tai rasita virtajohtoa ja pidä se poissa ylikuumentuneilta  
pinnoilta.
8. Älä käytä tuuletinta matolla, äläkä peitä matoilla, muilla laitteilla tai vas-  
taavilla materiaaleilla. Virtajohto on pidettävä poissa kulkuväylien luota  
ja sijoitettava alueille, joissa siihen ei kompastu.



9. Sammuta kaikki toiminnot ennen tuulettimen irrottamista. Kun se ei ole käytössä pitkään aikaan, irrota se pistorasiasta. Välttääksesi kompastumisvaaran, säilytä johdot turvallisesti.
10. Älä laita mitään esinettä ilmanottoaukkoon tai poistoaukkoon varmistaksesi, että ilmanottoaukko ja poistoaukko eivät sisällä pölyä, nukkaa, hiuksia eivätkä ilmavirtaa mahdollisesti vähentäviä esteitä.
11. Tuuletin tulee sijoittaa tasaiselle, hyvällä tuuletuksella toimivalle kuivalle pinnalle, joka on kaukana lämmönlähteistä ja jossa ei ole ympäröivää syövyttävää kaasua. Tuulettimen ympärillä tulisi olla 30cm tilaa ilmavirran varmistamiseksi.
12. Se on tarkoitettu käytettäväksi vain kuivassa paikassa. Sitä ei voi käyttää ulkona tai märällä pinnalla.
13. Älä upota tuuletinta, virtajohtoa tai kytke veteen tai muihin nesteisiin vaaran välttämiseksi. Ei-ammattilaisille, älä käytä muita jatkojohtoja.
14. Älä käytä ilmanpuhdistinta tai vastaavia tuotteita suoraan tuulettimen vieressä. Älä käytä tuulettimessa pesuainetta tai voiteluainetta. Pistoke on irrotettava ennen puhdistusta ja huoltoa.
15. Tämä laite sisältää UV-C-lähttimen. Laitteen tahaton käyttö tai kotelon vaurioituminen voi johtaa vaarallisen UV-C-säteilyn karkaamiseen. UV-C-säteily voi jo pieninä annoksina aiheuttaa haittaa silmille ja iholle. Älä tuijota valonlähdettä.

# HUOMAUTUS ENNEN KÄYTTÖÄ \\\

## ⚠ HUOMIO

Varmistaaksesi tuulettimen asianmukaisen käytön ja huollon, lue käyttöohje huolellisesti ennen käyttöä ja pidä huolta tästä käsikirjasta myöhempää tarvetta varten.

⚠ VAARA Jos vaaratilanteelta ei vältytä, se voi johtaa kuolemaan tai vakaviin loukkaantumisiin.

⚠ HUOMIO Jos vaaratilanteelta ei vältytä, se voi johtaa vakaviin loukkaantumisiin.

⊘ Symboli tarkoittaa "kielletty"

❗ Symboli osoittaa vaaran (toimi huolellisesti)

## Yleiset turvallisuustiedot:

1. Tarkista laite ennen käyttöä näkyvien ulkoisten vaurioiden varalta. Älä koskaan ota vaurioitunutta laitetta käyttöön. Ota tarvittaessa yhteyttä jälleenmyyjään.
2. Henkilöt, jotka eivät pysty käyttämään laitetta heikentyneiden fyysisten tai henkisten kykyjen vuoksi, voivat käyttää laitetta vain valvonnan alaisena tai vastuuhenkilön ohjeiden mukaisesti.
3. Älä anna lasten käyttää laitetta, ellei heitä valvota.
4. Vain valmistajan kouluttamat pätevät sähköasentajat voivat tehdä tarvittavat korjaukset. Väärin tehdyt korjaukset voivat aiheuttaa käyttäjälle huomattavia vaaroja.

**⚠ VAARA**

- ⊘ Vain valmistajan kouluttamat pätevät sähköasentajat voivat tehdä tarvittavat korjaukset.
- ⊘ Tätä laitetta käytetään vain kotitaloudessa. Käytä erillistä pistorasiaa laitteen virran/jännitteen mukaisesti. Älä käytä useampaa kuin yhtä sähkölaitetta samaan aikaan samassa pistorasiassa.
- ⊘ Älä vedä virtajohtoa poistaaksesi pistoke pistorasiasta.
- ⊘ Älä käytä laitetta, jos virtajohto tai verkkopistoke on vaurioitunut.
- ⊘ Älä avaa laitteen koteloa.
- ⊘ Sähkövirran vaara, jos jännitteisiä liitännöitä kosketetaan ja/tai sähköistä ja mekaanista kokoonpanoa muutetaan.
- ⊘ Älä koskaan upota laitetta tai virtajohtoa veteen tai muihin nesteisiin.
- ⊘ Älä koske virtajohtoon märillä käsillä, kun irrotat laitteen verkkovirrasta.
- ⊘ Alle 8-vuotiaat lapset ja henkilöt, joilla on heikentyneet fyysiset, sensoriset tai henkiset kyvyt tai kokemuksen ja/tai tiedon puute, voivat käyttää tätä laitetta vain, jos heitä valvotaan tai heitä on opastettu käyttämään laitetta ja he ovat ymmärtäneet siitä aiheutuvat vaarat.
- ⊘ Siivous- tai huoltotöitä eivät saa tehdä lapset, jotka eivät ole valvonnan alaisia. Lapsia on valvottava, etteivät he leiki laitteella.
- ⊘ Säilytä laite ja lisälaitteen osat lasten ulottumattomissa.

# HUOMAUTUS ENNEN KÄYTTÖÄ \\\

## ⚠ VAARA – TULIPALON VAARA

- ⊘ Älä koskaan peitä laitetta, kun se on toiminnassa.
- ⊘ Älä aseta laitetta helposti syttyvien materiaalien, kuten maalin, lakan tai kaasun, läheisyyteen.
- ⊘ Tuulettimen ja kaikkien herkästi syttyvien ja helleherkkien materiaalien (huonekalut, verhot, paperi, vaatteet jne.) väliin on jätävä vähintään 1 m rako.
- ❗ Irrota virtapistoke välittömästi pistorasiasta ja lopeta sen käyttö havaittuasi (epänormaali melu • palanut haju jne.).
- ❗ Jos jatkat sen käyttöä epänormaalista olosuhteesta huolimatta, on olemassa vaara, joka voi johtaa savuun tai tulipaloon, sähköiskuun tai loukkaantumiseen. Ota yhteyttä jälleenmyyjääsi.
- ❗ Käytön aikana, kun virtapistoke tai virtajohto on epätavallisen kuuma, on tulipalon riski. Sammuttakaa laite.
- ❗ Puhdista pistoke säännöllisesti kuivalla liinalla, muuten likainen tai pölyinen tulppa voi aiheuttaa viallisen eristeen ja tulipalon.

## ⚠ VAARA – PIENET LAPSET

- ⊘ On aina varmistettava, että lapset ja pikkulapset eivät leiki laitteella.

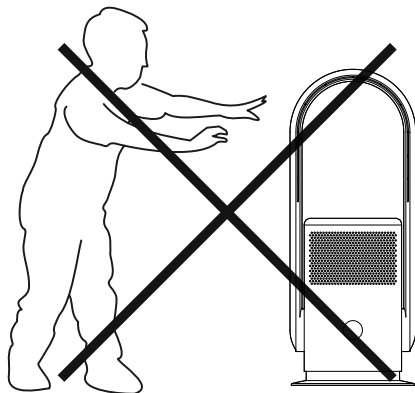

**⚠ HUOMIO**

- ⊘ Aseta laite tukevalle, kuivalle, tasaiselle ja vedenpitävälle pinnalle.
- ⊘ Älä asenna laitetta kuumaan, märkään tai erittäin kosteaan ympäristöön.
- ⊘ Älä koskaan aseta laitetta tai laitteen osia voimakkaiden lämmönlähteiden ja kuumien pintojen (esim. lämmitys, uuni ja grilli) läheisyyteen.
- ⊘ Älä aseta tuuletinta ahtaaseen paikkaan, nurkkaan tai ahtaisiin paikkoihin huonekalujen väliin. Anna sen ympärille riittävästi tilaa, jotta ilma pääsee kiertämään täysin.
- ⊘ Laitteesta tulee erittäin kuuma käytön aikana. Älä siis koske laitteen kuumiin pintoihin käytön aikana äläkä lyhyeen aikaan sen jälkeen.
- ⊘ Odota, että laite on jäähtynyt ennen sen kuljettamista.
- ⊘ Älä suihkuta ilmanraikastinta ilmavirtaan.
- ⊘ Älä aseta laitetta automaattisen ilmanraikastusjärjestelmän eteen.
- ❗ Sammuta aina ohjauspaneelin virtapainike ja odota, että se lakkaa toimimasta ennen kuin irrotat laitteen pistorasiasta.
- ❗ Älä laita esineitä aukkoihin tai tuuletussäleiköihin.
- ❗ Pidä laite puhtana pölystä, hiuksista ja ennen kaikkea sellaisista, jotka voivat rajoittaa ilmavirtaa.

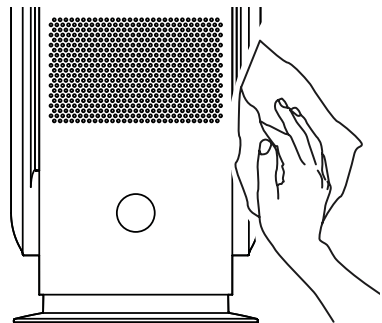

# TUOTTEEN YLEISKUVAUS ///

Etupuoli

Takaosa

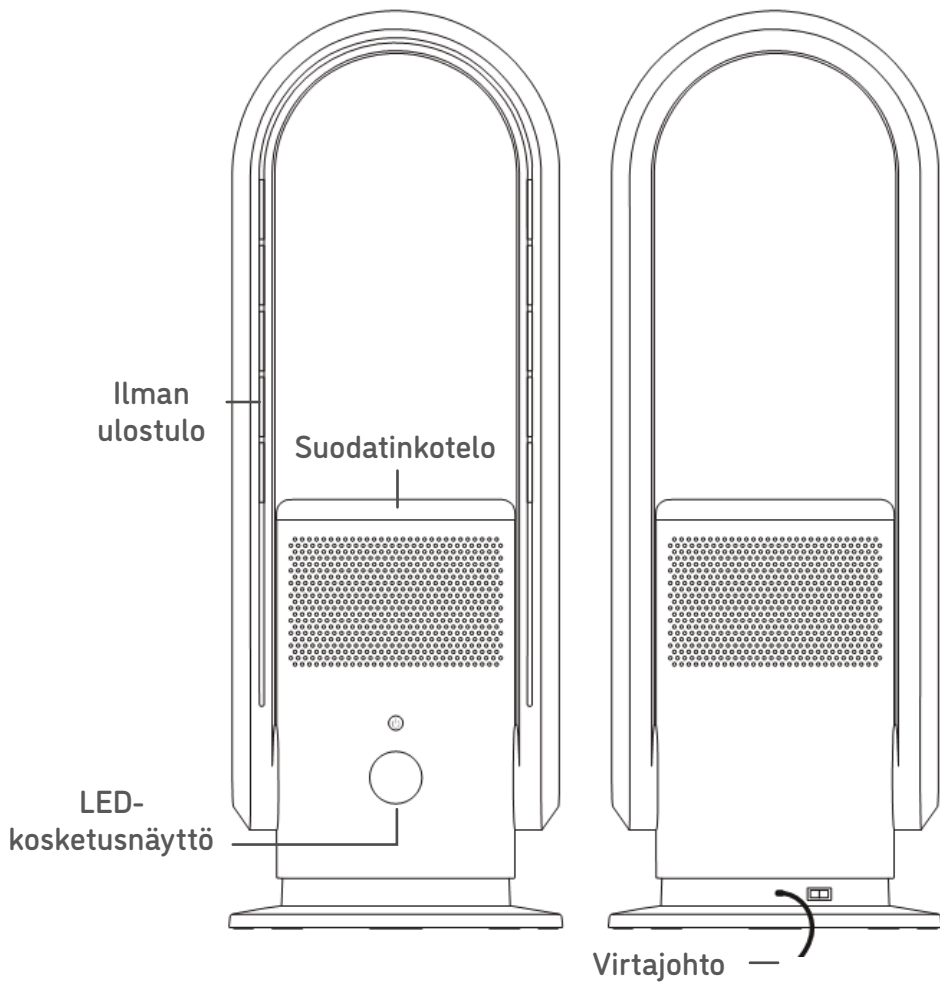

**Kaukosäädin**  
(katso kauko-ohjaus  
sivulta 15)

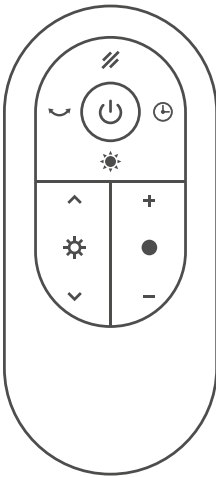

**HEPA 13-suodatin**

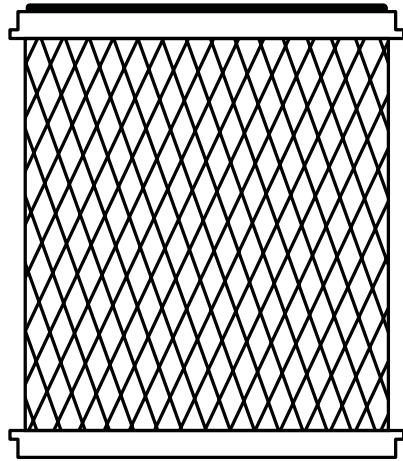

**CR2025-nappiparisto**  
(katso paristojen  
asennus sivulta 13)



# ENNEN ENSIMMÄISTÄ KÄYTTÖÄ \\\

## Toimintapaikka

1. Tuuletin laitetaan tasaiselle paikalle. Älä sijoita tuuletinta epävakaaseen paikkaan, kuten kaltevalle pinnalle, pehmeään pintaan, jotta tuuletin ei kaadu ja aiheuta vahinkoja tai toimintahäiriöitä.
2. Vältä tukkimasta ilmanottoaukkoa käytössä. Pidä tuuletin poissa verhoista, kun se on kytketty, jotta verho ei tukkisi ilmanottoaukkoa.
3. Älä aseta esineitä 30 cm päähän ilman ulostulon eteen.

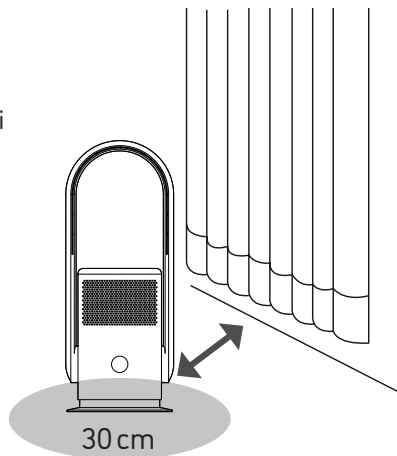

## Ilmavirran kulman säätäminen

Kallista kevyesti laitteen yläosaa ilmavirran kulman säätämiseksi.

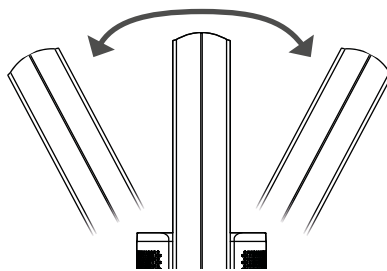

## Kaukosäätimen pariston vaihto

### ⚠ HUOMIO

- ⊘ Älä lataa tätä paristoa.
- ⊘ Pidä paristo lasten ulottumattomissa. Jos nielet pariston, mene heti sairaalaan.
- ⊘ Poista paristo, jos laitetta ei käytetä pidempään.



## Kaukosäätimen pariston vaihto

Kiinnitä huomiota siihen, mihin suuntaan paristo osoittaa vaihtaessasi sitä.

1.

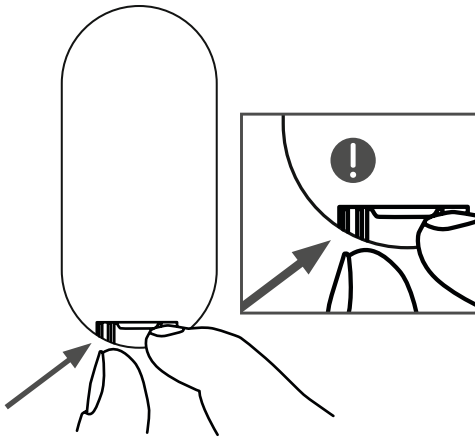

2.

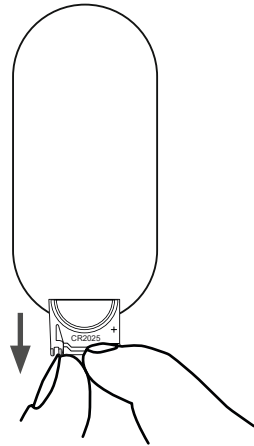

3.

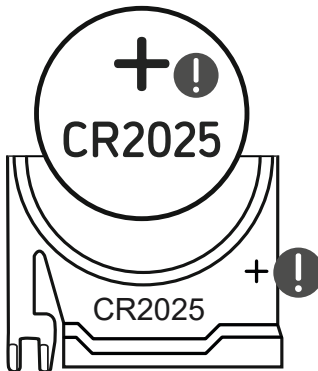

4.

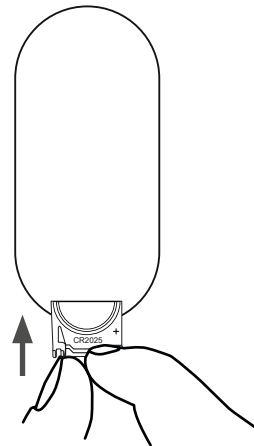

# KÄYTTÖOHJEET \\\

Kun käytät tuuletinta kaukosäätimellä, suosittelemme suuntaamaan kaukosäätimen tuulettimen etupuolella olevaan vastaanottimeen parhaan ohjaussignaalin saavuttamiseksi.

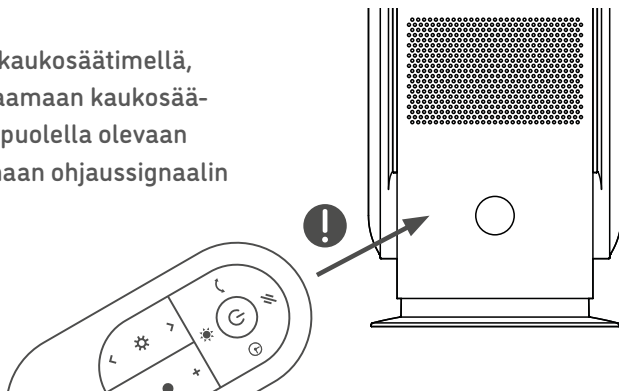

## Tuulettimen käytön yhteydessä voi esiintyä seuraavia tapauksia

1. Tämä tuuletin voi toimia käytettäessä muiden sähkölaitteiden kaukosäädintä.
2. Muut laitteet voivat toimia, kun käytät tämän tuulettimen kaukosäädintä

Tämä johtuu kaukosäätimen taajuuden päällekkäisyydestä, ei laitteen toimintahäiriöstä. Pidä kaukosäädin kaukana muista laitteista käytön aikana, jotta vältät toimintahäiriöt.

## Toiminta

1. Aseta virtapistoke pistorasiaan.
2. Kytke virtakytkin päälle.
3. LED-näyttö syttyy.

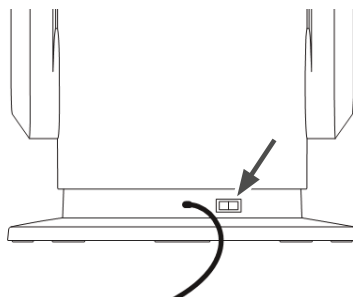

## Kauko-ohjaus

Kaikkia käytettävissä olevia toimintoja voidaan käyttää kaukosäätimellä.



### ON / OFF

Kytke virta päälle / pois päältä



### Tuulivirran valinta

Muuta tuulivirta-asetuksia  
**AUTO, SLEEP, NATURAL, BOOST**



### Ilman nopeustasot

Paina ● aktivoitaksesi jäähdytystila.



Lisää (+) tai vähennä (-) ilman nopeutta yhteensä 9 tasolle



(toimii vain jäähdyttäessä)



### Lämpötilan asettaminen

Paina ⚙️ aktivoitaksesi lämmitystilan.



Nosta (^) tai laske (v) lämmitystilan



lämpötila-asetusta (toimii vain lämmityksen aikana)



### UV-C-suodatus

Aktivoi tai poista UV-C-suodatustoiminto käytöstä.



### Ajastintoiminto

Aseta sammutusajastin (1-8 h)



### Panoraamatila

Käynnistä/lopetä 80° -panorointi

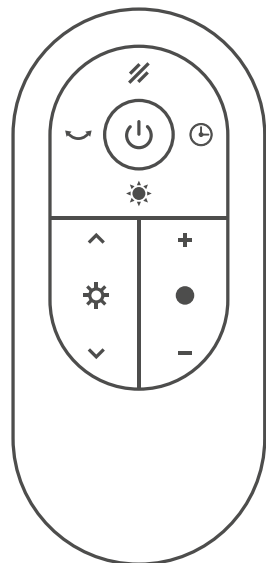

# KÄYTTÖOHJEET \\\

## Näytön ilmaisimet



## Tuulivirtaustilat



### AUTO

Säätää tuulen nopeuden riippuen mitatusta saastetasosta.



### SLEEP

Tasapainottaa melutuotannon ja tuulen nopeuden miellyttävän hiljaiseen jäähdytykseen.



### NATURAL

Pienet muutokset tuulen nopeudessa simuloivat luonnollista tuulta.



### BOOST

Asettaa tuulen nopeuden maksimiteholle.

## Lämmitystila



Kytke lämmitystila päälle painamalla  painiketta. Näyttö näyttää ympäristön lämpötilan. Nosta (▲) tai vähennä (▼) lämpötilan asetusta. Kun et ole painanut mitään painiketta 5 sekuntiin, asetus tallennetaan.

Kun asetettu lämpötila on korkeampi kuin ympäristön lämpötila, lämmitystoiminto kytketään päälle;

Kun ympäristön lämpötila saavuttaa asetetun lämpötilan, lämmitystoiminto pysähtyy ja laite jatkaa tuuletusta 40 sekuntia ja lopettaa.

9 tunnin jatkuvan käytön jälkeen lämmitystilassa laite pysähtyy automaattisesti. Voit käynnistää laitteen uudelleen, jos haluat.

### Huomautus:

- Oletusasetuslämpötila on 25.
- Laite ei voi näyttää alle 0° ympäristön lämpötilaa ja näyttää vain arvon 01.
- Lämmitystilan käynnistyessä vain ilmanpoistoaukkojen vasen puoli lämmittää aluksi. 20 sekunnin kuluttua molemmat puolet toimivat.

# HOITO JA YLLÄPITO \\\

## ⚠ HUOMIO

Älä roiskuta vettä tuulettimen päälle. Se voi vahingoittaa tuuletinta. Älä käytä banaaniöljyä, bensiiniä, alkoholia, valkaisuainetta tai metalliesinettä tuulettimen pinnan puhdistamiseen. Muuten se voi värjätä tai heikentää tuulettimen pintaa.

## Laitteen puhdistus

### Tuulettimen pinta

Pyyhi pinta varovasti puhtaalla pehmeällä liinalla. Jos tuulettimen pinta on likainen, voit käyttää mietoa pesuainetta laimentamisen jälkeen märällä liinalla tuulettimen pinnan pyyhkimiseen. Pyyhi se pehmeällä kuivalla liinalla sen jälkeen.

### Ilmanottoaukko ja ilman ulostulo

Puhdista pehmeällä harjalla tai pölynimurilla ilmanottoaukon ja ilman ulostulon ympärillä oleva pöly. Pölyn kertyminen vaikuttaisi tuulettimen toimintaan. Puhdista tuuletin ajoissa.

### Pistoke

Puhdista pistoke pehmeällä, kuivalla liinalla.

### Kauko-ohjaus

Pyyhi kaukosäätimen pinta varovasti kuivalla, pehmeällä liinalla. Poista kaukosäätimen paristo, jos sitä ei käytetä pitkään aikaan.

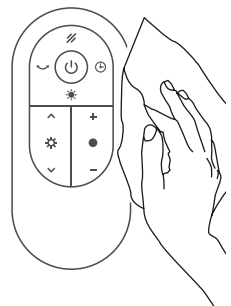
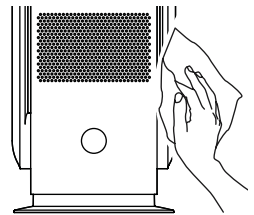

## HEPA-suodattimen vaihtaminen

Varmista, että laite on kytketty pois päältä ja irrotettu pistorasiasta.

1. Nosta yläkansi (joka pysyy paikallaan magneeteilla).
2. Irrota vanha suodatin varovasti yläkannesta ja vaihda se uuteen. (Myydään erikseen)
3. Laita yläkansi uudella suodattimella takaisin paikalleen.

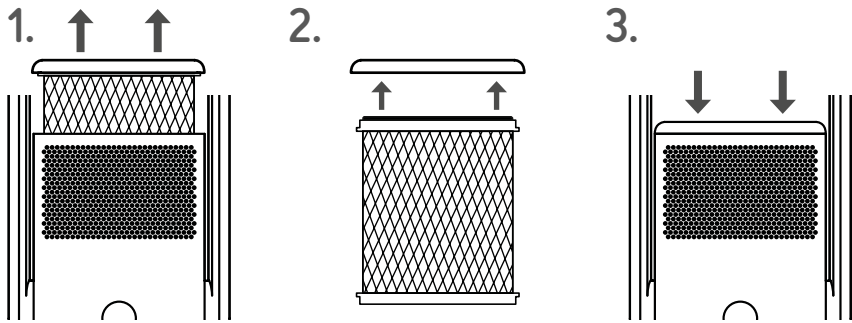

### ⚠ HUOMIO – Säilytys

1. Laita tuuletin isoon muovipussiin pölysuojaksi hoidon ja huollon jälkeen.
2. Vältä epävakaita paikkoja ja sähkölaitteita, joissa on jäähdytys-/lämmitystoiminnot.
3. Vältä asettamasta sitä suoraan auringonvaloon, kuumiin, ja kosteisiin paikkoihin.
4. Säilytä tuuletin puhtaassa ja kuivassa paikassa.
5. Laittakaa se paikkaan, missä lapset eivät voi koskea sitä.

# VIANMÄÄRITYS \\\

## ⚠ HUOMIO

Jos epänormaali tilanne syntyy, tarkista seuraavat ohjeet ja ota yhteyttä asiakaspalveluun, jos ongelma jatkuu.

## ⚠ VAARA

⊘ Älä pura ja korjaa tuuletinta ilman lupaa.

Ongelma	Mahdollinen syy ja ratkaisu
Laite on kytketty, mutta ei toimi.	<ul style="list-style-type: none"><li>• <b>Onko virtapistoke oikein kytketty?</b> Onko virran merkkivalo päällä? Jos ei, tarkista, onko sähkökatkos.</li></ul>
Kaukosäädin ei toimi.	<ul style="list-style-type: none"><li>• <b>Onko paristo tyhjä?</b> Vaihda se uuteen. (katso sivu 33)</li><li>• <b>Onko paristo asennettu oikein?</b> Tarkista, onko se oikeasuuntaisesti. (katso sivu 33)</li><li>• <b>Onko kaukosäädin suunnattu tuulettimen LED-näyttöön?</b> (katso sivu 34)</li></ul>



## TEKNISET TIEDOT \\\

FLOWMATE ARC Heater	
Malli	DJ50016 / DJ50017
Jännite	220-240 V ~ 50-60 Hz
Teho	35 W (tuuletin) ; 2000 W (lämmitin)
CADR	86,3m <sup>3</sup> /t
Huoneen koko	25 m <sup>2</sup>
Panorointialue	80° ± 5°
Ajastin-alue	1-8 tuntia
HEPA-suodatin	HEPA 13; suodattaa > 99,95% ilmasta peräisin olevista hiukkasista
Koko	(H) 700 mm; (B) 255 mm; (T) 255 mm
Nettopaino	4,6 kg

Teknisiä tietoja voidaan muuttaa ilman erillistä ilmoitusta

Huoneessa, jossa on jopa 86,3m<sup>3</sup> ilmaa, ilmanpuhdistin Flowmate ARC Heater puhdistaa tunnissa vähintään 99,995 % siitepölystä ja homeen itiöistä.

### Sovellus ja Alexa

Tämä laite voidaan käyttää älypuhelimella ja Amazon Alexalla. Ohjeet sovelluksen lataamiseen ja käyttämiseen löytyvät osoitteesta [www.djive.eu](http://www.djive.eu).

### Tukipalvelu

Jos laite lakkaa toimimasta kokonaan, ota meihin yhteyttä postitse ensin. (katso sivu 23)

## Contents

Les før bruk	44
Produktoversikt	50
Før første gangsbruk	52
Bruksanvisning	54
Stell og vedlikehold	58
Feilsøking	60
Smarttelefon og Alexa-betjening	60
Tekniske spesifikasjoner	61



Kjære kunde,

du kan nå ta i bruk din nye Flowmate ARC Heater og glede deg over behagelig luft i hjemmet ditt.

Ta deg tid til å lese denne håndboken og bli kjent med din nye 3 i 1 rotorløse tårnvifte.

Nyt frisk, ren og behagelig luft innendørs hver dag med Flowmate ARC Heater.

Hvis du har spørsmål, kan du kontakte vår kundeservice.

#### Kundeservice

Phone +49 (0) 209 5130340

support@djive.eu

[www.djive.eu](http://www.djive.eu)  djivehome  djive\_home

Robovox Distributions GmbH | Hamburger Straße 11, D-45889 Gelsenkirchen

# SIKKERHETSANVISNING \\\

## ⚠ ADVARSEL

For å unngå brann, elektriske støt og fysiske skader, må følgende sikkerhetsanvisninger og internasjonale sikkerhetsbestemmelser overholdes:

1. Barn, eldre uten erfaring med håndtering av lignende elektronikk og personer med nedsatte fysiske, sensoriske eller mentale evner skal bare bruke enheten under tilsyn av en person som har ansvaret for sikkerheten. Denne enheten er ikke et leketøy!
2. Bruk en separat stikkontakt i samsvar med enhetens tekniske spesifikasjoner, ikke bruk skjøteledning med grenuttak som deles med andre enheter.
3. Hvis apparatet ikke fungerer, skal du slå det av, koble det fra strømmettet og få det reparert av en kvalifisert person.
4. Ikke flytt enheten til et nytt sted mens den er i drift.
5. Når du setter inn eller trekker ut stikkontakten, må du alltid holde i støpselet og ikke i ledningen.
6. Hvis strømkabelen er skadet, må den repareres av produsenten, servicepartnerneren eller en annen kvalifisert person for å unngå alvorlige ulykker.
7. Ikke trekk i strømledningen eller utsett den for stor belastning på annen måte. Unngå kontakt med varme overflater.
8. Plasser enheten slik at barn, kjæledyr eller andre ikke kan snuble over enheten eller strømkabelen.

9. Slå alltid av enheten før du trekker støpselet ut av stikkkontakten. Hvis du ikke skal bruke enheten på en stund, skal du trekke støpselet ut av kontakten og oppbevare enheten på et trygt sted.
10. Ikke stikk gjenstander inn i ventilasjonsåpningene. Påse at støv, hår og lignende ikke blokkerer luftsirkulasjonen.
11. Plasser enheten på et flatt, tørt og åpent sted borte fra sterk varme eller gasskilder. Det skal være åpent rom på ca. 30 cm rundt enheten for å sikre optimal ventilasjon.
12. Denne enheten kan bare brukes i tørre omgivelser innendørs. Den må ikke brukes i svært fuktige omgivelser eller utendørs.
13. Ikke senk enheten eller strømledningen i vann eller lignende væsker, det kan føre til alvorlige ulykker. Ikke bruk skjøteledning, med mindre du er helt sikker på at det er trygt.
14. Ikke bruk luftfriskere eller andre gasser i umiddelbar nærhet av enheten. Trekk alltid støpselet ut av kontakten før du rengjør enheten. Ikke bruk rengjøringsmidler, vaskemidler eller lignende til rengjøring.
15. Denne enheten inneholder en UV-C lampe. Feilaktig bruk av enheten eller skade på hoveddelen kan føre til utslipp av farlig UV-C-stråling. Selv små doser UV-C-stråling kan skade øynene og huden. Ikke stirr inn i lyskilden.

# SIKKERHETSANVISNING \\\

## ⚠ ADVARSEL

For å sikre trygg bruk av enheten, må du lese disse anvisningene nøye før du bruker enheten for første gang og oppbevare dem for fremtidig referanse.

⚠ **FARE** Manglende overholdelse av anvisningene kan føre til ulykker og alvorlige skader.

⚠ **ATTENTION** Manglende overholdelse av anvisningene kan føre til alvorlige skader.

⊘ Symbolet indikerer forbud

ⓘ Symbolet indikerer advarsel

## Generelle sikkerhetsanvisninger

1. Før du bruker enheten, må du sjekke den for ytre skader. Slå aldri på en skadet enhet. Kontakt forhandleren.
2. Personer som er fysisk eller psykisk hemmet, skal bare bruke enheten under tilsyn av en sikkerhetsansvarlig.
3. Barn skal bare bruke enheten under tilsyn av en sikkerhetsansvarlig.
4. For å unngå ulykker, er det bare kvalifiserte fagfolk autorisert av produsenten som skal utføre reparasjoner på enheten.

**⚠ FARE**

- ⊘ Reparasjon av enheten skal bare utføres av kvalifiserte fagfolk autorisert av produsenten.
- ⊘ Denne enheten skal bare brukes i tørre omgivelser innendørs. Den må ikke brukes i svært fuktige omgivelser eller utendørs.
- ⊘ Bruk en separat stikkontakt for enheten som samsvarer med enhetens tekniske spesifikasjoner, ikke bruk skjøteledning med grenuttak som deles med andre enheter.
- ⊘ Ikke trekk strømledningen ut av kontakten ved å dra i en, hold i støpselet.
- ⊘ Bruk aldri enheten hvis strømledningen er skadet.
- ⊘ Ikke åpne apparatets hoveddel. Det er fare for elektrisk støt hvis du berører kabler eller ledninger under bruk, for eksempel mens du endrer enhetens konfigurasjon.
- ⊘ Ikke senk enheten eller strømledningen i vann eller lignende væsker.
- ⊘ Ta aldri på strømledningen med våte hender når du tar den ut av kontakten.
- ⊘ Barn, eldre uten erfaring med håndtering av lignende elektronikk og personer med nedsatte fysiske, sensoriske eller mentale evner skal bare bruke enheten under tilsyn av en person som har ansvaret for sikkerheten.
- ⊘ Denne enheten skal ikke rengjøres eller vedlikeholdes av barn uten tilsyn av voksen med ansvar for sikkerheten. Denne enheten er ikke et leketøy! Oppbevar enheten og strømledningen utilgjengelig for barn.
- ⊘ Oppbevar enheten og strømledningen utilgjengelig for barn.

# SIKKERHETSANVISNING \\\

## ⚠ BRANNFARE

- ⊘ Dekk aldri til enheten under bruk.
- ⊘ Ikke plasser enheten i nærheten av lett antennelige objekter.
- ⊘ Sørg for en avstand på minst 1 meter mellom enheten og varmfølsomme gjenstander.
- ❗ Hvis det oppstår røyk, lukt eller lignende, må du slå av enheten umiddelbart og koble den fra strømmettet. Unnlattelse av å gjøre dette kan føre til alvorlige ulykker og personskade. Kontakt forhandleren.
- ❗ If you continue to use it while it remains abnormal, there is a risk that leads to smoke or fire, electric shock or injury. Please consult your dealer.
- ❗ Hvis enheten overopphetes, må du slå den av umiddelbart.
- ❗ Rengjør støpselet regelmessig med en tørr klut for å forebygge skade og fare forårsaket av støv og smuss.

## ⚠ FARE – SMÅ BARN

- ⊘ Barn skal ikke leke med enheten!

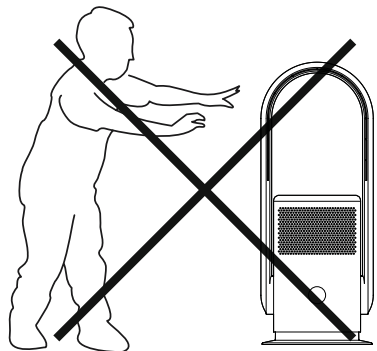



**⚠ ADVARSEL**

- ⊘ Plasser enheten på et flatt, tørt og stabilt underlag.
- ⊘ Ikke bruk enheten i svært fuktige eller varme omgivelser.
- ⊘ Ikke plasser enheten i nærheten av gjenstander som genererer stor varme (f.eks. ovn, peis, grill).
- ⊘ Ikke plasser enheten på et innestengt sted. Forsikre deg om at det er tilstrekkelig plass til at luft kan sirkulere rundt enheten.
- ⊘ Enheten kan bli svært varm under drift. Ikke berør de aktuelle områdene på enheten med bare hender.
- ⊘ Vent til enheten er avkjølt før du flytter den til et nytt sted.
- ⊘ Ikke spray duftfrisker på enheten.
- ⊘ Ikke plasser enheten nær duftdispensere.
- ❗ Slå alltid av enheten med PÅ/AV-knappen før du kobler den fra strømmettet.
- ❗ Ikke putt gjenstander inn i ventilasjonsåpningene
- ❗ Hold enheten fri for støv, hår og annet som kan blokkere ventilasjonsåpningene.

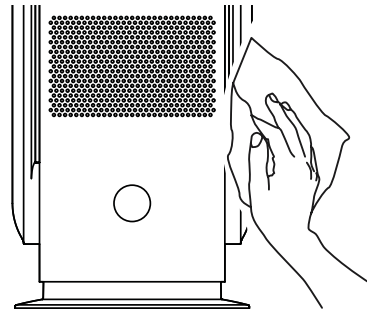

# PRODUCT OVERVIEW \\\

Forside

Bakside

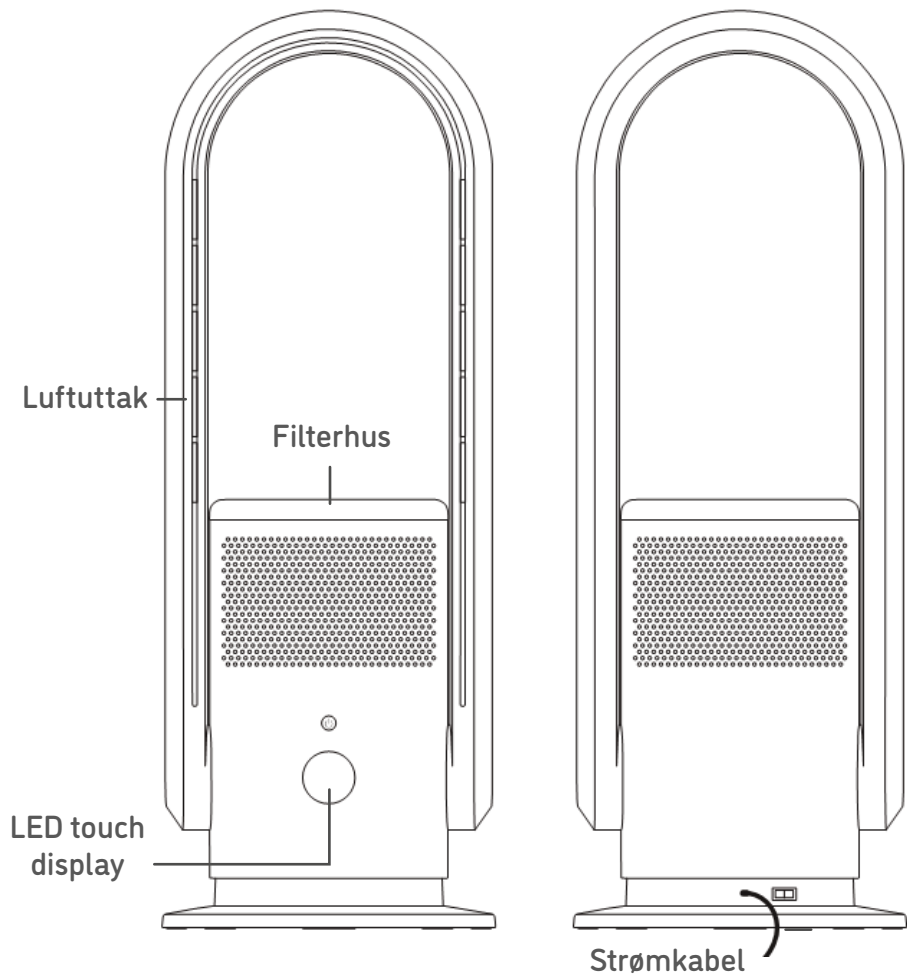

## Trådløs fjernkontroll

(På side 35 finner du bruksanvisning for fjernkontroll)

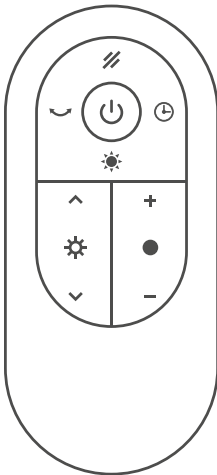

## HEPA 13 filter

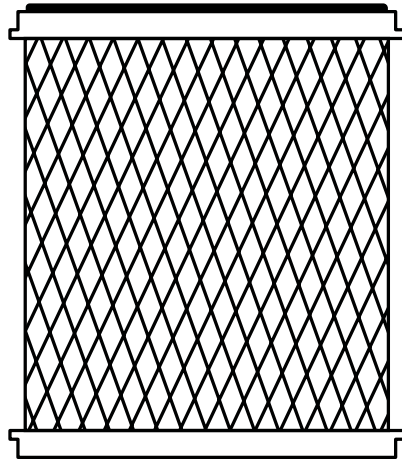

## CR2025 knappcelle

(På side 33 kan du se hvordan du setter inn batteriet)



# FØR ENHETEN TAS I BRUK III

## Plassering

1. Viften skal stå på et flatt underlag. Ikke plasser viften på ujevne eller skrå flater eller på myke overflater. Dette forebygger at viften velter og forårsaker skade eller at det oppstår funksjonsfeil.
2. Unngå å blokkere luftinntaket under bruk. Når viften er koblet til, må du holde den borte fra gardiner for å unngå at stoff blokkerer luftinntaket og hindrer at viften fungerer.
3. Ikke plasser gjenstander nærmere enn 30 cm fra luftutløpet.

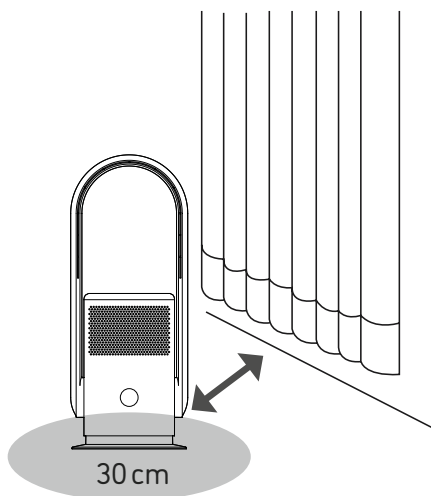

## Justere viftevinkelen

Juster vinkelen på viften ved å forskyve braketten forsiktig.

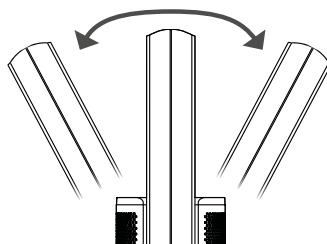

## Instruksjoner for bytte av batteri

### ⚠ ADVARSEL

- ⊘ Ikke lad dette batteriet. Oppbevar batteriet utilgjengelig for barn.
- ⊘ Hvis batteriet svelges, må man søke medisinsk hjelp umiddelbart.
- ⊘ Fjern batteriet fra enheten hvis den ikke skal brukes på en stund.

## Fjernkontroll batteribytte

Sørg for å sette inn batteriet riktig.

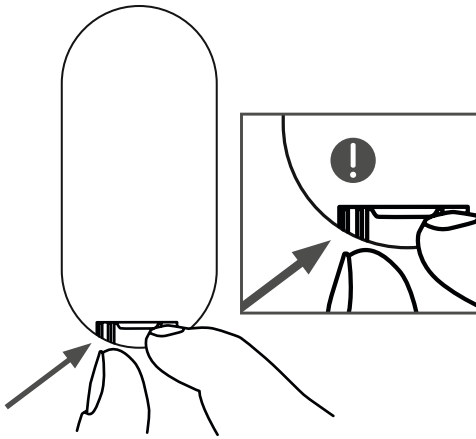

3.

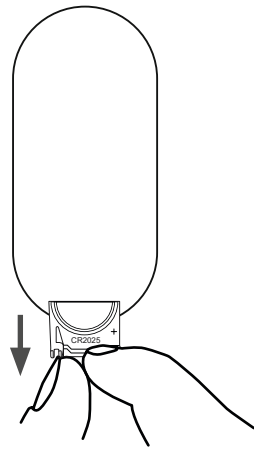
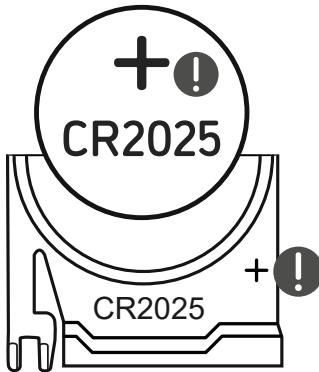

4.

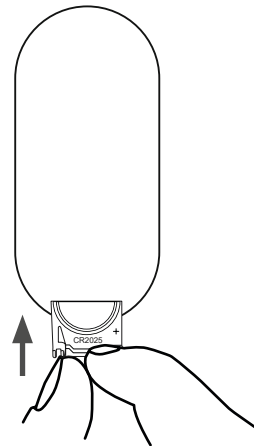

# BETJENING \\\

Hvis viften betjenes med en fjernkontroll, anbefaler vi å peke fjernkontrollen mot mottakeren foran på viften for å få best mulig kontrollsignal.

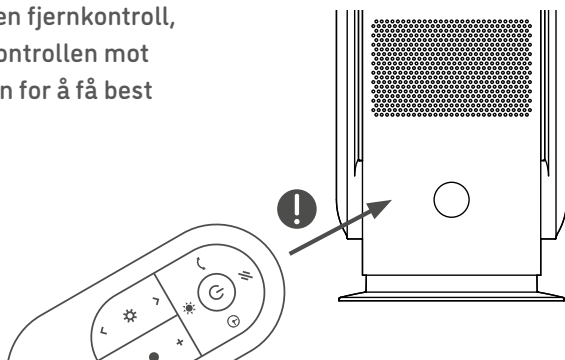

## Følgende kan skje når du bruker viften

1. Viften kan reagere når du bruker en annen elektrisk enhets fjernkontroll.
2. Andre enheter kan reagere når du bruker viftens fjernkontroll.

Dette skyldes overlapping i fjernkontrollenes frekvenser. Det er ikke noe i veien med enheten. Hold fjernkontrollen borte fra andre enheter under bruk for å unngå funksjonsfeil.

## Betjening

1. Sett støpselet inn i kontakten.
2. Slå på med PÅ / AV-bryteren på baksiden.
3. LED-indikatoren lyser.

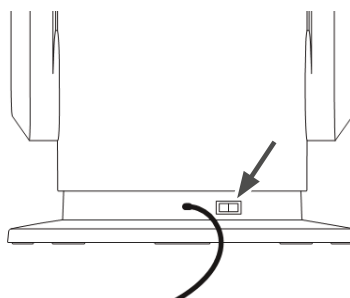

## Trådløs fjernkontroll

Alle funksjoner kan også styres med fjernkontroll.



### PÅ / AV

Slå viften på / av



### Innstilling av luftstrøm

Still luftstrøm til **AUTO**,  
**SLEEP**, **NATURAL** eller **BOOST**



### Hastighetsstyring

Trykk ● for å aktivere varmemodus.



Øk (+) eller reduser (-) dhastighet



med totalt 9 nivåer (fungerer ikke i varmemodus)

### Temperaturinnstilling



Trykk ⚙ for å aktivere varmemodus.



Øk (↗) eller reduser (↘) temperaturinnstilling



(fungerer bare i varmemodus)



### UV-C-filtrering

Aktiver eller deaktiver UV-C-filtreringsfunksjonen.



### Tidsbryter

Slår av enheten etter angitt tid (1-8 timer)



### Panorama modus

For å starte/stoppe 80° panorama-modus

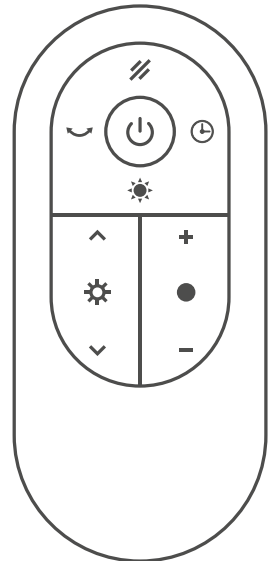

# BETJENING \\\

## LED-indikatorer

Luftstrøm-  
Innstiling

WiFi-tilkobling

Forurensnings-  
grad

Lufthastighet



Tidsbryter

UV-C-Filtrering

Temperatur

## Innstillinger for luftstrøm

**AUTO**

**AUTO**

Justerer lufthastigheten automatisk basert på det aktuelle nivået av luftforurensning.



**SLEEP**

Holder volumet på enheten så lavt som mulig.



**NATURAL**

Små, tilfeldige endringer i luftstrømmen simulerer svak vind.







**BOOST**

Stiller lufthastigheten til høyeste nivå.

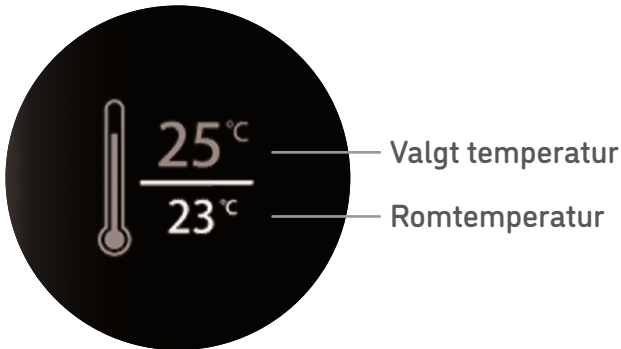

## Varmemodus



Press Trykk  -knappen for å slå på varmemodus. Displayet viser romtemperaturen. Øk () eller reduser () temperaturinnstillingen. Innstillingen lagres hvis det ikke har blitt trykket på noen knapp innen 5 sekunder.

Hvis den innstilte temperaturen er høyere enn romtemperaturen, blir oppvarmingsfunksjonen slått på. Når romtemperaturen når den innstilte temperaturen, stoppes oppvarmingsfunksjonen og enheten fortsetter å kjøre i 40 sekunder før den stopper.

Etter 9 timers kontinuerlig drift i oppvarmingsmodus slutter enheten å fungere automatisk. Du kan starte enheten på nytt hvis du vil.

### Viktig:

- Standard temperaturinnstilling er 25.
- Enheten kan ikke vise romtemperaturer under 0° og viser i så fall i stedet en verdi på 01.
- Når du starter varmemodus, oppvarmes først bare venstre side av luftutløpene. Etter 20 sekunder er begge sider i drift.

# STELL OG VEDLIKEHOLD \\\

## ⚠ ADVARSEL

Ikke sprut vann på viften. Det kan skade viften. Ikke bruk løsemidler, bensin, alkohol, blekemidler eller metallgjenstander til å rengjøre overflaten på viften. Det kan føre til at viften blir misfarget eller ødelagt.

## Rengjøring av enheten

### Viftens overflate

Tørk av overflaten varsomt med en ren, myk klut. Hvis viften er skitten, kan du vaske den varsomt med en fuktig klut med et mildt, fortynnet vaskemiddel, deretter tørker du den med en myk, tørr klut.

### Luftinntak og -utløp

Bruk en myk børste eller støvsuger til å fjerne støv rundt luftinntaket og -utløpet. Oppsamling av støv vil svekke viftens funksjon. Rengjør viften regelmessig.

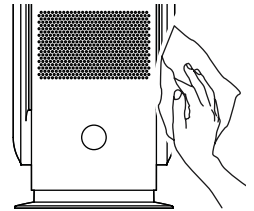

### Støpsel

Rengjør støpselet med en tørr, myk klut.

### Trådløs fjernkontroll

Tørk av fjernkontrollens overflate varsomt med en tørr, myk klut. Ta ut batteriet fra fjernkontrollen hvis det ikke skal brukes på en stund.

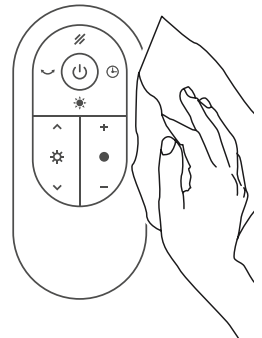

## Bytte HEPA-filter

Forsikre deg om at enheten er slått av og frakoblet.

1. Fjern dekselet (som holdes på plass av magneter) varsomt.
2. Fjern varsomt det gamle filteret fra dekselet og erstatt det med et nytt (kjøpes separat).
3. Sett dekselet og det nye filteret tilbake på enheten.

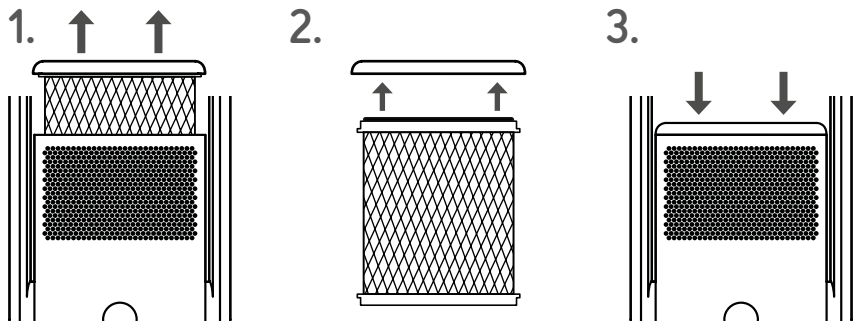

### ⚠ ADVARSEL- Oppbevaring

1. Etter rengjøring og vedlikehold skal viften puttes i en stor plastpose for å beskytte den mot støv.
2. Ikke plasser viften på ustabile steder eller i nærheten av elektriske apparater med kjøle- / varmfunksjoner. Unngå å utsette den for direkte sollys eller plassere den på varme eller våte steder.
3. Oppbevar viften på et rent og tørt sted.
4. Plasser den slik at barn ikke har tilgang til den.

# FEILSØKING \\\

## ⚠ ADVARSEL

Hvis du har problemer med viften din, kan du først gå gjennom denne enkle sjekklisen. Deretter kan du eventuelt kontakte kundeservice og reparasjons-senteret, hvis du ikke klarer å løse problemet.

## ⚠ FARE

⊘ Ikke demonter eller reparer viften selv.

Problem	Cause possible et remède
Støpselet er satt inn i stik-kontakten, men enheten fungerer ikke.	<ul style="list-style-type: none"><li>• Er støpselet satt riktig inn? Lyser strømindikatoren? Hvis ikke, sjekk om det er strømbrudd.</li></ul>
Fjernkontrollen fungerer ikke.	<ul style="list-style-type: none"><li>• Er batteriet tomt? Skift batteri (se side 53)</li><li>• Er batteriet satt inn i riktig retning? Endre retningen på batteriet. (se side 53)</li><li>• Er fjernkontrollen rettet mot viftens signalmottak? (se side 54)</li></ul>

## App og Alexa

Denne enheten kan også styres med appen og Alexa. Instruksjoner om hvordan du laster ned appen og bruker den til å styre enheten finner du på [www.djive.eu](http://www.djive.eu).

## TEKNISKE SPESIFIKASJONER \\\

FLOWMATE ARC Heater	
Modell	DJ50016 / DJ50017
Spenning	220-240 V ~ 50-60 Hz
Effekt	35 W (vifte); 2000 W (varmeapparat)
CADR	86,3m <sup>3</sup> /t
Romstørrelse	25 m <sup>2</sup>
Svingradius	80° ± 5°
Timer-område	1 til 8 timer
HEPA Filter	HEPA 13; filtrerer > 99,95 % av partikler fra luften
Produktets mål	(H) 700 mm; (B) 255 mm; (D) 255 mm
Nettovekt	4,6 kg

Specifications are subject to change without prior notice

I et rom med opptil 86,3 m<sup>3</sup> blir luften renses for pollen og muggsporer til minst 99,995% per time av Flowmate ARC Heater luftrensere.

### Kundestøtte

Hvis Flowmate ARC Heater skulle slutte å fungere, ber vi deg kontakte oss via e-post. Vi vil prøve å reparere den defekte enheten så snart som mulig, eller eventuelt erstatte den med en ny Flowmate ARC Heater dersom det er nødvendig (se side 43).

## Innehållsförteckning

Observera före användning	64
Produktöversikt	70
Före första användning	72
Driftinstruktioner	74
Skötsel och underhåll	78
Felsökning	80
Smartmobil och användning med Alexa	80
Tekniska specifikationer	81



Kära kund,

din nya Flowmate ARC Heater ska snart användas för första gången och förnya luften i ditt hem.

Lägg en stund på att läsa genom den här manualen och bekanta dig med din nya 3-i-1 bladlösa tornfläkt.

Vid frågor är du välkommen att kontakta vår kundtjänst.

Njut av frisk och ren luft varje dag med din nya djive Flowmate ARC Heater.

### Kundtjänst

Telefon: +49 (0) 209 5130340

support@djive.eu

[www.djive.eu](http://www.djive.eu)  djivehome  djive\_home

Robovox Distributions GmbH | Hamburger Straße 11, D-45889 Gelsenkirchen

# VIKTIGA VARNINGAR \\\

## ⚠ OBSERVERA

**För att undvika eldsvåda, elektriska stötar och personsador ska man observera följande krav och följa lokala och nationella föreskrifter för elektricitet:**

1. Barn, äldre utan erfarenhet av hantering av liknande elektronik och personer med nedsatt fysisk, sensorisk eller mental förmåga bör endast använda enheten under överinseende av en person som är ansvarig för säkerheten. Rengöring och underhåll av enheten ska inte utföras av barn utan uppsikt. Enheten är inte en leksak!
2. Använd en separat utgång i enlighet med apparatens strömstyrka. Använd inte uttaget samtidigt med andra apparater.
3. Om fläkten inte fungerar ska man slå av strömmen och tillkalla kvalificerad personal för reparation.
4. Flytta inte fläkten när den är inkopplad.
5. När man kopplar in eller drar ur nätsladden ska man hålla i kontakten med handen och inte dra ut den via nätsladden.
6. Om sladden är skadad måste den bytas ut av tillverkaren, dess servicetekniker eller liknande kvalificerad person för att undvika fara.
7. Sträck inte ut eller dra i nätsladden och håll den på avstånd från överhettade ytor.
8. Kör inte fläkten på mattan och täck inte mattor, andra enheter eller liknande material. Strömkabeln ska hållas borta från områden med gående personer och placeras på en plats där man inte snubblar över den.



9. Stäng av alla funktioner innan du kopplar ur fläkten. När den inte används under en längre tid ska man koppla bort den från eluttaget. För att undvika risken att snubbla ska man säkra ledningarna.
10. Placera inte något föremål på luftintag eller luftuttag och se till att de är fria från damm, ludd, hår och alla slags hinder som kan minska luftflödet.
11. Fläkten ska placeras på en plan och torr yta med god ventilation och inte är i närheten av värmekällor eller omgivande korrosiva gaser. Det bör finnas 30 cm utrymme runt fläkten för att säkra luftflödet.
12. Den är endast avsedd för användning på torr plats. Den kan inte användas utomhus eller på våta ytor.
13. Doppa inte fläkten, nätsladden eller elkontakten i vatten eller andra vätskor för att undvika fara. Ej yrkeskunniga får inte använda förlängningskablar.
14. Använd inte luftrenare eller liknande produkter i direkt anslutning till fläkten. Använd inte rengöringsmedel eller smörjmedel på fläkten. Elkontakten måste dras ut innan rengöring och underhåll.
15. Apparaten har en UV-C-sändaren. Oavsiktlig användning av apparaten eller skador på höljet kan resultera i läckage av farlig UV-C-strålning. UV-C-strålning kan även i små mängder skada ögon och hud. Stirra inte på ljuskällan.

# VIKTIGA VARNINGAR \\\

## ⚠ OBSERVERA

För att säkra korrekt användning och underhåll av fläkten ska man noggrant läsa instruktionsmanualen innan användning och ta väl hand om manualen för framtida referens.

⚠ **FARA** Om den farliga situationen inte undviks kan detta leda till dödsfall eller allvarliga personskador.

⚠ **OBSERVERA** Om den farliga situationen inte undviks kan detta leda till allvarliga skador.

⊘ Symbol indikerar "förbjudet"

❗ Symbol indikerar fara (agera försiktigt)

## Allmän säkerhetsinformation:

1. Granska enheten efter synliga yttre skador innan användning. Sätt aldrig en skadad enhet i drift. Kontakta återförsäljaren vid behov.
2. Personer som inte kan använda enheten på grund av försämrade fysiska eller mentala förmågor får endast använda enheten under tillsyn eller efter instruktioner från ansvarig person.
3. Låt inte barn använda enheten såvida de inte övervakas.
4. Endast behöriga elektriker som utbildats av tillverkaren får utföra reparationer vid behov. Felaktigt utförda reparationer kan leda till avsevärda risker för användaren.

## ⚠ FARA

- ⊘ Endast behöriga elektriker som utbildats av tillverkaren får utföra reparationer vid behov.
- ⊘ Denna apparat får endast användas i hushåll. Använd en separat utgång i enlighet med apparatens spänning / strömstyrka. Använd inte mer än en elektrisk apparat samtidigt i samma eluttag.
- ⊘ Dra inte i strömkabeln för att dra ut kontakten ur eluttaget.
- ⊘ Använd inte apparaten om sladden eller stickkontakten är skadad.
- ⊘ Öppna inte apparatens hölje.
- ⊘ Fara för elektrisk ström om aktiva anslutningar vidrörs och / eller den elektriska och mekaniska konfigurationen förändras.
- ⊘ Sänk aldrig ned apparaten eller nätkabeln i vatten eller andra vätskor.
- ⊘ Rör inte nätkabeln med våta händer när du kopplar bort apparaten från elnätet.
- ⊘ Denna apparat får användas av barn under 8 år och personer med nedsatt fysisk, sensorisk eller psykisk förmåga eller brist på erfarenhet och / eller kunskap om de övervakas eller instrueras i användning av apparaten och har förstått associerade faror.
- ⊘ Rengöring eller underhåll får inte utföras av barn utan uppsikt. Barn ska hållas under uppsikt för att se till att de inte leker med apparaten.
- ⊘ Förvara apparaten och tillbehör utom räckhåll för barn.

# VIKTIGA VARNINGAR \\\

## ⚠ FARA - RISK FÖR BRAND

- ⊘ Täck aldrig apparaten när den är i drift.
- ⊘ Placera inte apparaten i närheten av lättantändliga material som färg, lack eller gas.
- ⊘ Lämna ett mellanrum på minst en meter mellan fläkt och alla brandfarliga och värmekänsligt material (möbler, gardiner, papper, kläder o.d.).
- ❗ Dra omedelbart ut kontakten ur eluttaget och sluta använda apparaten vid upptäckt av onormalt ljud • lukten av bränt o.d.
- ❗ Om du fortsätter att använda den medan det fortfarande råder ett onormalt tillstånd finns det risk för rök eller brand, elektriska stötar och personskador. Kontakta din återförsäljare.
- ❗ Om nätkontakten eller nätsladden blir onormalt varmt vid användning finns det risk för brand. Stäng av enheten.
- ❗ Rengör kontakten regelbundet med en torr trasa. En smutsig eller dammig kontakt kan orsaka otillräcklig isolering och orsaka brand.

## ⚠ FARA - SMÅBARN

- ⊘ Man måste alltid se till att småbarn och spädbarn inte leker med apparaten.

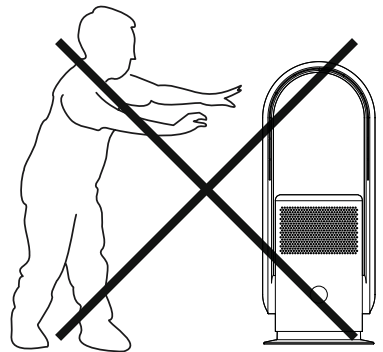

**⚠ OBSERVERA**

- ⊘ Placera apparaten på ett fast, torrt, plant och vattentätt underlag.
- ⊘ Installera inte apparaten i en varm, våt eller mycket fuktig miljö.
- ⊘ Placera aldrig apparaten eller delar av apparaten i närheten av starka värmekällor och heta ytor (som element, ugn och grill).
- ⊘ Placera inte fläkten i ett trångt utrymme, hörn eller smala utrymmen mellan möbler. Se till att det finns tillräckligt med utrymme runt apparaten för fullständig luftcirkulation.
- ⊘ Apparaten blir mycket varm under drift. Rör därför inte vid heta ytor på apparaten under drift och en kort tid därefter.
- ⊘ Vänta tills apparaten har svalnat innan du transporterar den.
- ⊘ Spraya inte luftfräschare i luftflödet.
- ⊘ Placera inte apparaten framför en automatisk luftfräschare.
- ❗ Stäng alltid av strömbrytaren på kontrollpanelen och vänta tills apparaten slutat köra innan du kopplar bort den från eluttaget.
- ❗ Placera inte föremål i öppningar eller ventilationsgaller.
- ❗ Håll apparaten fri från damm, hår och framför allt sådant som kan begränsa luftflödet.

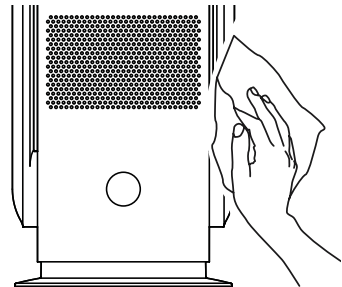

# PRODUKTÖVERSIKT \\\

Framsida

Baksida

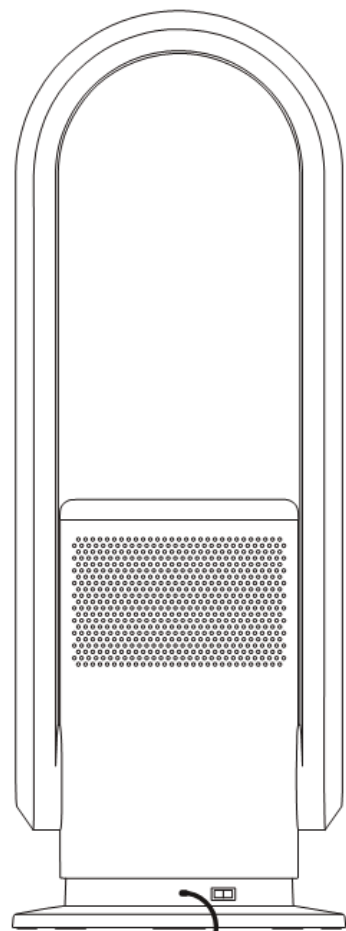
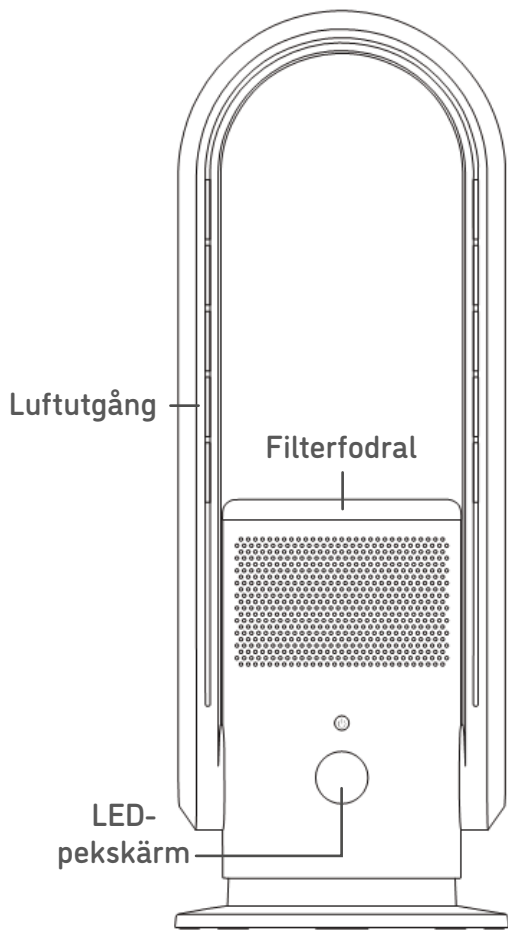

Ström-kabel —

## Fjärrkontroll

(se sida 15 för fjärrstyrning)

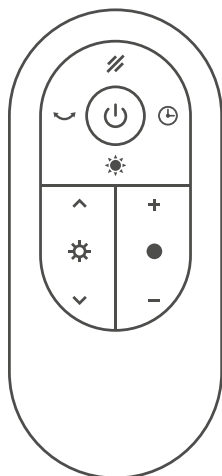

## HEPA 13-filter

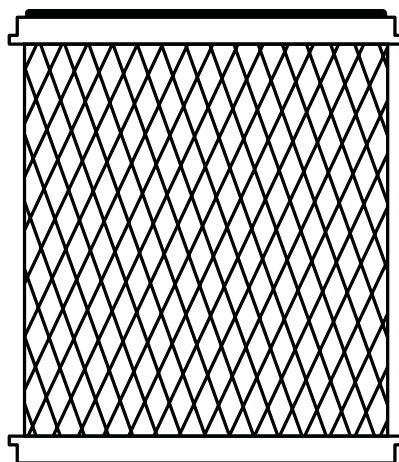

## CR2025 knappbatteri

(se sida 13 för batterimontering)



# FÖRE FÖRSTA ANVÄNDNING ≡

## Driftplats

1. Fläkten skall placeras på en plan plats. Placera inte fläkten på instabila platser som lutande, mjuka ytor för att förhindra att fläkten tippar över och orsakar skador eller fel.
2. Undvik att blockera luftintaget vid användning. Håll fläkten bort från gardiner när den är inkopplad för att förhindra att gardinen blockerar luftintaget.
3. Placera inga föremål inom 30 cm framför utloppet.

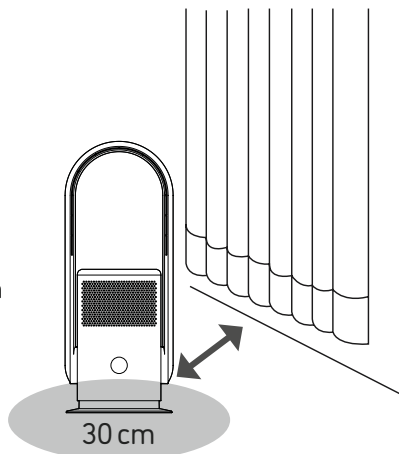

## Justering av luftflödets vinkel

Luta försiktigt den övre delen av enheten för att justera luftflödets vinkel.

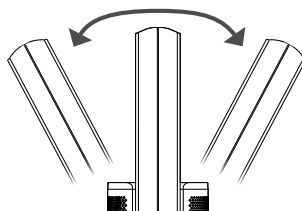

## Batteribyte för fjärrkontroll

### ⚠ OBSERVERA

- ⊘ Ladda inte det här batteriet.
- ⊘ Håll batteriet utom räckhåll för barn. Om batteriet sväljs ska man genast uppsöka sjukhus.
- ⊘ Ta ut batteriet om enheten inte används under en längre tid.



## Batteribyte för fjärrkontrollen

Var uppmärksam på den batteriets riktning vid byte.

1.

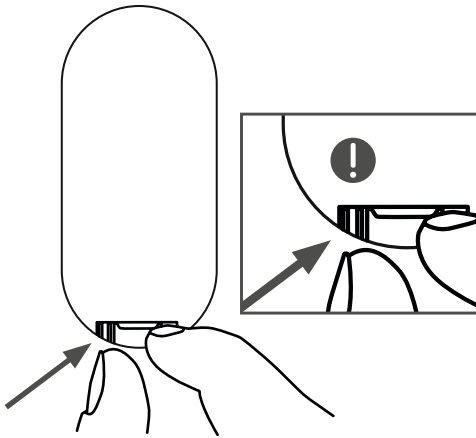

2.

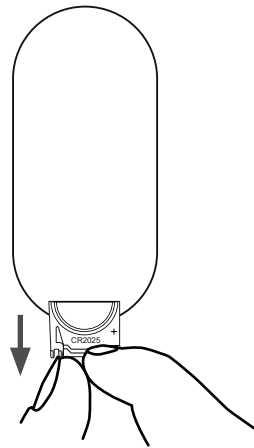

3.

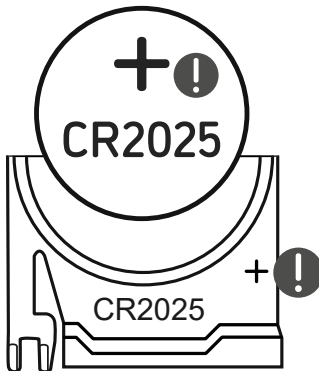

4.

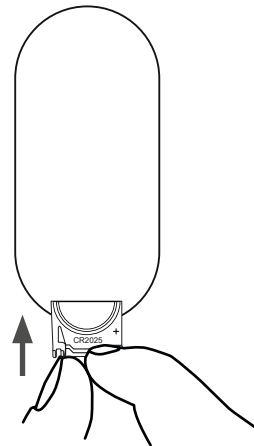

# DRIFTINSTRUKTIONER III

När man driver fläkten med en fjärrkontroll ska man rikta fjärrkontrollen mot mottagaren på framsidan av fläkten för bästa styrsignal.

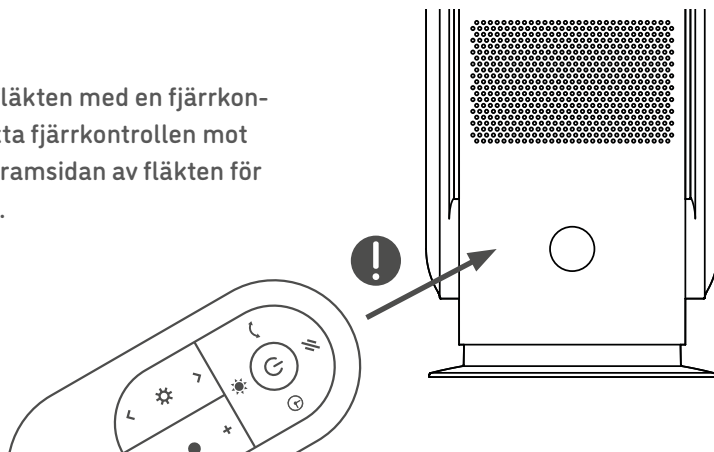

## Följande fall kan uppstå vid drift av fläkten

1. Fläkten kan snappa upp signaler från andra fjärrkontroller för elektriska apparater.
2. Andra apparater kan snappa upp signalen från fläktens fjärrkontroll.

Detta beror på en överlappning av frekvenser för fjärrkontrollen och är inte ett fel på enheten. Håll fjärrkontrollen borta från andra apparater när du använder den för att undvika felfunktion.

## Drift

1. Sätt in nätkontakten i uttaget.
2. Slå på strömbrytaren.
3. LED-displayen tänds.

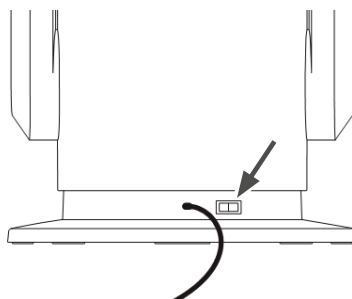

## Fjärrkontroll

Alla tillgängliga funktioner kan styras med fjärrkontrollen.



### PÅ / AV

Slå på / av strömmen



### Val av luftflöde

Ändra inställningarna för luftflödet mellan **AUTO, SLEEP, NATURAL** och **BOOST**



### Lufthastighetsnivåer

Tryck ● för att aktivera kyläge.



Öka (+) eller minska (-) lufthastigheten i totalt 9 nivåer (fungerar endast under kylning)



### Temperaturinställning

Tryck ⚙ för att aktivera uppvärmningsläget. Öka (↗) eller minska (↘) tempera-



turinställningarna för uppvärmningsläget (fungerar endast under uppvärmning)



### UV-C-filtrering

Aktivera eller inaktivera funktionen för UV-C-filtrering.



### Timerfunktion

Ställ in timern för avstängning (1 - 8 t)



### Panoramaläge

Starta / stoppa panorering på 80 °

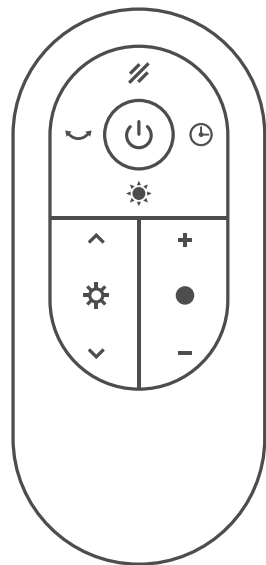

# DRIFTINSTRUKTIONER \\\

## Skärmindikatorer





## Vindflöde lägen

- AUTO**  
Justerar lufthastigheten beroende av aktuell uppmätt föroreningsgrad.
- SLEEP**  
Balanserar bullerutsläpp med lufthastigheten för behaglig och tyst kylning.
- NATURAL**  
Små förändringar i lufthastighet som simulerar en naturlig bris.
- BOOST**  
Ställer in lufthastigheten till maximal effekt.

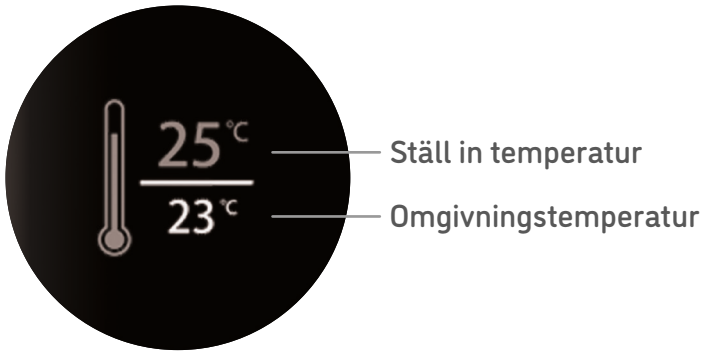
## Uppvärmningsläge



Tryck på knappen  för att aktivera uppvärmningsläge. Displayen visar den omgivande temperaturen. Öka () eller minska () temperaturinställningen. Efter att man inte tryckt på någon knapp under 5 sekunder sparas inställningen.

När den inställda temperaturen är högre än den omgivande temperaturen aktiveras uppvärmningsfunktionen; När den omgivande temperaturen når den inställda temperaturen stoppas uppvärmningsfunktionen och enheten fortsätter köra under 40 sekunder och stannar sedan.

Efter 9 timmars kontinuerlig drift i uppvärmningsläge kommer maskinen automatiskt att stoppa. Du kan starta om enheten om du vill.

### Notera:

- Standardinställningen för temperatur är 25.
- Enheten kan inte visa omgivningstemperaturer under 0 ° och kommer helt enkelt att visa ett värde på 01.
- Vid start av uppvärmningsläget kommer endast den vänstra sidan av luftutloppet påbörja uppvärmning. Efter 20 sekunder kör båda sidorna igång.

# SKÖTSEL OCH UNDERHÅLL III

## ⚠ OBSERVERA

Stänk inte vatten på fläkten. Detta kan skada fläkten. Använd inte bananolja, bensin, alkohol, blekmedel eller metallföremål för att rengöra fläktens yta. Detta kan missfärga eller försämra fläktens yta.

## Rengöring av enheten

### Fläktyta

Torka försiktigt av ytan med en ren och mjuk trasa. Om fläktens exteriör är smutsig kan man använda ett mildt rengöringsmedel på en våt trasa för att torka av fläktens yta. Torka sedan av den med en mjuk och torr trasa.

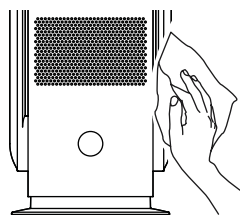

### Luftintag och luftuttag

Använd en mjuk borste eller dammsugare för att avlägsna damm från luftintag och luftuttag. Ansamling av damm kan påverka fläktens drift. Rengör fläkten regelbundet.

### Nätkontakt

Rengör elkontakten med en mjuk, torr trasa.

### Fjärrstyrning

Torka försiktigt av fjärrkontrollen med en torr, mjuk trasa. Ta ut batteriet ur fjärrkontrollen om den inte ska användas under en längre tid.



## Byte av HEPA-filter

Se till att enheten är avstängd och urkopplad.

1. Lyft den övre luckan (som hålls på plats av magneter).
2. Ta försiktigt bort det gamla filtret från den övre luckan och ersätt det med ett nytt filter. (Säljs separat).
3. Sätt topplocket med det nya filtret på plats igen.

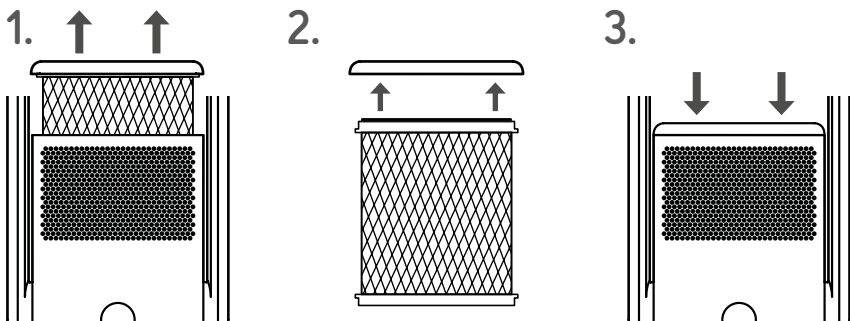

### ⚠ OBSERVERA - Förvaring

1. Placera fläkten i en stor plastpåse för dammskydd efter skötsel och underhåll.
2. Undvik instabila platser och elektriska apparater med kylnings- / uppvärmningsfunktioner.
3. Undvik att placera den i direkt solljus och på varma eller fuktiga platser.
4. Förvara fläkten på en ren och torr plats.
5. Placera inte den inom räckhåll för barn.

# FELSÖKNING \\\

## ⚠ OBSERVERA

Om en onormal situation uppstår ska man kontrollera enligt följande instruktioner och kontakta kundtjänst om problemet kvarstår.

## ⚠ FARA

⊘ Ta inte isär och reparera fläkten utan tillstånd.

Problem	Posible causa y solución
Enheten är inkopplad men fungerar inte.	<ul style="list-style-type: none"><li>• Är nätkontakten korrekt ansluten? Lyser strömindikatorn? Om inte, kontrollera om det är strömavbrott.</li></ul>
Fjärrkontrollen fungerar inte.	<ul style="list-style-type: none"><li>• Är batteriet urladdat? Byt ut det mot ett nytt. (Se sida 73).</li><li>• Är batteriet korrekt installerat? Kontrollera om den ligger mot höger sida. (Se sida 73).</li><li>• Riktas fjärrkontrollen korrekt mot fläktens LED-display? (Se sida 74).</li></ul>

## App och Alexa

Den här enheten kan styras via smartmobil och Amazon Alexa. Besök [www.djive.eu](http://www.djive.eu) för instruktioner om hur man laddar ner och använder appen.



## TEKNISKA SPECIFIKATIONER \\\

FLOWMATE ARC Heater	
Modelo	DJ50016 / DJ50017
Spänning	220-240 V ~ 50-60 Hz
Effekt	35 W (fläkt); 2000 W (värmare)
CADR	86,3m <sup>3</sup> /t
Storlek på rummet	25 m <sup>2</sup>
Panoreringsgrad	80° ± 5°
Timerintervall	1 till 8 timmar
HEPA-filter	HEPA 13; filtrerar > 99,95 % av alla partiklar från luften
Mått	(H) 700 mm; (B) 255 mm; (D) 255 mm
Nettovikt	4,6 kg

Specifikationerna kan ändras utan vidare förvarning

I ett rum med upp till 86,3 m<sup>3</sup> renas luften av luftrenaren Flowmate ARC Heater under en timme till minst 99,995 % av pollen och mögelsporer.

### Support

Om enheten slutar helt att fungera ska man först kontakta oss via e-post. (Se sida 63). Vi gör vårt bästa för att antingen reparera apparaten eller erbjuda dig en ny Flowmate ARC Heater.







# FLOWMATE

---

# ARC HEATER

[www.djive.eu](http://www.djive.eu)

 [djivehome](#)  [djive\\_home](#)

AN#: DJ50016; DJ50017