

VACUMATE one

vacuum, mop
& brush
in a single step

For refreshing
cleaning results.

 AQUA 3in1

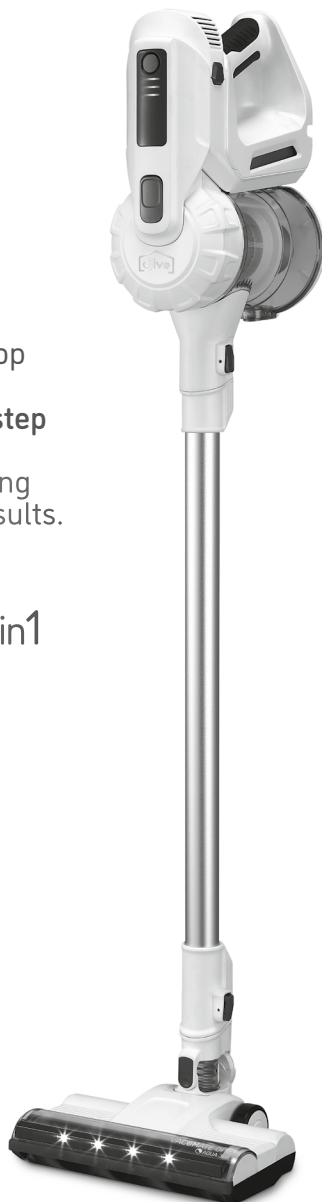

English

Deutsch

Français

Español

Italiano



Contents

Important safety advice	4
Overview and description of the parts	8
Assembly	10
Charging station	12
Charging and removing the battery	14
LED display	16
Filling and docking the mopping tank	18
The first cleaning job	20
Emptying the dust container	22
Cleaning the dust container and filter system	24
Cleaning the exhaust air filter	26
Removing & cleaning the roller brush	28
Removing & cleaning the upholstery brush	30
Cleaning the water tank and mopping cloth	32
What to do if problems arise?	34

Dear Customer,

Your new Vacumate One is about to be used for the first time to make your living space shine.

Please take a moment to read this manual to familiarise yourself with your new Vacumate one 3in1 cordless vacuum cleaner.

If you have any questions, please contact our customer service.

Enjoy cleaning your home the easy way, every day, with your Vacumate One!

Customer care

Phone +49 (0) 209 5130340

support@djive.eu

www.djive.eu  **vacumate**

Robovox Distributions GmbH | Hamburger Straße 11, D-45889 Gelsenkirchen

IMPORTANT SAFETY ADVICE \\\

Before you use this cordless vacuum cleaner, please read all the instructions and warnings in this manual carefully as well as on the device itself. Please store this manual in a safe place.

When using an electrical device, basic safety precautions should always be implemented and followed. This especially applies to points in this manual which are marked with the following:

ATTENTION

This warning applies to the cordless vacuum cleaner as well as to cleaning attachments, accessories or charging devices.

TO REDUCE THE RISK OF FIRE, ELECTRIC SHOCK OR INJURY:

1. This device is **not** intended for use by small children or invalid persons with reduced physical, sensory or mental capabilities or those with a lack of experience and knowledge, unless they are instructed or supervised by a responsible person regarding the use of the device to ensure that they can use the device safely.
2. The device must not be used as a toy. Special attention is necessary when the device is used by or near children. Children should be supervised at all times to ensure that they do not play with the device.
3. Only use the device as described in this manual. Do not carry out any maintenance other than that described in this manual.
4. The cordless vacuum cleaner is only suitable for dry locations. Not to be used outdoors or on wet surfaces.
5. Do not handle any part of the plug or device with wet hands.

6. Do not use the device with a damaged cable or plug. If the power cord is damaged, it must be replaced by a service worker or a similarly qualified person to avoid any hazards.
7. If the cordless vacuum cleaner is not functioning normally, has been struck hard, dropped, damaged, left outdoors or fallen into water, for safety reasons, do not continue to use the device.
8. Please contact customer service if maintenance or repair is required. Do not dismantle the cordless vacuum cleaner yourself, as incorrect assembly could lead to electric shock or fire.
9. Do not stretch the cable or expose it to any strain. Keep the cable away from hot surfaces. Do not place the cable under doors or pull the cable along sharp edges or corners. Do not plug the cable into locations that cannot be easily accessed or where it could be tripped over. Do not drive over the cable.

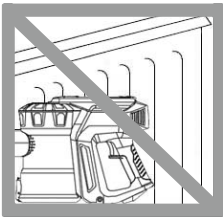

⚠ ATTENTION

**Do not store near
warm or hot places.**

10. Do not pull the mains plug out of the socket by the cable, instead always hold the plug case to pull out the mains plug. The use of an extension cable is not recommended.

IMPORTANT SAFETY ADVICE \\\

- 11. Do not use to vacuum water.
- 12. Do not use to vacuum flammable or combustible liquids such as petrol, or areas in which they or their vapours could be present.

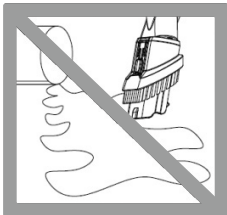

⚠ ATTENTION

Do not vacuum water or other liquids under any circumstances.

- 13. Do not vacuum burning or smoking items such as cigarettes, matches or hot ash with the cordless vacuum cleaner.



⚠ ATTENTION

Do not vacuum burning objects under any circumstances.

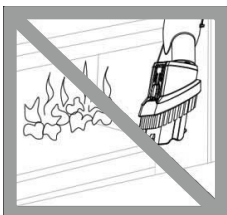

⚠ ATTENTION

Do not use near naked flames under any circumstances.

- 14. Keep hair, loose clothing, fingers and all body parts away from openings and moving parts. Do not direct the hose, suction hose or the cleaning attachments at your eyes or ears and do not put them in your mouth.

15. Do not put any objects in the openings of the cordless vacuum cleaner. Do not use when the opening is blocked, otherwise the device will over-heat. Keep the cordless vacuum cleaner and the moving parts free from dust, lint, hair and everything that could affect the air circulation.
16. Only use accessories and spare parts recommended in this manual.
17. Do not use the device without the dust container and the filter.
18. Unplug the device from the mains socket if it is not being used for a long period of time and before maintenance.
19. Be especially careful when cleaning stairs and, if possible, hold on to the banister.
20. Do not place the device outside, in a bathroom or within 3 metres of a pool and do not use it outdoors. Do not use on wet surfaces and do not expose it to moisture, rain or snow. Never charge the battery near water, outdoors or in damp environments.
21. Only use the chargers of this device to charge this cordless vacuum cleaner. Only use the batteries of this device as other types of batteries could explode and lead to injury or damage to property.
22. Do not incinerate this cordless vacuum cleaner, even when the device is severely damaged. The battery may explode in the event of a fire.
23. Always turn the cordless vacuum cleaner off before you insert or remove the motorised floor brush or the motorised upholstery brush.
24. Do not fill the water tank with any flammable or corrosive liquids as this could cause damage and cause the water tank to uncontrollably lose water. Never use too much detergent in the water as the detergent will remain on the floor and there may be a risk of slipping.

OVERVIEW \\\

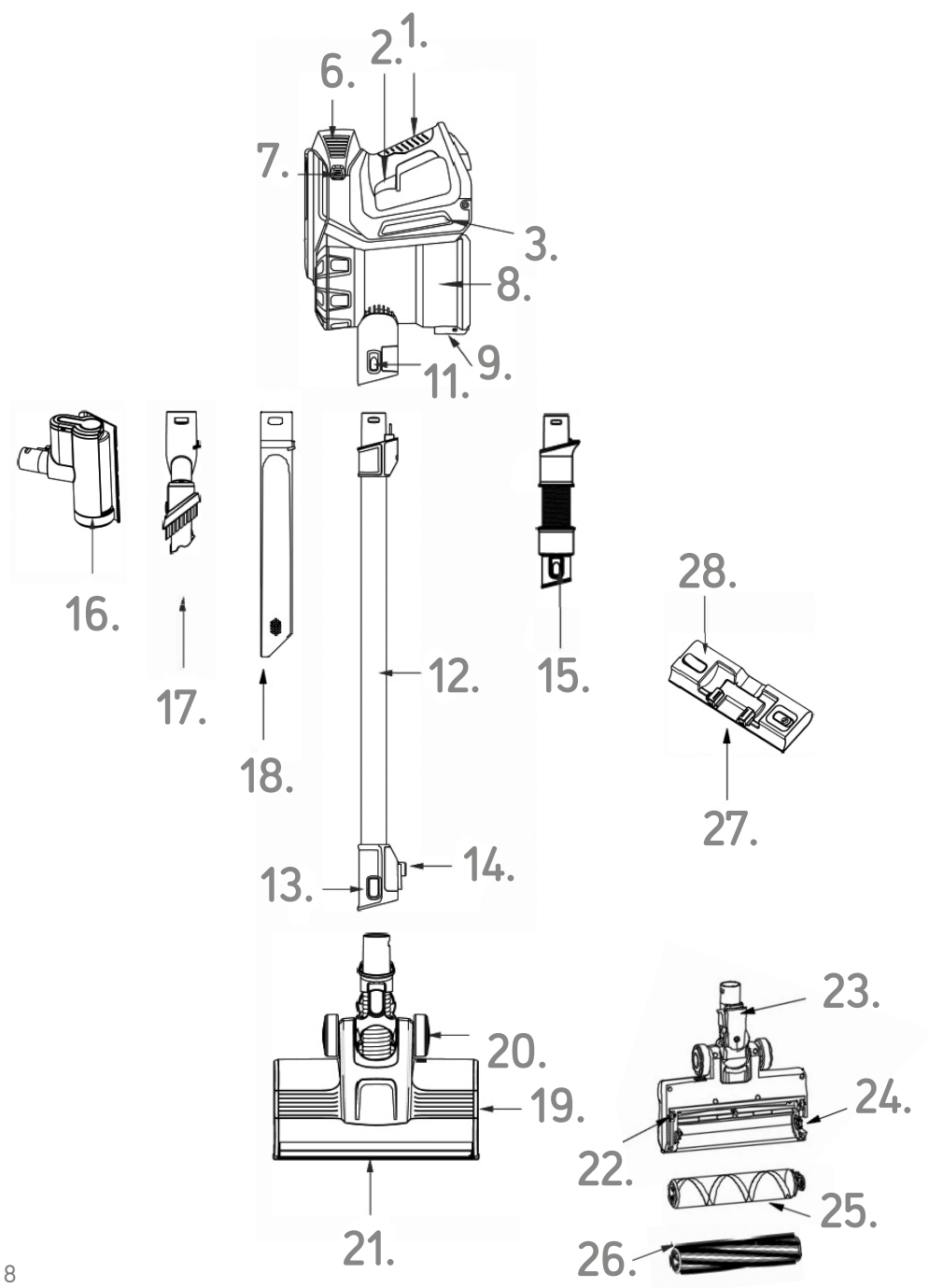

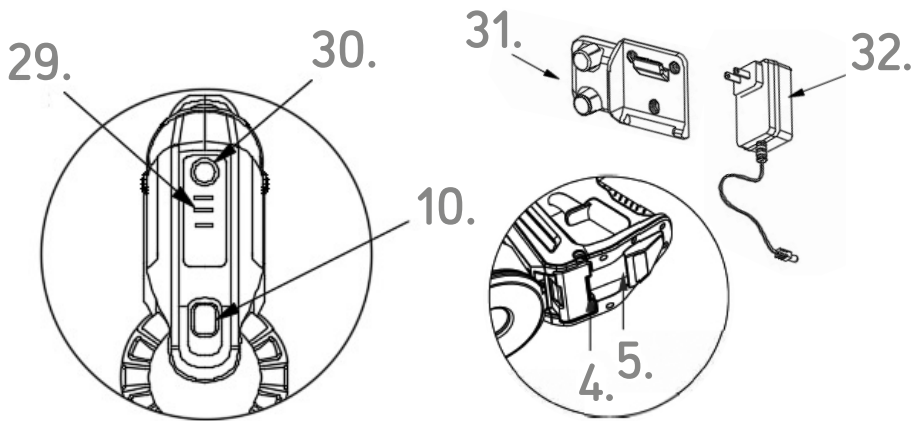

Description of parts

1. Handle
2. Master switch on/off
3. Rechargeable battery
4. Battery eject button
5. Wall station bracket
6. Extract air grille
7. Extract air grille release button
8. Dust collection container
9. Release button for the dust container bottom flap
10. Dust container module release button
11. Release button for electrical connection of the suction hose / upholstery brush
12. Suction pipe with electrical connections
13. Release button for the electrical connection of the motorised floor brush / upholstery brush or for the attached 2in1 furniture brush / grout nozzle
14. Pipe fixing hook
15. Flexible suction hose Motorised upholstery brush
16. motorised upholstery brush
17. 2 in1 furniture brush
18. Grout nozzle
19. Motorised floor brush
20. Sliding wheel on the floor brush
21. LED lighting
22. Small sliding wheel
23. Electrical connection of the motorised floor brush
24. Roller brush / carpet brush release button
25. Roller brush
26. Carpet brush
27. Mopping tank
28. Mopping tank release button
29. LED display
30. Max mode button
31. Wall holder and charging station
32. Charger

ASSEMBLY

The cordless vacuum cleaner can be used in different configurations: It can either be used as an upright appliance or as a practical hand-held vacuum cleaner.

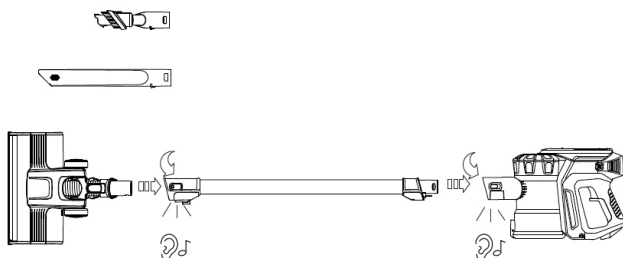

The 2in1 furniture brush can be converted into a small upholstery nozzle by pushing the button on top.

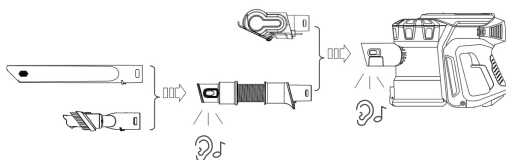
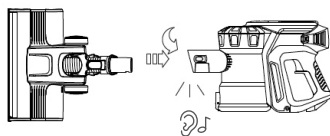
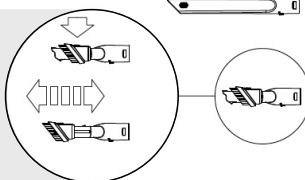

Assembly as an upright appliance

Hold the suction hose so that the electric contact rods are on the underside. Now carefully push the suction hose into the hand module opening. The electrical contacts then slide into the small openings on the hand-held part. The suction snaps into place with an audible “click”.

Now you can either attach the floor brush or the other cleaning attachments to the other end of the suction hose.

The grout nozzle and the 2in1 furniture brush both have a small guide rail on the underside. This must point downwards during assembly so that it can slide into the notch in the round part of the connection. These attachments also lock in with an audible “click”.

Conversion

Press the electrical connection release button on the suction hose. Now either the entire suction hose can be removed or only the respective cleaning attachment at the other end using the second release button.

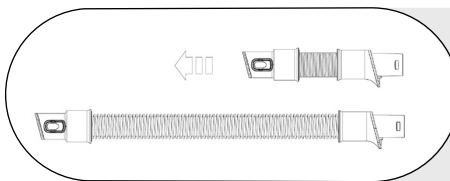

The flexible suction hose can be pulled out and pushed back together again.

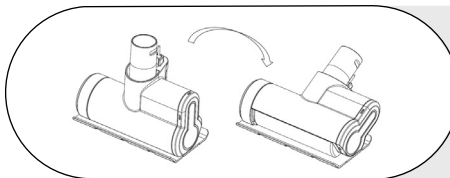

The position of the foot can be flexibly changed on the upholstery brush.

CHARGING STATION

First, mount the wall bracket and charging station on the wall using the supplied screw set. The minimum height of the wall bracket should be 115 cm from the floor so that the assembled cordless vacuum cleaner can be hung in its entire length. In addition, there must be a socket for the charging adapter in the immediate vicinity (maximum 130 cm away).

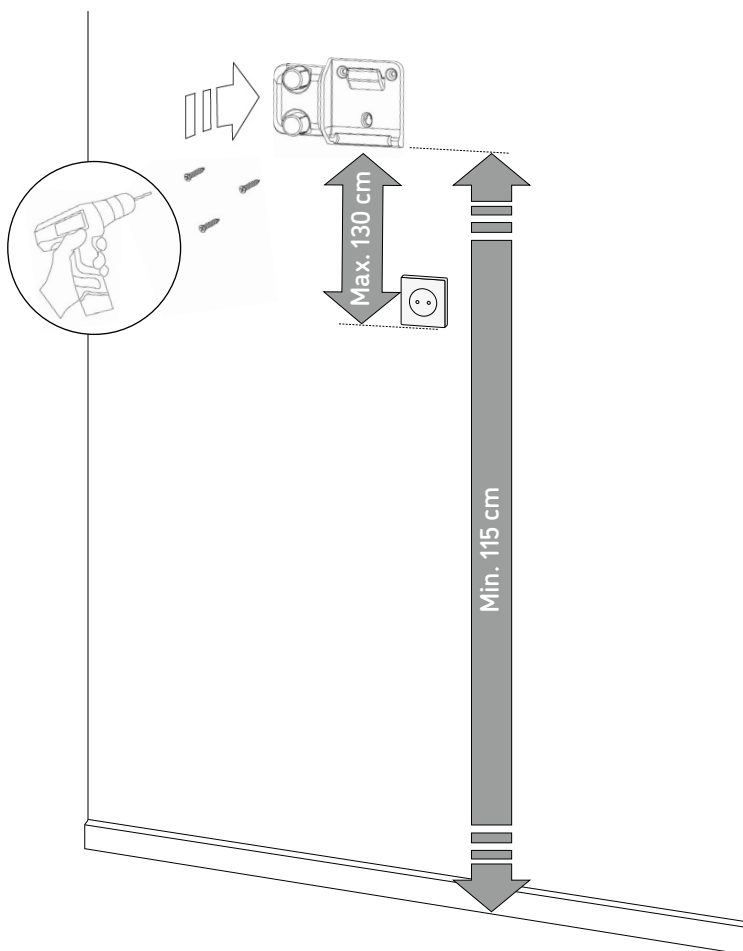

VACUMATE

Hang the cordless vacuum cleaner at an angle from above into the wall bracket, connect the charging cable to the battery in the appliance and charge for approx. 4 hours.

1.

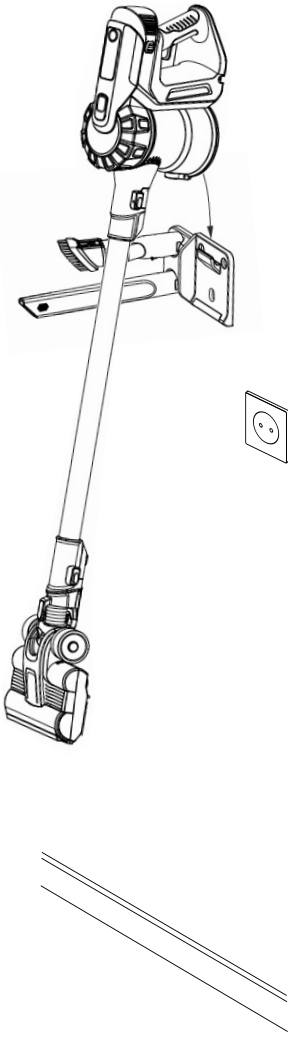

2.

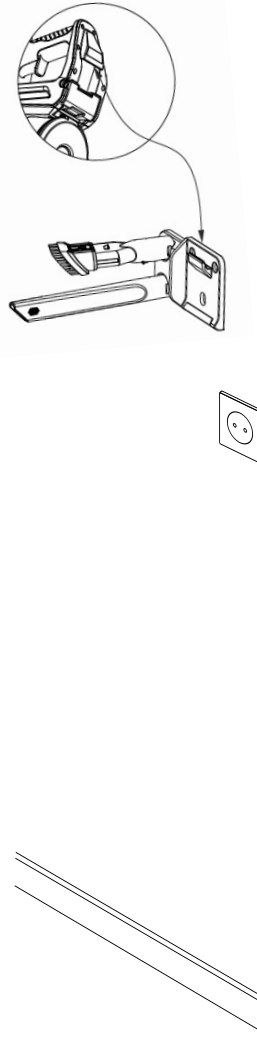

3.

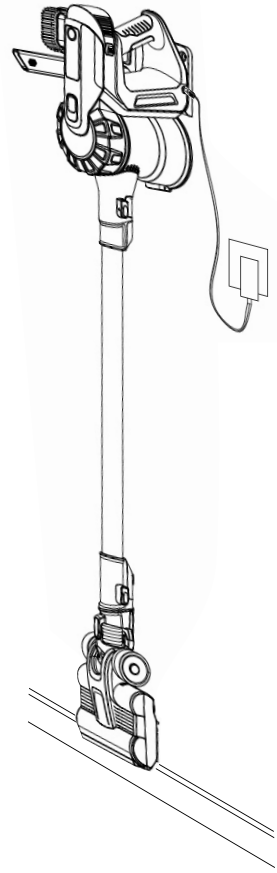

CHARGING AND REMOVING THE BATTERY \\\

There are three options for charging the battery

1. Convenient charging on the wall station

After fitting the wall bracket, plug the charger connector into the battery connector on the appliance, then plug it into the socket.

2. Stand-alone charging in any room

Due to the practical battery connection and the portable charger, the cordless vacuum cleaner can also be charged lying down in any room of your home.

3. Charging the removed battery

Remove the battery from the appliance (see page on the right) and plug the charger cable connector directly into the battery connector. The option is particularly suitable for charging spare batteries.

1.

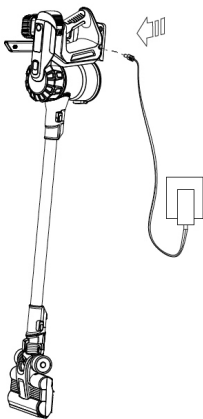

2.

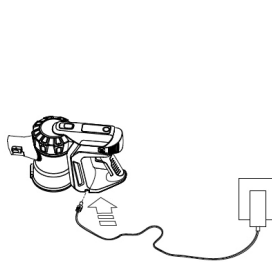

3.

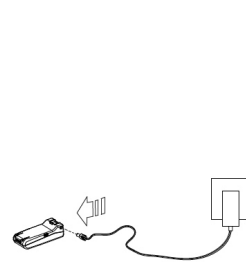

Removing and inserting the battery

1. Make sure that you do **not** press the ON switch.
2. Lay the hand-held part down flat and press the grey release button directly on the battery underneath the appliance to release it.
3. Push in a new battery until a “click” sound is heard and the battery snaps into the handle.

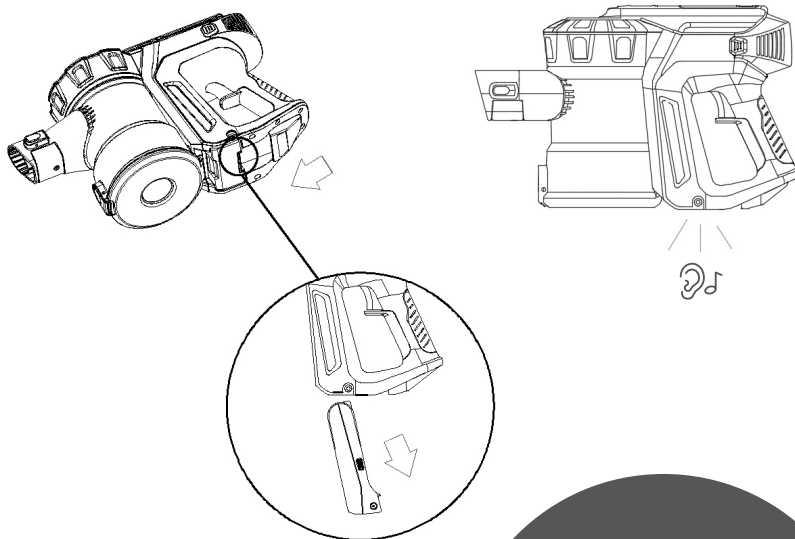

For extra long
cleaning power
Spare batteries
www.djive.eu

LED DISPLAY \\\

Battery power always in view during cleaning

At the beginning and during cleaning, you can check the upper display to see the battery level.

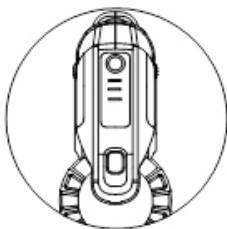

Cleaning time (approx.)

	Charge 100 %	Eco: 40 minutes Max: 15 minutes
	Charge 50 %	Eco: 20–30 minutes Max: 5–10 minutes
	Low charge	Eco: 5–15 minutes Max: 1–5 minutes
	Battery almost drained (all three LEDs flash)	

Charge level display

While charging, you can check the progress of the battery charging on the upper display of the cordless vacuum cleaner.

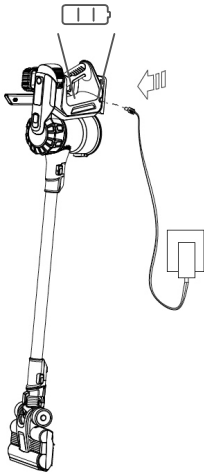

	Battery charge starting (all three LEDs flash in circulation)
	Battery charge is just low (two LEDs flash)
	Battery charge is 50% (one LED flashes)
	Battery is fully charged

FILLING AND DOCKING THE MOPPING TANK \\\

Preparing and filling the mopping tank

1. Take the mopping tank and attach the microfibre cloth to the Velcro on the bottom.
2. Turn the tank over and pull the water opening tab on the top to the side, towards the middle of the water tank. Now carefully fill water into the opening until the mopping tank is filled.
3. Close the lid and wipe off any drops of water on the outside of the tank with a dry cloth.

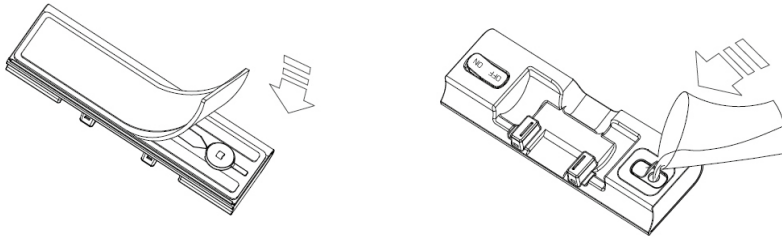

Tip: A mild floor detergent can also be added to the mopping water. Read the instructions on the bottle label for the correct detergent dosage.



Docking the mopping tank onto the cordless vacuum cleaner

1. Lay the mopping tank flat on the ground so that the hollow is visible on the top. Take the cordless vacuum cleaner and use the large sliding wheels of the floor brush attachment to position the appliance above the mopping tank recess.
2. Now push the cordless vacuum gently down until the appliance snaps into the mopping tank with an audible "click".
3. At the top of the mopping tank there is a button to start or stop the water supply. If the button is raised towards the suction pipe, the water supply starts after a few moments. The water supply is stopped if the button is pressed down.
4. Each time you finish mopping, disconnect the mopping tank from the cordless vacuum cleaner and store it separately, empty and with the tank lid open.

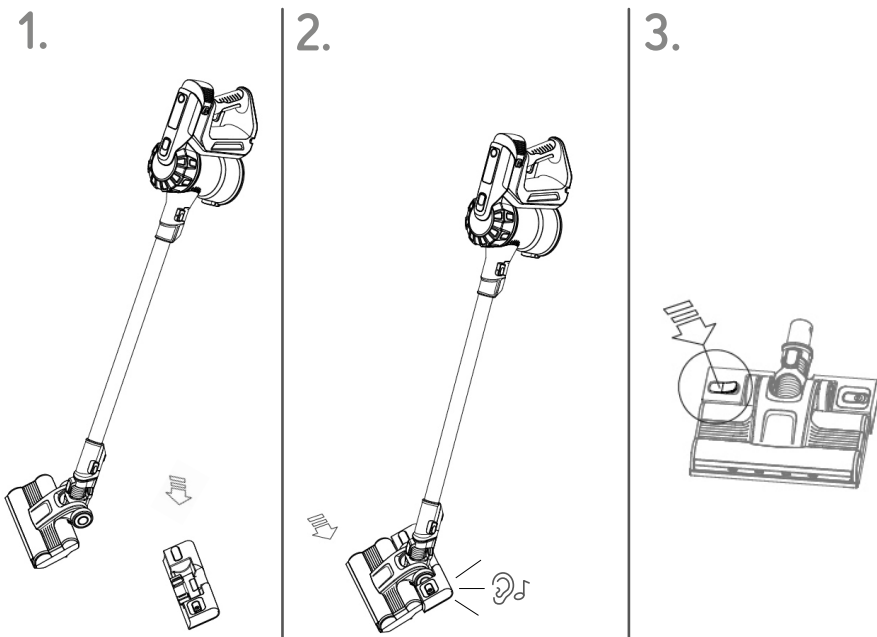

FIRST CLEANING JOB \\\

Now you have already familiarised yourself with your new Vacumate one, assembled it, learned the basics and the battery is charged.

At last, the cordless vacuum cleaner is now ready to be used for the first time.
The on/off button is positioned on the handle
Simply press it and your Vacumate one starts the vacuum motor.

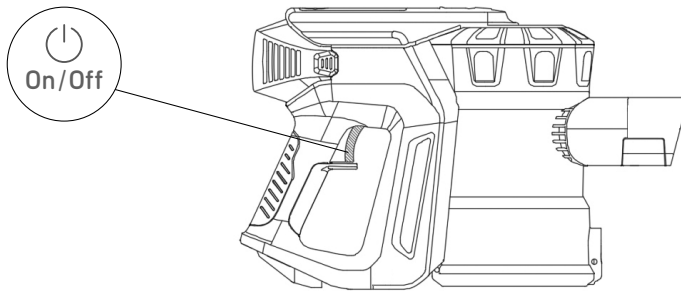

Eco mode and Max mode

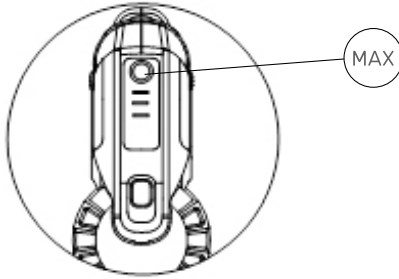

The cordless vacuum cleaner starts in the energy-saving Eco mode. To increase the suction during cleaning, on carpets or in case of heavy soiling for example, the Max mode can be activated. Simply press the round button on the LED display to activate.

You can return to the Eco mode by pressing the button again.

Cleaning time

Eco mode

Low speed level: approx. 40 minutes

Max mode

Maximum speed: approx. 15 minutes

EMPTYING THE DUST CONTAINER \\\

Empty the container as soon as the dirt reaches the marking in the material in the collection container. Do not allow it to overfill.

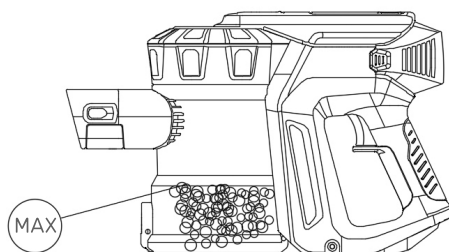

Tip: In order to make it easier to empty of the dust container, it is advisable to remove the suction tube with the floor brush beforehand.

There are two options for emptying the dust container

1. The practical variation

If you want to be quick, you can simply hold the full hand-held part of the cordless vacuum cleaner by the handle horizontally and centrally over a bin and press on the lower release button for the bottom flap. It then opens and the dust falls into the bin.

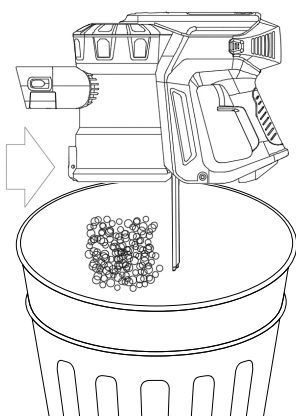

2. The clean variation

Particularly recommended for allergy sufferers

In order to disperse as little dust as possible into the air and onto the cordless vacuum cleaner when emptying, the dust tank unit can be detached from the handle.

To do this, first lie the hand-held part down flat and press the long release button below the LED display. The dust container module can now be detached from the handle.

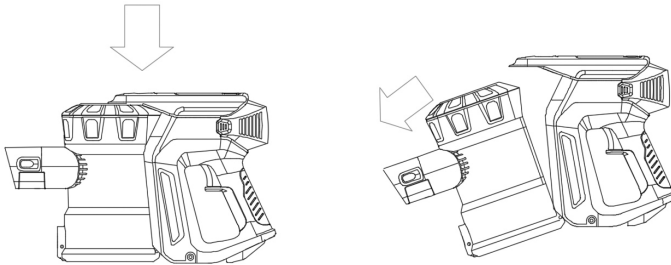

Now the dust tank can be taken outside to the residual waste bin. Hold the dust collection container with your hand and hold it horizontally and centrally over the residual waste bin. Now press the lower release button for the bottom flap. The flap opens and the dust falls out. Then close the bottom flap again and reinsert the module.

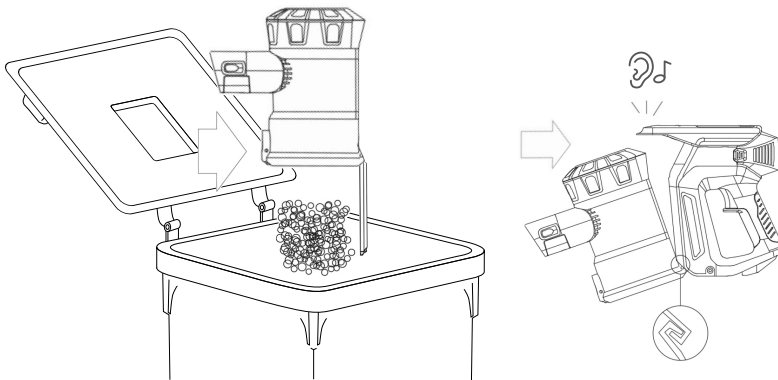

CLEANING THE DUST CONTAINER AND FILTER SYSTEM \\\

1. Make sure that you do **not** press the ON switch.
2. Place the hand-held part down flat and press the long release button under the LED display to release the dust container module from the handle.
3. Disassemble the dust container and the filter system. Then clean the dust container using a damp cloth only.
4. Do not use detergents, polishes or air fresheners to clean the dust container and do not place the dust container in the dishwasher.
5. Clean the cyclone cover with the 2in1 Furniture Brush to remove lint and dust.
6. Before replacing, make sure the dust container is completely dry.
7. Close the dust container bottom until it snaps into place and is securely closed.

Separating the dust container module from the hand-held part

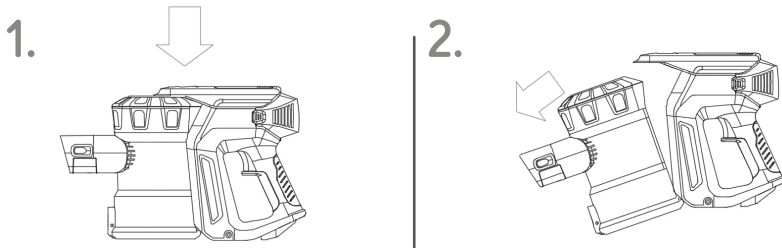

Reinsert the dust container module

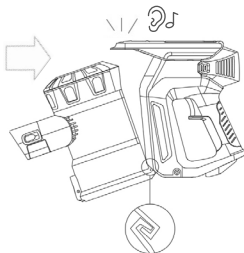

WASHING THE FILTER

1. Make sure that you do **not** press the ON switch.
2. Check and wash the filter regularly according to the instructions to maintain performance.
3. The filter may need to be washed more frequently if particulate matter is absorbed or the cordless vacuum cleaner is mainly used in the Max mode.
4. Only use cold water to wash the filter.
5. Do not place the filter in a dishwasher, washing machine, tumble dryer, oven, microwave, or near naked flames.
6. Reassemble the completely dry filter before reinstalling as shown in the figure (see below). Check that the filter system is properly fitted.

Disassembling and cleaning the dust container module and filter system

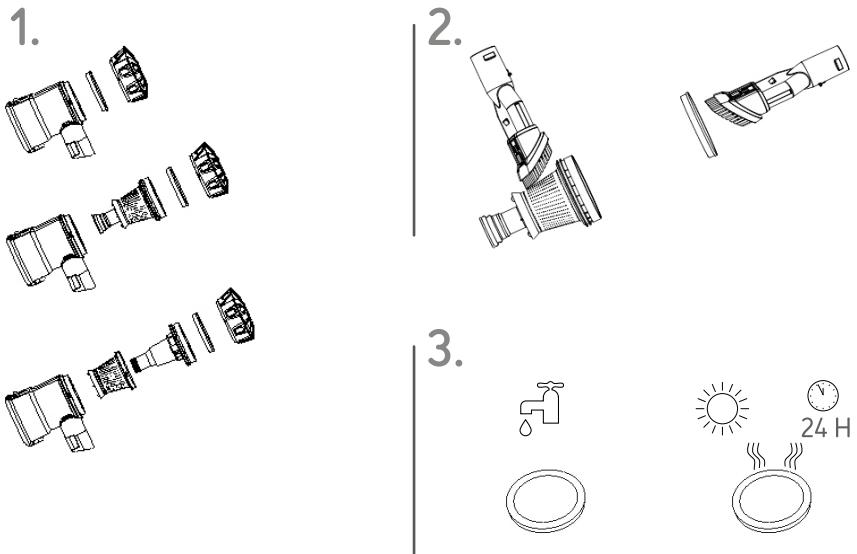

CLEANING THE WASTE AIR FILTER \\\

1. Make sure that you do not press the ON switch.
2. Lay the hand-held part down flat and pressure the release button on the extract air grille to release it.
3. Now remove the filter and clean it or replace it with a new one if necessary.
4. Check and wash the filter regularly according to the instructions to maintain performance.
5. The filter may need to be washed more frequently if fine dust is absorbed or the cordless vacuum cleaner is mainly used in the Max mode.
6. Only use cold water to wash the filter.
7. Do not place the filter in a dishwasher, washing machine, tumble dryer, oven, microwave, or near naked flames.
8. Reassemble the completely dry filter before reinstalling as shown in the figure. Check that the filter system is properly fitted.

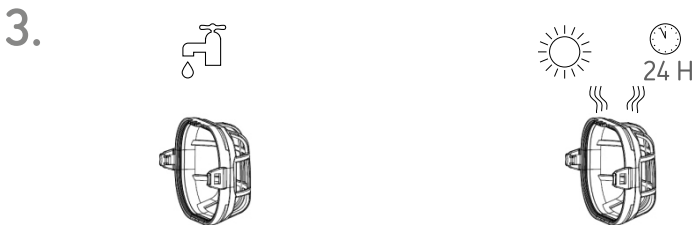
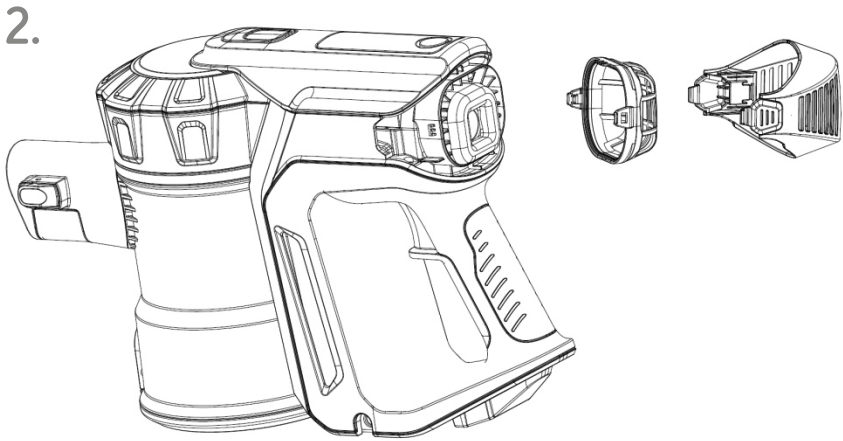
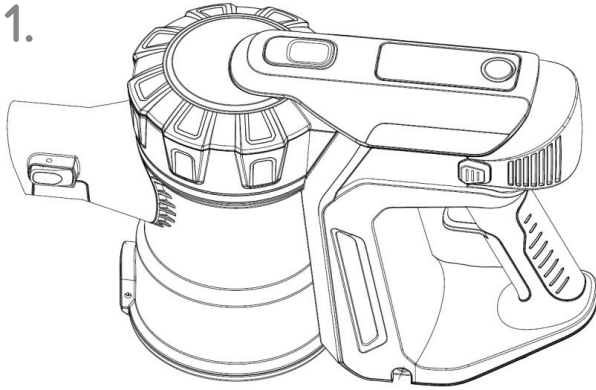

REMOVING AND CLEANING THE ROLLER BRUSH \\\

1. Make sure that you do **not** press the ON switch.
2. Disconnect the motorised floor brush unit from the suction tube or handle unit and turn the cleaning attachment over so that the bottom of the cleaning head is facing you.

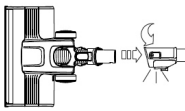

⚠ ATTENTION

Disconnect the brush attachment from the cordless vacuum cleaner at the beginning

3. Before replacing, make sure that both the roller brush and the cleaning attachment are completely dry.
4. To remove the roller brush, press the release button on the side of the housing and remove the brush for cleaning. Now remove hair wrapped around the brush and fluff from the roller brush and at the sides of the suspension. Also clean the brush shaft.
5. First, slide the roller brush back onto the clip in the motorised floor brush. The other end cap should face up with the straight side of the suspension rail. Gently push the roller brush down the suspension rail until it snaps into place with an audible "click".

Remove and clean the roller brush

1.

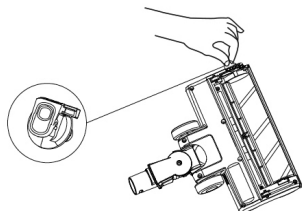

2.

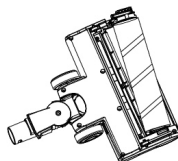

3.

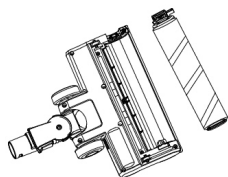

4.



Reinsert the roller brush

1.



2.

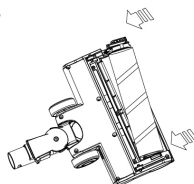

3.

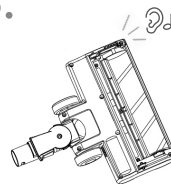

REMOVING AND CLEANING THE UPHOLSTERY BRUSH \\\

1. Make sure that you do **not** press the ON switch.
2. Disconnect the motorised upholstery brush unit from the suction tube or handle unit and turn the cleaning attachment over so that the bottom of the cleaning head is facing you.

ATTENTION



Disconnect the brush attachment from the cordless vacuum cleaner at the beginning

3. Before replacing, make sure that both the bristle brush and the cleaning attachment are completely dry.
4. To remove the bristle brush, press the release button on the side of the housing and remove the brush for cleaning. Now remove hair wrapped around the brush and fluff from the bristle brush and sides of the suspension. Also clean the brush shaft.
5. First, slide the bristle brush back onto the clip in the motorised upholstery brush. The other end cap should face up with the straight side of the suspension rail. Gently push the bristle brush down the suspension rail until it snaps into place with an audible "click".

Remove and clean the bristle brush

1.

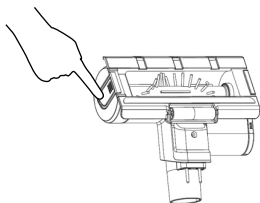

2.

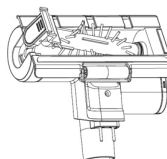

3.

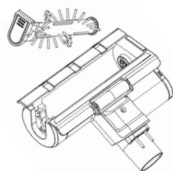

4.

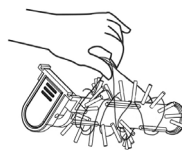

Reinsert the bristle brush

1.

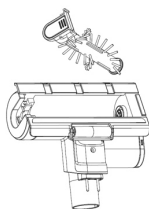

2.

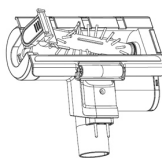

3.

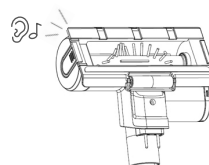

CLEANING THE WATER TANK AND MOPPING CLOTH \\\

1. Please disconnect the mopping tank from the cordless vacuum cleaner each time you finish mopping. Simply remove the tank by hand.
2. Remove the microfibre cloth from the mopping tank.
3. Empty the tank and rinse it several times with water, so that any residues of used detergents are removed.
4. Allow the mopping tank to dry with the lid open to prevent mould from growing in the mopping tank.

1.

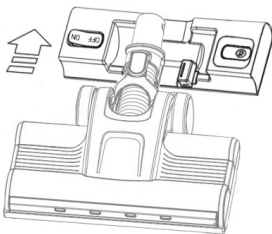

2.

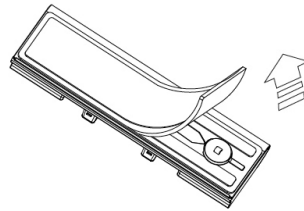

3.

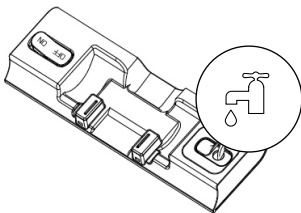

4.

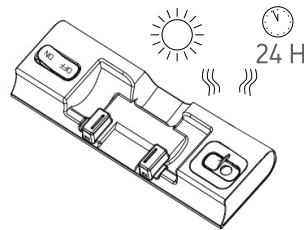

5. Do **not** rinse the mopping tank in the dishwasher or the washing machine and do **not** put it in the microwave.

Cleaning the mopping cloth

1. Please wash the microfibre mopping cloth each time you finish mopping.
For hygienic reasons, it is recommended that you wash the mopping cloth separately from other textiles. The microfibre cloth can be washed by hand or at 60° on a gentle cycle in the washing machine.
2. If desired, a disinfectant detergent can be used in addition to the detergent during washing. This allows bacteria to be removed more thoroughly.
3. For reasons of hygiene, please replace the microfibre cloth with a new one every 3 to 6 months.

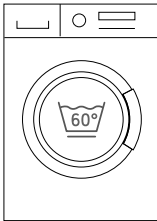

WHAT TO DO IF PROBLEMS ARISE? \\\

If you have problems with your Vacumate one, please follow this simple checklist first:

I. Check whether the battery is fully charged

II. Check whether the battery is correctly inserted

III. In case of loss of vacuum power or no vacuum power

1. Empty the dust container and clean the filter.
2. Remove the respective cleaning attachment and check whether the brush or the suction hose is clogged. Check whether the dust container is correctly inserted.

The roller brush / bristle brush no longer rotates

This cordless vacuum cleaner is equipped with an automatic switch-off function. As soon as the motorised brush becomes clogged with lint, fibres or hair, the device switches itself off automatically and three LEDs flash simultaneously on the LED display.

1. Make sure the appliance is disconnected from the charger and do **not** press the ON button before looking for blockages.

⚠ ATTENTION

Failure to observe can result in personal injury.

2. Disconnect the dust container module from the handle and remove the filter system referring to the instructions in the chapter: Cleaning the dust container and filter system \\\

The filter is blocked

The cordless vacuum cleaner reduces power or switches off via the automatic switch-off function and three LEDs flash simultaneously on the LED display.

1. Make sure the appliance is disconnected from the charger and do **not** press the ON button before looking for blockages.

⚠ ATTENTION

Failure to observe can result in personal injury.

2. Disconnect the dust container module from the handle and remove the filter system referring to the instructions in the chapter: Cleaning the dust container and filter system \\\

In the unlikely event that your Vacumate one really does not work anymore, please contact us first by e-mail.

Of course, we will do our best to repair your defective device as soon as possible or exchange it for a new Vacumate one.

Support-Service

support@djive.eu

Robovox Distributions GmbH

Technischer Support /// Hamburger Straße 11, D-45889 Gelsenkirchen



Inhaltsverzeichnis

Wichtige Sicherheitshinweise	4
Überblick & Beschreibung der Teile	8
Aufbau	10
Ladestation	12
Akku laden & ausbauen	14
LED Display	16
Wischtank füllen & andocken	18
Der erste Reinigungseinsatz	20
Staubbehälter entleeren	22
Staubbehälter & Filtersystem reinigen	24
Abluftfilter reinigen	26
Walzenbürste ausbauen & reinigen	28
Polsterbürste ausbauen & reinigen	30
Wassertank & Wischtuch reinigen	32
Was tun bei Problemen?	34

Sehr geehrter Kunde,

Ihr neuer Vacuumate one steht bereits kurz vor seinem ersten Einsatz um Ihre Wohnräume auf Hochglanz zu bringen.

Bitte nehmen Sie sich einen Moment Zeit, und lesen diese Anleitung um sich mit Ihrem neuen Vacuumate one 3in1 Akku-Staubsauger vertraut zu machen.

Wenn Sie Fragen haben, kontaktieren Sie unseren Kundenservice.

Freuen Sie sich jeden Tag über einen unkomplizierten Hausputz mit Ihrem Vacuumate one!

Kundenservice

Telefon 0209 5130340

support@djive.eu

www.djive.eu  **vacumate**

Robovox Distributions GmbH | Hamburger Straße 11, D-45889 Gelsenkirchen

WICHTIGE SICHERHEITSHINWEISE \\\

Bevor Sie diesen Akku-Staubsauger benutzen, lesen Sie bitte alle Anweisungen und Warnhinweise in diesem Handbuch sowie am Gerät selbst aufmerksam durch und bewahren dieses Handbuch auf.

Bei der Verwendung eines Elektrogeräts sollten immer grundlegende Vorsichtsmaßnahmen getroffen und befolgt werden. Dies gilt besonders für Punkte die in dieser Bedienungsanleitung wie folgt gekennzeichnet sind:

⚠ ACHTUNG

Diese Warnhinweise gelten für den Akku-Staubsauger sowie für alle Reinigungsaufsätze, Zubehörteile oder Ladegeräte.

ZUR VERRINGERUNG DER GEFAHR VON BRAND, STROMSCHLAG ODER VERLETZUNGEN:

1. Dieses Gerät ist nicht für die Verwendung durch kleine Kinder oder gebrechliche Personen mit eingeschränkten körperlichen, sensorischen oder geistigen Fähigkeiten oder mangelnder Erfahrung und mangelndem Wissen vorgesehen, es sei denn, sie wurden von einer verantwortlichen Person bezüglich der Verwendung dieses Gerätes unterwiesen oder werden beaufsichtigt, um sicherzustellen dass sie es sicher verwenden können.
2. Das Gerät darf nicht als Spielzeug verwendet werden. Bei der Verwendung durch oder in der Nähe von Kindern ist besondere Aufmerksamkeit erforderlich. Kinder sollten stets beaufsichtigt werden, um sicherzustellen, dass sie nicht mit dem Gerät spielen.
3. Verwenden Sie das Gerät nur wie in dieser Bedienungsanleitung beschrieben. Führen Sie keine anderen Wartungsarbeiten als die in diesem Handbuch beschriebenen durch.
4. Der Akku-Staubsauger ist nur für trockene Standorte geeignet. Nicht im Freien oder auf nassen Oberflächen verwenden.
5. Fassen Sie keinen Teil des Steckers oder des Gerätes mit nassen Händen an.

6. Verwenden Sie das Gerät nicht mit einem beschädigten Kabel oder Stecker. Wenn das Netzkabel beschädigt ist, muss es von einem Servicemitarbeiter oder einer ähnlich qualifizierten Person ausgetauscht werden, um eine Gefährdung zu vermeiden.
7. Wenn der Akku-Staubsauger nicht ordnungsgemäß funktioniert, einen starken Schlag erhalten hat, fallengelassen, beschädigt, im Freien gelassen oder ins Wasser gefallen ist, verwenden Sie das Gerät aus Sicherheitsgründen nicht mehr.
8. Wenden Sie sich an den Kundendienst, wenn eine Wartung oder Reparatur erforderlich ist. Zerlegen Sie den Akku-Staubsauger nicht selbst, da ein falscher Zusammenbau zu einem elektrischen Schlag oder einem Brand führen kann.
9. Dehnen Sie das Kabel nicht und setzen Sie es keinen Belastungen aus. Halten Sie das Kabel von heißen Oberflächen fern. Klemmen Sie das Kabel nicht unter Türen ein und ziehen Sie das Kabel nicht an scharfen Kanten oder Ecken entlang. Stecken Sie das Kabel nicht in der Nähe von Orten ein, die dadurch nicht einwandfrei betreten werden können oder wo darüber gestolpert werden kann. Fahren Sie nicht über das Kabel.

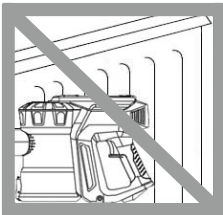

⚠ ACHTUNG

**Nicht in der Nähe von warmen
oder heißen Orten lagern.**

10. Ziehen Sie den Netzstecker nicht am Kabel aus der Steckdose, sondern fassen Sie zum Herausziehen des Netzsteckers stets das Gehäuse des Steckers. Die Verwendung eines Verlängerungskabels wird nicht empfohlen.

WICHTIGE SICHERHEITSHINWEISE \\\

11. Nicht zum Aufsaugen von Wasser verwenden.
12. Nicht zum Aufsaugen von brennbaren oder entzündlichen Flüssigkeiten wie Benzin verwenden oder in Bereichen verwenden, in denen diese oder deren Dämpfe vorhanden sein können.

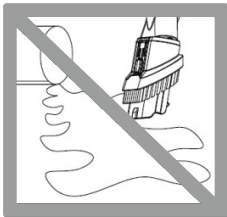

⚠ ACHTUNG

Keinesfalls Wasser oder andere Flüssigkeiten aufsaugen.

13. Saugen Sie keine brennenden oder rauchenden Gegenstände wie Zigaretten, Streichhölzer oder heiße Asche mit dem Akku-Staubsauger auf.

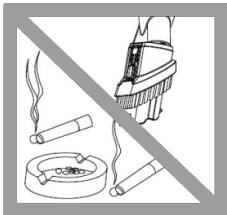

⚠ ACHTUNG

Keinesfalls brennende Objekte aufsaugen.

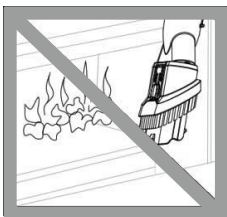

⚠ ACHTUNG

Keinesfalls in der Nähe von offenem Feuer verwenden.

14. Halten Sie Haare, lose Kleidung, Finger und alle Körperteile von Öffnungen und beweglichen Teilen fern. Richten Sie den Schlauch, das Saugrohr oder die Reinigungsaufsätze nicht auf Ihre Augen oder Ohren und stecken Sie sie nicht in Ihren Mund.

15. Keine Gegenstände in die Öffnungen des Akku-Staubsaugers stecken. Nicht verwenden, wenn die Öffnung blockiert ist, sonst kommt es zu einer Überhitzung des Gerätes. Halten Sie den Akku-Staubsauger und die beweglichen Teile frei von Staub, Fusseln, Haaren und allem, was die Luftzirkulation beeinträchtigen könnte.
16. Verwenden Sie nur in dieser Bedienungsanleitung empfohlenes Zubehör und Ersatzteile.
17. Verwenden Sie das Gerät nicht ohne den Staubbehälter und die Filter.
18. Ziehen Sie den Netzstecker aus der Steckdose, wenn Sie das Gerät längere Zeit nicht benutzen und bevor Sie es warten.
19. Gehen Sie beim Reinigen von Treppen besonders vorsichtig vor und halten Sie sich, wenn möglich, am Treppengeländer fest.
20. Stellen Sie das Gerät nicht im Freien, in einem Badezimmer oder in einem Umkreis von 3 Metern um einen Pool auf und verwenden Sie es nicht im Freien. Nicht auf nassen Oberflächen verwenden und nicht Feuchtigkeit, Regen oder Schnee aussetzen. Laden Sie den Akku nie in der Nähe von Wasser, im Freien oder an feuchten Orten auf.
21. Verwenden Sie zum Laden dieses Akku-Staubsauger nur die Ladegeräte dieses Geräts. Verwenden Sie nur die Batterien dieses Geräts. Andere Batterietypen können explodieren und zu Personen- und Sachschäden führen.
22. Verbrennen Sie diesen Akku-Staubsauger nicht, auch nicht, wenn das Gerät schwer beschädigt ist. Die Batterie kann bei einem Brand explodieren.
23. Schalten Sie den Akku-Staubsauger immer aus, bevor Sie die motorisierte Bodenbürste oder die motorisierte Polsterbürste einsetzen oder entnehmen.
24. Füllen Sie keine brennbaren oder ätzenden Flüssigkeiten in den Wischtank, da dieser sonst gegebenenfalls beschädigt werden könnte und unkontrolliert Wasser verliert. Verwenden Sie nie zu viel Reinigungsmittel im Wischwasser, da diese auf dem Boden verbleiben und somit die Gefahr des Ausrutschens besteht.

ÜBERBLICK \\\

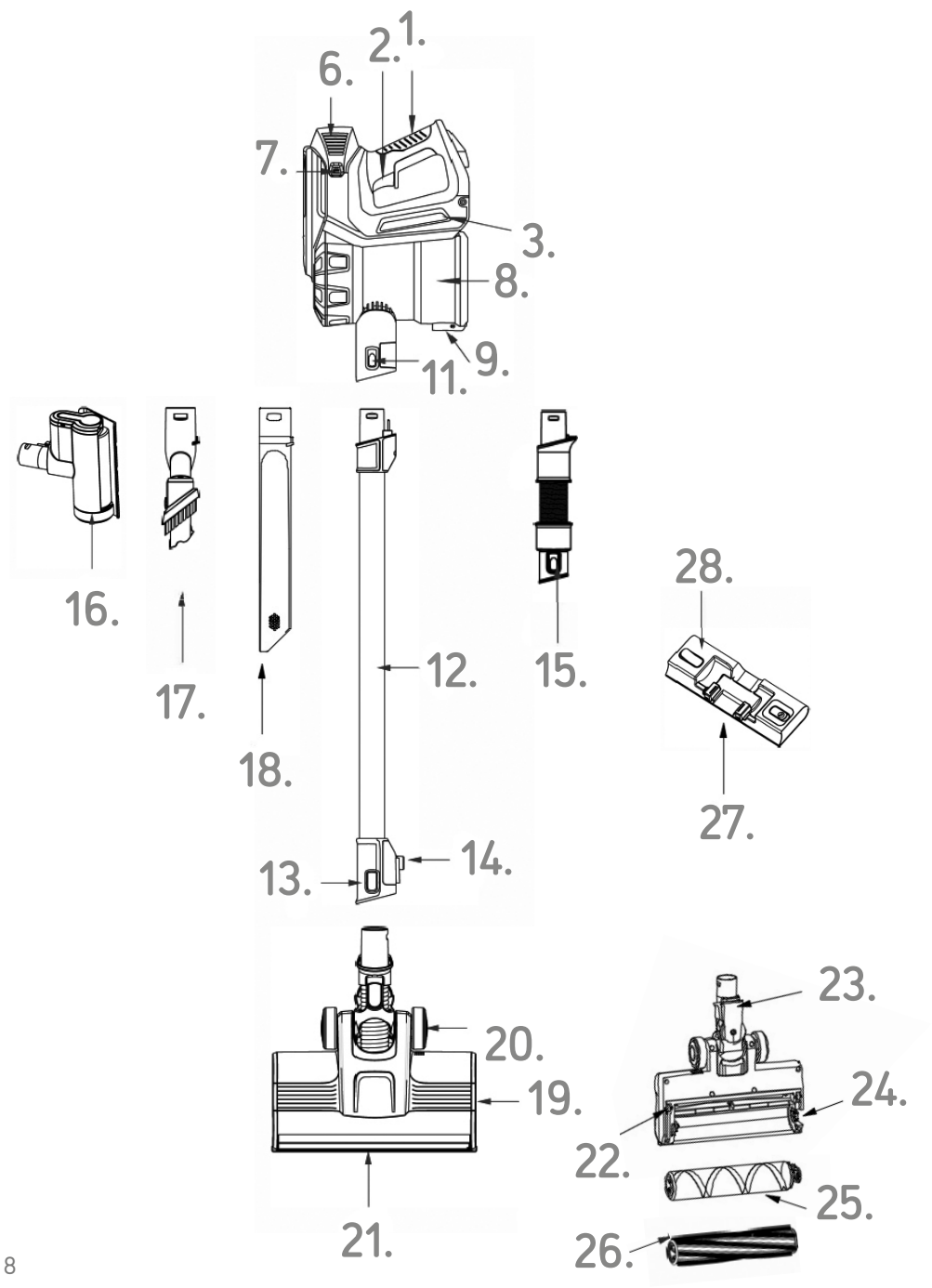

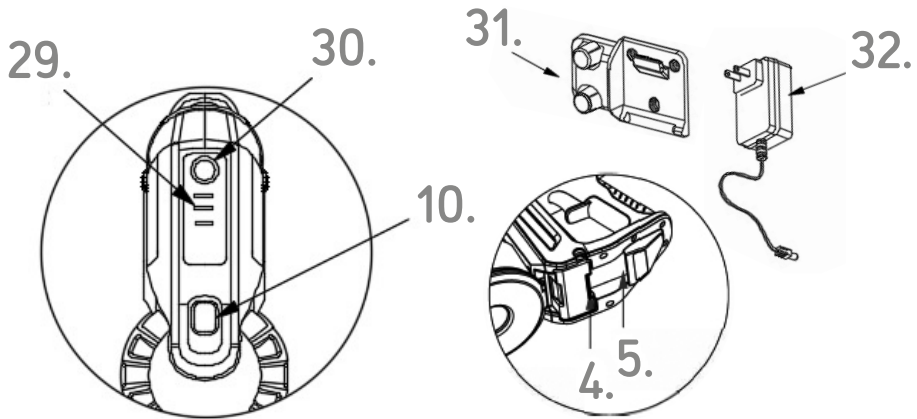

Beschreibung der Teile

1. Griff
2. Hauptschalter an/aus
3. Akku-Batterie
4. Akku-Auswurfaste
5. Aufhängung Wandstation
6. Abluftgitter
7. Entriegelungstaste Abluftgitter
8. Staubauffangbehälter
9. Entriegelungstaste für die Bodenklappe des Staubbehälters
10. Entriegelungstaste Staubbehälter-Modul
11. Entriegelungstaste für den elektrischen Anschluss des Saugrohrs / der Polsterbürste
12. Saugrohr mit elektrischen Anschlüssen
13. Entriegelungstaste für den elektrischen Anschluss der motorisierten Bodenbürste / Polsterbürste oder für die aufgesteckte 2in1 Möbelbürste / FugenDüse
14. Rohrfixierhaken
15. flexibles Saugrohr
16. motorisierte Polsterbürste
17. 2in1 Möbelbürste
18. FugenDüse
19. motorisierte Bodenbürste
20. Gleitrad an der Bodenbürste
21. LED-Beleuchtung
22. kleines Gleitrad
23. elektrischer Anschluss der motorisierten Bodenbürste
24. Entriegelungstaste Walzenbürste / Teppichbürste
25. Walzenbürste
26. Teppichbürste
27. Wischtank
28. Entriegelungstaste Wischtank
29. LED Display
30. Max Modus-Taste
31. Wandhalterung- und Ladestation
32. Ladegerät

AUFBAU \\\

Der Akku-Staubsauger kann in unterschiedlichen Zusammenstellungen benutzt werden. Der Akku-Sauger kann entweder als Standgerät oder als praktischer Handsauger verwendet werden.

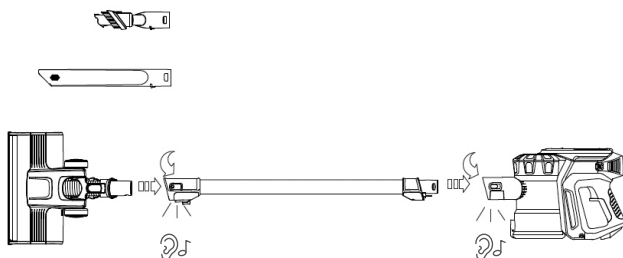

Die 2in1 Möbelbürste kann über die Taste auf der Oberseite in eine kleine Polsterdüse umgewandelt werden.

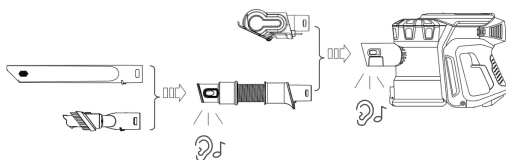
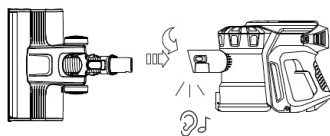
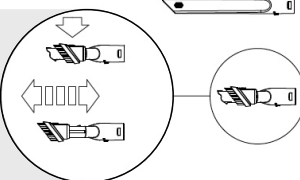

Zusammenbau Standgerät

Halten Sie das Saugrohr so, dass sich die elektrischen Kontaktstäbe auf der Unterseite befinden. Stecken Sie nun das Saugrohr vorsichtig in die Öffnung des Handmoduls. Die elektrischen Kontakte gleiten dabei in die kleinen Öffnungen des Handteils. Das Saugrohr rastet dann hörbar mit einem "Klick" ein.

Nun können an das andere Ende des Saugrohres wahlweise die Bodenbürste oder die weiteren Reinigungsaufsätze aufgesteckt werden.

Die FugenDüse und die 2in1 Möbelbürste haben beide auf der Unterseite eine kleine Führungsschiene. Diese muss beim Zusammenbau nach unten zeigen, damit sie in die Auskerbung im runden Teil des Anschlusses gleiten kann. Diese Aufsätze rasten ebenfalls hörbar mit einem "Klick" ein.

Umbau

Drücken Sie die Entriegelungstaste des elektrischen Anschlusses am Saugrohr. Nun kann entweder das ganze Saugrohr abgenommen werden oder über die zweite Entriegelungstaste nur der jeweilige Reinigungsaufsatz am anderen Ende.

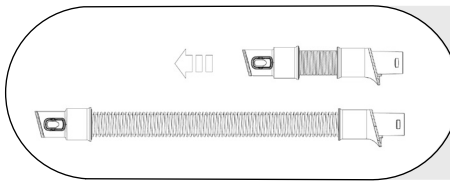

Das flexible Saugrohr kann auseinander und wieder zusammengeschoben werden.

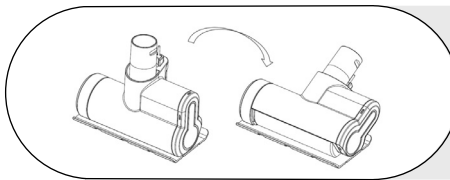

Bei der Polsterbürste kann die Position des Fußes flexibel verändert werden.

LADESTATION III

Installieren Sie zuerst die Wandhalterung- und Ladestation mit den mitgelieferten Schrauben-Set an der Wand. Die Mindesthöhe von der Wandhalterung sollte 115 cm zum Boden betragen, damit der zusammengebaute Akku-Staubsauger in ganzer Länge eingehängt werden kann. Zudem muss sich in der unmittelbaren Umgebung eine Steckdose für den Ladeadapter befinden (maximal 130cm entfernt).

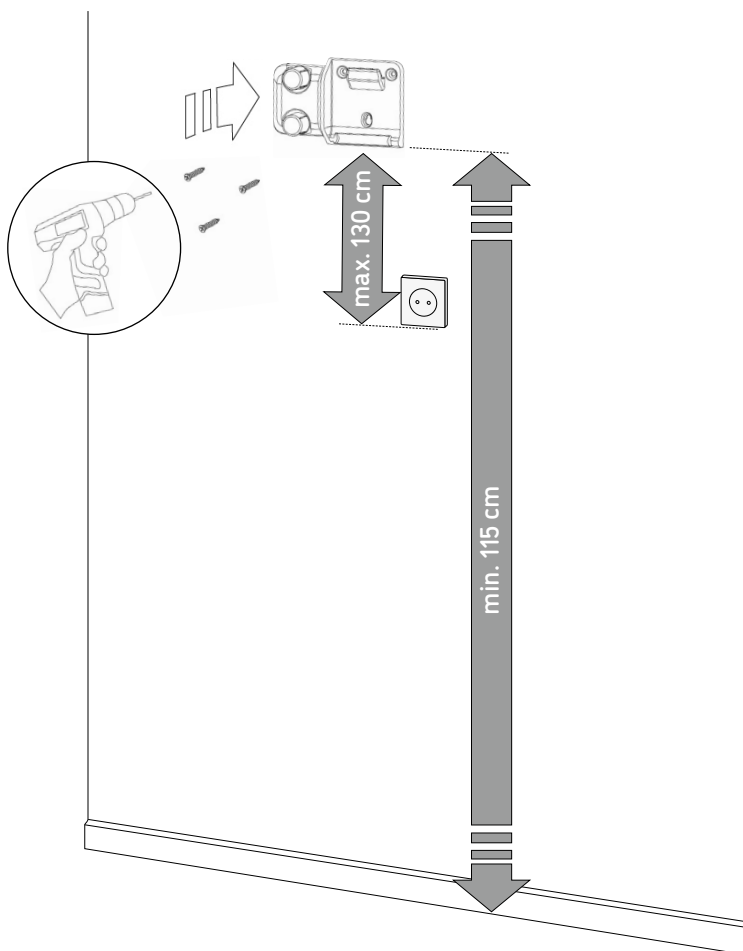

Akku-Staubsauger in der Wandhalterung schräg von oben einhängen, das Ladekabel an den Akku im Gerät anschließen und ca. 4 Stunden laden.

1.

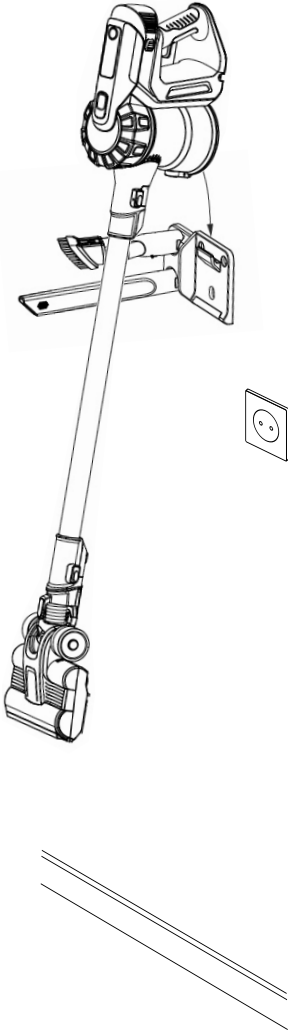

2.

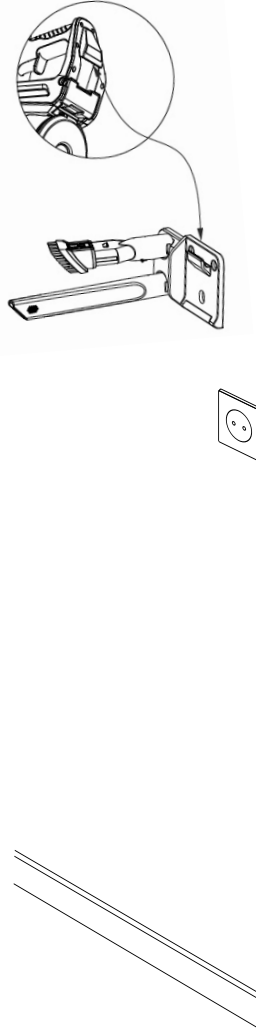

3.

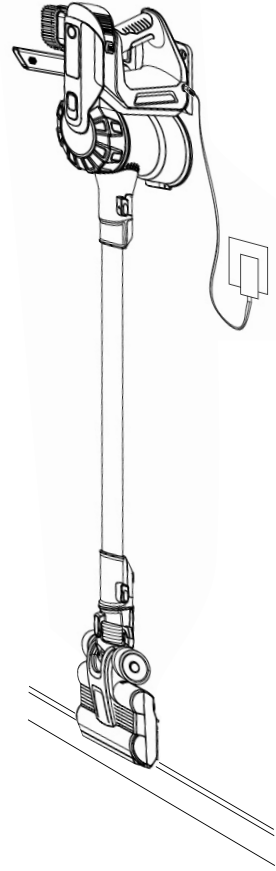

AKKU LADEN & AUSBAUEN \\\

Beim Laden des Akkus gibt es drei Möglichkeiten

1. Komfortabel laden an der Wandstation

Stecken Sie nach der Installation der Wandhalterung den Anschluss des Ladegerätes an den Akku-Anschluss im Gerät und stecken anschließend den Stecker in die Steckdose.

2. Unabhängig laden in jedem Raum

Durch den praktischen Akku-Anschluss und das transportable Ladegerät lässt sich der Akku-Staubsauger auch liegend in jedem beliebigen Raum Ihres Zuhauses laden.

3. Aufladung des ausgebauten Akkus

Nehmen Sie den Akku aus dem Gerät (siehe rechte Seite) und stecken Sie den Anschluss des Ladekabels direkt in den Akku-Anschluss ein. Diese Variante ist besonders zum Laden von Ersatz-Akkus geeignet.

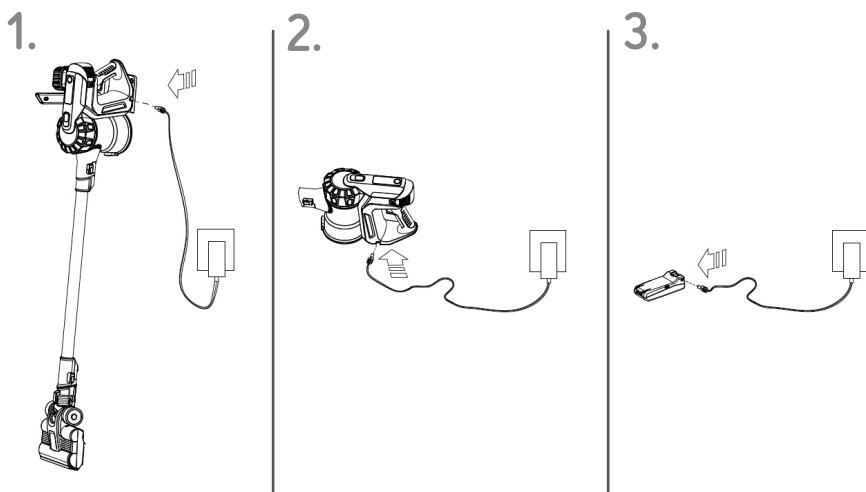

Akku aus- und einbauen

1. Achten Sie darauf, nicht den EIN-Schalter zu betätigen.
2. Legen Sie das Handteil flach hin und drücken Sie unterhalb des Gerätes die graue Entriegelungstaste direkt am Akku um diesen zu lösen.
3. Setzen Sie einen neuen Akku ein bis ein "Klick"-Geräusch zu hören ist und der Akku im Griffteil einrastet.

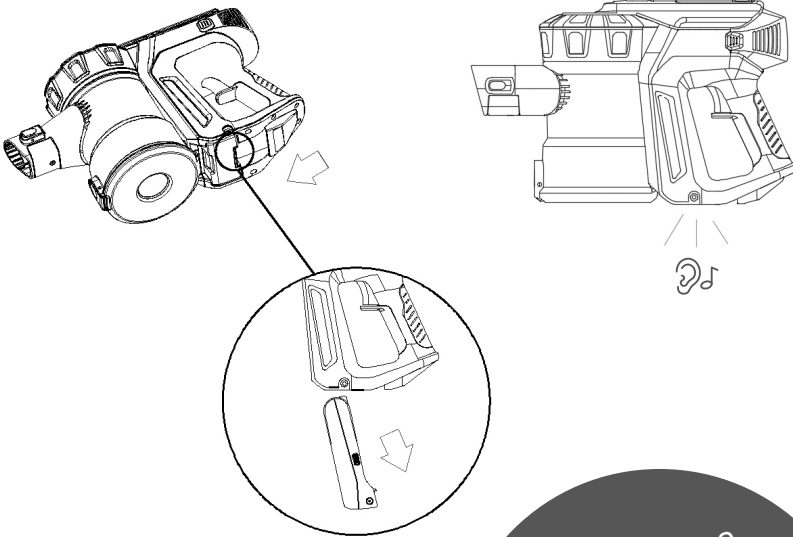





Für extra lange
Reinigungspower:
Ersatz-Akkus
www.djive.eu

LED DISPLAY \\\

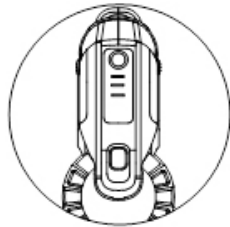
Akku-Power während der Reinigung stets im Blick

Zu Beginn und während der Reinigung können Sie am oberen Display überprüfen, wie hoch die Kapazität des Akkus ist.

		Reinigungsdauer (ca.)
		Ladung 100% Eco: 40 Minuten Max: 15 Minuten
		Ladung 50% Eco: 20–30 Minuten Max: 5–10 Minuten
		Ladung gering Eco: 5–15 Minuten Max: 1–5 Minuten
		Akku ist fast leer (alle drei LEDs blinken)

Ladestands-Anzeige

Während des Ladens können Sie am oberen Display des Akku-Staubsaugers den Fortschritt des Akku-Ladevorgangs überprüfen.

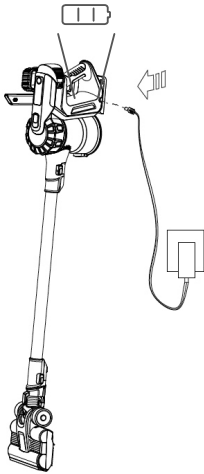

	Akkuaufladung startet (alle drei LEDs blinken zirkulierend)
	Akkuaufladung ist nur gering (zwei LEDs blinken)
	Akkuaufladung beträgt 50 % (eine LED blinkt)
	Akku ist voll aufgeladen

WISCHTANK FÜLLEN & ANDOCKEN \\\

Wischtank vorbereiten und befüllen

1. Nehmen Sie den Wischtank und bringen Sie das Microfasertuch an dem Klettverschluss auf der Unterseite an.
2. Drehen Sie den Tank und ziehen Sie auf der Oberseite die Lasche der Wasseröffnung seitlich zur Mitte des Wassertanks hoch. Füllen Sie nun vorsichtig Wasser in die Öffnung, bis der Wischtank gefüllt ist.
3. Schließen Sie den Deckel und wischen Sie eventuelle Wassertropfen auf der Außenseite des Tanks mit einem trockenen Tuch ab.

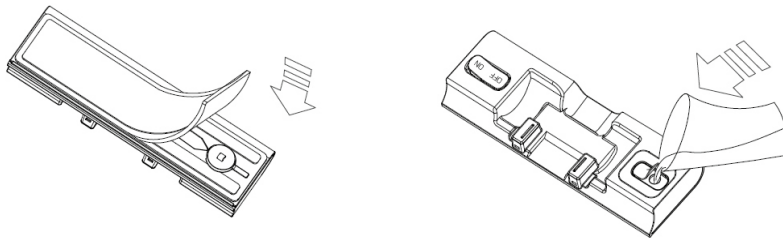

Tipp: Zum Wischwasser kann auch ein mildes Bodenreinigungsmittel hinzugefügt werden. Lesen Sie sich für die richtige Dosierung des Reinigers die Angaben auf dem Flaschenetikett durch.



Andocken des Wischtanks an den Akku-Staubsauger

1. Legen Sie den Wischtank flach auf den Boden, so dass die Mulde in der Oberseite zu sehen ist. Nehmen Sie den Akku-Staubsauger und positionieren das Gerät mit den großen Gleiträdern des Bodenbürsten-Aufsatzes über der Mulde des Wischtanks.
2. Drücken den Staubsauger nun sanft nach unten, bis das Gerät hörbar mit einem "Klick" im Wischtank einrastet.
3. Oben auf dem Wischtank befindet sich eine Taste mit der die Wasserzufuhr gestartet, beziehungsweise gestoppt wird. Steht die Taste zum Saugrohr hin hoch, startet die Wasserzufuhr nach wenigen Augenblicken. Wird die Taste nach unten gedrückt, ist die Wasserzufuhr unterbrochen.
4. Trennen Sie bitte nach jedem Wischen den Wischtank vom Akku-Staubsauger und lagern Sie ihn, entleert sowie mit geöffnetem Tankdeckel, separat.

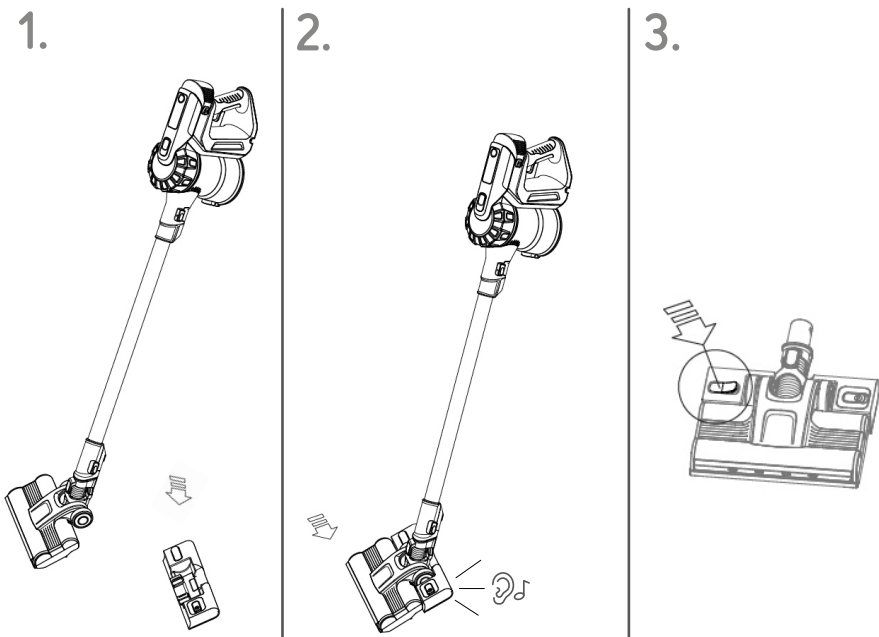

DER ERSTE REINIGUNGSEINSATZ \\\

Sie haben sich nun bereits mit Ihrem neuen Vacumate one vertraut gemacht, ihn zusammengebaut, die wichtigsten Basics kennen gelernt und der Akku ist bereits aufgeladen.

Nun kommt der Akku-Staubsauger endlich zu seinem ersten Einsatz.

Am Handgriff befindet sich die An/Aus-Taste.

Einfach drücken und Ihr Vacumate one startet den Saugmotor.

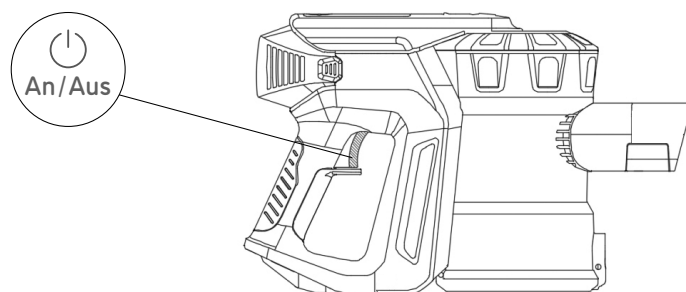

Eco-Modus & Max-Modus

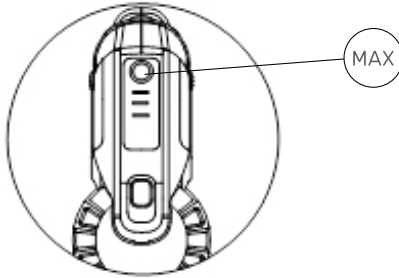

Der Akku-Staubsauger startet im energiesparendem Eco-Modus. Um während der Reinigung die Saugkraft zu erhöhen, beispielsweise auf Teppichen oder bei starken Verschmutzungen, kann der Max-Modus aktiviert werden. Dazu einfach die runde Taste beim LED Display drücken. Mit einem erneuten Drücken dieser Taste kehrt man in den Eco-Modus zurück.

Reinigungsdauer

Eco-Modus

Niedrige Geschwindigkeitsstufe: ca. 40 Minuten

Max-Modus

Höchstgeschwindigkeit: ca. 15 Minuten

STAUBBEHÄLTER ENTLEEREN \\\

Leeren Sie den Behälter, sobald der Schmutz die im Material geformte Markierung im Auffangbehälter erreicht hat. Überfüllen Sie ihn nicht.

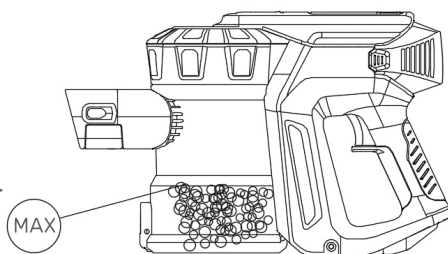

Tipp: Um das Entleeren des Staubbehälters zu erleichtern, ist es ratsam, das Saugrohr mit der Bodenbürste vorher abzunehmen.

Beim Entleeren des Staubbehälters gibt es zwei Möglichkeiten

1. Die praktische Variante

Wenn es schnell gehen soll, kann man einfach das komplette Handteil des Akku-Staubsaugers am Handgriff waagrecht und mittig über einen Mülleimer halten und auf die untere Entriegelungstaste für die Bodenklappe drücken. Diese öffnet sich daraufhin und der Staub fällt in den Mülleimer.

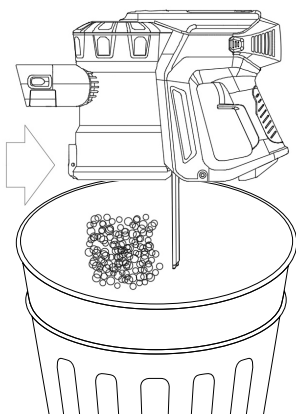

2. Die saubere Variante

Besonders für Allergiker zu empfehlen

Um beim Entleeren möglichst wenig Staub wieder in der Raumluft und auf dem Akku-Staubsauger selbst zu verteilen, kann die Staubtankeinheit vom Griffteil gelöst werden.

Dazu zuerst das Handteil flach hinstellen und die lange Entriegelungstaste unterhalb des LED Displays drücken. Das Staubbehälter-Modul kann nun vom Griffteil gelöst werden.

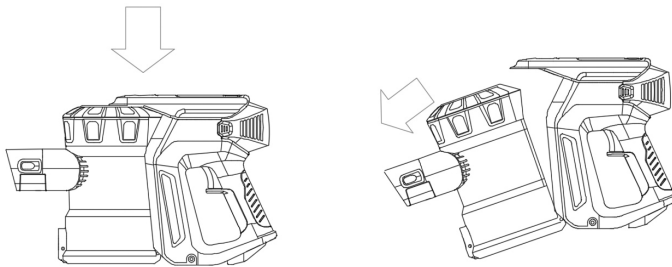

Jetzt kann der Staubtank mit nach draußen zur Restmülltonne genommen werden. Den Staubauffangbehälter mit der Hand umfassen und waagrecht, mittig über die Restmülltonne halten. Nun auf die untere Entriegelungstaste für die Bodenklappe drücken. Diese öffnet sich daraufhin und der Staub fällt heraus. Danach die Bodenklappe schließen und das Modul wieder einsetzen.

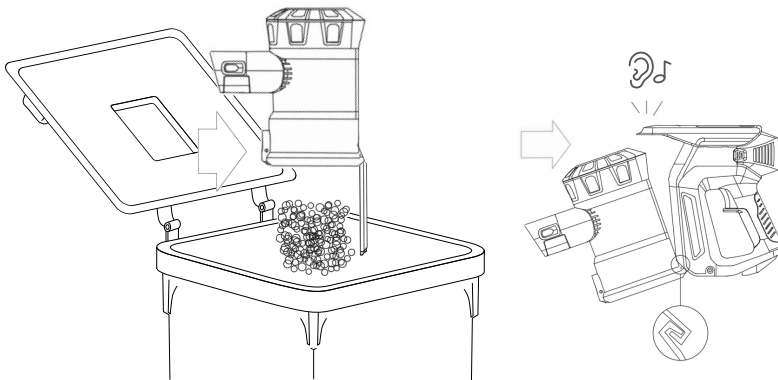

STAUBBEHÄLTER & FILTERSYSTEM REINIGEN \\\

1. Achten Sie darauf, nicht den EIN-Schalter zu betätigen.
2. Das Handteil flach hinstellen und die lange Entriegelungstaste unterhalb des LED Displays drücken, um das Staubbehälter-Modul vom Griffteil zu lösen.
3. Zerlegen Sie den Staubbehälter und das Filtersystem. Reinigen Sie dann den Staubbehälter nur mit einem feuchten Tuch.
4. Reinigen Sie den Staubbehälter nicht mit Reinigungsmitteln, Polituren oder Lufterfrischern und stellen Sie den Staubbehälter nicht in die Spülmaschine.
5. Reinigen Sie die Zyklonen-Abdeckung mit der 2in1 Möbelbürste, um Flusen und Staub zu entfernen.
6. Stellen Sie vor dem Wiedereinsetzen sicher, dass der Staubbehälter vollständig trocken ist.
7. Schließen Sie den Staubbehälterboden, bis er einrastet und sicher verschlossen ist.

Staubbehälter-Modul vom Handteil trennen

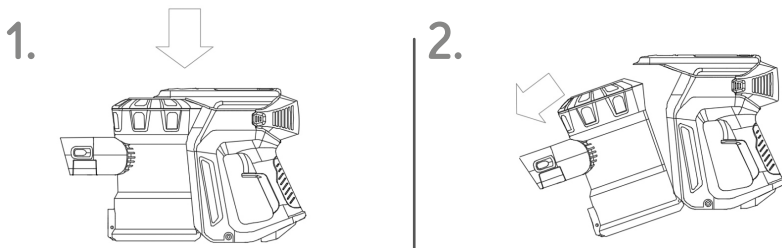

Staubbehälter-Modul wieder einsetzen

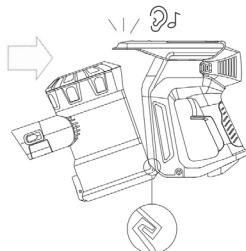

WASCHEN DES FILTERS

1. Achten Sie darauf, dass Sie nicht den EIN-Schalter betätigen.
2. Überprüfen und waschen Sie den Filter regelmäßig gemäß den Anweisungen, um die Leistung aufrechtzuerhalten.
3. Der Filter muss möglicherweise häufiger gewaschen werden, wenn Feinstaub aufgesaugt oder der Akku-Staubsauger hauptsächlich im Max-Modus verwendet wird.
4. Waschen Sie den Filter nur mit kaltem Wasser.
5. Stellen Sie den Filter nicht in einen Geschirrspüler, eine Waschmaschine, einen Wäschetrockner, einen Backofen, eine Mikrowelle oder in die Nähe einer offenen Flamme.
6. Setzen Sie den vollständig trockenen Filter vor dem Wiedereinbau der Abbildung entsprechend (siehe unten) wieder zusammen. Stellen Sie sicher, dass das Filtersystem richtig sitzt.

Staubbehälter-Modul und Filtersystem auseinanderbauen & reinigen

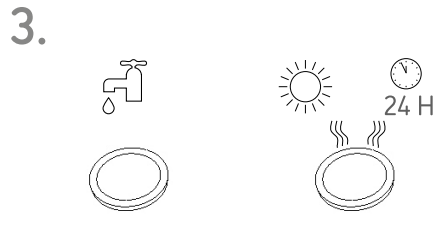
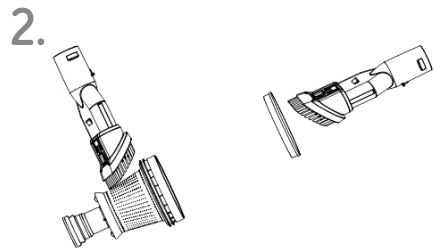
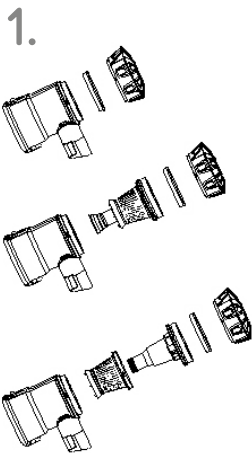

ABLUFTFILTER REINIGEN \\\

1. Achten Sie darauf, nicht den EIN-Schalter zu betätigen.
2. Stellen Sie das Handteil flach hin und drücken Sie die Entriegelungstaste des Abluftgitters, um dieses zu lösen.
3. Entnehmen Sie nun den Filter und reinigen Sie ihn oder tauschen ihn gegebenenfalls gegen einen neuen aus.
4. Überprüfen und waschen Sie den Filter regelmäßig gemäß den Anweisungen, um die Leistung aufrechtzuerhalten.
5. Der Filter muss möglicherweise häufiger gewaschen werden, wenn Feinstaub aufgesaugt oder der Akku-Staubsauger hauptsächlich im Max-Modus verwendet wird.
6. Waschen Sie den Filter nur mit kaltem Wasser.
7. Stellen Sie den Filter nicht in einen Geschirrspüler, eine Waschmaschine, einen Wäschetrockner, einen Backofen, eine Mikrowelle oder in die Nähe einer offenen Flamme.
8. Setzen Sie den vollständig trockenen Filter vor dem Wiedereinbau der Abbildung entsprechend wieder zusammen. Stellen Sie sicher, dass das Filtersystem richtig sitzt.

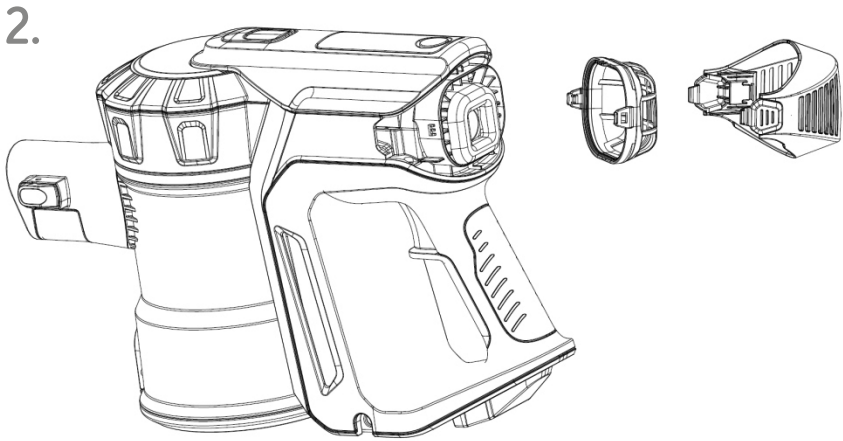
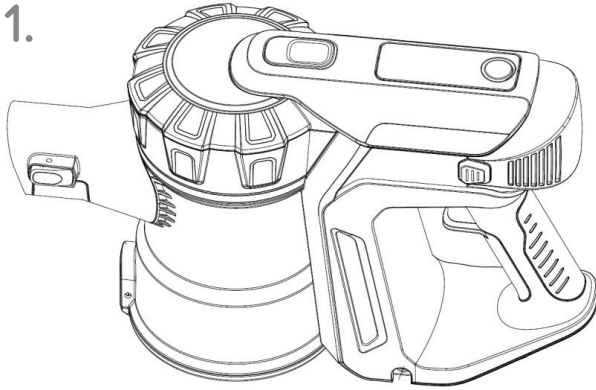

WALZENBÜRSTE AUSBAUEN & REINIGEN \\\

1. Achten Sie darauf, nicht den EIN-Schalter zu betätigen.
2. Trennen Sie die motorisierte Bodenbürsten-Einheit von dem Saugrohr bzw. der Griffereinheit und drehen Sie den Reinigungsaufsatz um, so dass die Unterseite des Reinigungskopfes zu Ihnen zeigt.

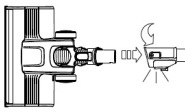

⚠ ACHTUNG

Zu Beginn den Bürsten-Aufsatz vom Akku-Staubsauger trennen

3. Vergewissern Sie sich vor dem Austausch, dass sowohl die Walzenbürste als auch der Reinigungsaufsatz im Ganzen vollständig trocken sind.
4. Drücken Sie zum Entnehmen der Walzenbürste die Entriegelungstaste an der Seite des Gehäuses und nehmen Sie die Bürste zum Reinigen heraus. Entfernen Sie nun umwickelte Haare und Staubflusen von der Walzenbürste und an den Seiten der Aufhängung. Reinigen Sie auch den Bürstenschacht.
5. Schieben Sie die Walzenbürste zuerst wieder auf die Aufsteckvorrichtung in der motorisierten Bodenbürste. Die andere Endkappe sollte dabei mit der geraden Seite der Aufhängungsschiene nach oben zeigen. Drücken Sie die Walzenbürste an der Aufhängungsschiene sanft nach unten, bis sie hörbar mit einem "Klick" einrastet.

Walzenbürste ausbauen & reinigen

1.

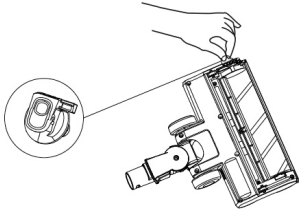

2.

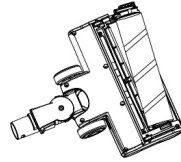

3.

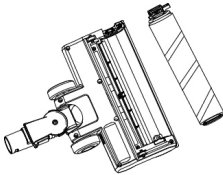

4.

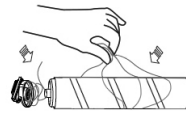

Walzenbürste wieder einsetzen

1.

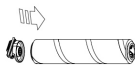

2.

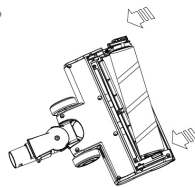

3.

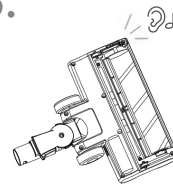

POLSTERBÜRSTE AUSBAUEN & REINIGEN \\\

1. Achten Sie darauf, nicht den EIN-Schalter zu betätigen.
2. Trennen Sie die motorisierte Polsterbürsten-Einheit von dem Saugrohr bzw. der Griffereinheit und drehen Sie den Reinigungsaufsatz um, so dass die Unterseite des Reinigungskopfes zu Ihnen zeigt.

ACHTUNG



Zu Beginn den Bürsten-Aufsatz vom Akku-Staubsauger trennen

3. Vergewissern Sie sich vor dem Austausch, dass sowohl die Borstenbürste als auch der Reinigungsaufsatz im Ganzen vollständig trocken sind.
4. Drücken Sie zum Entnehmen der Borstenbürste die Entriegelungstaste an der Seite des Gehäuses und nehmen Sie die Bürste zum Reinigen heraus. Entfernen Sie nun umwickelte Haare und Staubflusen von der Borstenbürste und an den Seiten der Aufhängung. Reinigen Sie auch den Bürstenschacht.
5. Schieben Sie die Borstenbürste zuerst wieder auf die Aufsteckvorrichtung in der motorisierten Polsterbürste. Die andere Endkappe sollte dabei mit der geraden Seite der Aufhängungsschiene nach oben zeigen. Drücken Sie die Borstenbürste an der Aufhängungsschiene sanft nach unten, bis sie hörbar mit einem "Klick" einrastet.

Borstenbürste ausbauen & reinigen

1.

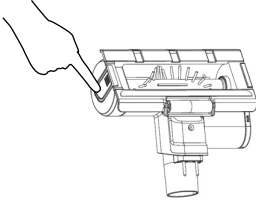

2.

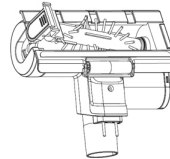

3.

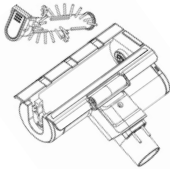

4.

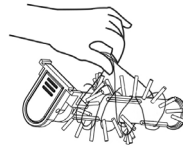

Borstenbürste wieder einsetzen

1.

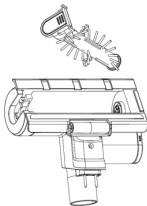

2.

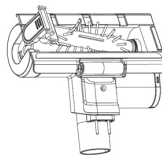

3.

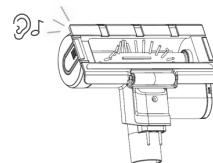

WASSERTANK & WISCHTUCH REINIGEN \\\

1. Trennen Sie den Wischtank bitte nach jedem Wischen vom Akku-Staubsauger. Dazu einfach den Tank mit der Hand abziehen.
2. Ziehen Sie das Microfasertuch vom Wischtank ab.
3. Leeren Sie den Tank und spülen ihn mehrfach mit Wasser durch, damit sich eventuelle Reste von verwendeten Reinigungsmitteln lösen.
4. Lassen Sie den Wischtank mit geöffnetem Deckel trocknen, um Schimmelbildung im Wischtank zu vermeiden.

1.

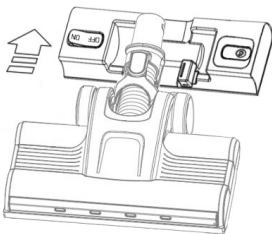

2.

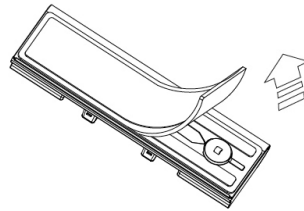

3.

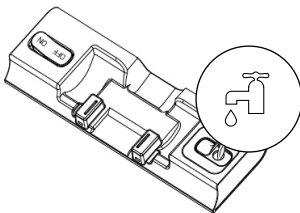

4.

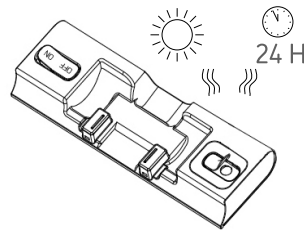

5. Den Wischtank nicht in der Spülmaschine oder der Waschmaschine spülen und auch nicht in die Mikrowelle stellen.

Reinigung des Wischtuches

1. Waschen Sie das MicrofaserWischtuch bitte regelmäßig nach jedem Wischen. Aus hygienischen Gründen empfiehlt es sich, das Wischtuch separat von anderen Textilien zu waschen. Das Microfasertuch kann per Hand oder bei 60° im Schonwaschgang in der Waschmaschine gewaschen werden.
2. Auf Wunsch kann beim Waschen zusätzlich zum Waschmittel ein Hygiene-spüler verwendet werden. So werden Bakterien noch gründlicher entfernt.
3. Ersetzen Sie bitte das Microfasertuch aus hygienischen Gründen alle 3 bis 6 Monate gegen ein neues.

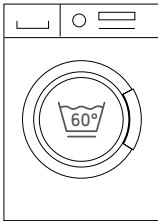

WAS TUN BEI PROBLEMEN? \\\

Sollten Sie Probleme mit Ihrem Vacumate one haben, befolgen Sie bitte zuerst diese einfache Checkliste:

I. Überprüfen Sie, ob der Akku voll aufgeladen ist

II. Überprüfen Sie, ob der Akku ordnungsgemäß eingesetzt ist

III. Bei Saugkraftverlust oder keiner Saugleistung

1. Entleeren Sie den Staubbehälter und reinigen Sie die Filter.
2. Entfernen Sie den jeweiligen Reinigungsaufsatz und prüfen Sie, ob die Bürste oder das Saugrohr verstopft sind. Überprüfen Sie, ob der Staubbehälter richtig eingesetzt ist.

Die Walzenbürste / Borstenbürste rotiert nicht mehr

Dieser Akku-Staubsauger ist mit einer Abschaltautomatik ausgestattet. Sobald die motorisierte Bürste durch Flusen, Fasern oder Haare verstopft werden könnte, schaltet sich das Gerät automatisch aus und auf dem LED Display blinken gleichzeitig drei LEDs.

1. Vergewissern Sie sich, dass das Gerät vom Ladegerät getrennt ist und drücken Sie nicht den EIN-Schalter, bevor Sie nach den Verstopfungen suchen.

⚠ ACHTUNG

Nichtbeachtung kann zu Personenschäden führen.

2. Beseitigen Sie Verstopfungen in den Saugrohren mit Hilfe der Anleitung im Kapitel: Walzen-/ Polsterbürste ausbauen & reinigen \\\

Der Filter ist verstopft

Der Akku-Staubsauger verringert die Leistung oder schaltet sich über die Abschaltautomatik aus und auf dem LED Display blinken gleichzeitig drei LEDs.

1. Vergewissern Sie sich, dass das Gerät vom Ladegerät getrennt ist und drücken Sie nicht den EIN-Schalter, bevor Sie nach den Verstopfungen suchen.

⚠ ACHTUNG

Nichtbeachtung kann zu Personenschäden führen.

2. Lösen Sie das Staubbehälter-Modul vom Handgriff und bauen das Filtersystem aus mit Hilfe der Anleitung im Kapitel: Staubbehälter & Filtersystem reinigen \\\

Sollte es wirklich einmal so weit sein, dass Ihr Vacuumate one nicht mehr funktioniert, dann nehmen Sie bitte zuerst per eMail Kontakt zu uns auf.

Wir werden uns natürlich so schnell wie möglich darum bemühen, Ihr defektes Gerät zu reparieren oder wir tauschen es gegebenenfalls gegen einen neuen vacuumate one aus.

Support-Service

support@djive.eu

Robovox Distributions GmbH

Technischer Support /// Hamburger Straße 11, D-45889 Gelsenkirchen



Sommaire

Consignes de sécurité importantes	4
Vue d'ensemble et description des pièces	8
Montage	10
Station de charge	12
Charger et démonter la batterie	14
Affichage LED	16
Remplir et raccorder la cuve de lavage	18
Première mission de nettoyage	20
vider le bac collecteur de poussière	22
Nettoyer le bac collecteur de poussière et le système de filtre	24
Nettoyer le filtre de sortie d'air	26
Démonter et nettoyer la brosse rotative	28
Démonter et nettoyer la brosse de canapé	30
Nettoyer la cuve d'eau et le chiffon de lavage	32
Que faire en cas de problème ?	34

Chère cliente, cher client,
Votre nouveau Vacumate One est sur
le point d'accomplir sa première
mission pour faire briller vos pièces
d'habitation.

Veuillez prendre un instant pour lire
ces instructions et vous familiariser
avec votre nouvel aspirateur à batterie
Vacumate one 3en1.

N'hésitez pas à contacter notre service
après-vente en cas de question.

Profitez chaque jour d'un ménage
facile avec votre Vacumate One !

Service après-vente

Téléphone +49 (0) 209 5130340

support@djive.eu

www.djive.eu  **vacumate**

Robovox Distributions GmbH | Hamburger Straße 11, D-45889 Gelsenkirchen

CONSIGNES DE SÉCURITÉ IMPORTANTES \\\

Avant d'utiliser cet aspirateur à batterie, veuillez lire attentivement toutes les instructions et tous les avertissements de ce manuel ainsi que ceux apposés sur l'appareil et conservez ce manuel.

Lors de l'utilisation d'un appareil électrique, prenez toujours des mesures de précaution de base et respectez-les. Cela vaut en particulier pour les points indiqués de la manière suivante dans le mode d'emploi :

⚠ ATTENTION

Ces avertissements concernent l'aspirateur à batterie ainsi que tous les outils de nettoyage, les accessoires ou les chargeurs.

POUR RÉDUIRE LE RISQUE D'INCENDIE, DE CHOC ÉLECTRIQUE OU DE BLESSURE :

1. Cet appareil **n'est pas** conçu pour une utilisation par des petits enfants ou des personnes fragiles avec des capacités physiques, sensorielles ou mentales limitées ou avec un manque d'expérience et de connaissances, excepté si ces personnes ont été instruites par une personne responsable concernant l'utilisation de l'appareil ou si elles sont surveillées afin de s'assurer qu'elles peuvent l'utiliser en toute sécurité.
2. L'appareil ne doit pas être utilisé comme un jouet. Faire particulièrement attention lors de l'utilisation par ou à proximité d'enfants. Toujours surveiller les enfants afin de s'assurer qu'ils ne jouent pas avec l'appareil.
3. N'utilisez l'appareil que de la manière décrite dans ce mode d'emploi. N'effectuez pas d'autres travaux de maintenance que ceux décrits dans ce manuel.
4. L'aspirateur à batterie est uniquement conçu pour des endroits secs. Ne pas l'utiliser à l'extérieur ou sur des surfaces humides.
5. Ne touchez aucune partie du connecteur ou de l'appareil avec des mains mouillées.

6. N'utilisez pas l'appareil avec un câble ou un connecteur endommagé. Si le câble secteur est endommagé, il doit être remplacé par un employé de service ou une personne avec une qualification similaire afin d'éviter les dangers.
7. Si l'aspirateur à batterie ne fonctionne pas correctement, s'il a reçu un choc violent, s'il est tombé, a été endommagé, laissé à l'extérieur ou est tombé dans l'eau, cessez d'utiliser l'appareil pour des raisons de sécurité.
8. Adressez-vous au service après-vente si une maintenance ou une réparation est nécessaire. Ne démontez pas vous-même l'aspirateur à batterie car un assemblage incorrect peut entraîner un choc électrique ou un incendie.
9. N'étirez pas le câble et ne l'exposez pas à des contraintes. Tenez le câble éloigné des surfaces chaudes. Ne coinciez pas le câble sous des portes et ne tirez pas le câble le long de bords ou de coins acérés. Ne branchez pas le câble à proximité de lieux qui ne pourront pas être pénétrés en toute sécurité ou si cela cause un risque de trébuchement. Ne roulez pas sur le câble.

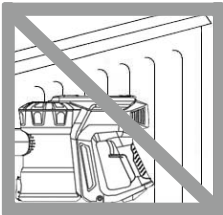

⚠ ATTENTION

Ne pas entreposer à proximité de lieux chauds ou brûlants.

10. Ne débranchez pas le connecteur en tirant sur le câble, mais saisissez toujours le boîtier du connecteur pour retirer la fiche secteur. Il n'est pas recommandé d'utiliser une rallonge de câble.

CONSIGNES DE SÉCURITÉ IMPORTANTES ||| |||

11. Ne pas utiliser pour aspirer de l'eau.
12. Ne pas utiliser pour aspirer des liquides combustibles ou inflammables tels que de l'essence et ne pas utiliser dans des espaces dans lesquels de tels liquides ou leurs vapeurs pourraient être présents.

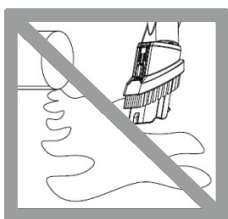

⚠ ATTENTION

**N'aspirer en aucun cas de l'eau
ou d'autres liquides.**

13. N'aspirez pas d'objets brûlants ou fumants, tels que des cigarettes, des allumettes ou des cendres chaudes avec l'aspirateur à batterie.



⚠ ATTENTION

**N'aspirer en aucun cas des objets
brûlants.**

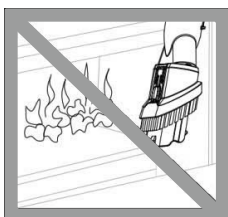

⚠ ATTENTION

**N'utiliser l'appareil en aucun cas
à proximité d'une flamme ouverte.**

14. Maintenez les cheveux, les vêtements amples, les doigts et tous les membres du corps éloignés des ouvertures et des pièces mobiles. N'orientez pas le flexible, le tube d'aspiration ou les accessoires de nettoyage sur vos yeux ou vos oreilles et ne les insérez pas dans votre bouche.

15. Ne pas introduire d'objets dans les ouvertures de l'aspirateur à batterie. Ne pas utiliser si l'ouverture est bloquée, autrement l'appareil pourrait surchauffer. Maintenez l'aspirateur à batterie et les pièces mobiles exemptes de poussière, de peluches, de cheveux et de tout ce qui pourrait gêner la circulation de l'air.
16. N'utilisez que les pièces de rechange et les accessoires recommandés dans ce mode d'emploi.
17. N'utilisez pas l'appareil sans le bac collecteur de poussière et les filtres.
18. Débranchez la fiche secteur de la prise si vous n'utilisez pas l'appareil pendant une durée prolongée et avant de l'entretenir.
19. Lors du nettoyage d'escaliers, procédez avec grande prudence et tenez-vous si possible à la rampe.
20. Ne placez pas l'appareil à l'extérieur, dans une salle de bains ou dans un rayon de 3 mètres d'une piscine et ne l'utilisez pas à l'extérieur. N'utilisez pas l'appareil sur des surfaces humides et ne l'exposez pas à l'humidité, à la pluie ou à la neige. Ne chargez jamais la batterie à proximité d'eau, à l'extérieur ou dans des endroits humides.
21. N'utilisez que les chargeurs de cet appareil pour le chargement de cet aspirateur à batterie. N'utilisez que les batteries de cet appareil. D'autres types de batterie pourraient exploser et causer des blessures et des dommages matériels.
22. Ne brûlez pas cet aspirateur à batterie, même si l'appareil est très fortement endommagé. La batterie pourrait exploser en cas d'incendie.
23. Coupez toujours l'aspirateur à batterie avant d'installer ou de retirer la brosse de sol motorisée ou la brosse de canapé motorisée.
24. Ne remplissez pas de liquides inflammables ou corrosifs dans la cuve de lavage car elle pourrait être endommagée et perdre de l'eau de manière incontrôlée. N'utilisez jamais trop de produit nettoyant dans l'eau de lavage car celui-ci reste sur le sol et qu'il existe ainsi un risque de glissement.

VUE D'ENSEMBLE \\\

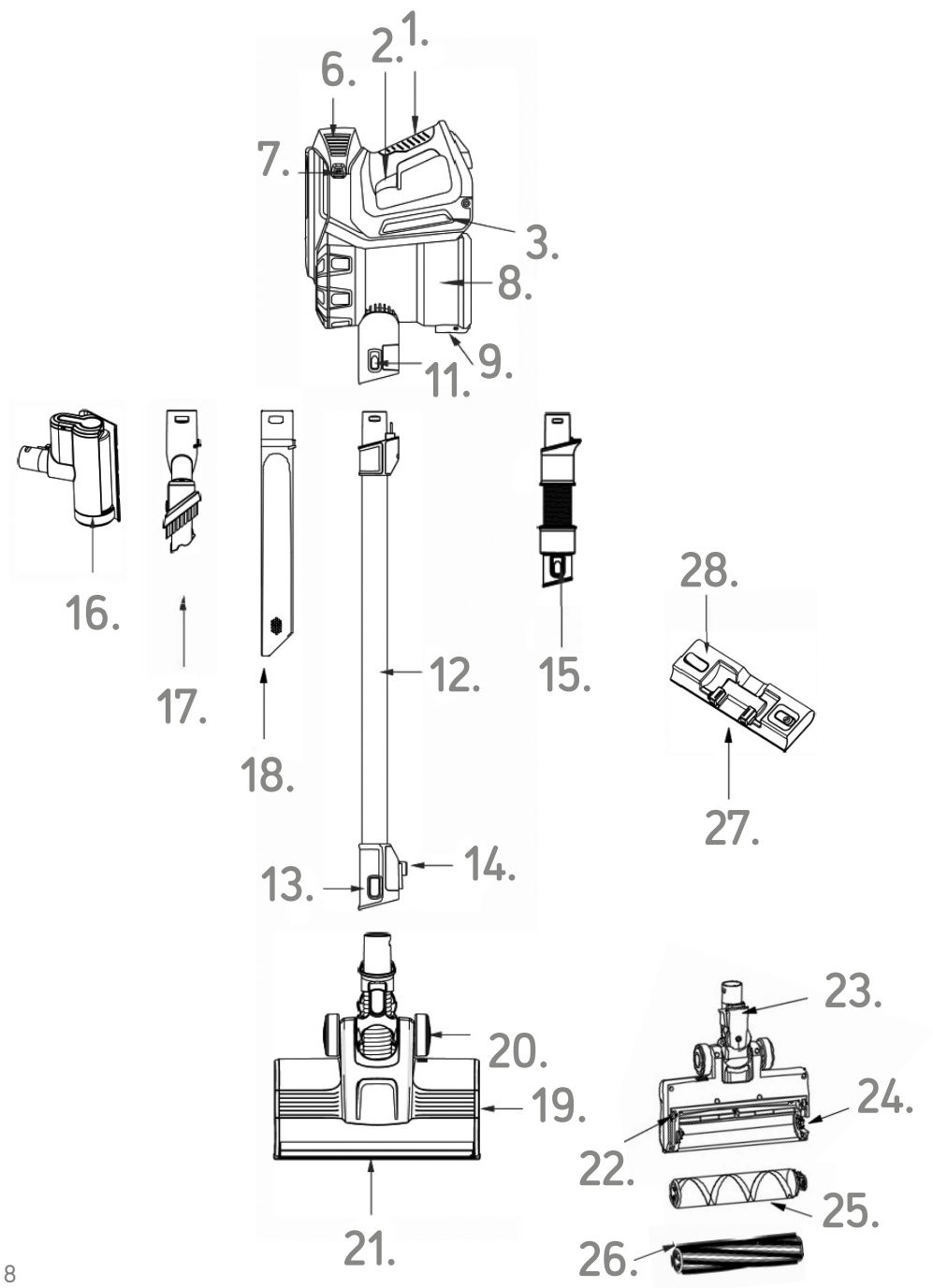

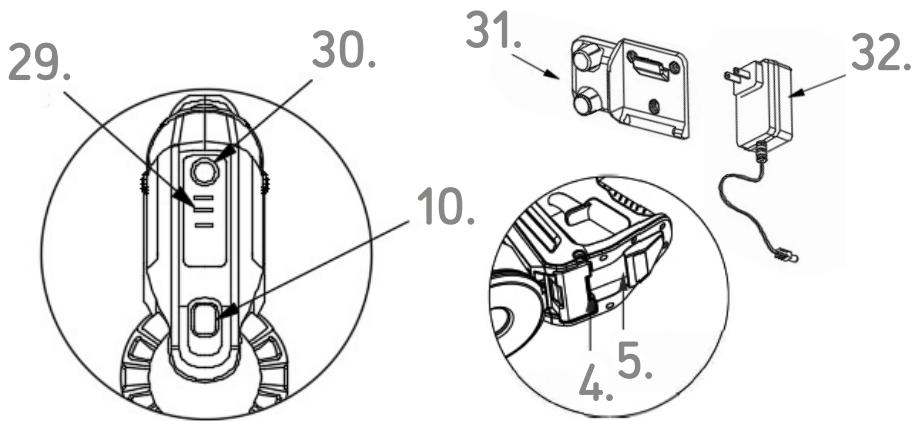

Description des pièces

1. Poignée
2. Interrupteur principal marche/arrêt
3. Batterie
4. Touche d'éjection de batterie
5. Suspension de la station murale
6. Grille d'évacuation
7. Touche de déverrouillage de la grille d'évacuation
8. Bac de récupération de poussière
9. Touche de déverrouillage pour le clapet de fond du bac à poussière
10. Touche de déverrouillage du module de bac à poussière
11. Touche de déverrouillage pour le raccord électrique du tube d'aspiration / de la brosse à canapé
12. Tube d'aspiration avec raccords électriques
13. Touche de déverrouillage pour le raccord électrique de la brosse de sol motorisée / brosse de canapé ou pour la buse à fente / brosse à meuble 2en1 enfichée
14. Crochet de fixation de tube
15. Tube d'aspiration flexible
16. Brosse à canapé motorisée
17. Brosse à meuble 2 en1
18. Buse à fente
19. Brosse de sol motorisée
20. Roue glissante sur la brosse de sol
21. Éclairage LED
22. Petite roue glissante
23. Raccord électrique de la brosse de sol motorisée
24. Bouton de déverrouillage de la brosse rotative / à moquette
25. Brosse rotative
26. Brosse à moquette
27. Cuve de lavage
28. Bouton de déverrouillage de la cuve de lavage
29. Affichage LED
30. Touche de mode Max
31. Support mural et station de charge
32. Chargeur

MONTAGE \\\

L'aspirateur à batterie peut être utilisé avec différents assemblages. L'aspirateur à batterie peut être utilisé soit comme appareil sur pied ou comme aspirateur portatif pratique.

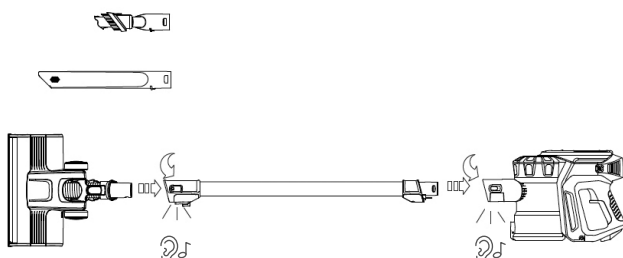

La brosse à meuble 2en1 peut être transformée à l'aide du bouton sur le dessus en une buse à canapé.

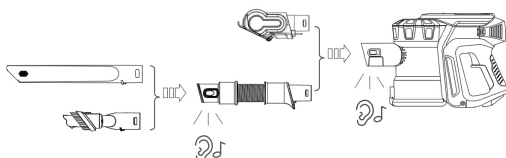
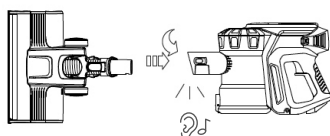
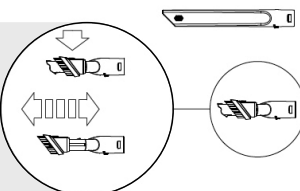

Assemblage de l'appareil sur pied

Tenez le tube d'aspiration de manière à ce que les tiges de contact électriques se trouvent sur le côté inférieur. Enfichez ensuite prudemment le tube d'aspiration dans l'ouverture du module portable. Les contacts électriques glissent dans les petites ouvertures de la partie portable. Le tube d'aspiration s'enclenche avec un « clic » audible.

Vous pouvez maintenant enficher sur l'autre extrémité du tube d'aspiration au choix la brosse de sol ou les autres accessoires de nettoyage.

La buse à fente et la brosse à meuble 2en1 ont toutes deux un petit rail de guidage sur le dessous. Celui-ci doit être orienté vers le bas pour l'assemblage afin de pouvoir glisser dans l'encoche de la partie ronde du raccord. Ces embouts s'enclenchent également avec un « clic » audible.

Transformation

Appuyez sur la touche de déverrouillage du raccord électrique sur le tube d'aspiration. Vous pouvez maintenant retirer soit tout le tube d'aspiration ou seulement l'embout de nettoyage sur l'autre extrémité à l'aide de la deuxième touche de déverrouillage.

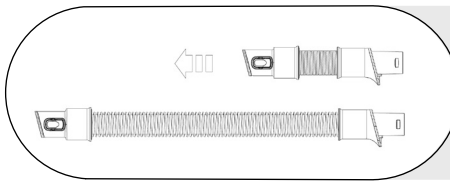

Le tube d'aspiration flexible peut être désassemblé et réinséré.

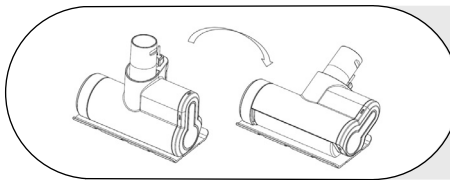

Pour la brosse à canapé, vous pouvez changer la position du pied de manière flexible.

STATION DE CHARGE \\\

Installez d'abord le support mural et la station de charge au mur à l'aide du jeu de vis fournies. La hauteur minimale depuis le support mural doit être à 115 cm du sol afin que l'aspirateur à batterie assemblé puisse être suspendu dans toute sa longueur. Une prise pour l'adaptateur de charge doit par ailleurs se trouver à proximité immédiate (à une distance maximale de 130cm).

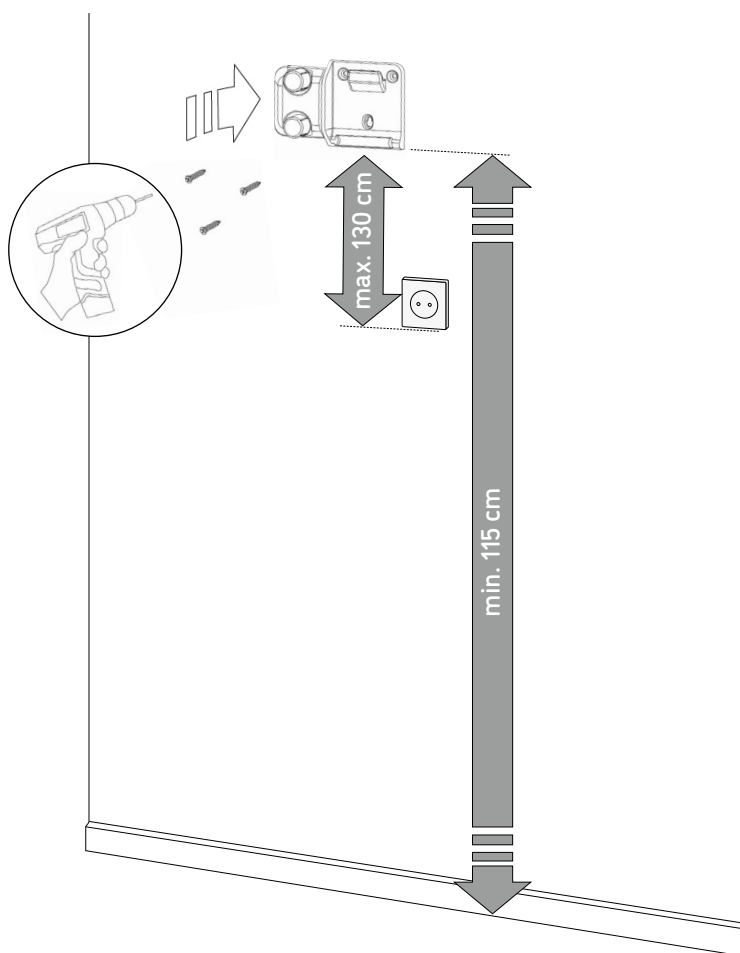

Suspendre l'aspirateur à batterie dans le support mural obliquement depuis le haut, brancher le câble de chargement à la batterie et charger pendant env. 4 heures.

1.

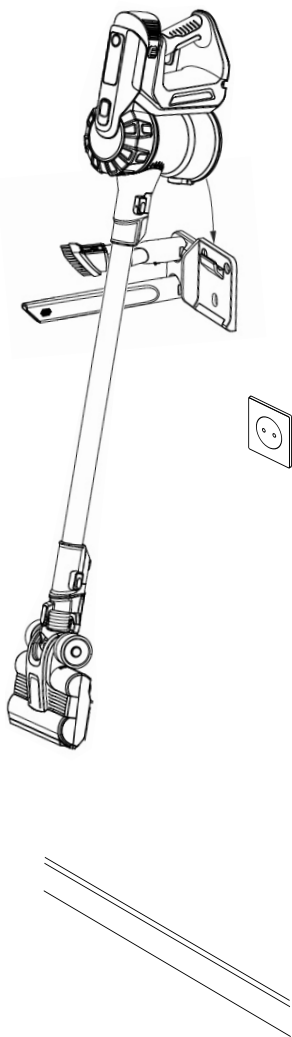

2.

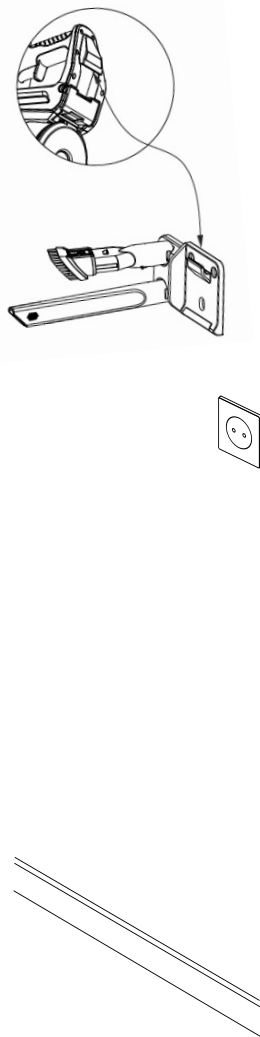

3.

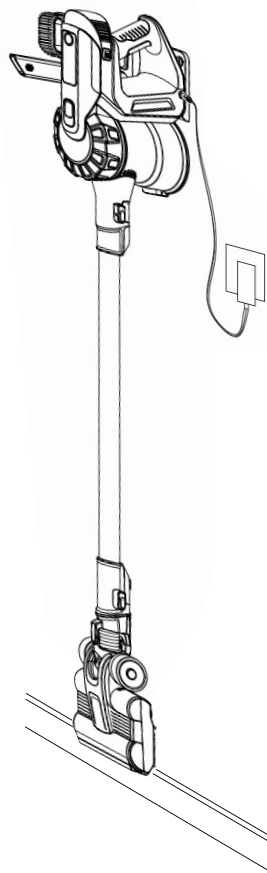

CHARGER ET DÉMONTER LA BATTERIE \\\

Il existe trois possibilités pour le chargement de la batterie

1. Chargement confortable sur la station murale

Après l'installation du support mural, branchez le raccord du chargeur sur le raccord de la batterie dans l'appareil et branchez ensuite le connecteur dans la prise.

2. Chargement indépendant dans chaque pièce

Le raccord de batterie pratique et le chargeur transportable permettent de charger l'aspirateur à batterie même en position allongée, dans chaque pièce de la maison.

3. Chargement de la batterie démontée

Retirez la batterie de l'appareil (voir page de droite) et branchez le raccord de câble de chargement directement dans le raccord de la batterie. Cette variante est particulièrement adaptée au chargement de batteries de recharge.

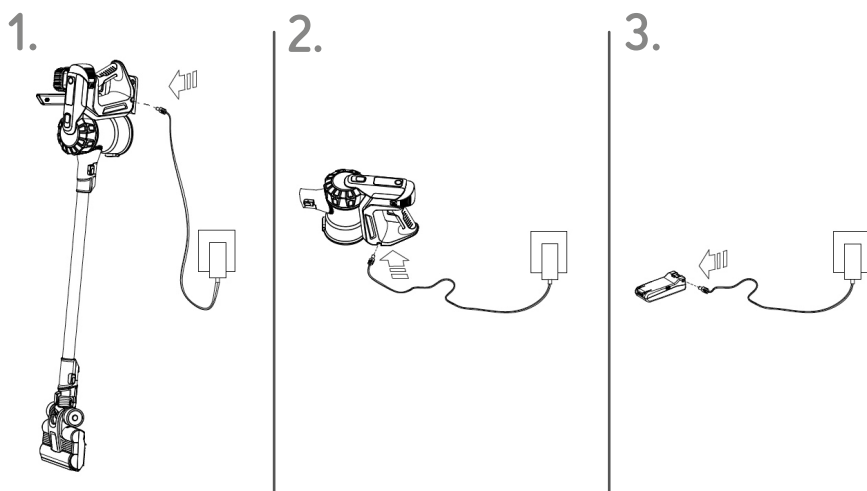

Monter et démonter la batterie

1. Veillez à **ne pas** actionner l'interrupteur de MARCHE.
2. Posez la partie portable à plat et appuyez sous l'appareil sur la touche de déverrouillage grise, directement sur la batterie, pour la desserrer.
3. Placez une nouvelle batterie jusqu'à entendre un « clic » et que la batterie s'enclenche dans la poignée.

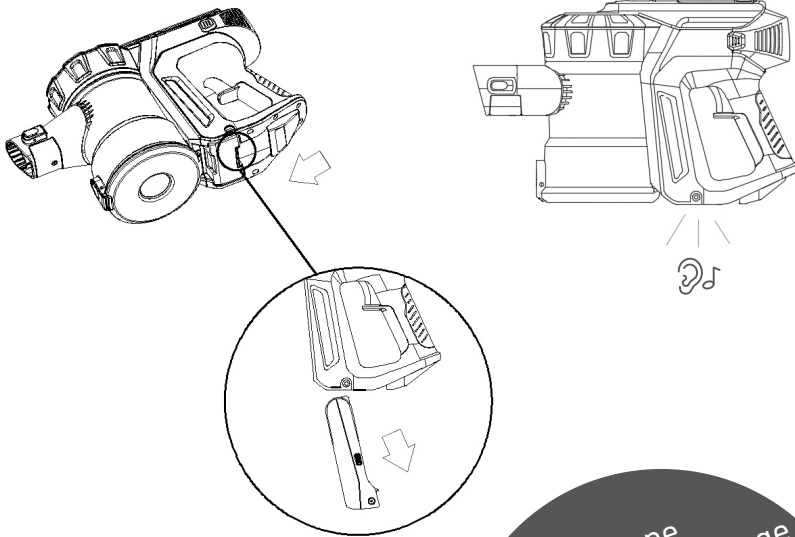

Pour une
puissance de nettoyage
ultra-longue :
**Batteries de
recharge**
www.djive.eu





AFFICHAGE LED \\\

Garder en vue la puissance de la batterie pendant le nettoyage

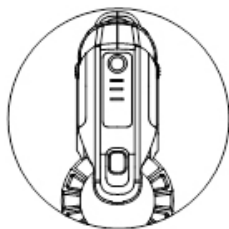
Au début et pendant le nettoyage, vous pouvez vérifier sur l'écran supérieur quelle capacité la batterie possède encore.

Durée de nettoyage (env.)









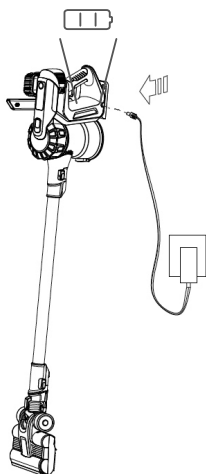





	Chargement 100 %	Eco: 40 minutes Max: 15 minutes
	Chargement 50 %	Eco: 20–30 minutes Max: 5–10 minutes
	Chargement faible	Eco: 5–15 minutes Max: 1–5 minutes
	Batterie quasiment vide (les trois LED clignotent)	

Affichage du niveau de chargement

Pendant le chargement, vous pouvez vérifier sur l'écran supérieur de l'aspirateur à batterie le progrès du processus de charge de la batterie.



  	<p>Démarrage du chargement de la batterie (les trois LED clignotent circulairement)</p>
  	<p>Chargement faible de la batterie (deux LED clignotent)</p>
  	<p>Chargement de la batterie 50 % (une LED clignote)</p>
  	<p>Batterie entièrement chargée</p>

REEMPLIR ET RACCORDER LA CUVE DE LAVAGE \\\

Préparer et remplir la cuve de lavage

1. Retirez la cuve de lavage et placez le chiffon en microfibres sur la fermeture à scratch sur le dessous.
2. Tournez la cuve et levez la languette de l'ouverture d'eau sur le côté supérieur vers le centre de la cuve d'eau. Ajoutez maintenant avec précaution l'eau dans l'ouverture jusqu'à ce que la cuve de lavage soit remplie.
3. Fermez le couvercle et essuyez les éventuelles gouttes d'eau sur le côté extérieur de la cuve avec un chiffon sec.

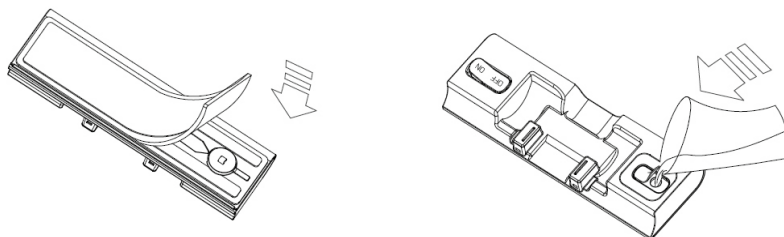

Conseil : Un produit nettoyant doux pour le sol peut être ajouté à l'eau de lavage. Pour le bon dosage du nettoyant, lisez les indications sur l'étiquette.



Arrimage de la cuve de lavage sur l'aspirateur à batterie

1. Placez la cuve de lavage à plat sur le sol de sorte à voir le creux sur le dessus. Saisissez l'aspirateur à batterie et positionnez l'appareil avec les grandes roues de l'embout pour brosse de sol sur le creux de la cuve de lavage.
2. Appuyez maintenant l'aspirateur doucement vers le bas jusqu'à ce que l'appareil s'enclenche dans la cuve de lavage avec un « clic » audible.
3. Le dessus du réservoir de nettoyage comporte un bouton permettant de démarrer ou d'arrêter l'alimentation en eau. Si le bouton est relevé vers le tube d'aspiration, l'alimentation en eau démarre après quelques instants. Si le bouton est appuyé vers le bas, l'alimentation en eau est arrêtée.
4. Après chaque nettoyage, retirez le réservoir de nettoyage de l'aspirateur à batterie et rangez-le séparément à l'état vide et avec le couvercle du réservoir ouvert.

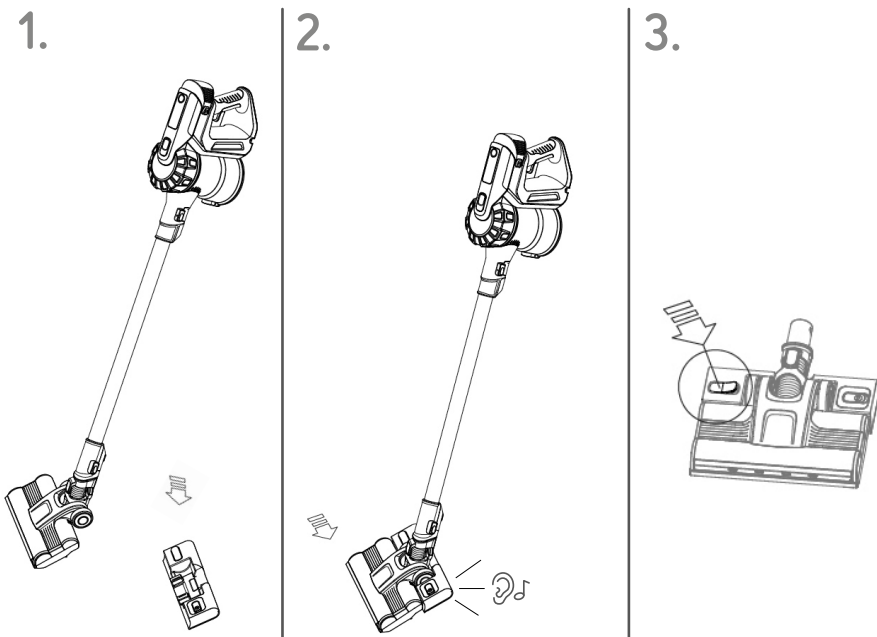

PREMIÈRE MISSION DE NETTOYAGE \\\

Vous vous êtes désormais familiarisé avec votre nouveau Vacumate one, vous l'avez assemblé, vous avez appris les bases essentielles et la batterie est déjà chargée.

Vous pouvez maintenant utiliser l'aspirateur à batterie pour la première fois. Le bouton de Marche / Arrêt se trouve sur la poignée.

Il suffit d'appuyer et votre Vacumate one démarre le moteur d'aspiration.

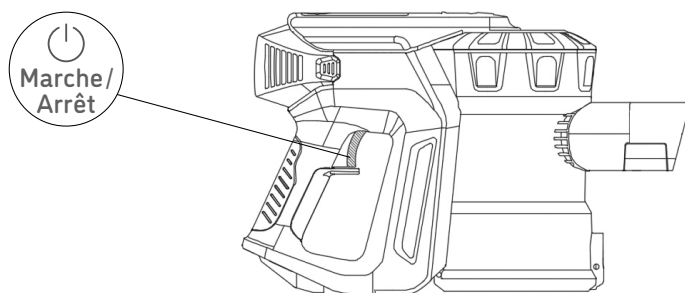

Mode Eco et mode Max

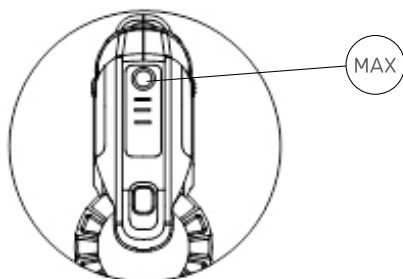

L'aspirateur à batterie démarre en mode Eco à économie d'énergie. Pour augmenter la force d'aspiration pendant le nettoyage, par exemple sur la moquette ou en cas d'encrassement tenace, vous pouvez activer le mode Max. Pour cela, appuyer tout simplement sur la touche ronde de l'écran LED. Appuyer à nouveau sur cette touche pour retourner en mode Eco.

Durée de nettoyage

Mode Eco

Niveau de vitesse bas : env. 40 minutes

Mode Max

Vitesse maximale : env. 15 minutes

VIDER LE BAC COLLECTEUR DE POUSSIÈRE ///

Videz le bac dès que la saleté a atteint la marque formée dans le matériau du bac collecteur. Évitez un remplissage excessif.

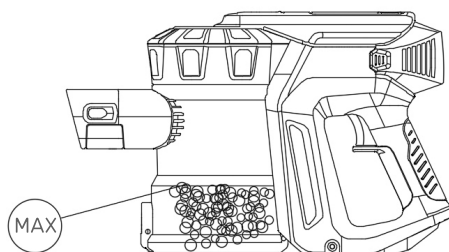

Conseil : Pour faciliter le vidage du bac collecteur, il est conseillé de retirer d'abord le tube d'aspiration avec la brosse de sol.

Il existe deux possibilités pour le vidage du bac collecteur

1. Variante pratique

Si vous êtes un peu pressé, il suffit de tenir la partie portable complète de l'aspirateur à batterie sur la poignée, en position horizontale et bien au-dessus d'une poubelle et d'appuyer sur le bouton de déverrouillage pour le clapet de fond. Le clapet s'ouvre alors et la poussière tombe dans la poubelle.

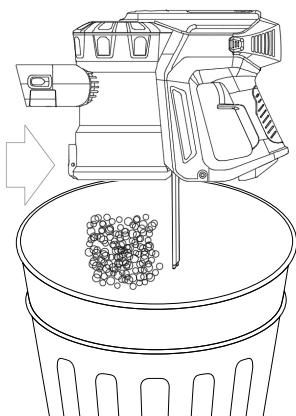

2. Variante plus propre

Particulièrement recommandée pour les personnes allergiques

Pour répartir le moins de poussière possible dans l'air et sur l'aspirateur à batterie lors du vidage, vous pouvez détacher l'unité de bac à poussière de la poignée. Pour cela, placer d'abord la partie portable à plat et appuyer sur le bouton de déverrouillage long situé sous l'écran LED. Vous pouvez maintenant détacher le module de bac à poussière de la poignée.

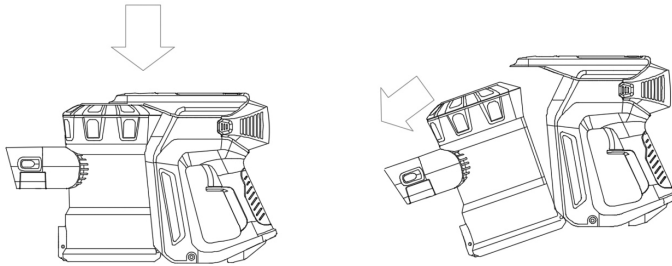

Sortez ensuite le récipient à poussière à la poubelle. Saisir le bac de récupération de poussière à la main et le tenir à l'horizontale au-dessus de la poubelle. Appuyez maintenant sur le bouton de déverrouillage inférieur pour le clapet de fond. Le clapet s'ouvre alors et la poussière tombe. Fermez ensuite le clapet de fond et remettez le module en place.

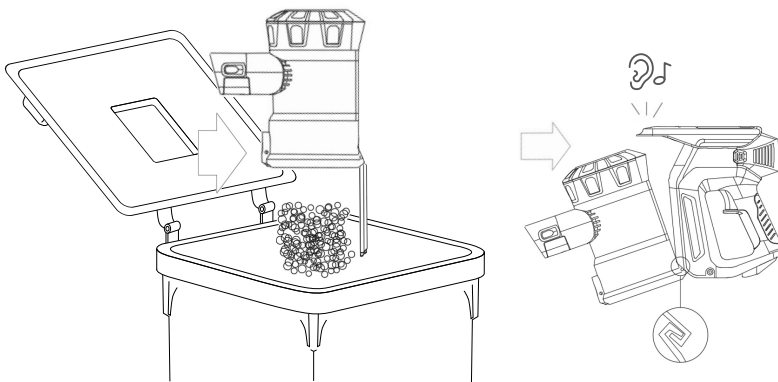

NETTOYER LE BAC COLLECTEUR DE POUSSIÈRE ET LE SYSTÈME DE FILTRE \\\

1. Veillez à **ne pas** actionner l'interrupteur de MARCHE.
2. Poser la partie portable à plat et appuyer sur le bouton de déverrouillage long situé sous l'écran LED pour détacher le module de bac à poussière de la poignée.
3. Démontez le bac à poussière et le système de filtre. Nettoyez ensuite le bac à poussière simplement avec un chiffon humide.
4. Ne pas nettoyer le bac à poussière avec des produits de nettoyage, vernis ou rafraîchisseurs d'air et ne pas mettre le bac à poussière au lave-vaisselle.
5. Nettoyez le couvercle du cyclone avec la brosse à meuble 2en1 pour éliminer les peluches et la poussière.
6. Avant de le remettre en place, vérifier que le bac à poussière est totalement sec.
7. Refermer le fond du bac à poussière jusqu'à l'enclenchement et au verrouillage.

Séparer le module de bac à poussière de la partie portable

1.

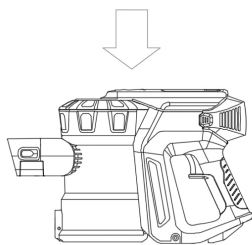

2.

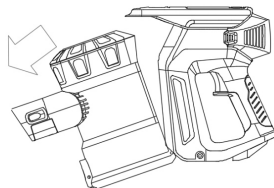

Remettre en place le module de bac à poussière

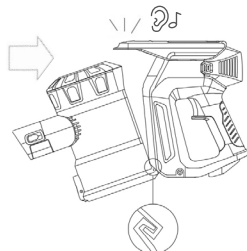

LAVAGE DU FILTRE

1. Veillez à **ne pas** actionner l'interrupteur de MARCHÉ.
2. Contrôlez et nettoyez le filtre régulièrement, conformément aux instructions, afin d'entretenir son efficacité.
3. Laver le filtre éventuellement plus souvent si vous aspirez de la poussière fine ou si l'aspirateur à batterie est essentiellement utilisé en mode Max.
4. Lavez le filtre uniquement à l'eau froide.
5. Ne mettez pas le filtre au lave-vaisselle, dans une machine à laver, un séchoir à linge, un four, un four à micro-ondes ou à proximité d'une flamme ouverte.
6. Réassemblez le filtre entièrement sec avant de le remettre en place conformément à l'illustration (voir ci-dessous). Assurez-vous que le système de filtre est correctement en place.

Démonter et nettoyer le module de bac à poussière et le système de filtre

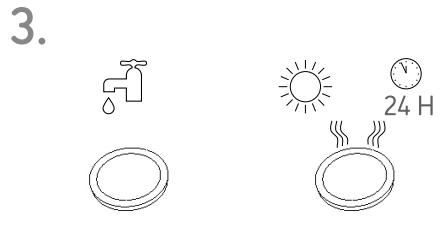
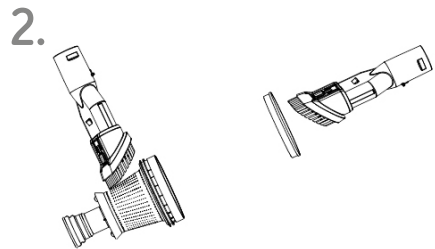
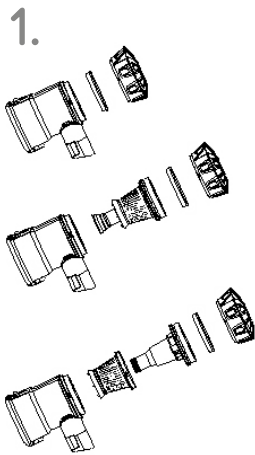

NETTOYER LE FILTRE DE SORTIE D'AIR \\\

1. Veillez à **ne pas** actionner l'interrupteur de MARCHE.
2. Posez la partie portative à plat et appuyez sur la touche de déverrouillage de la grille d'évacuation pour la desserrer.
3. Retirez maintenant le filtre et nettoyez-le ou remplacez-le éventuellement par un filtre neuf.
4. Contrôlez et nettoyez le filtre régulièrement, conformément aux instructions, afin d'entretenir son efficacité.
5. Laver le filtre éventuellement plus souvent si vous aspirez de la poussière fine ou si l'aspirateur à batterie est essentiellement utilisé en mode Max.
6. Lavez le filtre uniquement à l'eau froide.
7. Ne mettez pas le filtre au lave-vaisselle, dans une machine à laver, un séchoir à linge, un four, un four à micro-ondes ou à proximité d'une flamme ouverte.
8. Réassemblez le filtre entièrement sec avant de le remettre en place conformément à l'illustration. Assurez-vous que le système de filtre est correctement en place.

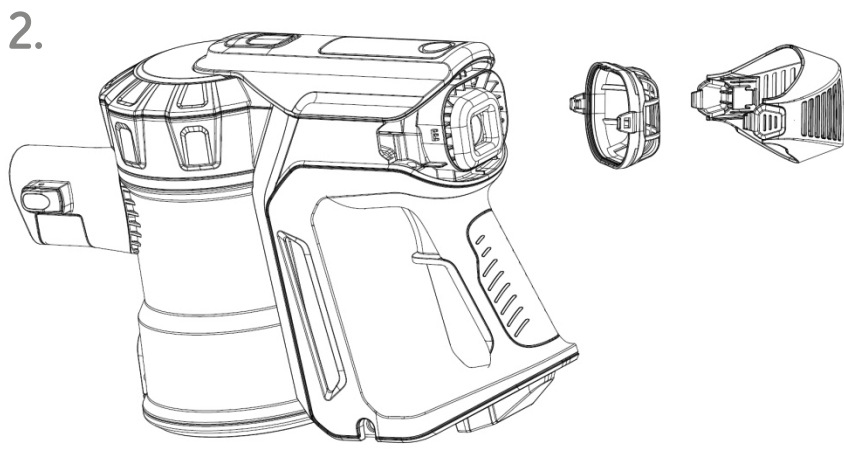
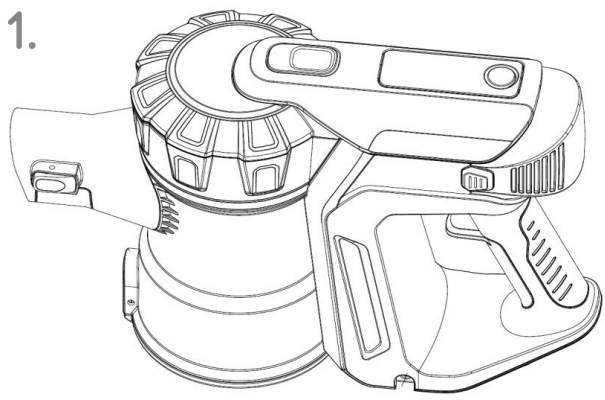

DÉMONTER ET NETTOYER LA BROSSSE ROTATIVE \\\

1. Veillez à **ne pas** actionner l'interrupteur de MARCHE.
2. Séparez l'unité de brosse de sol motorisée du tube d'aspiration ou de la poignée et retournez l'embout de nettoyage de sorte que le côté inférieur de la tête de nettoyage soit orienté vers vous.

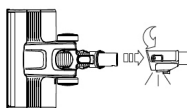

⚠ ATTENTION

Au début, séparer l'embout de brosse de l'aspirateur à batterie

3. Assurez-vous avant le remplacement que la brosse rotative et l'embout de nettoyage soient tous deux entièrement secs.
4. Pour retirer la brosse rotative, appuyez sur le bouton de déverrouillage sur le côté du boîtier et enlevez la brosse en vue du nettoyage. Éliminez maintenant les cheveux / poils emmêlés et les peluches de poussière de la brosse rotative et sur les côtés de la suspension. Nettoyez aussi le puits de la brosse.
5. Remettez d'abord en place la brosse rotative sur le dispositif d'enfichage dans la brosse de sol motorisée. L'autre capuchon doit être orienté vers le haut avec le côté long du rail de suspension. Appuyez la brosse rotative sur le rail de suspension soigneusement vers le bas jusqu'à l'enclenchement avec un « clic » audible.

Démonter et nettoyer la brosse rotative

1.

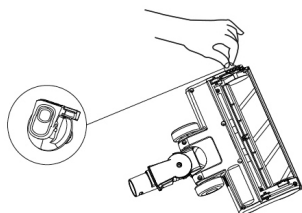

2.

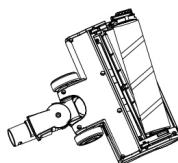

3.

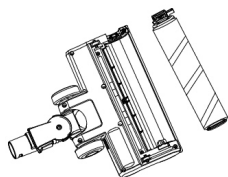

4.



Remettre la brosse rotative en place

1.



2.

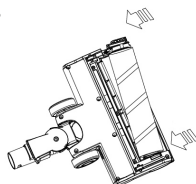

3.

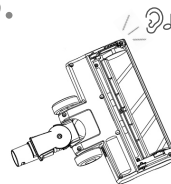

DÉMONTER ET NETTOYER LA BROSE À CANAPÉ \\\

1. Veillez à **ne pas** actionner l'interrupteur de MARCHE.
2. Séparez l'unité de brosse de canapé motorisée du tube d'aspiration ou de la poignée et retournez l'embout de nettoyage de sorte que le côté inférieur de la tête de nettoyage soit orienté vers vous.

ATTENTION



Au début, séparer l'embout de brosse de l'aspirateur à batterie

3. Assurez-vous avant le remplacement que la brosse en soie et l'embout de nettoyage soient tous deux entièrement secs.
4. Pour retirer la brosse en soie, appuyez sur le bouton de déverrouillage sur le côté du boîtier et enlevez la brosse en vue du nettoyage. Éliminez maintenant les cheveux / poils emmêlés et les peluches de poussière de la brosse en soie et sur les côtés de la suspension. Nettoyez aussi le puits de la brosse.
5. Remettez d'abord en place la brosse en soie sur le dispositif d'enchâssement dans la brosse à canapé motorisée. L'autre capuchon doit être orienté vers le haut avec le côté long du rail de suspension. Appuyez la brosse en soie sur le rail de suspension soigneusement vers le bas jusqu'à l'enclenchement avec un « clic » audible.

Démonter et nettoyer la brosse en soie

1.

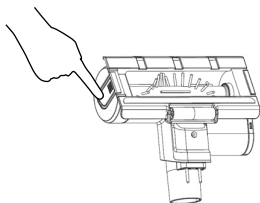

2.

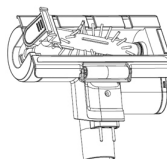

3.

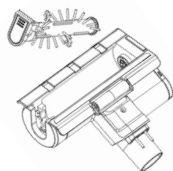

4.

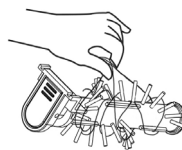

Remettre en place la brosse en soie

1.

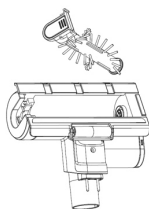

2.

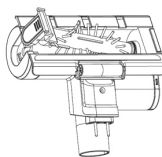

3.

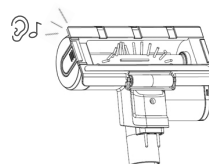

NETTOYER LA CUVE D'EAU ET LE CHIFFON DE LAVAGE \\\

1. Après chaque lavage, séparez la cuve de lavage de l'aspirateur à batterie. Retirez simplement le réservoir à la main.
2. Retirez le chiffon en microfibre de la cuve de lavage.
3. Videz la cuve et rincez-la plusieurs fois à l'eau afin d'éliminer les éventuels restes de produit nettoyant utilisé.
4. Laissez la cuve de lavage sécher avec le couvercle ouvert pour éviter la formation de moisissure dans la cuve de lavage.

1.

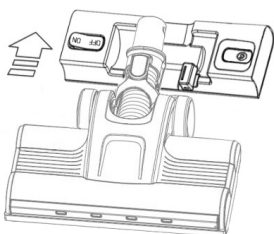

2.

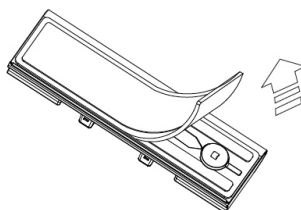

3.

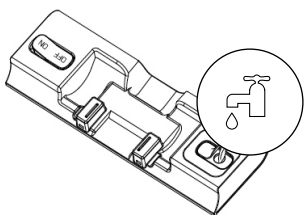

4.

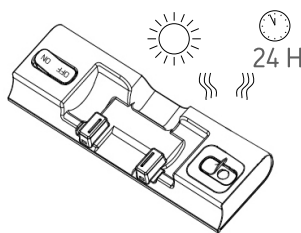

5. **Ne pas** laver la cuve de lavage au lave-vaisselle ou dans une machine à laver et **ne pas** la mettre au micro-ondes.

Nettoyage du chiffon de lavage

1. Lavez le chiffon en microfibras régulièrement, après chaque lavage. Pour des raisons d'hygiène, il est recommandé de laver le chiffon de lavage séparément d'autres textiles. Vous pouvez laver le chiffon en microfibras à la main ou à 60° en cycle doux de la machine à laver.
2. Si vous le souhaitez, vous pouvez utiliser un désinfectant en plus du produit lavant. Cela élimine les bactéries encore plus en profondeur.
3. Pour des raisons d'hygiène, remplacez le chiffon en microfibras tous les 3 à 6 mois par un nouveau chiffon.

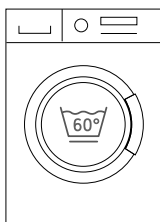

QUE FAIRE EN CAS DE PROBLÈME ? \\\

Si vous rencontrez des problèmes avec votre Vacumate one, suivez tout d'abord cette liste de contrôle simple :

I. Vérifiez si la batterie est chargée

II. Vérifiez si la batterie est correctement installée

III. En cas de baisse ou d'absence de la force d'aspiration

1. Videz le bac à poussière et nettoyez les filtres.
2. Retirez l'embout de nettoyage correspondant et vérifiez si la brosse ou le tube d'aspiration est bouché(e). Vérifiez si le bac à poussière est correctement installé.

La brosse rotative / brosse à soie ne tourne plus

Cet aspirateur à batterie est équipé d'un mécanisme de coupure automatique. Dès que la brosse motorisée peut être bouchée par des peluches, des fibres ou des cheveux, l'appareil s'arrête automatiquement et trois LED clignotent simultanément sur l'écran LED.

1. Assurez-vous que l'appareil soit séparé du chargeur et n'appuyez **pas** sur le bouton de MARCHE avant de rechercher les obstructions.

⚠ ATTENTION

Le non-respect peut entraîner des blessures.

2. Éliminez les obstructions dans les tubes d'aspiration à l'aide des instructions du chapitre : Démontez et nettoyez la brosse rotative / à canapé \\\

Le filtre est bouché

L'aspirateur à batterie réduit la puissance ou s'arrête via le mécanisme de coupure automatique et trois LED clignotent simultanément sur l'écran LED.

1. Assurez-vous que l'appareil soit séparé du chargeur et n'appuyez pas sur le bouton de MARCHE avant de rechercher les obstructions.

⚠ ATTENTION

Le non-respect peut entraîner des blessures.

2. Détachez le module de bac à poussière de la poignée et démontez le système de filtre à l'aide des instructions du chapitre : Nettoyer le bac à poussière et le système de filtre \\\

Si votre Vacuumate one ne fonctionne plus du tout, veuillez tout d'abord prendre contact avec nous par e-mail.

Nous nous efforcerons naturellement le plus vite possible de réparer votre appareil défectueux ou de le remplacer éventuellement par un nouveau vacuumate one.

Service d'assistance

support@djive.eu

Robovox Distributions GmbH

Technischer Support /// Hamburger Straße 11, D-45889 Gelsenkirchen



Índice de contenidos

Indicaciones de seguridad importantes	4
Vista general y descripción de las piezas	8
Estructura	10
Estación de carga	12
Cargar y quitar la batería	14
Pantalla LED	16
Llenar y acoplar el depósito de fregado	18
La primera tarea de limpieza	20
Vaciar el recipiente para el polvo	22
Limpiar el recipiente para el polvo y el sistema de filtro	24
Limpiar el filtro de salida de aire	26
Quitar y limpiar el cepillo de rodillo	28
Quitar y limpiar el cepillo para tapizados	30
Limpiar el depósito de agua y la bayeta	32
¿Qué hacer en caso de problemas?	34

Estimada/o cliente:

Su nuevo Vacumate one está a punto de entrar en acción por primera vez para dejar impecables los espacios de su hogar.

Dedique un tiempo a leer estas instrucciones para familiarizarse con su nuevo aspirador a batería 3 en 1 Vacumate one.

Si tiene dudas, póngase en contacto con nuestro servicio de atención al cliente.

Disfrute cada día de una limpieza fácil de su hogar con su Vacumate One.

Servicio de atención al cliente

Teléfono +49 (0) 209 5130340

support@djive.eu

www.djive.eu  **vacumate**

Robovox Distributions GmbH | Hamburger Straße 11, D-45889 Gelsenkirchen

INDICACIONES DE SEGURIDAD IMPORTANTES \\\

Antes de utilizar este aspirador a batería, lea todas las instrucciones e indicaciones de advertencia de este manual, así como las que lleva el propio aparato, y conserve este manual.

Al utilizar un aparato eléctrico, siempre es necesario tomar y respetar medidas de precaución elementales. Esto es aplicable especialmente a puntos que figuran en este manual de instrucciones marcados de la siguiente manera:

ATENCIÓN

Estas indicaciones de advertencia se refieren tanto al aspirador a batería como a todos los elementos de limpieza, accesorios y dispositivos de carga.

PARA REDUCIR EL RIESGO DE INCENDIO, DESCARGA ELÉCTRICA O LESIONES:

1. Este aparato **no** está destinado a ser utilizado por niños pequeños o personas con estado de salud delicado que tengan limitaciones físicas, sensoriales o mentales, o que no tengan la suficiente experiencia ni conocimientos, salvo que hayan sido instruidas en el manejo de este aparato por una persona responsable o que sean supervisadas para asegurarse de que pueden utilizarlo con seguridad.
2. No está permitido utilizar el aparato como juguete. Es imprescindible prestar especial atención en caso de que lo utilicen niños o si se utiliza cerca de ellos. Los niños deben estar siempre bajo supervisión para asegurarse de que no juegan con el aparato.
3. Utilice el aparato únicamente como se describe en este manual de instrucciones. No realice ningún otro trabajo de mantenimiento aparte de los descritos en este manual.
4. El aspirador a batería es apto únicamente para lugares secos. No utilizarlo al aire libre o sobre superficies mojadas.
5. No toque ninguna parte del enchufe o del aparato con las manos mojadas.

6. No utilice el aparato con un cable o un enchufe dañados. Si el cable de conexión a la red eléctrica está dañado, debe ser sustituido por personal de servicio técnico o por una persona con una cualificación equivalente para evitar posibles peligros.
7. Por motivos de seguridad, no siga utilizando el aspirador a batería si no funciona correctamente, ha recibido un golpe fuerte, se ha dejado caer, está dañado, se ha dejado al aire libre o ha caído al agua.
8. Si es necesario realizar un mantenimiento o una reparación, diríjase al servicio de atención al cliente. No desmonte el aspirador a batería por su cuenta, ya que un montaje incorrecto puede provocar una descarga eléctrica o un incendio.
9. No estire el cable y no lo someta a cargas. Mantenga el cable alejado de superficies calientes. No aprisione el cable bajo puertas ni tire de este sobre bordes cortantes o esquinas. No enchufe el cable cerca de lugares que queden menos transitables debido a su presencia o allí donde se pueda tropezar con él. No conduzca un vehículo por encima del cable.

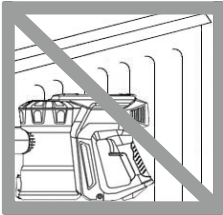

⚠ ATENCIÓN

No guardar cerca de lugares cálidos o muy calientes.

10. No tire del cable para extraer el enchufe de la toma eléctrica; en lugar de ello, agarre siempre el enchufe por su carcasa. No se recomienda la utilización de un cable alargador.

INDICACIONES DE SEGURIDAD IMPORTANTES ///

11. No utilizar para aspirar agua.
12. No utilizar para aspirar líquidos combustibles o inflamables como gasolina, ni utilizar en zonas en las que estos líquidos o sus vapores puedan estar presentes.

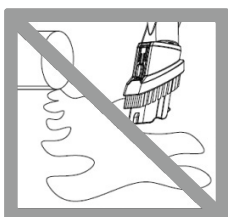

⚠ ATENCIÓN

No aspirar agua ni cualquier otro líquido bajo ningún concepto.

13. No aspire con el aspirador a batería objetos ardientes o humeantes como cigarrillos, cerillas o cenizas calientes.



⚠ ATENCIÓN

No aspirar objetos ardientes bajo ningún concepto.

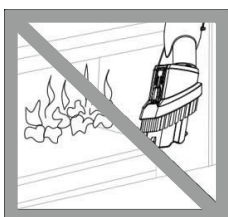

⚠ ATENCIÓN

No utilizar bajo ningún concepto cerca del fuego.

14. Mantenga el pelo, la ropa holgada, los dedos y cualquier parte del cuerpo lejos de las aberturas y piezas móviles. No oriente la manguera, el tubo aspirador o los elementos de limpieza hacia sus ojos u oídos, y no se los meta en la boca.

15. No introducir ningún objeto en las aberturas del aspirador a batería. No utilizar si la abertura está bloqueada, de lo contrario el aparato se sobrecalienta. Mantenga el aspirador a batería y las piezas móviles libres de polvo, pelusa, pelo y todo aquello que pueda menoscabar la circulación del aire.
16. Utilice únicamente los accesorios y repuestos recomendados en este manual de instrucciones.
17. No utilice el aparato sin el recipiente para el polvo y el filtro.
18. Si no va a utilizar el aparato durante un periodo de tiempo prolongado o va a hacer un mantenimiento, extraiga el enchufe de la toma eléctrica.
19. Tenga especial cuidado al limpiar escaleras y agárrese a la barandilla siempre que sea posible.
20. No deje el aparato al aire libre, en un cuarto de baño o a menos de 3 metros de distancia de una piscina, y no lo utilice al aire libre. No lo utilice sobre superficies mojadas y no lo exponga a la humedad, la lluvia o la nieve. Nunca cargue la batería cerca del agua, al aire libre o en lugares húmedos.
21. Para cargar este aspirador a batería, utilice únicamente los dispositivos de carga de este aparato. Utilice únicamente las baterías de este aparato. Otros tipos de batería pueden explotar y provocar lesiones así como daños materiales.
22. No queme este aspirador a batería, ni aunque el aparato esté gravemente dañado. La batería puede explotar en el fuego.
23. Desconecte siempre el aspirador a batería antes de colocar o quitar los cepillos de suelo o los cepillos para tapizados motorizados.
24. No llene el depósito de fregado con líquidos inflamables o corrosivos, ya que este puede resultar dañado y perder agua de forma incontrolada. No utilice nunca demasiado producto de limpieza en el agua de fregado, ya que este se queda en el suelo y representa un peligro de resbalones.

VISTA GENERAL ///

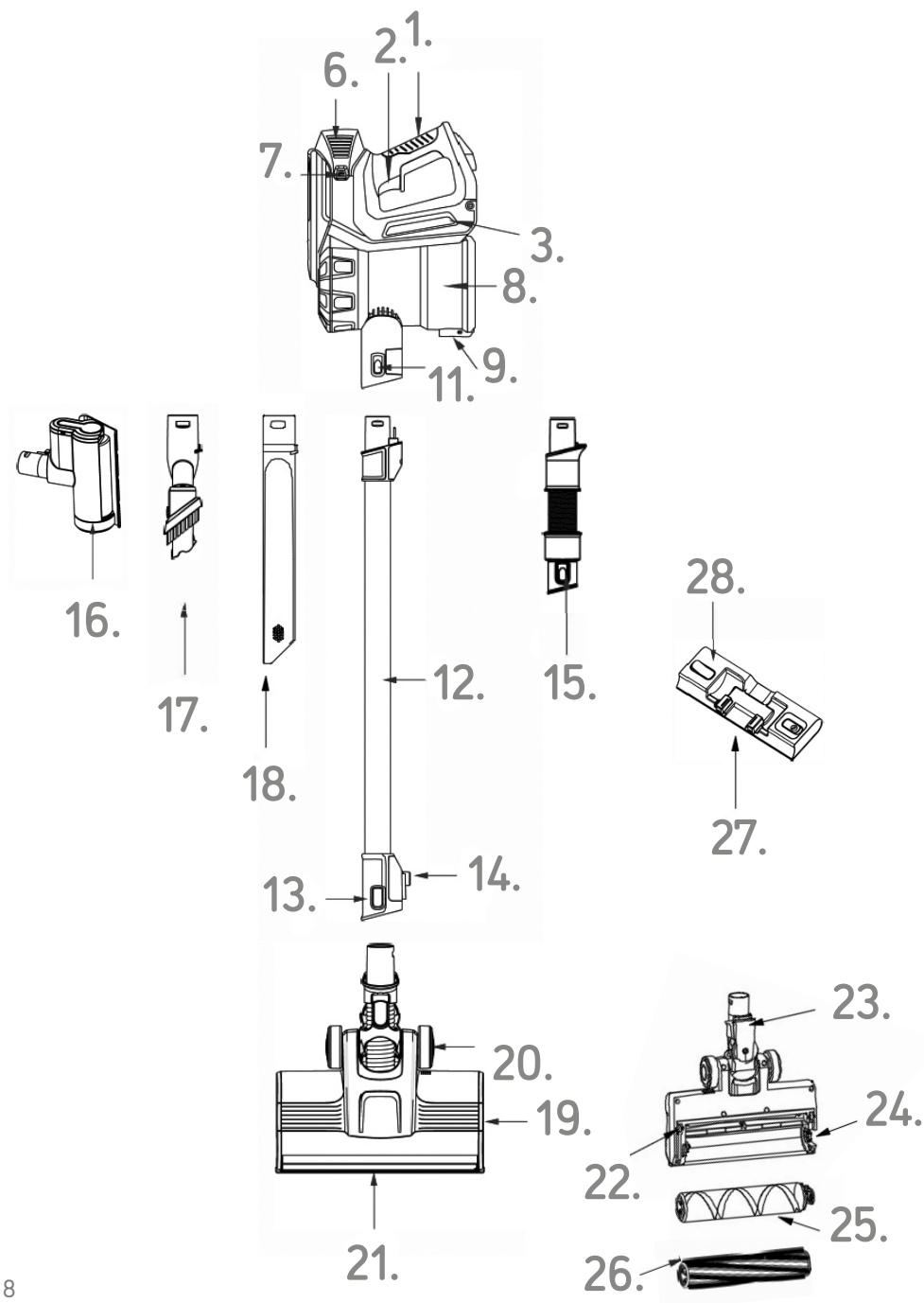

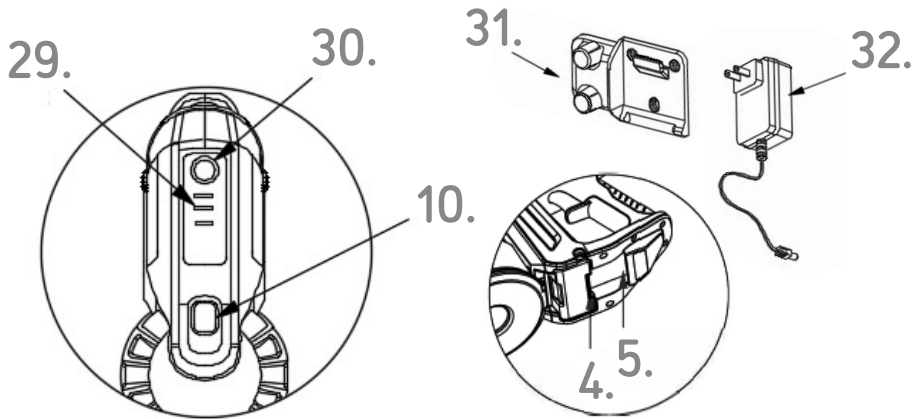

Descripción de las piezas

1. Mango
2. Interruptor principal ON/OFF
3. Batería acumuladora
4. Botón de expulsión de la batería
5. Soporte para colgar en la pared
6. Rejilla de salida de aire
7. Botón de desbloqueo de la rejilla de salida de aire
8. Recipiente colector de polvo
9. Botón de desbloqueo de la tapa inferior del recipiente para el polvo
10. Botón de desbloqueo del módulo de recipiente para el polvo
11. Botón de desbloqueo de la conexión eléctrica del tubo aspirador/cepillo para tapizados
12. Tubo aspirador con conexiones eléctricas
13. Botón de desbloqueo de la conexión eléctrica del cepillo de suelo/cepillo para tapizados o para el cepillo 2 en 1 acoplado para muebles/huecos
14. Gancho para fijar el tubo
15. Tubo aspirador flexible
16. Cepillo para tapizados motorizado
17. Cepillo para muebles 2 en 1
18. Boquilla para huecos
19. Cepillo de suelo motorizado
20. Rueda deslizante
21. Iluminación LED
22. Rueda deslizante pequeña
23. Conexión eléctrica del cepillo de suelo motorizado
24. Botón de desbloqueo del cepillo de rodillo/cepillo de alfombras
25. Cepillo de rodillo
26. Cepillo de alfombras
27. Depósito de fregado
28. Botón de desbloqueo del depósito de fregado
29. Pantalla LED
30. Botón de estado Max
31. Soporte de pared y de estación de carga
32. Dispositivo de carga

ESTRUCTURA \\\

El aspirador a batería se puede utilizar en diferentes configuraciones. El aspirador a batería se puede utilizar como aparato de suelo o como un práctico aspirador de mano.

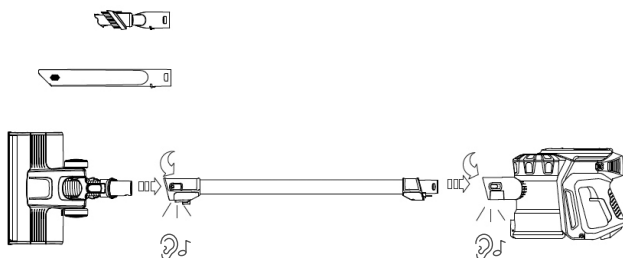

El cepillo para muebles 2 en 1 se puede transformar en una pequeña boquilla para tapizados mediante el botón de la parte superior.

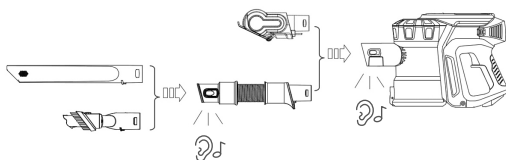
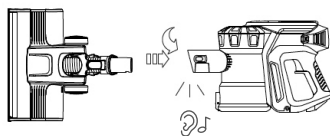
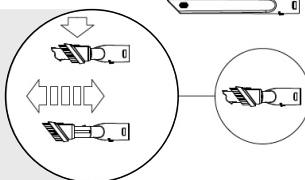

Montaje del aparato de suelo

Sujete el tubo aspirador de modo que las varillas de contacto eléctrico queden en el lado inferior. Inserte cuidadosamente el tubo aspirador en la abertura del módulo manual. Los contactos eléctricos se deslizan en las pequeñas aberturas del mango. El tubo aspirador encaja de forma audible con un "clic".

Ahora se pueden insertar en el otro extremo del tubo aspirador el cepillo de suelo o los demás elementos de limpieza, según se desee.

La boquilla para huecos y el cepillo 2 en 1 para muebles tienen un pequeño carril guía en la parte inferior. Al realizar el montaje, este debe quedar hacia abajo, de modo que la muesca se pueda deslizar hacia la parte redonda de la conexión. Estos elementos también encajan de forma audible con un "clic".

Transformación

Presione el botón de desbloqueo de la conexión eléctrica en el tubo aspirador. Ahora se puede sacar todo el tubo aspirador o bien solo el elemento de limpieza correspondiente del otro extremo mediante el segundo botón de desbloqueo.

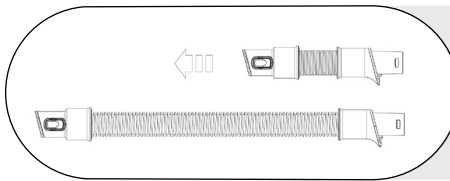

El tubo aspirador flexible se puede desmontar y volver a montar.

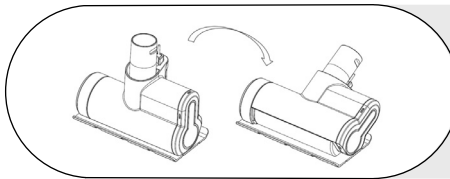

En el caso del cepillo para tapizados, se puede modificar la posición del pie.

ESTACIÓN DE CARGA ///

Instale primero en la pared el soporte de pared y de estación de carga con el juego de tornillos suministrado. El soporte de pared debe estar a una altura mínima de 115 cm con respecto al suelo, para poder colgar el aspirador a batería montado en toda su extensión. Además, debe haber una toma eléctrica en la proximidad inmediata para el adaptador de carga (a 130 cm como máx.).

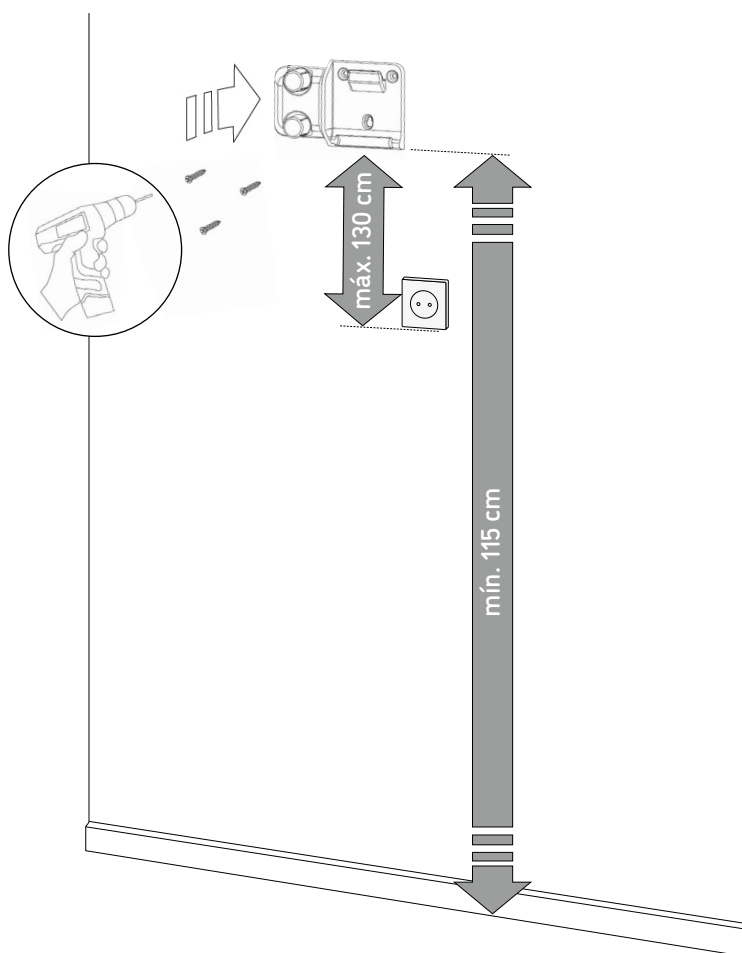

Colgar el aspirador a batería en el soporte de pared en posición inclinada desde arriba, conectar el cable de carga a la batería y cargar durante unas 4 horas.

1.

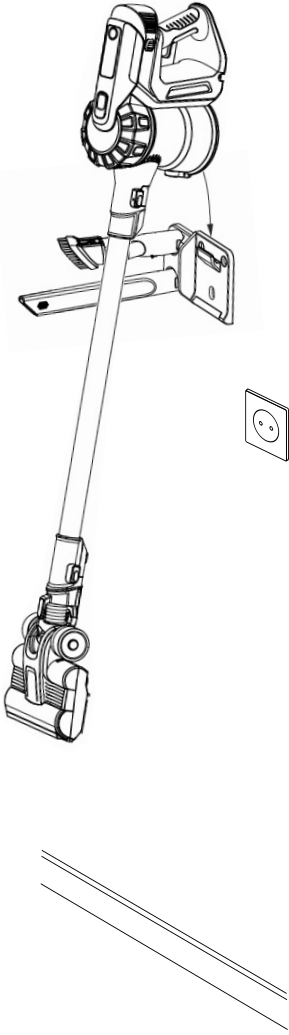

2.

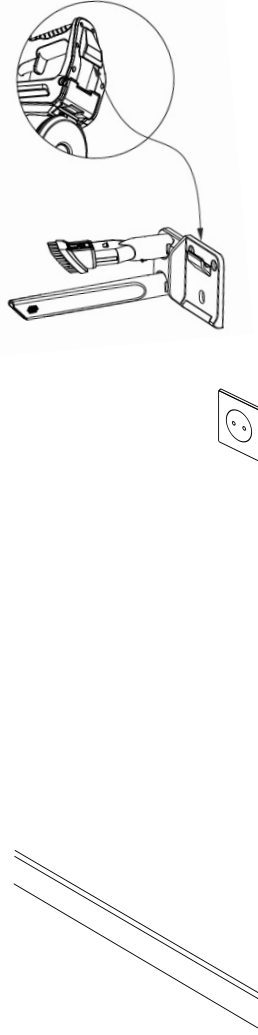

3.

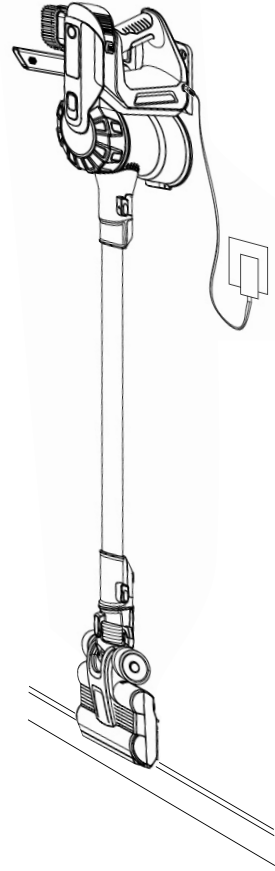

CARGAR Y QUITAR LA BATERÍA \\\

Al cargar la batería hay tres posibilidades

1. Carga cómoda en la estación de pared

Tras la instalación del soporte de pared, inserte la conexión del dispositivo de carga en la conexión de la batería y, a continuación, inserte el enchufe en la toma eléctrica.

2. Carga independiente en cada estancia

Gracias a la práctica conexión de la batería y el dispositivo de carga portátil, el aspirador a batería también se puede cargar estando en cualquier estancia de su hogar.

3. Carga de la batería desacoplada

Saque la batería del aparato (ver el lado derecho) e inserte la conexión del cable de carga directamente en la conexión de la batería. Esta variante es especialmente adecuada para cargar baterías de repuesto.

1.

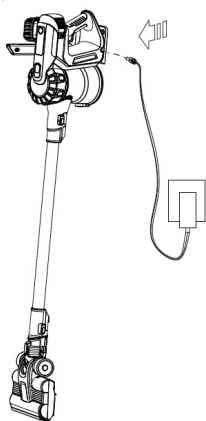

2.

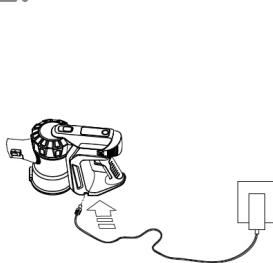

3.

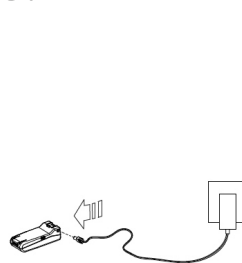

Quitar y acoplar la batería

1. Asegúrese de no accionar el interruptor de puesta en marcha.
2. Coloque el mango en posición horizontal y presione bajo el aparato el botón de desbloqueo situado directamente en la batería para soltarla.
3. Coloque una nueva batería hasta que se oiga un "clic" y la batería encaje en el mango.

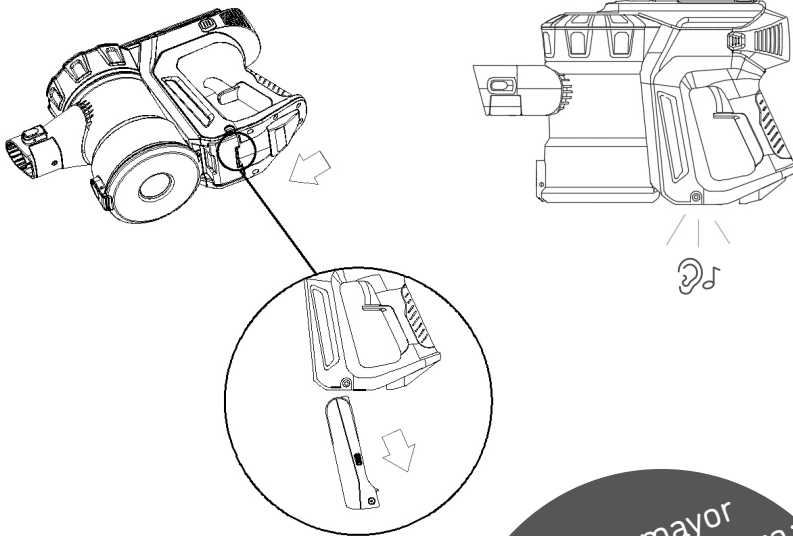

Para una mayor
capacidad de limpieza:

**Baterías de
repuesto**

www.djive.eu

PANTALLA LED \\\

La capacidad de la batería está visible permanentemente durante la limpieza

Al comienzo de la limpieza, y durante esta, se puede comprobar en la pantalla superior la capacidad de la batería.

Duración de la limpieza (aprox.)

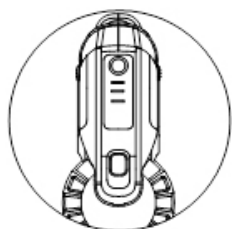

Carga 100%

Eco: 40 minutos
Max: 15 minutos



Carga 50%

Eco: 20–30 minutos
Max: 5–10 minutos



Carga baja

Eco: 5–15 minutos
Max: 1–5 minutos



La batería está casi descargada
(los tres LED parpadean)

Indicador del estado de carga

Durante la carga se puede comprobar el progreso del proceso de carga en la pantalla superior del aspirador a batería.

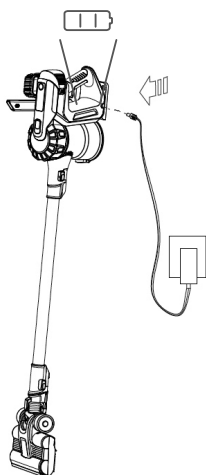

	Inicio de carga de la batería (los tres LED parpadean de forma circular)
	La carga de la batería es solo baja (dos LED parpadean)
	La carga de la batería es del 50% (un LED parpadea)
	La batería está completamente cargada

LLENAR Y ACOPLAR EL DEPÓSITO DE FREGADO \\\

Preparar y llenar el depósito de fregado

1. Tome el depósito de fregado y coloque la bayeta de microfibra en el fijador de velcro de la parte inferior.
2. Gire el depósito y levante en la parte superior la lengüeta de apertura de agua lateralmente hacia el centro del depósito de agua. Llene cuidadosamente a través de la abertura hasta que el depósito esté lleno.
3. Cierre la tapa y elimine las posibles gotas de agua de la parte exterior del depósito con un paño seco.

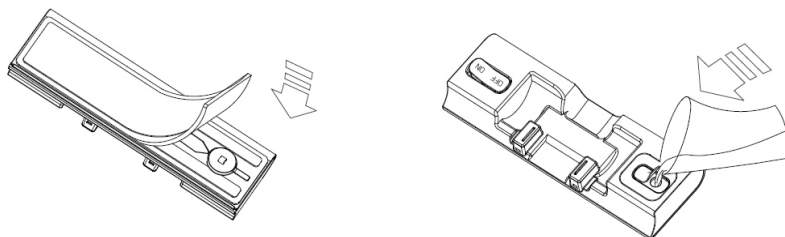

Consejo: al agua de fregado se le puede añadir un producto limpiasuelos suave. Para saber la dosis adecuada de limpiador, consulte las indicaciones en la etiqueta de la botella.



Acoplamiento del depósito de agua en el aspirador a batería

1. Coloque el depósito de fregado en posición horizontal, de modo que se vea la cavidad en la parte superior. Tome el aspirador a batería y posicione el aparato con las ruedas deslizantes grandes del elemento de cepillo de suelo sobre la cavidad del depósito de fregado.
2. Presione suavemente el aspirador hacia abajo hasta que el aparato encaje de forma audible con un "clic" en el depósito de fregado.
3. En la parte superior del depósito de fregado se encuentra un botón con el que se inicia o se detiene el suministro de agua. Si el botón se encuentra levantado hacia el tubo aspirador, el suministro de agua comienza en unos instantes. Al presionar el botón hacia abajo se interrumpe el suministro de agua.
4. Separe el depósito de fregado del aspirador a batería después de cada lavado y guárdelo por separado vacío y con la tapa abierta.

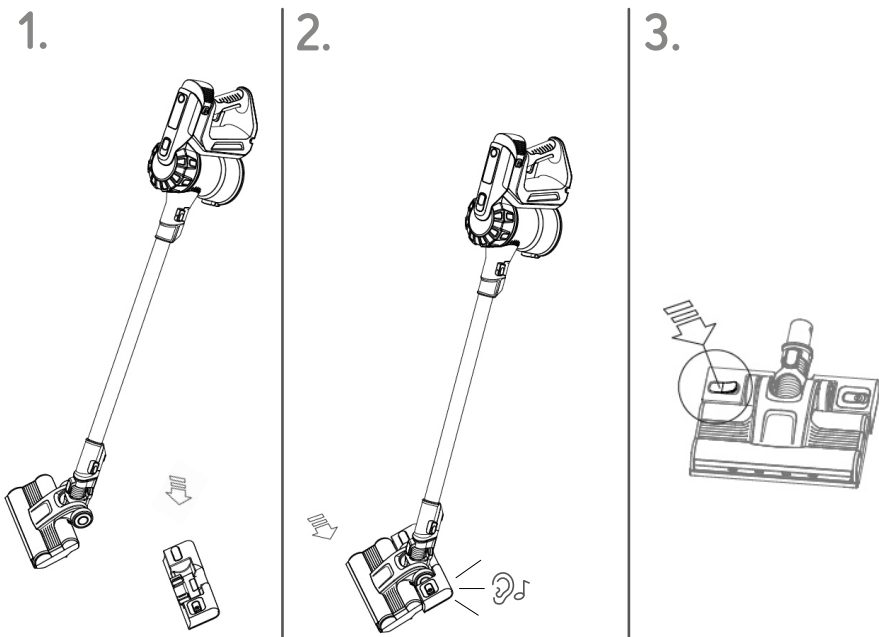

LA PRIMERA TAREA DE LIMPIEZA \\\

Ya se ha familiarizado con su nuevo Vacumate, lo ha montado, ha aprendido los conceptos básicos y la batería ya está cargada.

Ahora el aspirador a batería está listo para realizar por fin su primera tarea. En el mango se encuentra el botón de ON / OFF.

Al presionar el botón, su Vacumate pone en marcha el motor de aspiración.

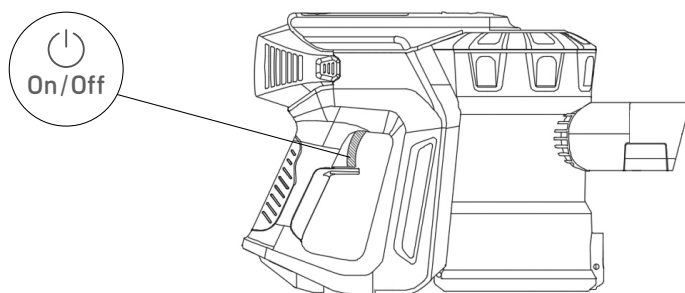

Modo Eco y modo Max

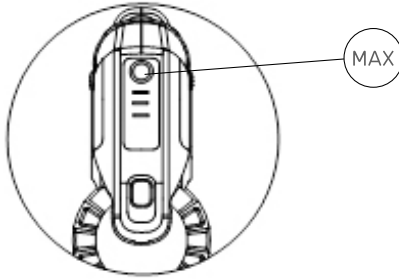

El aspirador a batería se pone en marcha en el modo Eco de ahorro de energía. Para incrementar la fuerza de aspiración durante la limpieza, por ejemplo en alfombras o si hay mucha suciedad, se puede activar el modo Max. Para ello solo hay que presionar el botón redondo en la pantalla LED. Al presionar nuevamente este botón, se vuelve al modo Eco.

Duración de la limpieza

Modo Eco

Nivel de velocidad bajo: aprox. 40 minutos

Modo Max

Máxima velocidad: aprox. 15 minutos

VACIAR EL RECIPIENTE PARA EL POLVO ¹¹¹

Vacíe el recipiente en cuanto la suciedad haya alcanzado la marca modelada en el material del recipiente colector. No permita que se llene en exceso.

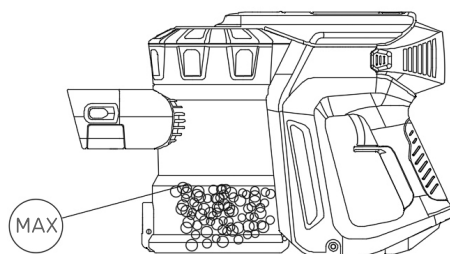

Consejo: para facilitar el vaciado del recipiente para el polvo, es aconsejable sacar primero el tubo aspirador con el cepillo de suelo.

Al vaciar el recipiente para el polvo hay dos posibilidades

1. La variante práctica

Si lo que se busca es rapidez, se puede sencillamente sujetar horizontalmente todo el mango del aspirador a batería, ponerlo centrado sobre un cubo de basura y presionar el botón de desbloqueo de la tapa inferior. Esta se abre a continuación y el polvo cae en el cubo de basura.

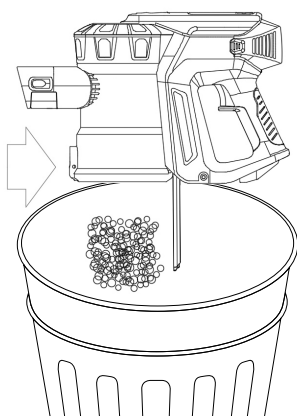

2. La variante limpia

Recomendada especialmente para personas alérgicas

Para dispersar nuevamente al aire y al propio aspirador a batería la mínima cantidad de polvo posible, la unidad de recipiente para el polvo se puede soltar del mango. Para ello, coloque primero el mango en posición horizontal y presione el botón de desbloqueo situado bajo la pantalla LED. Ahora se puede soltar el módulo de recipiente para el polvo del mango.

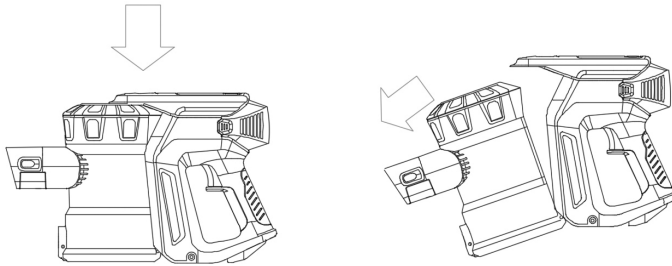

Ahora se puede sacar el recipiente para el polvo al contenedor de basura del exterior. Rodear con la mano el recipiente colector de polvo y sujetarlo en posición horizontal sobre el contenedor de basura. Presionar ahora el botón de desbloqueo de la tapa inferior. Esta se abre a continuación y el polvo cae en el contenedor. Cerrar luego la tapa inferior y volver a colocar el módulo.

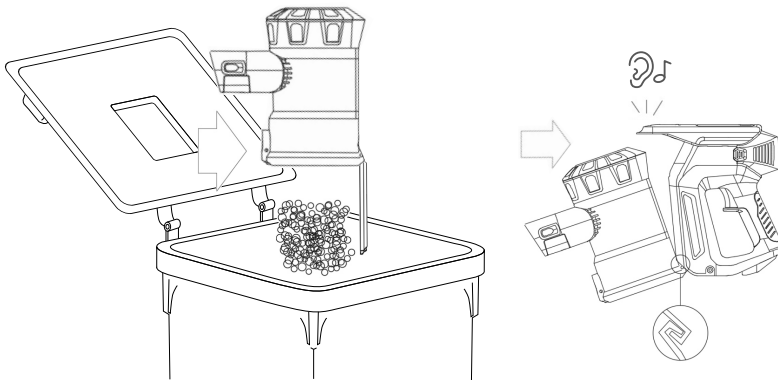

LIMPIAR EL RECIPIENTE PARA EL POLVO Y EL SISTEMA DE FILTRO \\\

1. Asegúrese de **no** accionar el interruptor de puesta en marcha.
2. Coloque el mango en posición horizontal y presione el botón de desbloqueo largo situado bajo la pantalla LED para soltar el módulo de recipiente para el polvo del mango.
3. Desmonte el recipiente para el polvo y el sistema de filtro. Limpie el recipiente para el polvo únicamente con un paño húmedo.
4. No limpie el recipiente para el polvo con productos de limpieza, abrillantadores o ambientadores, y no meta el recipiente para el polvo en el lavavajillas.
5. Limpie la tapa de ciclones con el cepillo para muebles 2 en 1 para retirar pelusas y polvo.
6. Antes de volver a colocarlo, asegúrese de que el recipiente para el polvo esté completamente seco.
7. Cierre la base del recipiente para el polvo hasta que encaje y quede bien cerrada.

Separar el módulo de recipiente para el polvo del mango

1.

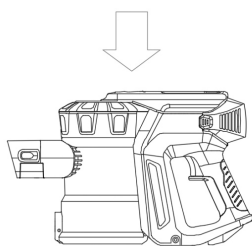

2.

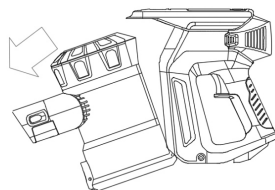

Volver a colocar el módulo de recipiente para el polvo

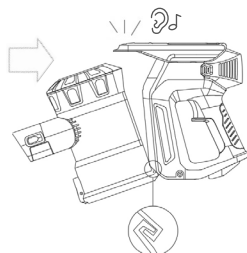

LAVADO DEL FILTRO

1. Asegúrese de que **no** acciona el interruptor de puesta en marcha.
2. Compruebe y lave el filtro periódicamente conforme a las instrucciones para mantener el rendimiento.
3. El filtro debe lavarse con la mayor frecuencia posible si se aspira polvo fino o si el aspirador a batería se utiliza principalmente en modo Max.
4. Lave el filtro únicamente con agua fría.
5. No ponga el filtro en un lavavajillas, una lavadora, una secadora de ropa, un horno, un microondas o cerca de las llamas.
6. Vuelva a montar el filtro completamente seco conforme se indica en la figura (ver a continuación) antes de volver a integrarlo en el aparato. Asegúrese de que el sistema de filtro se asienta correctamente.

Desmontar y limpiar el módulo de recipiente para el polvo y el sistema de filtro

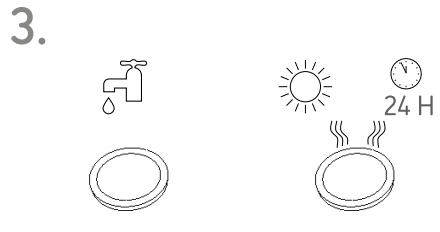
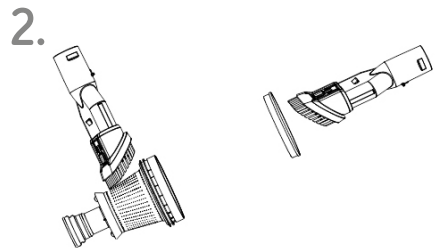
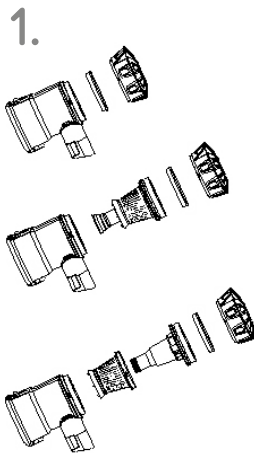

LIMPIAR EL FILTRO DE SALIDA DE AIRE \\\

1. Asegúrese de no accionar el interruptor de puesta en marcha.
2. Coloque el mango en posición horizontal y presione el botón de desbloqueo de la rejilla de salida de aire para soltarla.
3. Saque el filtro y límpielo o, en caso necesario, sustitúyalo por uno nuevo.
4. Compruebe y lave el filtro periódicamente conforme a las instrucciones para mantener el rendimiento.
5. El filtro debe lavarse con la mayor frecuencia posible si se aspira polvo fino o si el aspirador a batería se utiliza principalmente en modo Max.
6. Lave el filtro únicamente con agua fría.
7. No ponga el filtro en un lavavajillas, una lavadora, una secadora de ropa, un horno, un microondas o cerca de las llamas.
8. Vuelva a montar el filtro completamente seco conforme se indica en la figura antes de volver a integrarlo en el aparato. Asegúrese de que el sistema de filtro se asienta correctamente.

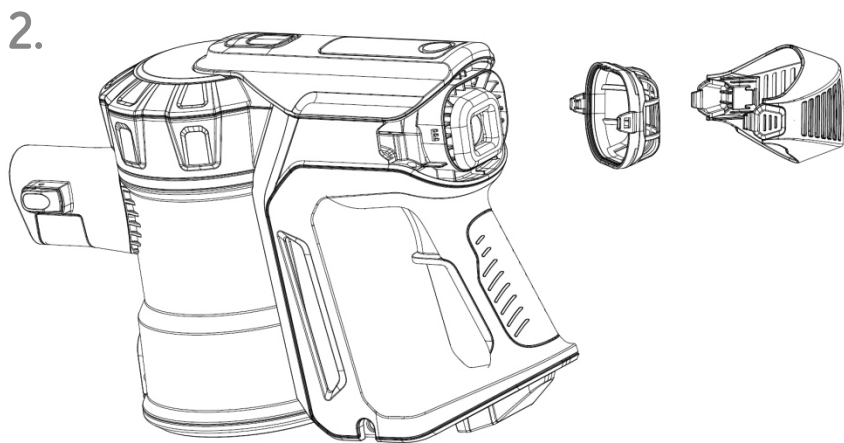
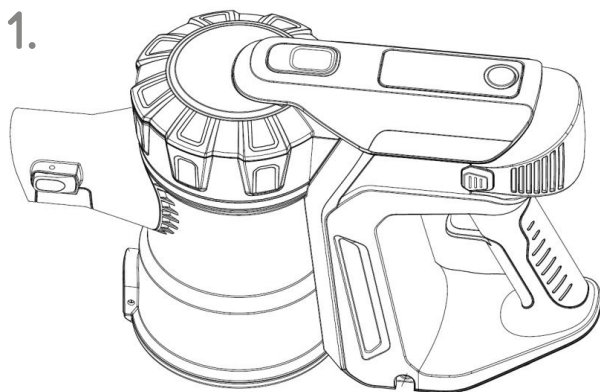

QUITAR Y LIMPIAR EL CEPILLO DE RODILLO \\\

1. Asegúrese de **no** accionar el interruptor de puesta en marcha.
2. Separe la unidad de cepillo de suelo del tubo aspirador o del mango y gire el elemento de limpieza de modo que la parte inferior del cabezal de limpieza señale hacia usted.

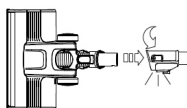

⚠ ATENCIÓN

Para empezar, separar el elemento de cepillo del aspirador a batería

3. Antes de realizar la sustitución, asegúrese de que tanto el cepillo de rodillo como el elemento de limpieza estén completamente secos.
4. Para sacar el cepillo de rodillo, presione el botón de desbloqueo situado en un lado de la carcasa y extraiga el cepillo para limpiarlo. Retire los pelos enredados y las pelusas de polvo del cepillo de rodillo y de los lados del soporte. Limpie también la caja del cepillo.
5. Deslice primero el cepillo de rodillo nuevamente sobre el dispositivo de conexión en el cepillo de suelo motorizado. La tapa del otro extremo debe quedar con la parte recta del carril del soporte orientada hacia arriba. Presione suavemente el cepillo de rodillo en el carril del soporte hasta que encaje de forma audible haciendo "clic".

Desmontar y limpiar el cepillo de rodillo

1.

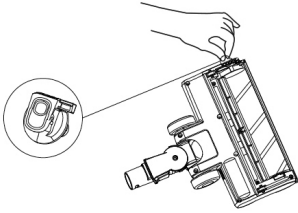

2.

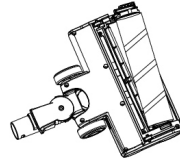

3.

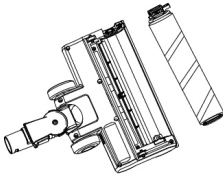

4.

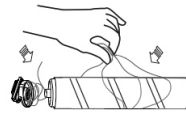

Colocar nuevamente el cepillo de rodillo

1.



2.

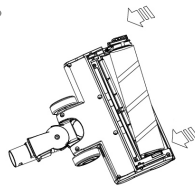

3.

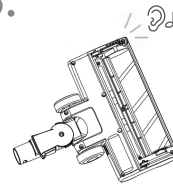

QUITAR Y LIMPIAR EL CEPILLO PARA TAPIZADOS \\\

1. Asegúrese de **no** accionar el interruptor de puesta en marcha.
2. Separe la unidad de cepillo de suelo del tubo aspirador o del mango y gire el elemento de limpieza de modo que la parte inferior del cabezal de limpieza señale hacia usted.



⚠ ATENCIÓN

Para empezar, separar el elemento de cepillo del aspirador a batería

3. Asegúrese de antes de la sustitución de que tanto el cepillo de cerdas como el elemento de limpieza estén completamente secos.
4. Para sacar el cepillo de cerdas, presione el botón de desbloqueo situado en un lado de la carcasa y extraiga el cepillo para limpiarlo. Retire los pelos enredados y las pelusas de polvo del cepillo de cerdas y de los lados del soporte. Limpie también la caja del cepillo.
5. Deslice primero el cepillo de cerdas nuevamente sobre el dispositivo de conexión en el cepillo para tapizados motorizado. La tapa del otro extremo debe quedar con la parte recta del carril del soporte orientada hacia arriba. Presione suavemente el cepillo de cerdas en el carril del soporte hasta que encaje de forma audible haciendo "clic".

Quitar y limpiar el cepillo de cerdas

1.

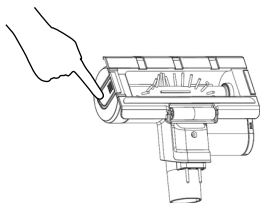

2.

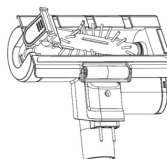

3.

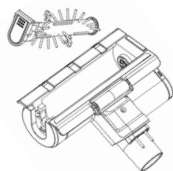

4.

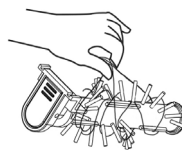

Volver a colocar el cepillo de cerdas

1.

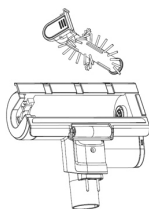

2.

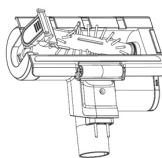

3.

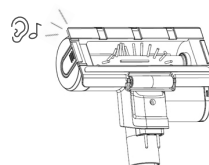

LIMPIAR EL DEPÓSITO DE FREGADO Y LA BAYETA \\\

1. Separe el depósito de fregado del aspirador a batería después de cada fregado. Simplemente retire el tanque con la mano.
2. Saque la bayeta de microfibra del depósito de fregado.
3. Vacíe el depósito y enjuáguelo repetidamente con agua para que se desprendan los posibles restos de los productos de limpieza utilizados.
4. Deje secar el depósito de fregado con la tapa abierta para evitar la formación de moho en su interior.

1.

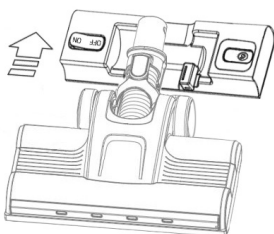

2.

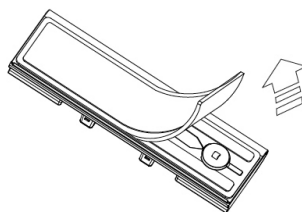

3.

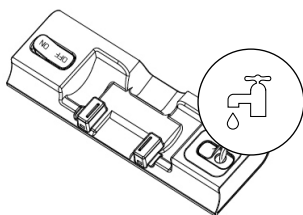

4.

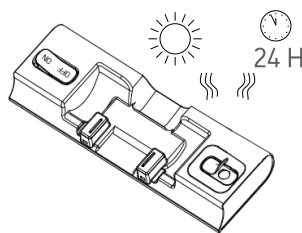

5. El depósito de fregado **no** se debe lavar en el lavavajillas **ni** en la lavadora **ni** se debe meter en el microondas.

Limpieza de la bayeta

1. Lave la bayeta de microfibra periódicamente después de cada lavado. Por motivos de higiene, se recomienda lavar la bayeta por separado sin mezclar con otros textiles. La bayeta de microfibra se puede lavar a mano o en la lavadora con el programa para ropa delicada a 60°.
2. Si se desea, se puede utilizar un lavavajillas higiénico además del detergente para lavar la bayeta. De este modo se eliminan las bacterias con más eficacia.
3. Por motivos de higiene, sustituya la bayeta de microfibra cada 3 a 6 meses por una nueva.

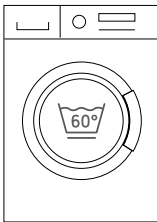

¿QUÉ HACER EN CASO DE PROBLEMAS? \\\

Si tiene problemas con su Vacumate one, consulte primero esta sencilla lista de comprobación:

I. Compruebe si la batería está completamente cargada.

II. Compruebe si la batería está colocada correctamente.

III. En caso de pérdida de fuerza de aspirado o potencia de aspiración nula

1. Vacíe el recipiente para el polvo y limpie el filtro.
2. Retire el elemento de limpieza correspondiente y compruebe si el cepillo o el tubo aspirador están obstruidos. Compruebe si el recipiente para el polvo está colocado correctamente.

El cepillo de rodillo o el cepillo de cerdas ya no rota

Este aspirador a batería está equipado con una función de apagado automático. En el momento en que el cepillo motorizado pudiera quedar obstruido por pelusas, fibras, o pelo, el aparato se apaga automáticamente y en la pantalla LED parpadean simultáneamente tres LED.

1. Asegúrese de que el aparato está separado del dispositivo de carga y no presione el interruptor de puesta en marcha antes de localizar las obstrucciones.

⚠ ATENCIÓN

No seguir estas indicaciones puede provocar lesiones.

2. Elimine las obstrucciones del tubo aspirador con ayuda de las instrucciones del capítulo: Quitar y limpiar el cepillo de rodillo / cepillo de cerdas \\\

El filtro está obstruido

El aspirador a batería pierde potencia o se apaga mediante el apagado automático y en la pantalla LED parpadean simultáneamente tres LED.

1. Asegúrese de que el aparato está separado del dispositivo de carga y **no** presione el interruptor de puesta en marcha antes de localizar las obstrucciones.

⚠ ATENCIÓN

No seguir estas indicaciones puede provocar lesiones.

2. Suelte el módulo de recipiente para el polvo del mango y desmonte el sistema de filtro con ayuda de las instrucciones del capítulo: Limpiar el recipiente para el polvo y el sistema de filtro \\\

Si el Vacumate one deja de funcionar, póngase en contacto con nosotros primero por correo electrónico.

Haremos todo lo posible por reparar su aparato averiado lo más rápido posible o, dado el caso, lo cambiaremos por un nuevo Vacumate one.

Servicio de asistencia técnica

support@djive.eu

Robovox Distributions GmbH

Technischer Support /// Hamburger Straße 11, D-45889 Gelsenkirchen



Indice

Norme di sicurezza importanti	4
Panoramica e descrizione dei componenti	8
Montaggio	10
Stazione di ricarica	12
Come ricaricare e smontare la batteria	14
Display a LED	16
Come agganciare e riempire il serbatoio dell'acqua	18
Primo utilizzo dell'aspirapolvere	20
Come svuotare il contenitore della polvere	22
Pulizia del contenitore della polvere e del filtro	24
Pulizia del filtro dell'aria	26
Come smontare e pulire la spazzola a rullo	28
Come smontare e pulire la spazzola per tappezzerie	30
Come pulire il serbatoio dell'acqua e il panno	32
Cosa fare in caso di problemi	34

Gentile Cliente,
stai per utilizzare per la prima volta
il tuo nuovo Vacumate One, grazie al
quale i tuoi ambienti domestici
risplenderanno di pulito.
Ti invitiamo a leggere con attenzione
queste istruzioni per acquistare fami-
liarità con il tuo nuovo aspirapolvere a
batteria 3 in 1 Vacumate One.
Per qualsiasi domanda il nostro
Servizio Clienti è a tua disposizione.
Con il tuo nuovo Vacumate One fare le
pulizie domestiche sarà un gioco da
ragazzi!

Servizio Clienti

Telefono +49 (0) 209 5130340

support@djive.eu

www.djive.eu  **vacumate**

Robovox Distributions GmbH | Hamburger Straße 11, D-45889 Gelsenkirchen

NORME DI SICUREZZA IMPORTANTI \\\

Prima di usare questo aspirapolvere a batteria, leggere attentamente tutte le istruzioni e le avvertenze riportate nel manuale e sull'apparecchio stesso e conservare questo manuale.

Quando si usa un apparecchio elettrico bisogna sempre seguire le indicazioni di sicurezza. Ciò vale in particolare per i punti contrassegnati nel manuale come segue:

ATTENZIONE

Gli avvisi si riferiscono all'aspirapolvere a batteria, a tutti gli accessori e gli strumenti per la pulizia e al caricabatterie.

PER RIDURRE IL RISCHIO DI INCENDI, SCOSSE ELETTRICHE O LESIONI:

1. Questo apparecchio **non** è destinato all'utilizzo da parte di bambini o persone con ridotte capacità fisiche, mentali o sensoriali o da parte di utenti inesperti o privi delle necessarie conoscenze, a meno che non lo utilizzino sotto la supervisione o secondo le istruzioni di una persona responsabile della loro sicurezza.
2. Non consentire che l'apparecchio venga utilizzato come se fosse un giocattolo. Prestare la massima attenzione quando l'apparecchio viene usato da bambini o in prossimità di bambini. I bambini devono essere sorvegliati per controllare che non giochino con l'apparecchio.
3. Utilizzare l'apparecchio esclusivamente nel modo descritto in questo manuale d'uso. Non eseguire interventi di manutenzione diversi da quelli descritti nel manuale.
4. Questo aspirapolvere a batteria è adatto esclusivamente all'uso in ambienti asciutti. Non utilizzare l'apparecchio all'aperto né su superfici bagnate.
5. Non toccare la spina o l'apparecchio con le mani bagnate.

6. Non utilizzare l'apparecchio con un cavo o una spina danneggiati. Per evitare rischi, se il cavo di alimentazione si danneggia deve essere sostituito dal personale dell'assistenza o da persone ugualmente qualificate.
7. Se l'aspirapolvere a batteria non funziona correttamente, ha ricevuto un forte colpo, è caduto accidentalmente, è stato danneggiato o lasciato all'aperto oppure è caduto in acqua, non deve essere utilizzato.
8. Se si rende necessario effettuare la manutenzione o la riparazione, contattare il Servizio Clienti. Non smontare l'apparecchio: in caso di rimontaggio errato si corre il rischio di incendi o scosse elettriche.
9. Non tirare il cavo né sottoporlo a tensioni. Tenere il cavo lontano da superfici calde. Non schiacciare il cavo sotto le porte né tenderlo su spigoli vivi. Far correre il cavo lontano dalle zone di passaggio, in modo che non venga calpestato né vi sia il rischio di inciamparvi. Non passare sopra il cavo.

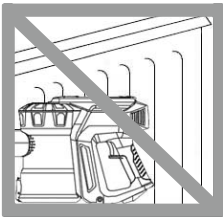

⚠ ATTENZIONE

**Conservare lontano
da fonti di calore.**

10. Non staccare la spina tirando il cavo. Per eseguire questa operazione, afferrare la spina, non il cavo. Si sconsiglia l'uso di una prolunga.

NORME DI SICUREZZA IMPORTANTI \\\

- 11. Non usare per aspirare acqua.
- 12. Non aspirare liquidi infiammabili o combustibili, come la benzina, e non usare l'apparecchio in luoghi in cui possono essere presenti liquidi infiammabili o esalazioni da essi derivate.

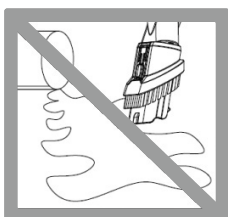

⚠ ATTENZIONE

**Non aspirare acqua
o altri liquidi.**

- 13. Non aspirare oggetti incandescenti o ancora fumanti come sigarette, fiammiferi o cenere calda.



⚠ ATTENZIONE

**Non aspirare oggetti
incandescenti.**

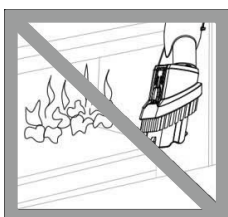

⚠ ATTENZIONE

**Tenere lontano da
fiamme libere.**

- 14. Tenere lontano capelli, vestiti, dita e tutte le parti del corpo dalle aperture e dai componenti in movimento. Non dirigere il tubo flessibile, l'asta o gli accessori verso gli occhi o le orecchie e non metterli in bocca.

15. Non inserire oggetti nell'aspirapolvere. Non usare se le aperture sono ostruite in modo da evitare un surriscaldamento dell'apparecchio. Eliminare dall'aspirapolvere e dai componenti in movimento polvere, pelucchi, capelli e qualsiasi cosa possa ridurre il flusso d'aria.
16. Usare solo accessori e parti di ricambio raccomandati da questo manuale di istruzioni.
17. Non usare l'apparecchio senza il contenitore della polvere e i filtri.
18. Scollegarlo quando non lo si utilizza e prima di eseguire interventi di manutenzione.
19. Prestare particolare attenzione durante la pulizia delle scale e, se possibile, mantenersi saldamente alla ringhiera.
20. Non lasciare l'apparecchio all'aperto, in bagno o a meno di 3 metri di distanza dalle piscine e non usarlo all'aperto. Non usare l'apparecchio su superfici bagnate e non esporlo all'umidità, alla pioggia o alla neve. Non lasciare l'apparecchio in carica vicino all'acqua, all'aperto o in ambienti umidi.
21. Usare esclusivamente il caricabatteria apposito per questo aspirapolvere. Usare esclusivamente batterie apposite. C'è il rischio che altri tipi di batterie possano esplodere o provocare danni a persone o cose.
22. Non incendiare l'apparecchio, neanche se gravemente danneggiato. Le fiamme potrebbero far esplodere le batterie.
23. Spegnerne l'aspirapolvere prima di inserire o rimuovere la spazzola motorizzata per pavimenti o la spazzola motorizzata per tappezzerie.
24. Non versare liquidi infiammabili o corrosivi nel serbatoio dell'acqua per evitare che il materiale venga danneggiato o che il serbatoio perda acqua in modo incontrollato. Non usare troppo detergente nell'acqua di lavaggio perché potrebbe rimanere sul pavimento ed esporre al rischio di scivolamento.

PANORAMICA \\\

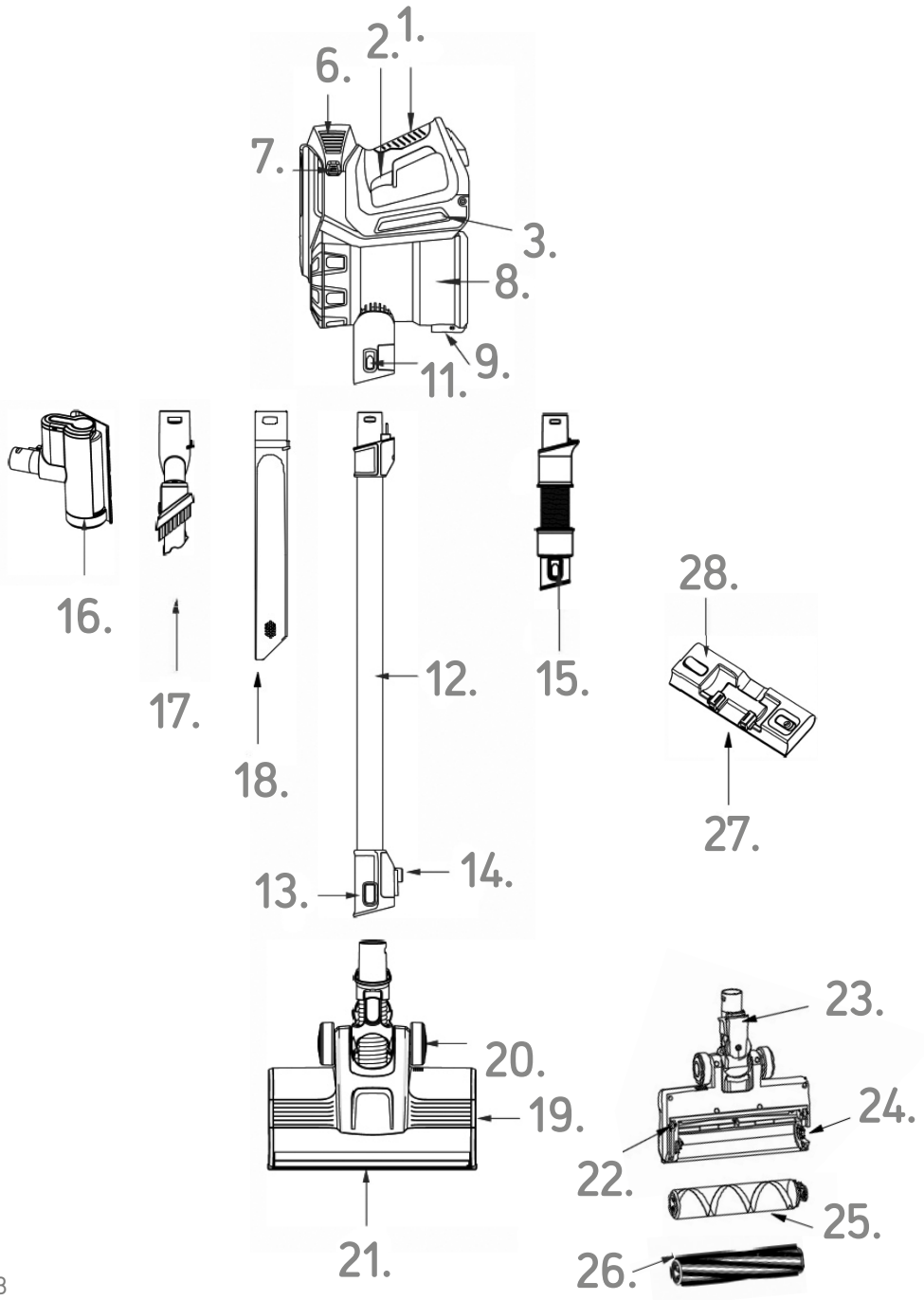

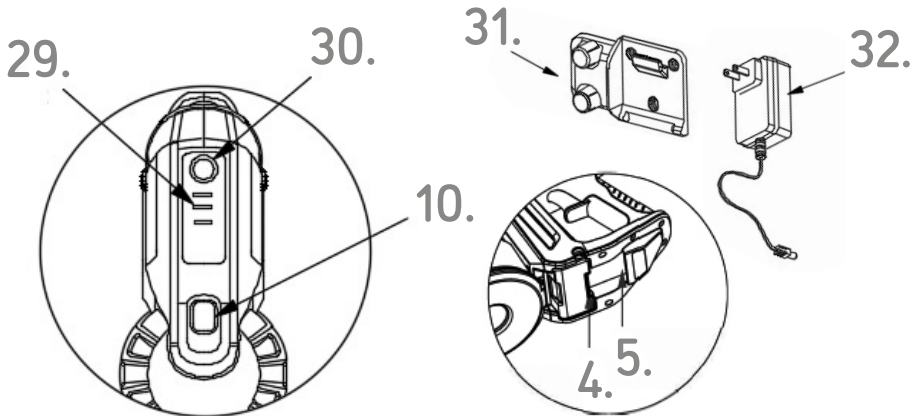

Descrizione dei componenti

1. Impugnatura
2. Interruttore principale ON/OFF
3. Batteria ricaricabile
4. Pulsante di espulsione della batteria
5. Supporto da parete con stazione di ricarica
6. Griglia di ventilazione
7. Pulsante di sblocco della griglia di ventilazione
8. Contenitore per la raccolta della polvere
9. Pulsante di sblocco del coperchio del contenitore della polvere
10. Pulsante di sblocco dell'unità di raccolta della polvere
11. Pulsante di sblocco del collegamento elettrico dell'asta / della spazzola per tappezzerie
12. Asta dell'aspirapolvere con collegamenti elettrici
13. Pulsante di sblocco del collegamento elettrico della spazzola motorizzata per pavimenti / per tappezzerie o della spazzola per mobili 2 in 1 / della bocchetta a lancia
14. Gancio di fissaggio dell'asta
15. Tubo di aspirazione flessibile
16. Spazzola motorizzata per tappezzerie
17. Spazzola per mobili 2 in 1
18. Bocchetta a lancia
19. Spazzola motorizzata per pavimenti
20. Rotella di scorrimento della spazzola per pavimenti
21. Illuminazione a LED
22. Rotellina di scorrimento
23. Collegamento elettrico della spazzola motorizzata per pavimenti
24. Pulsante di sblocco della spazzola a rullo / spazzola per tappeti
25. Spazzola a rullo
26. Spazzola per tappeti
27. Serbatoio dell'acqua
28. Pulsante di sblocco del serbatoio dell'acqua
29. Display a LED
30. Pulsante modalità Max
31. Supporto da parete con stazione di ricarica
32. Caricabatteria

MONTAGGIO \\\

È possibile assemblare l'aspirapolvere a batteria in vari modi. L'apparecchio può essere usato come scopa elettrica o come pratico aspiratore manuale.

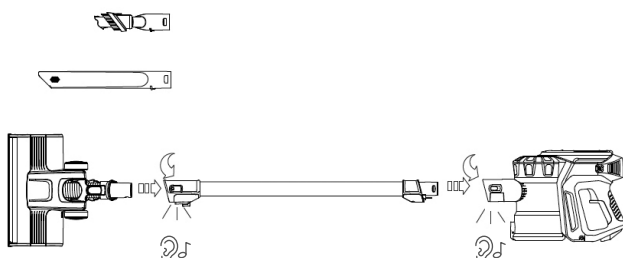

Premendo il pulsante sulla parte superiore, la spazzola per mobili 2 in 1 si trasforma in una bocchetta per tappezserie.

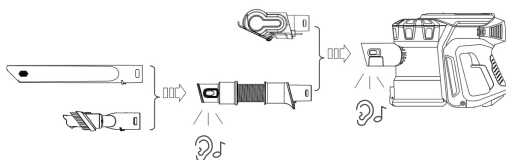
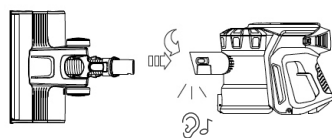
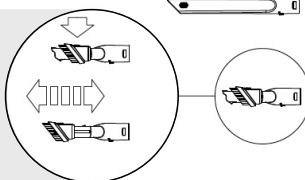

Assemblaggio della scopa elettrica

Sostenere l'asta dell'aspirapolvere in modo tale che i contatti elettrici siano orientati verso il basso. Inserire con cautela l'asta nel foro dell'unità manuale. Far scivolare i contatti elettrici nei piccoli fori dell'unità manuale. L'asta dell'aspirapolvere scatta in posizione emettendo un "click".

A questo punto è possibile inserire a piacere sull'altra estremità dell'asta la spazzola per pavimenti o gli altri strumenti per la pulizia.

La bocchetta a lancia e la spazzola per mobili 2 in 1 presentano una piccola guida di scorrimento sul lato inferiore. La guida deve essere orientata verso il basso in modo tale che possa scivolare nella tacca della parte rotonda del collegamento. Entrambi gli attrezzi scattano in posizione emettendo un "click".

Trasformazione

Premere il pulsante di sblocco del collegamento elettrico dell'asta. Rimuovere completamente l'asta o rimuovere solamente lo strumento per la pulizia inserito nell'altra estremità dell'asta premendo il secondo pulsante di sblocco.

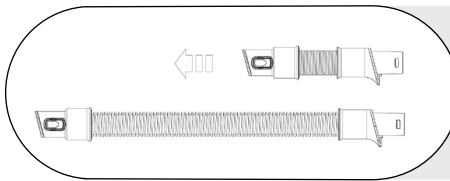

Il tubo di aspirazione flessibile può essere montato e smontato in base alle esigenze.

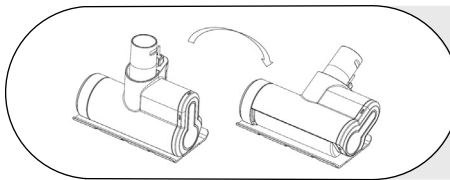

Anche la posizione del piedino della spazzola per tappezzerie può essere modificata a piacere.

STAZIONE DI RICARICA \\\

Per prima cosa installare il supporto per parete con la stazione di ricarica utilizzando il kit di viti in dotazione. Fissare il supporto a un'altezza minima dal pavimento di 115 cm, in modo tale che l'aspirapolvere possa essere agganciato alla parete in tutta la sua lunghezza. Fissare il supporto vicino a una presa di corrente per l'alimentatore del caricatore (distanza massima 130 cm).

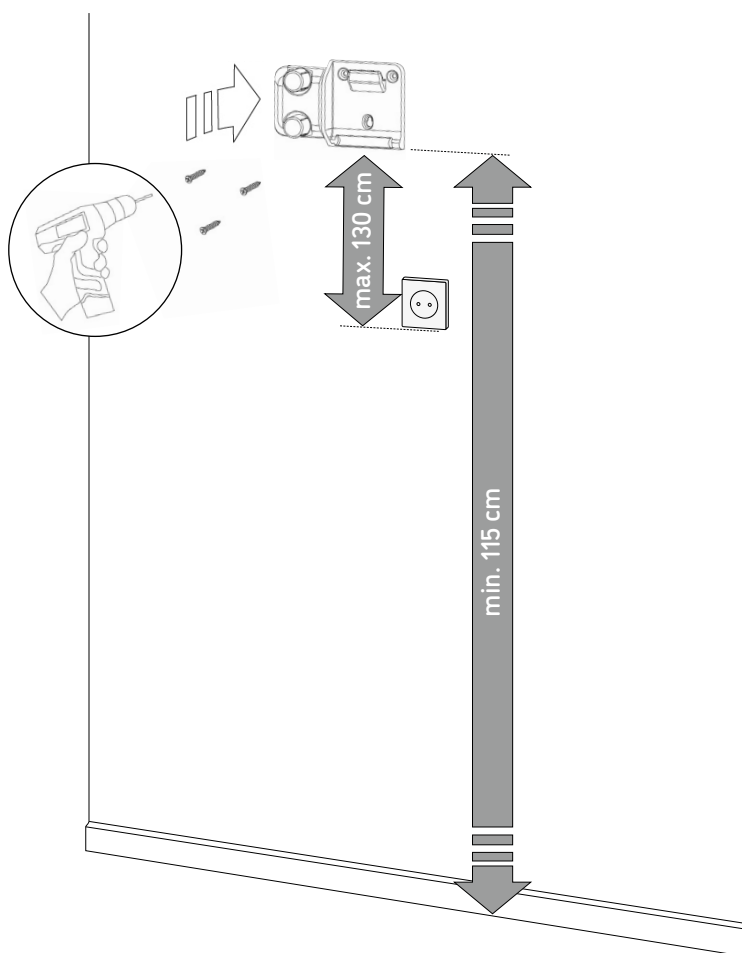

Agganciare l'aspirapolvere inserendolo dall'alto nel supporto per obliquo, collegare il cavo del caricabatterie all'apparecchio e lasciare in carica per ca. 4 ore.

1.

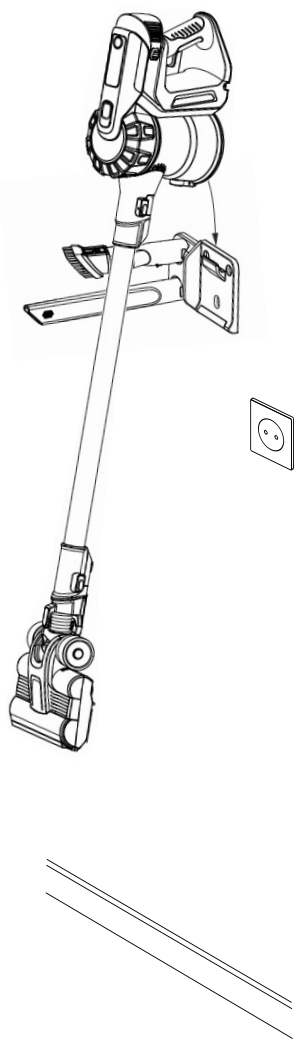

2.

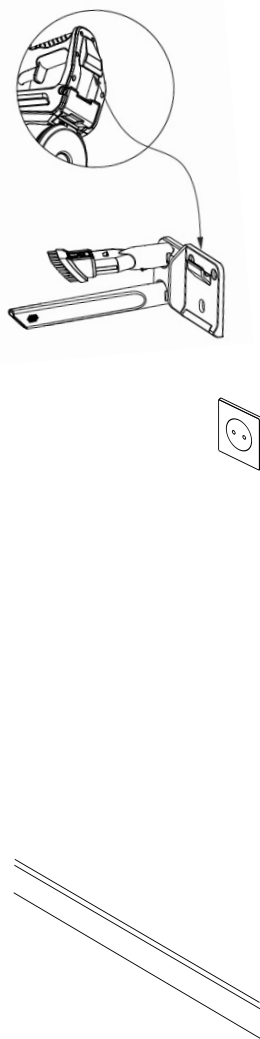

3.

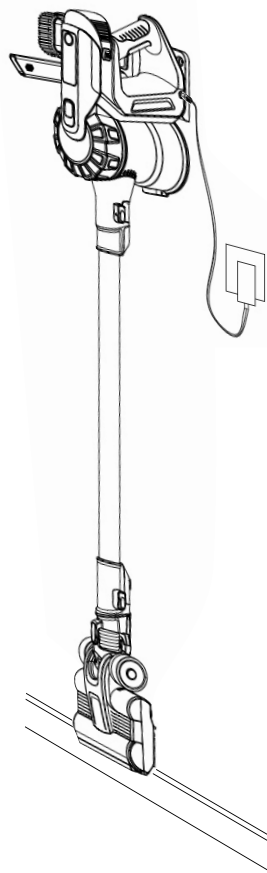

COME RICARICARE E SMONTARE LA BATTERIA \\\

Esistono tre modi per ricaricare la batteria.

1. Ricarica a parete

Dopo aver installato il supporto per parete, collegare il caricabatterie all'apparecchio e inserire la spina nella presa di corrente.

2. Ricarica indipendente in ogni stanza

Collegando l'apparecchio con il pratico caricabatterie portatile, è possibile ricaricare l'aspirapolvere utilizzando le prese di corrente presenti nei vari ambienti della casa.

3. Ricarica della batteria scollegata

Rimuovere la batteria dall'apparecchio (vedi lato destro) e collegare il caricabatterie direttamente alla batteria. Questa modalità è particolarmente indicata per ricaricare le batterie di ricambio.

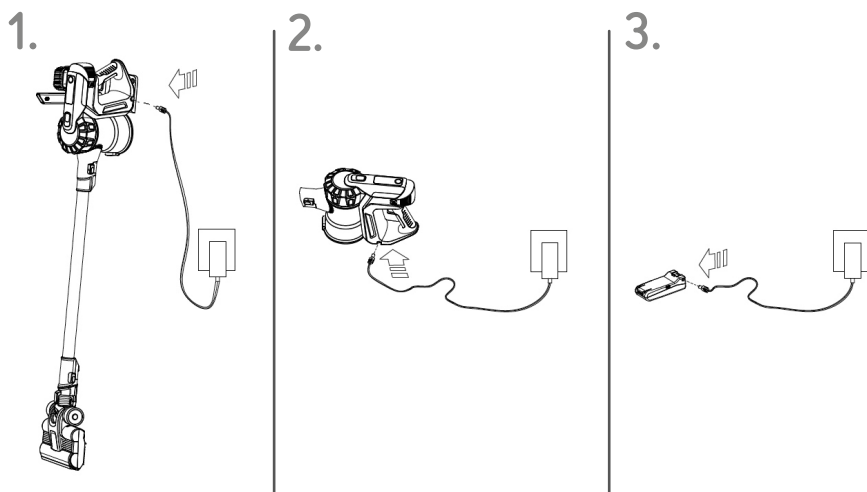

Come rimuovere e installare la batteria

1. Fare attenzione a **non** premere il pulsante ON.
2. Appoggiare l'unità manuale e premere il pulsante di sblocco grigio che si trova sotto l'apparecchio e direttamente sulla batteria per rimuoverla.
3. Inserire un'altra batteria finché non si incastra nell'impugnatura producendo un "click".

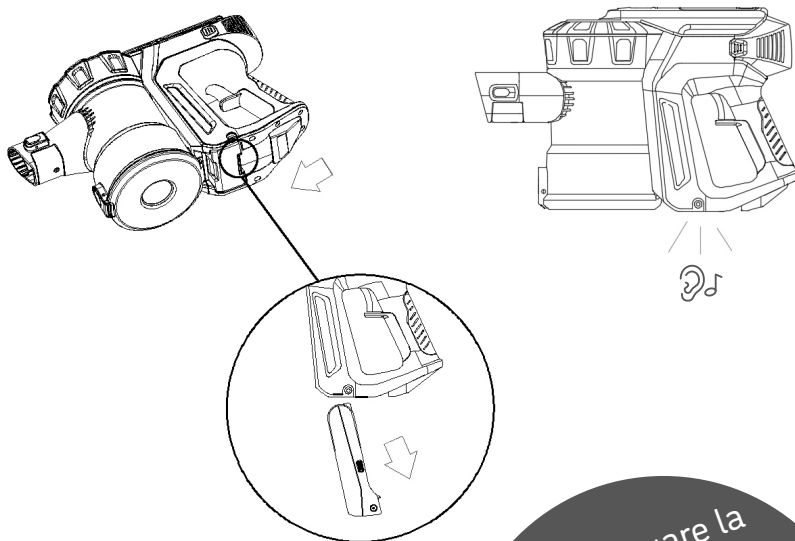

Per prolungare la
durata della pulizia:
**Batterie di
ricambio**
www.djive.eu



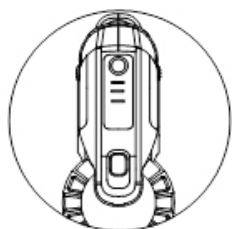

DISPLAY A LED \\\

Come tenere sotto controllo il livello della batteria durante la pulizia

Prima di iniziare e durante la pulizia è possibile controllare sul display in alto la carica residua della batteria.



Durata della pulizia (ca.)

	Carica 100 %	Eco: 40 minuti Max: 15 minuti
	Carica 50 %	Eco: 20–30 minuti Max: 5–10 minuti
	Livello di carica basso	Eco: 5–15 minuti Max: 1–5 minuti
	Batteria in esaurimento (tutti e tre i LED lampeggiano)	

Indicatore dello stato di avanzamento della ricarica

Durante la ricarica è possibile controllare sul display in alto lo stato di avanzamento della ricarica.

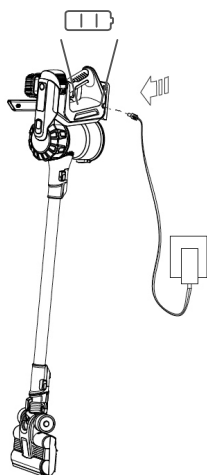

* * *	Avvio della ricarica
* * *	(tutti e tre i LED lampeggiano in modo circolare)
* * *	Livello della ricarica basso
* * *	(due LED lampeggiano)
* * *	Ricarica della batteria al 50 %
■	(un LED lampeggia)
■	Batteria carica
■	
■	

COME AGGANCIARE E RIEMPIRE IL SERBATOIO DELL'ACQUA \\\

Preparazione e riempimento del serbatoio dell'acqua

1. Prendere il serbatoio dell'acqua e applicare il panno in microfibra sul lato inferiore facendolo aderire al velcro.
2. Girare il serbatoio e sollevare lateralmente la linguetta del foro per l'acqua verso il centro del serbatoio. Riempire con cautela il serbatoio attraverso il foro.
3. Chiudere il coperchio e asciugare eventuali gocce d'acqua depositatesi sul lato esterno del serbatoio strofinando con un panno asciutto.

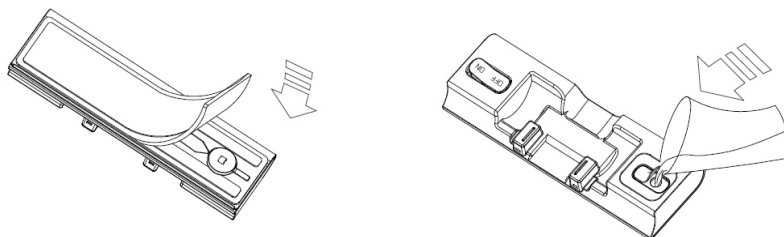

Suggerimento: è possibile aggiungere del detergente delicato per pavimenti all'acqua di lavaggio. Leggere sull'etichetta del flacone il dosaggio corretto del detergente.



Come agganciare il serbatoio dell'acqua all'aspirapolvere

1. Appoggiare il serbatoio dell'acqua sul pavimento orientando la cavità verso l'alto. Posizionare l'aspirapolvere con le rotelle di scorrimento grandi della spazzola per pavimento al di sopra della cavità del serbatoio dell'acqua.
2. Premere delicatamente l'apparecchio verso il basso finché non si incastra producendo un "click".
3. Sopra il serbatoio dell'acqua si trova un pulsante che permette di attivare o arrestare la fuoriuscita di acqua. Se il pulsante è rivolto verso il tubo di aspirazione, la fuoriuscita di acqua si attiva in pochi istanti. Se il pulsante è rivolto verso il basso, la fuoriuscita di acqua viene arrestata.
4. Dopo il lavaggio scollegare il serbatoio dell'acqua dall'aspirapolvere e riporlo separatamente, con il coperchio aperto, dopo averlo svuotato.

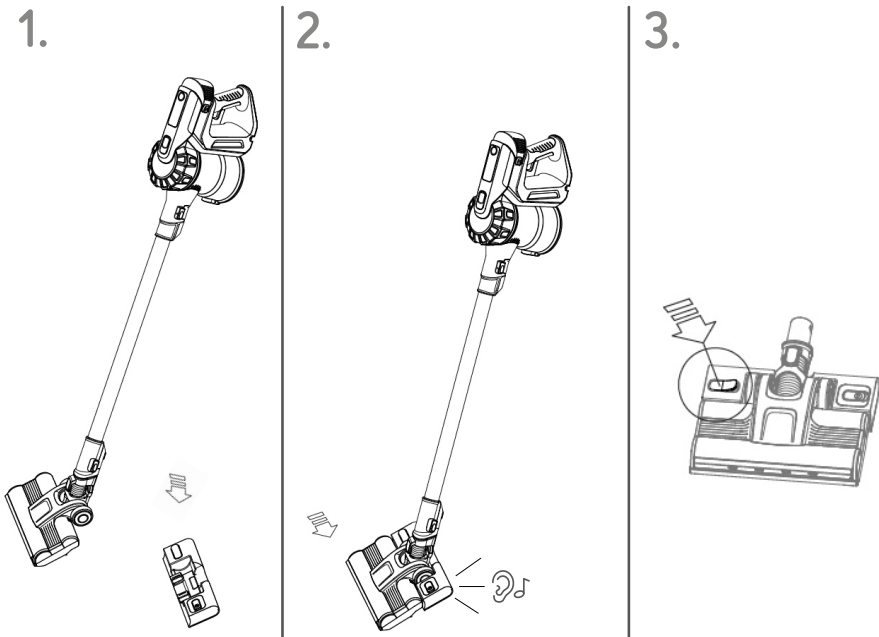

PRIMO UTILIZZO DELL'ASPIRAPOLVERE \\\

Dopo aver familiarizzato con l'aspirapolvere Vacumate one, averlo montato, averne imparato il funzionamento e aver ricaricato la batteria, è finalmente possibile utilizzare per la prima volta l'apparecchio.

Il pulsante ON / OFF si trova sull'impugnatura.
Premere il pulsante per avviare il motore dell'aspirapolvere.

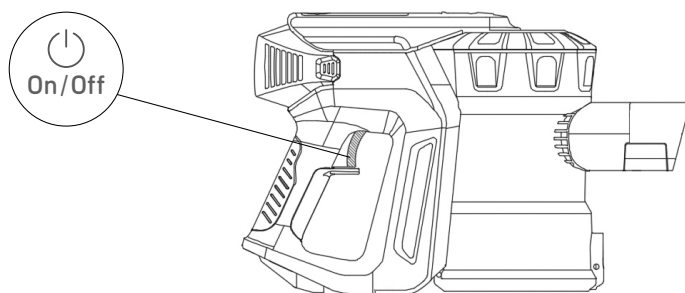

Modalità ECO & modalità Max

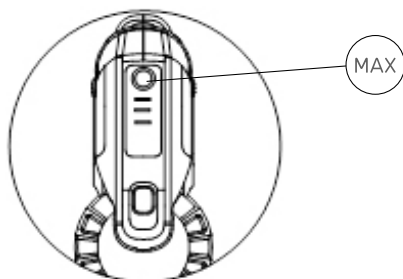

L'aspirapolvere si avvia in modalità di risparmio energetico ECO.

Per aumentare la forza aspirante durante la pulizia, per esempio sui tappeti o sullo sporco più resistente, è possibile attivare la modalità Max premendo il tasto rotondo sul display a LED.

Per ritornare alla modalità ECO premere nuovamente il pulsante.

Durata della pulizia

Modalità Eco

Velocità bassa: ca. 40 minuti

Modalità Max

Velocità massima: ca. 15 minuti

COME SVUOTARE IL CONTENITORE DELLA POLVERE \\\

Svuotare il contenitore non appena lo sporco raggiunge il segno inciso sul contenitore di raccolta della polvere. Non riempire eccessivamente il contenitore.

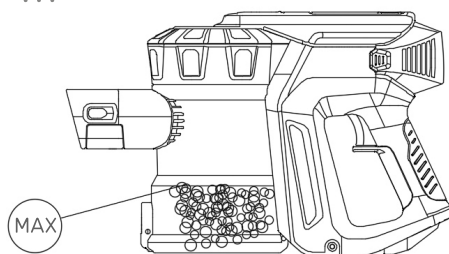

Suggerimento: per svuotare più facilmente il contenitore della polvere, rimuovere prima l'asta dell'aspirapolvere con la spazzola per pavimenti.

Esistono due modi per svuotare il contenitore della polvere

1. Modalità più rapida

Sostenere orizzontalmente l'unità manuale dell'aspirapolvere dall'impugnatura collocandola in posizione centrale sopra il secchio dei rifiuti e premere il pulsante di sblocco del coperchio che si trova sul lato inferiore. In questo modo il coperchio si apre e la polvere cade nel secchio.

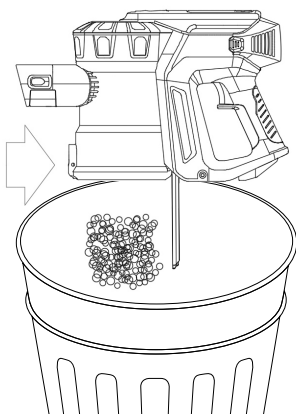

2. Modalità più igienica

Particolarmente consigliata per chi è allergico

Per diffondere la minor quantità possibile di polvere nell'atmosfera ed evitare di spargerla sull'aspirapolvere stesso, è possibile staccare l'unità di raccolta della polvere dall'impugnatura.

Per eseguire questa operazione, appoggiare l'unità manuale e premere il pulsante di sblocco lungo che si trova sotto il display a LED. A questo punto staccare l'unità di raccolta della polvere dall'impugnatura.

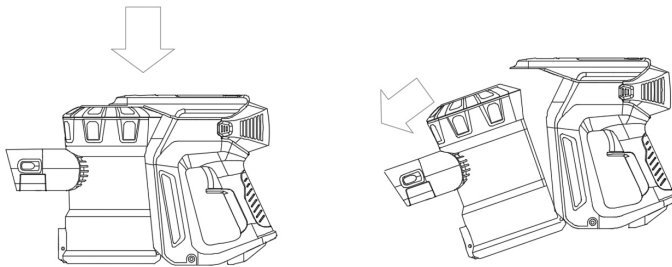

Estrarre il contenitore della polvere. Sostenere orizzontalmente il contenitore di raccolta della polvere collocandolo in posizione centrale sopra il secchio dei rifiuti. Premere il pulsante di sblocco del coperchio che si trova sul lato inferiore. In questo modo il coperchio si apre e la polvere cade nel secchio. Richiudere il coperchio e reinserire il modulo nell'aspirapolvere.

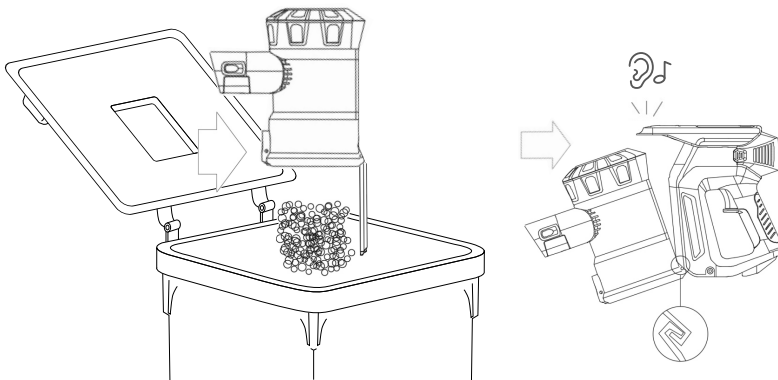

PULIZIA DEL CONTENITORE DELLA POLVERE E DEL FILTRO \\\

1. Fare attenzione a **non** premere il pulsante ON.
2. Appoggiare l'unità manuale e premere il pulsante di sblocco lungo che si trova sotto il display a LED per staccare il modulo di raccolta della polvere dall'impugnatura.
3. Smontare il contenitore della polvere e il filtro. Pulire il contenitore della polvere con un panno umido.
4. Non utilizzare detersivi, lucidi o deodoranti per ambienti per pulire il contenitore per la polvere e non lavarlo in lavastoviglie.
5. Pulire il coperchio del ciclone con la spazzola per mobili 2 in 1 per rimuovere la lanugine e la polvere.
6. Prima di reinserirlo, assicurarsi che il contenitore della polvere sia completamente asciutto.
7. Chiudere il coperchio del contenitore della polvere finché non si incastra.

Come scollegare il modulo di raccolta della polvere dall'unità manuale

1.

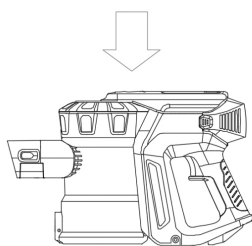

2.

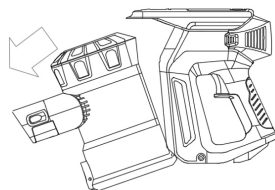

Come reinserire il modulo di raccolta della polvere

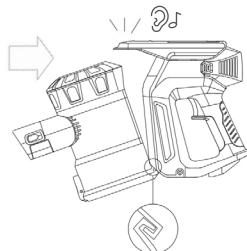

LAVAGGIO DEL FILTRO

1. Fare attenzione a non premere il pulsante ON.
2. Per mantenere inalterate le prestazioni dell'apparecchio, controllare e lavare il filtro regolarmente seguendo le istruzioni.
3. Se l'apparecchio viene utilizzato per aspirare polveri sottili o prevalentemente in modalità Max, si consiglia di lavare il filtro più spesso.
4. Lavare il filtro in acqua fredda.
5. Non inserire il filtro nella lavastoviglie, nella lavatrice, nell'asciugatrice, nel forno, nel microonde e tenerlo lontano da fiamme libere.
6. Rimontare il filtro come indicato nell'immagine (vedi in basso) prima di reinserirlo, accertandosi che sia completamente asciutto. Verificare che l'unità del filtro sia posizionata correttamente.

Come smontare e pulire l'unità di raccolta della polvere e il filtro

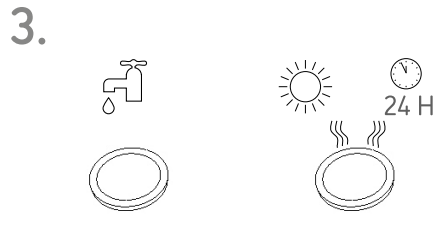
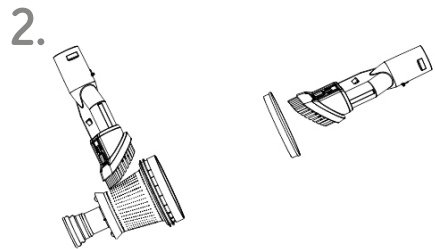
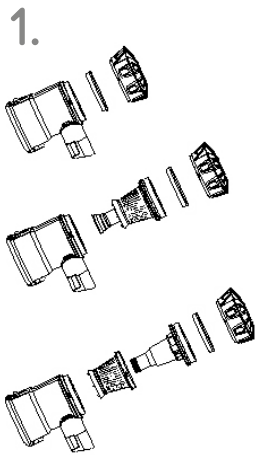

PULIZIA DEL FILTRO DELL'ARIA \\\

1. Fare attenzione a non premere il pulsante ON.
2. Appoggiare l'unità manuale e premere il pulsante di sblocco della griglia di ventilazione per rimuoverla.
3. Estrarre il filtro e pulirlo o sostituirlo con un filtro nuovo.
4. Per mantenere inalterate le prestazioni dell'apparecchio, controllare e lavare il filtro regolarmente seguendo le istruzioni.
5. Se l'apparecchio viene utilizzato per aspirare polveri sottili o prevalentemente in modalità Max, si consiglia di lavare il filtro più spesso.
6. Lavare il filtro in acqua fredda.
7. Non inserire il filtro nella lavastoviglie, nella lavatrice, nell'asciugatrice, nel forno, nel microonde e tenerlo lontano da fiamme libere.
8. Rimontare il filtro come indicato nell'immagine prima di reinserirlo, accertandosi che sia completamente asciutto. Verificare che l'unità del filtro sia posizionata correttamente.

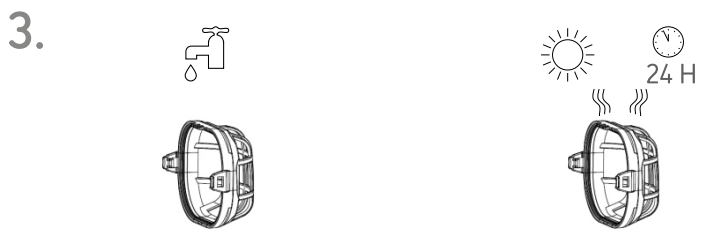
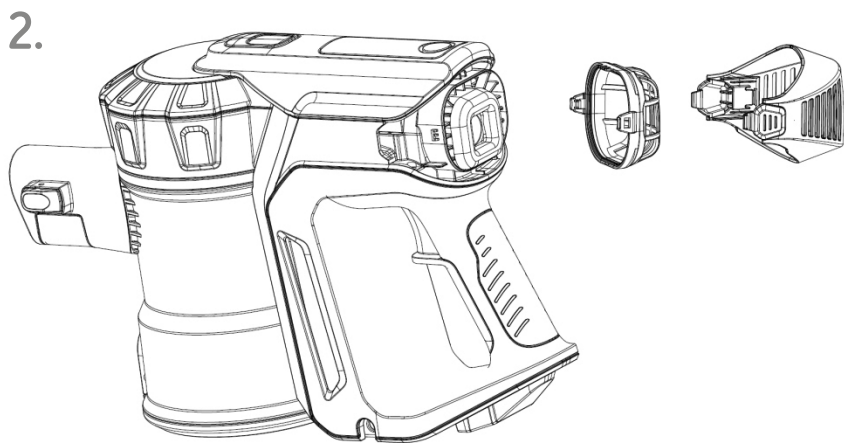
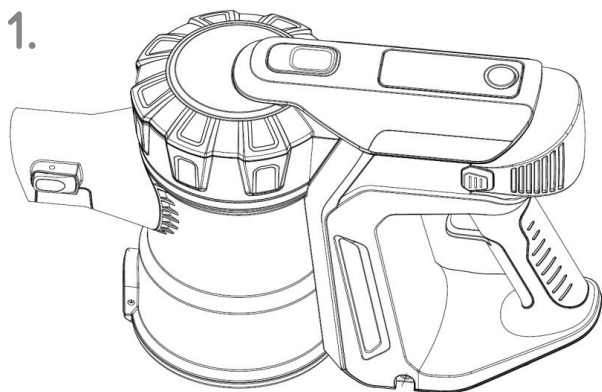

COME SMONTARE E PULIRE LA SPAZZOLA A RULLO \\\

1. Fare attenzione a **non** premere il pulsante ON.
2. Scollegare l'unità della spazzola motorizzata per pavimenti dall'asta dell'aspirapolvere o dall'impugnatura e girare l'accessorio per la pulizia rivolgendolo verso di sé la parte inferiore della testina pulente.

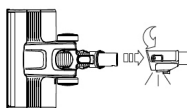

⚠ ATTENZIONE

**Scollegare prima la spazzola
dall'aspirapolvere a batteria**

3. Prima di sostituire il pezzo, controllare che sia la spazzola a rullo che l'accessorio per la pulizia siano completamente asciutti.
4. Per rimuovere la spazzola a rullo premere il pulsante di sblocco che si trova sul lato dell'alloggiamento ed estrarre la spazzola per effettuare la pulizia. Rimuovere i capelli arrotolati e la lanugine dalla spazzola a rullo e dai lati del supporto di fissaggio. Pulire il vano della spazzola.
5. Far scivolare la spazzola a rullo sul dispositivo di incastro nella spazzola motorizzata per pavimenti. Posizionare l'altro tappo terminale con il lato dritto del binario di fissaggio orientato verso l'alto. Premere delicatamente verso il basso la spazzola a rullo sul binario di fissaggio finché non si blocca producendo un "click".

Come smontare e pulire la spazzola a rullo

1.

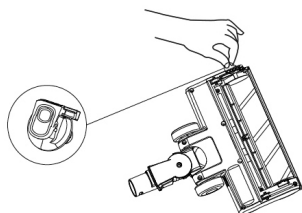

2.

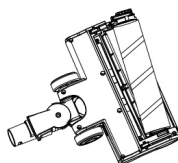

3.

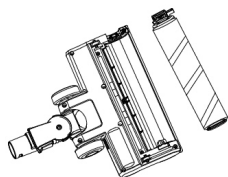

4.



Come reinserire la spazzola a rullo

1.



2.

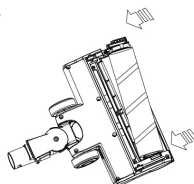

3.

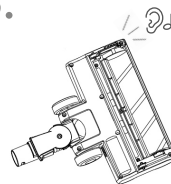

COME SMONTARE E PULIRE LA SPAZZOLA PER TAPPEZZERIE \\\

1. Fare attenzione a **non** premere il pulsante ON.
2. Scollegare l'unità della spazzola motorizzata per tappezzerie dall'asta dell'aspirapolvere o dall'impugnatura e girare l'accessorio rivolgendolo verso di sé la parte inferiore della testina pulente.

ATTENZIONE



**Scollegare prima la spazzola
dall'aspirapolvere a batteria**

3. Prima di sostituire il pezzo, controllare che sia la spazzola con setole che l'accessorio per la pulizia siano completamente asciutti.
4. Per rimuovere la spazzola con setole premere il pulsante di sblocco che si trova sul lato dell'alloggiamento ed estrarre la spazzola per effettuare la pulizia. Rimuovere i capelli arrotolati e la lanugine dalla spazzola con setole e dai lati del supporto di fissaggio. Pulire il vano della spazzola.
5. Far scivolare la spazzola con setole sul dispositivo di incastro nella spazzola motorizzata per tappezzerie. Posizionare l'altro tappo terminale con il lato dritto del binario di fissaggio orientato verso l'alto. Premere delicatamente verso il basso la spazzola con setole sul binario di fissaggio finché non si blocca producendo un "click".

Come smontare e pulire la spazzola con setole

1.

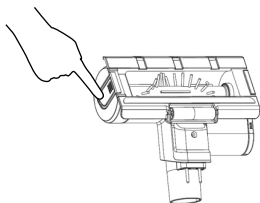

2.

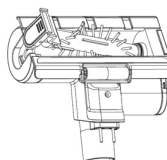

3.

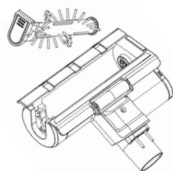

4.

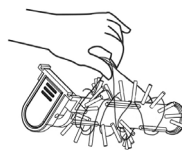

Come reinserire la spazzola con setole

1.

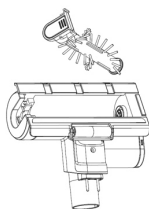

2.

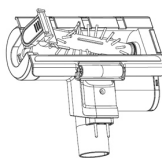

3.

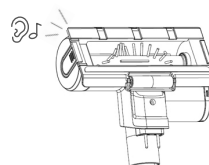

COME PULIRE IL SERBATOIO DELL'ACQUA E IL PANNO

1. Rimuovere il serbatoio dell'acqua dall'aspirapolvere dopo ogni lavaggio. Basta rimuovere il serbatoio a mano.
2. Rimuovere il panno in microfibra dal serbatoio dell'acqua.
3. Svuotare il serbatoio e risciacquarlo più volte con acqua per rimuovere eventuali resti di detergente.
4. Fare asciugare il serbatoio lasciando il coperchio aperto per prevenire la formazione di muffa al suo interno.

1.

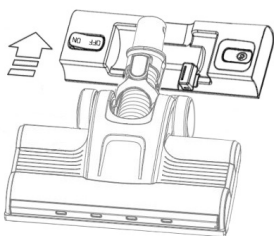

2.

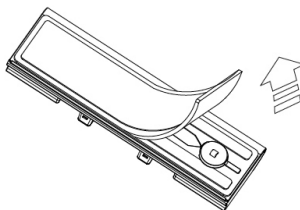

3.

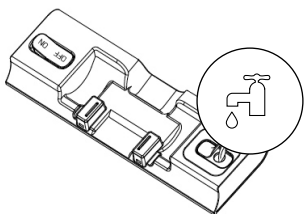

4.

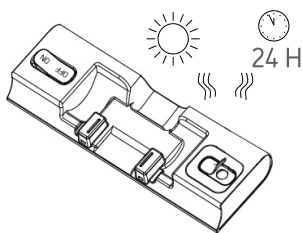

5. **Non** lavare il serbatoio dell'acqua in lavastoviglie o in lavatrice e **non** inserirlo nel microonde.

Come pulire il panno

1. Lavare regolarmente il panno in microfibra dopo ogni lavaggio. Per motivi igienici è consigliabile lavare il panno separatamente dagli altri tessuti. Lavare il panno in microfibra a mano oppure in lavatrice a 60° con un programma per capi delicati.
2. Oltre al detergente è possibile utilizzare anche un prodotto disinfettante, per annientare i batteri più difficili da neutralizzare.
3. Per motivi igienici è consigliabile sostituire il panno in microfibra ogni 3-6 mesi.

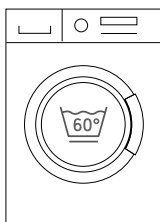

COSA FARE IN CASO DI PROBLEMI \\\

In caso di problemi con il Vacumate,
seguire questa semplice lista di controllo:

I. Controllare se la batteria è carica

II. Controllare se la batteria è stata installata correttamente

III. In caso di calo o mancanza di potenza dell'aspirazione

1. Svuotare il contenitore della polvere e pulire i filtri.
2. Rimuovere l'accessorio e controllare se la spazzola o l'asta dell'aspirapolvere sono intasate. Controllare se il contenitore della polvere è stato installato correttamente.

La spazzola a rullo / spazzola con setole non ruota più

Questo aspirapolvere è dotato di un sistema di spegnimento automatico. Se la spazzola motorizzata è bloccata da lanugine, fibre o capelli, l'apparecchio si spegne automaticamente e sul display a LED lampeggiano tre LED contemporaneamente.

1. Controllare che l'apparecchio sia scollegato dal caricabatterie e non premere l'interruttore ON prima di aver ispezionato l'intasamento.

⚠ ATTENZIONE

La mancata osservanza potrebbe provocare danni alle persone.

2. Rimuovere l'intasamento dall'asta dell'aspirapolvere seguendo le istruzioni contenute nel capitolo: Come smontare e pulire la spazzola a rullo / per tappezzerie \\\

Il filtro è intasato

L'aspirapolvere riduce le prestazioni o si spegne automaticamente e sul display a LED lampeggiano contemporaneamente tre LED.

1. Controllare che l'apparecchio sia scollegato dal caricabatterie e non premere l'interruttore ON prima di aver ispezionato l'intasamento.

⚠ ATTENZIONE

La mancata osservanza potrebbe provocare danni alle persone.

2. Staccare il modulo di raccolta della polvere dall'impugnatura e montare l'unità del filtro seguendo le istruzioni contenute nel capitolo: Come pulire il contenitore della polvere e il filtro \\\

Se il tuo apparecchio Vacuumate one dovesse smettere di funzionare, ti invitiamo a contattare il nostro Servizio Clienti per e-mail. Ci impegniamo a riparare il tuo dispositivo difettoso il più presto possibile, o eventualmente a sostituirlo con un nuovo Vacuumate one.

Servizio Clienti

support@djive.eu

Robovox Distributions GmbH
Technischer Support /// Hamburger Straße 11, D-45889 Gelsenkirchen



VACUMATE one

www.djive.eu  **vacumate**

AN#: TA1001 ||| Product: DC 22.2V, 250W ||| Charge adapter (AC): Input: 100-240V-50/60 HZ; 0.5A max ||| Output: 26,5V == 650mAh