

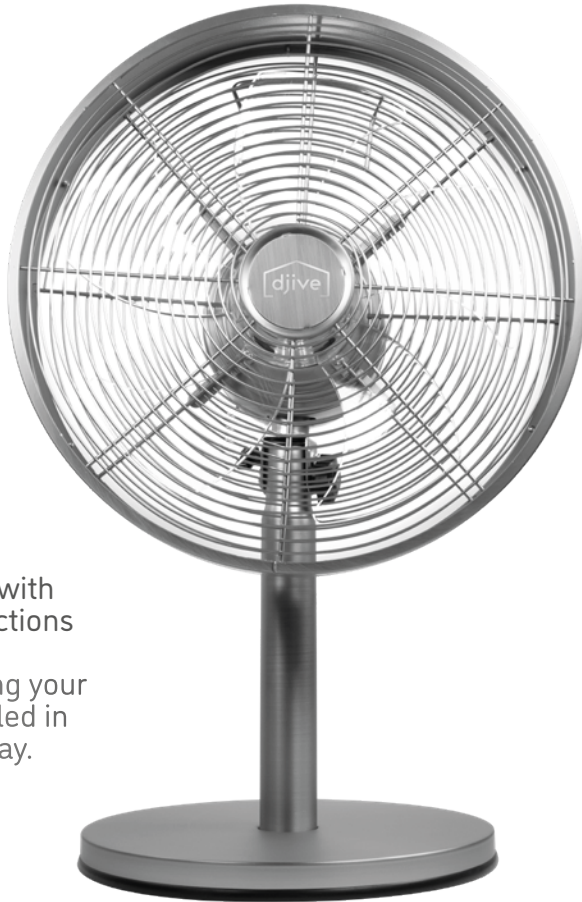

FLOWMATE

Classic 50



Metal fan with
smart functions

For keeping your
home cooled in
a smart way.

English

Deutsch

Français

Español

Italiano

Contents

Notice before use	4
Product overview	10
Assembly	11
Operating instructions	15
Care & Maintenance	17
Storage	18
Troubleshooting	18
Technical specifications	19
Smartphone and Alexa operation	19



Dear Customer,

Your new Flowmate Classic is about to be used for the first time for cooling the air in your home.

Please take a moment to read this manual to familiarise yourself with your new Flowmate Classic Fan.

If you have any questions, please contact our customer service.

Enjoy every day with cooled air with your Flowmate.

Customer care

Phone +49 (0) 209 5130340

support@djive.eu

www.djive.eu  flowmate

Robovox Distributions GmbH | Hamburger Straße 11, D-45889 Gelsenkirchen

NOTICE BEFORE USE \\\

ATTENTION

To avoid fire, electric shock and personal injury, please be sure to observe the following requirements. Please follow the relevant national and local electrical regulations:

1. The appliance is not intended for use by children, elderly or disabled people, or any individual lacking experience and knowledge concerning the use of the fan, unless they have been given supervision or instruction by a person responsible for their safety. Children should be supervised to ensure that they do not play with the appliance.
2. Please use a separate outlet in accordance with the appliance current. Do not use the socket with other appliances at the same time.
3. If the fan does not work, the power must be turned off and repaired by qualified personnel.
4. Do not move the fan when it is plugged in.
5. When plugging or unplugging the power plug, hold the plug with hand and do not pull the power cord.
6. If the power cord is damaged, it must be replaced by the manufacturer, its service agent or similarly qualified persons in order to avoid a hazard.
7. Do not stretch or strain the power cord and keep it away from overheated surfaces.
8. Do not run the fan on the carpet, and do not cover carpets, other devices or similar materials. The power cord should be kept away from passing areas and placed in areas that it will not be tripped over.

9. Turn off all functions before unplugging the fan. When it is not in use for a long time, unplug it from the socket. To avoid the risk of tripping, securely store the wires.
10. Do not put any object on the rotors to make sure they are free from dust, lint, hair, and any obstacle that may reduce airflow.
11. The fan should be placed on a non-inclined dry surface with good ventilation, where it is away from heat sources and has no surrounding corrosive gas. There should be 30cm space around the fan to ensure air flow.
12. It is only intended to be used in a dry place only. It cannot be used outdoors or on a wet surface.
13. Do not immerse the fan, power cord, or power plug in water or other liquids to avoid danger. For non-professionals, do not use other extension power cords.
14. Do not use air purifier or similar products directly next to the fan. Do not use any detergent or lubricant on the fan. The plug must be unplugged before cleaning and maintenance.
15. This appliance uses natural untreated wood. Do not allow the wood to get wet as this can cause it to deteriorate, stain, or develop mould or fungus. Keep the wood away from any heat source as it is a flammable material.
16. Avoid contact with moving fan parts. Do not insert any body parts (e.g. finger) or objects through the grill when the fan is operating.

NOTICE BEFORE USE \\\

ATTENTION

To ensure proper usage and maintenance of the fan, please read the instruction manual carefully before use and take good care of this manual for future reference.

 **DANGER** If the dangerous situation is not avoided, this can lead to death or serious injuries.

 **ATTENTION** If the dangerous situation is not avoided, this can lead to serious injuries.

 Symbol indicates “prohibited”

 Symbol indicates “force” (please act carefully)

General safety information:







1. Examine the device for any visible external damages prior to using it. Never put a damaged device into operation. Contact the dealer if needed.
2. Persons, who are not able to operate the device because of any decreased physical, mental abilities may only use the device under the supervision or under the instructions of a responsible person.
3. Do not permit children to use the device, unless they are supervised.
4. Only qualified electricians, who have been trained by the manufacturer, may carry out any repairs that may be needed. Improperly performed repairs can cause considerable dangers for the user.

⚠ DANGER

- ⊘ Only qualified electricians, who have been trained by the manufacturer, may carry out any repairs that may be needed.
- ⊘ This appliance is used in the household only. Please use a separate outlet in accordance with the appliance current/voltage. Don't use more than one electrical appliance at the same time on the same outlet.
- ⊘ Do not pull the power cord to remove the plug from the mains socket.
- ⊘ Do not use the appliance if the power cord or mains plug is damaged.
- ⊘ Do not open the housing of the appliance.
- ⊘ Danger from electric current if live connections are touched and/or the electrical and mechanical configuration is changed.
- ⊘ Never immerse the appliance or the power cord into water or other liquids.
- ⊘ Do not touch the power cord with wet hands when disconnecting the appliance from the mains supply.
- ⊘ This appliance may be used by children under the age 8 years and by persons with decreased physical, sensory or mental abilities or lack of experience and/or knowledge only if they are supervised or were instructed on using the appliance and have understood the resulting dangers.
- ⊘ Cleaning or maintenance may not be performed by children who are not under supervision. Children must be supervised to ensure that they do not play with the appliance.
- ⊘ Store the appliance and accessory parts out of the reach of children.

NOTICE BEFORE USE \\\

DANGER – RISK OF FIRE

-  Never cover the appliance when it is in operation.
-  Do not put the appliance in the vicinity of easily inflammable materials such as paint, varnish or gas.
-  Allow a gap of at least 1 m between the fan and all flammable and heatsensitive materials (furniture, curtains, paper, clothes etc.).
-  Immediately disconnect the power plug from the electrical outlet and stop using it when find (abnormal noise • burnt odor etc.).
-  If you continue to use it while it remains abnormal, there is a risk that leads to smoke or fire, electric shock or injury. Please consult your dealer.
-  During use, when the power plug or power cord becomes abnormally hot, it is at the risk of fire. Please shut off the device.
-  Please clean the plug regularly with a dry cloth, otherwise dirty or dusty plug may cause defective insulation and cause fire.

DANGER – SMALL CHILDREN

-  It must be ensured at all times that children and infants do not play with the appliance.

⚠ ATTENTION

- ⊘ Place the appliance on a firm, dry, flat and waterproof surface.
- ⊘ Do not install the appliance in a hot, wet or very humid environment.
- ⊘ Never place the appliance or parts of the appliance in the vicinity of strong heat sources and hot surfaces (e.g., heating, oven, and grill).
- ⊘ Do not place the fan in a narrow place, a corner or in narrow areas between furnitures. Allow sufficient space around it so that the air can circulate fully.
- ⊘ The appliance becomes very hot during operation. Therefore, do not touch the hot surfaces of the appliance during operation and for a short time afterwards.
- ⊘ Wait until the appliance has cooled down before transporting it.
- ⊘ Do not spray air freshener into the airflow.
- ⊘ Do not place the appliance in front of an automatic air freshener system.
- ❗ Always turn off the power button at the control panel and wait for it to stop running before unplugging it from the power socket.
- ❗ Do not put objects into the openings or ventilation grilles.
- ❗ Keep the appliance free from dust, hair and above all, anything that could restrict the airflow.
- ❗ The fan must be fully and properly assembled before use.
- ❗ Do not hang or mount the fan on a wall or ceiling.

PRODUCT OVERVIEW \\\

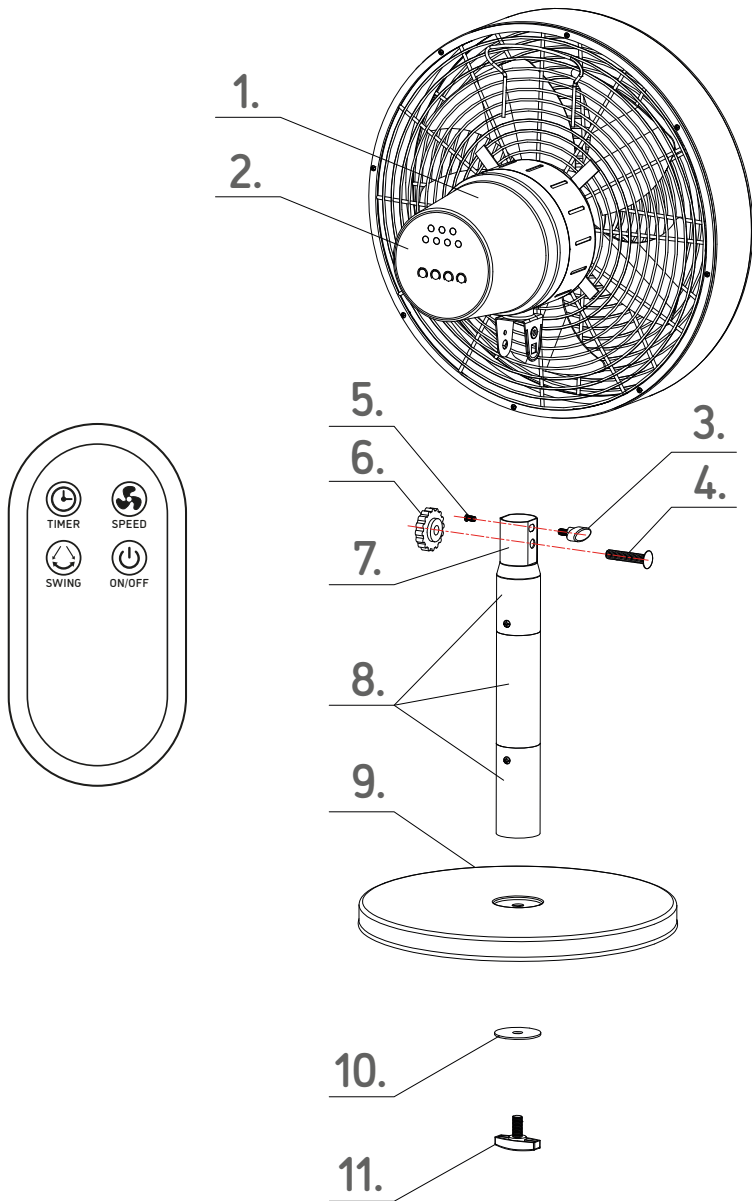

ASSEMBLY \\\

Remove all small parts from the box.

Base assembly

1. Loosen and remove the base locking screw and washers from the bottom of the pipe.
2. Fit the pipe into the recess in the top side of the base; and while holding it, turn it over to access the underneath.
3. Align the big washer, small washer and the base locking screw against the hole. Rotate the base locking screw to finish attaching the base to the fan body.
4. Now turn it the right way up and place on a flat stable surface.

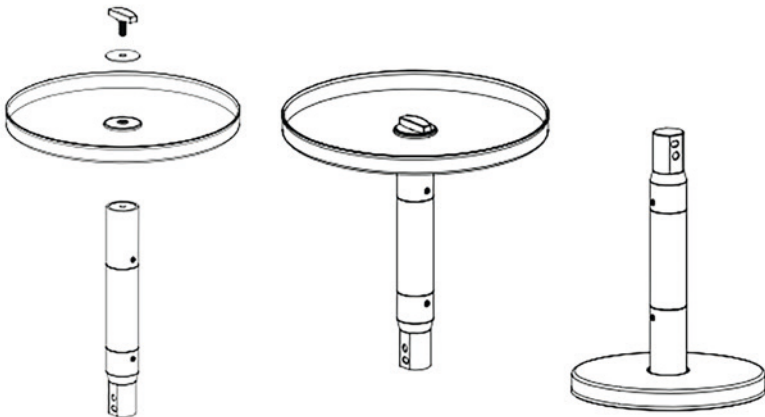
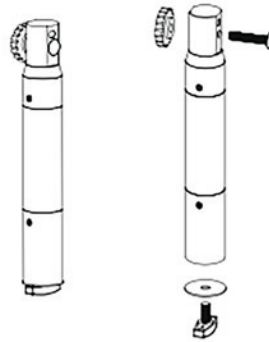

ASSEMBLY \\\

Fan assembly

1. Remove the tilt adjustment knob from the neck of the motor unit; place the neck over the pipe with locating screw aligning with the slot on the side of the pipe.

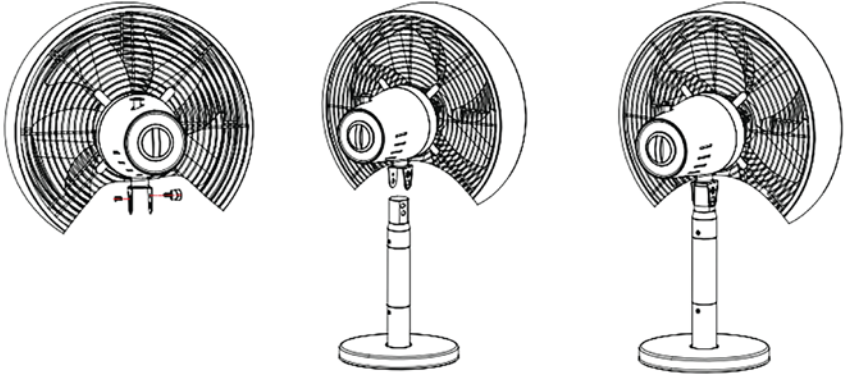

2. Run the neck fixing bolt through the neck of the motor unit and the pipe.

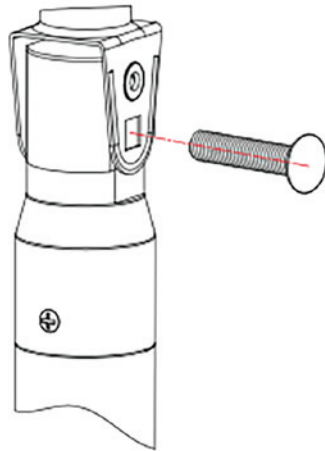

3. Tighten the locating screw.

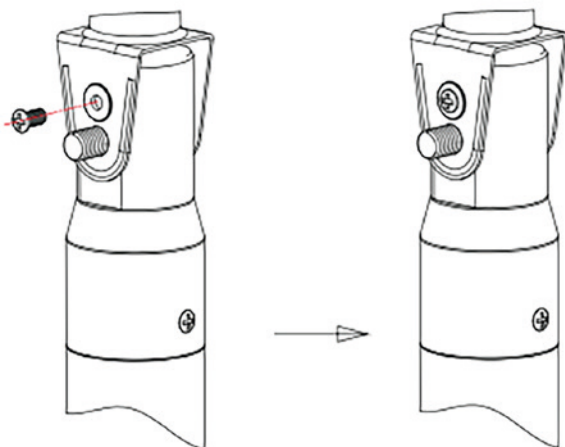

4. Fix the neck fixing knob to the neck fixing bolt.

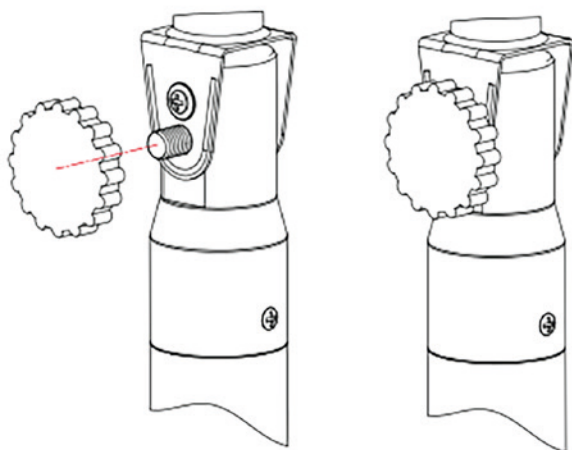

ASSEMBLY \\\

5. Screw in the tilt adjustment knob to the neck of the motor unit. Now you can adjust the tilt of the motor unit and secure it in position by tightening the tilt adjustment knob.

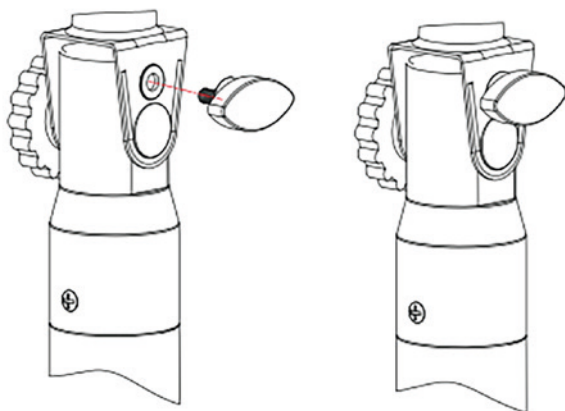

OPERATING INSTRUCTIONS \\\

Remote control

All available functions can be operated with the remote control.

ON / OFF

Turn the power on/off

SPEED

Change the air speed to 3 levels in total (Low / Medium / High)

TIMER

Set a shutdown timer (2/5/7 h)

SWING

Start/Stop the panning function

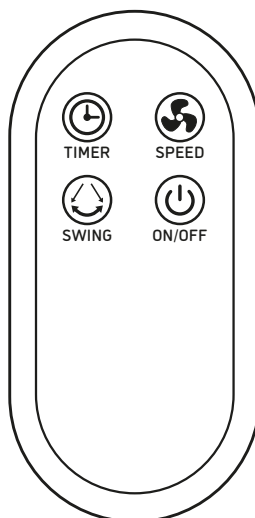



OPERATING INSTRUCTIONS \\\

Fan control

 **ON / OFF**
Turn the power on/off

 **SPEED**
Change the air speed to 3 levels
in total (Low / Medium / High)

 **TIMER**
Set a shutdown timer (2 / 5 / 7 h)

 **SWING**
Start/Stop the panning function

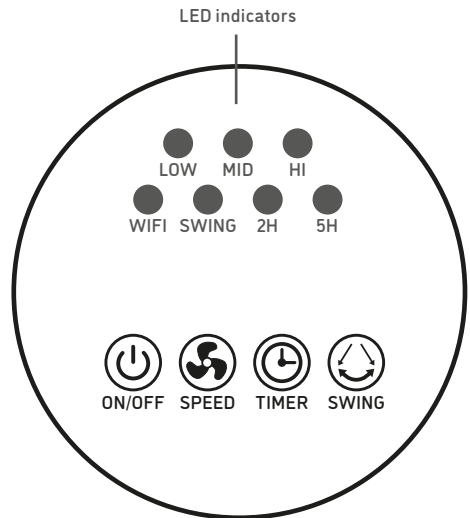

CARE & MAINTENANCE \\\

⚠ ATTENTION

Always switch off and unplug the fan before performing any cleaning.

Don't splash water on the fan. It may damage the fan. Please don't use banana oil, gasoline, alcohol, bleach or metal object to clean the surface of the fan. Otherwise it may discolor or deteriorate the surface of the fan.

Cleaning the appliance

1. Use a vacuum cleaner with a brush attachment to clean the grills.
2. Use a soft duster or a cloth rag to dust off all the surfaces.
3. To clean the blade, first remove the front grill and cover by unscrewing the small screws around the edge of the rear grill.

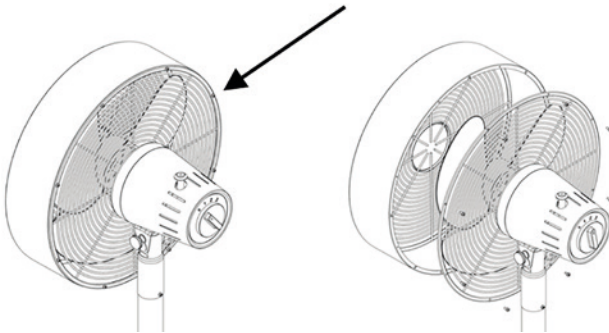

4. Wipe all the parts with a soft damp (not wet) cloth dipped in mild soapy water. ⚠ ATTENTION: Ensure that water doesn't get into the motor unit.
5. Use a dry cloth to thoroughly dry the blades and the grills before reassembling. Make sure that the fan is completely assembled before switching on again.

STORAGE ≡

⚠ ATTENTION – Storage

1. Place the fan in a large plastic bag for dust protection after care and maintenance.
2. Please avoid unstable places and electrical appliances with refrigeration/heating functions.
3. Avoid placing it in direct sunlight, hot and wet places.
4. Please store the fan in the clean and dry place.
5. Please place it where children can't touch it.

TROUBLESHOOTING ≡

Problem	Possible cause and solution
The device is plugged in but won't function.	<ul style="list-style-type: none">• Is the power plug properly connected? Is the power indicator on? If not, check if there is a power outage.
The remote control does not work.	<ul style="list-style-type: none">• Is the battery empty? Please replace it with a new one.• Is the battery installed properly? Please check if it's facing the right side.• Is the remote control aimed at the fan?

TECHNICAL SPECIFICATIONS \\\

FLOWMATE Classic 50	
Model	DJ50003 (FT-30ME2)
Voltage	220V~50HZ 
Power	35 W
Fan Diameter	45 cm
Timer range	2 / 5 / 7 hours
Body material	Brushed steel
Dimensions	H 50 cm x W 47 cm x D 41 cm
Net weight	3,75 kg

Specifications are subject to change without prior notice

App and Alexa

This device can be operated via Smartphone and Amazon Alexa. For instructions how to download and operate the app, please visit www.djive.eu

Support service

If the device should ever completely fail to operate, please contact us via mail first. (refer to page 3)

We will try our hardest to either fix your appliance or to provide a new Flowmate Tower one to you.

Inhalt

Wichtige Warnhinweise	22
Bestandteile	28
Montage	29
Bedienung	33
Pflege & Wartung	35
Aufbewahrung	36
Problembehandlung	36
Technische Spezifikationen	37
Smartphone und Alexa-Bedienung	37



Sehr geehrte Kundin, sehr geehrter Kunde,
Ihr neuer Flowmate Classic 50 steht für
seinen ersten Einsatz zur Kühlung in Ihrem
Zuhause bereit.

Bitte nehmen Sie sich einen Moment Zeit,
dieses Handbuch zu lesen und sich mit
Ihrem neuen Flowmate Classic Ventilator
vertraut zu machen.

Sollten Sie Fragen haben, dann kontak-
tieren Sie bitte unseren Kundenservice.

Genießen Sie mit Ihrem Flowmate jeden
Tag gekühlte Raumluft.

Kundendienst

Telefon +49 (0) 209 5130340

support@djive.eu

www.djive.eu  **flowmate**

Robovox Distributions GmbH | Hamburger Straße 11, D-45889 Gelsenkirchen

WICHTIGE WARNHINWEISE \\\

⚠ ACHTUNG

Um Brandgefahr, Stromschläge und körperliche Verletzungen zu vermeiden, beachten Sie bitte folgende Sicherheitshinweise und internationale Regulierungen:

1. Dieses Gerät sollte nicht von Kindern, älteren Personen mit fehlender Erfahrung im Umgang mit ähnlicher Elektronik, sowie beeinträchtigten Personen ohne die Aufsicht eines Schutzbeauftragten bedient werden. Bei diesem Gerät handelt es sich nicht um Spielzeug!
2. Bitte nutzen Sie für das Gerät eine separate Steckdose, die den technischen Anforderungen des Gerätes entspricht und verzichten Sie auf eine gleichzeitige Benutzung der Steckdose mit anderen Geräten.
3. Sollte das Gerät nicht funktionieren, schalten Sie es bitte aus, trennen Sie es vom Stromnetz und lassen Sie es bitte von einer qualifizierten Person reparieren.
4. Stellen Sie bitte das Gerät nicht an einen neuen Ort während es in Betrieb ist.
5. Halten Sie das Stromkabel beim einstecken bzw. herausziehen immer am Stecker, nicht am Kabel an sich.
6. Sollte das Stromkabel beschädigt sein, muss es dringend vom Hersteller, dem Service-Partner oder einer anderen qualifizierten Person repariert werden um schwere Unfälle zu vermeiden.
7. Bitte ziehen Sie nicht übermäßig am Stromkabel oder belasten es auf eine andere Weise. Vermeiden Sie ebenfalls heiße Oberflächen.
8. Bitte stellen Sie das Gerät so auf, dass keine Kinder, Haustiere oder andere Personen über das Gerät bzw. das Stromkabel stolpern.

9. Schalten Sie das Gerät bitte immer aus, bevor Sie das Stromkabel aus der Steckdose herausziehen. Sollte Sie das Gerät längere Zeit nicht benötigen, ziehen sie das Stromkabel aus der Steckdose und lagern Sie es an einem sicheren Ort.
10. Bitte stecken Sie keine Objekte in die Lüftungs-Öffnungen. Sorgen Sie bitte immer dafür, dass kein Staub, Haare oder andere störende Objekte die Lüftungs-Öffnungen beeinträchtigen.
11. Stellen Sie bitte das Gerät an einen flachen, trockenen und unbeengten Ort fern von starker Hitze oder Gasquellen. Es sollte ein Freiraum von ca. 30 cm um das Gerät eingehalten werden, um optimale Belüftung zu ermöglichen.
12. Dieses Gerät darf nur in trockenen, überdachten Orten betrieben werden. Es darf nicht bei Nässe oder im Freien betrieben werden.
13. Bitte tauchen Sie das Gerät oder das Stromkabel nicht in Wasser oder ähnliche Flüssigkeiten, um schwere Unfälle zu vermeiden. Benutzen Sie bitte keine Kabelverlängerungen ohne entsprechende Kenntnisse.
14. Bitte benutzen Sie keine Raumerfrischer oder andere Gase in direkter Nähe zum Gerät. Entfernen Sie vor der Reinigung des Gerätes immer den Netzstecker aus der Steckdose. Benutzen Sie für die Reinigung keine Reinigungsmittel, Spülmittel oder ähnliches.
15. Dieses Gerät verwendet natürliches, unbehandeltes Holz. Lassen Sie das Holz nicht nass werden, da dies zu einer Verschlechterung, Fleckenbildung oder zur Entwicklung von Schimmel oder Pilzen führen kann. Halten Sie das Holz von jeder Wärmequelle fern, da es sich um ein brennbares Material handelt.
16. Vermeiden Sie den Kontakt mit beweglichen Teilen des Ventilators. Führen Sie keine Körperteile (z.B. Finger) oder Gegenstände durch das Gitter ein, wenn der Ventilator in Betrieb ist.

WICHTIGE WARNHINWEISE \\\

⚠ ACHTUNG

Um einen sicheren Betrieb des Gerätes zu gewährleisten, lesen Sie bitte vor der ersten Inbetriebnahme des Gerätes diese Anleitung sorgfältig durch und bewahren Sie sie für spätere Fragen auf.

⚠ **GEFAHR** Missachten des Hinweises kann zu Unfällen und schweren Verletzungen führen.

⚠ **ACHTUNG** Missachten des Hinweises kann zu schweren Verletzungen führen.

⊘ Symbol weist auf Verbot hin

❗ Symbol weist auf einen vorsichtigen Umgang hin

Allgemeine Sicherheitshinweise







1. Überprüfen Sie das Gerät vor Inbetriebnahme auf äußere Schäden. Schalten Sie bitte niemals ein beschädigtes Gerät ein. Wenden Sie sich an Ihren Verkäufer.
2. Personen, die körperlich oder geistig beeinträchtigt sind, sollten das Gerät nur unter Aufsicht eines Schutzbeauftragten bedienen.
3. Kinder sollten das Gerät nur unter Aufsicht eines Schutzbeauftragten bedienen.
4. Um Unfälle zu vermeiden dürfen nur qualifizierte Fachkräfte, die vom Hersteller eingewiesen wurden, Reparaturen am Gerät vornehmen.

⚠ GEFAHR

- ⊘ Nur qualifizierte Fachkräfte, die vom Hersteller eingewiesen wurden, dürfen Reparaturen am Gerät vornehmen.
- ⊘ Dieses Gerät darf nur in trockenen, überdachten Orten betrieben werden. Es darf nicht bei Nässe oder im Freien betrieben werden.
- ⊘ Bitte nutzen Sie für das Gerät eine separate Steckdose, die den technischen Anforderungen des Gerätes entspricht und verzichten Sie auf eine gleichzeitige Benutzung der Steckdose mit anderen Geräten.
- ⊘ Halten Sie das Stromkabel beim herausziehen nicht am Kabel an sich.
- ⊘ Benutzen Sie dieses Gerät niemals mit beschädigtem Stromkabel.
- ⊘ Öffnen Sie nicht das Gehäuse des Gerätes. Es besteht Gefahr durch Stromschläge, falls Kabel und Leitungen während des Betriebs berührt werden bzw. die Konfiguration des Gerätes verändert wird.
- ⊘ Bitte tauchen Sie das Gerät oder das Stromkabel nicht in Wasser o.ä. Flüssigkeiten. Bitte fassen Sie das Stromkabel beim entfernen aus der Steckdose niemals mit nassen Händen an.
- ⊘ Dieses Gerät sollte nicht von Kindern, älteren Personen mit fehlender Erfahrung im Umgang mit ähnlicher Elektronik, sowie beeinträchtigten Personen ohne die Aufsicht eines Schutzbeauftragten und die Erläuterung möglicher Gefahren bedient werden .
- ⊘ Dieses Gerät sollte nicht von Kindern ohne Aufsicht eines Schutzbeauftragten gereinigt und gewartet werden. Bei diesem Gerät handelt es sich nicht um Spielzeug! Lagern Sie das Gerät und Stromkabel ausserhalb der Reichweite von Kindern.

WICHTIGE WARNHINWEISE \\\

BRANDGEFAHR

-  Bedecken Sie niemals das Gerät während des Betriebs.
-  Stellen Sie das Gerät nicht in der Nähe von leicht entzündlichen Objekten auf.
-  Sorgen Sie für einen Abstand von mind. 1 Meter zwischen dem Gerät und hitzeempfindlichen Objekten.
-  Schalten Sie bei Anzeichen wie Rauchentwicklung, -geruch o.ä. das Gerät sofort aus und trennen Sie es vom Stromnetz. Bei Missachtung drohen schwere Unfälle und Verletzungen. Kontaktieren Sie Ihren Verkäufer.
-  Sollte das Gerät ungewöhnlich viel Hitze entwickeln, schalten Sie es sofort aus.
-  Reinigen Sie regelmäßig den herausgezogenen Stromstecker mit einem trockenen Tuch, um mögliche Schäden und Gefahren durch Staub und Schmutz zu verhindern.

GEFAHR – KLEINE KINDER

-  Kinder und Säuglinge dürfen nicht mit dem Gerät spielen!

⚠ VORSICHT

- ⊘ Stellen Sie bitte das Gerät auf eine flache, trockene und feste Fläche.
- ⊘ Betreiben Sie das Gerät nicht an besonders feuchten oder heißen Orten.
- ⊘ Stellen Sie das Gerät niemals in der Nähe von Objekten auf, die große Hitze erzeugen (z.B. Öfen, Heizungen, Grille)
- ⊘ Stellen Sie das Gerät nicht an eingegengten Orten auf. Sorgen Sie für ausreichende Möglichkeit zur Luftzirkulation um das Gerät herum.
- ⊘ Das Gerät kann während des Betriebs heiß werden. Fassen Sie die entsprechenden Stellen am Gerät nicht mit bloßen Händen an.
- ⊘ Warten Sie darauf, dass das Gerät abkühlt, bevor Sie es an einen neuen Platz stellen.
- ⊘ Sprühen Sie keinen Raumduft in das Gerät.
- ⊘ Stellen Sie das Gerät nicht in die Nähe von Raumduft-Spendern.
- ❗ Schalten Sie das Gerät immer mithilfe der AN/AUS Bedienung aus, bevor Sie es vom Stromnetz trennen.
- ❗ Halten Sie keine Objekte in die Lüftungsöffnungen.
- ❗ Halten Sie das Gerät frei von Staub, Haaren oder anderen störenden Objekten, die Lüftungs-Öffnungen beeinträchtigen.
- ❗ Der Ventilator muss vor der Verwendung vollständig und ordnungsgemäß montiert werden.
- ❗ Hängen Sie den Ventilator nicht an die Wand oder die Decke.

BESTANDTEILE \\\

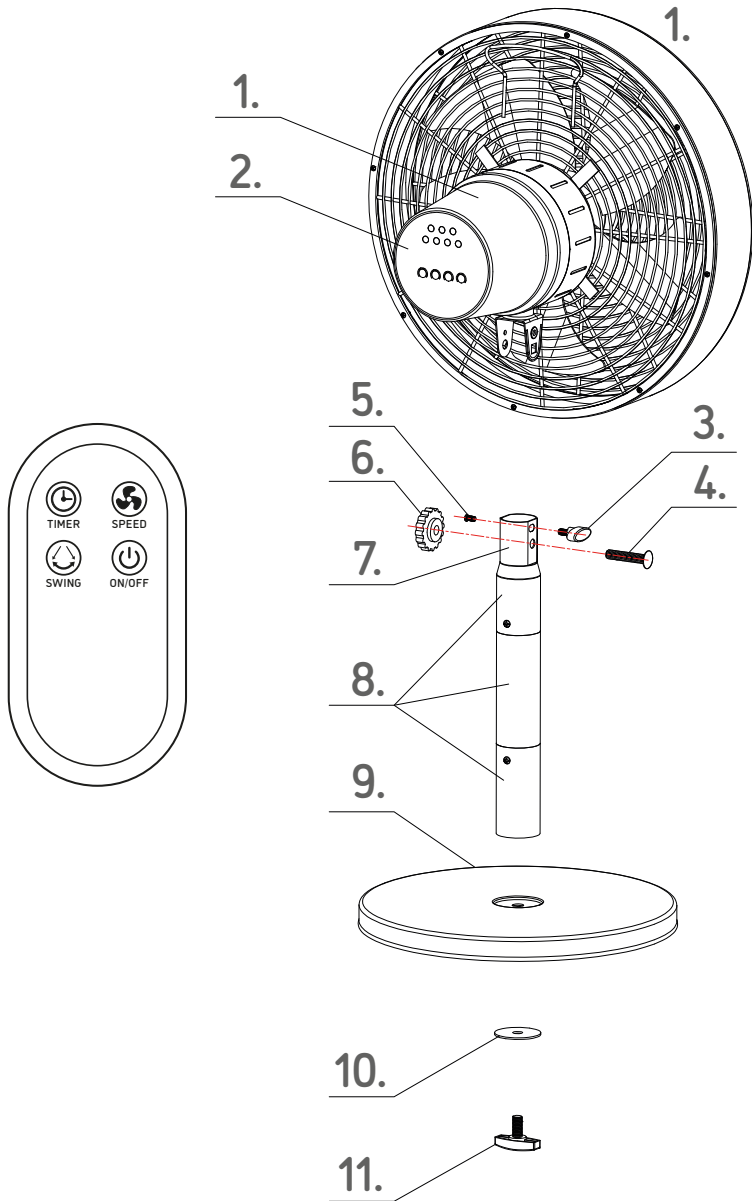

MONTAGE \\\

Entnehmen sie alle Einzelteile aus der Verpackung.

Sockel

1. Lösen und entfernen Sie die Sicherungsschraube vom Sockel und die Unterlegscheiben von der Unterseite des Rohres.
2. Stecken Sie das Rohr in die Aussparung an der Oberseite des Sockels und drehen Sie es um, während Sie es festhalten, um an die Unterseite zu gelangen.
3. Richten Sie die große Unterlegscheibe, die kleine Unterlegscheibe und die Sockel-Sicherungsschraube gegen das Loch aus. Drehen Sie die Sockel-Verriegelungsschraube, um die Befestigung des Sockels am Lüftergehäuse abzuschließen.
4. Drehen sie den Sockel wieder aufrecht und stellen sie ihn auf stabilen Untergrund.

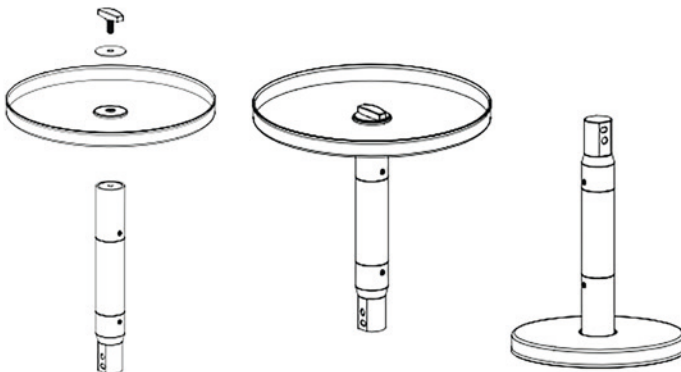
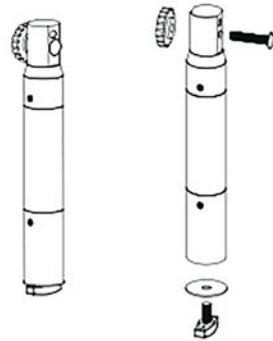

MONTAGE \\\

Gehäuse

1. Entfernen Sie den Neigungseinstellknopf vom Hals der Motoreinheit; legen Sie den Hals mit einer Fixierschraube, die auf den Schlitz an der Seite des Rohrs ausgerichtet ist, über das Rohr.

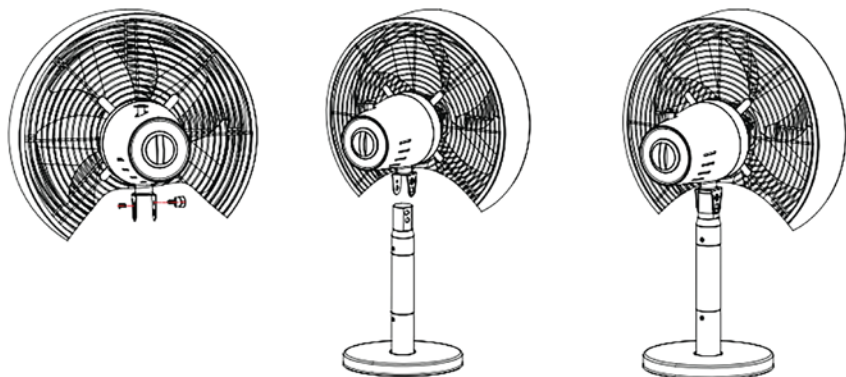

2. Führen Sie die Halsfixierungsschraube durch den Hals der Motoreinheit und das Rohr.

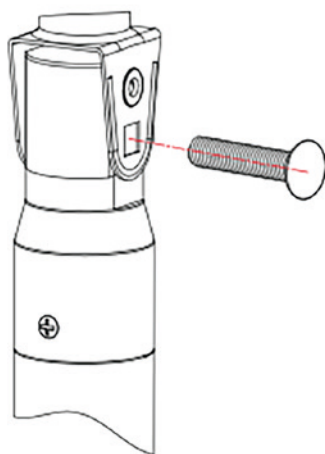

3. Ziehen Sie die Fixierschraube an.

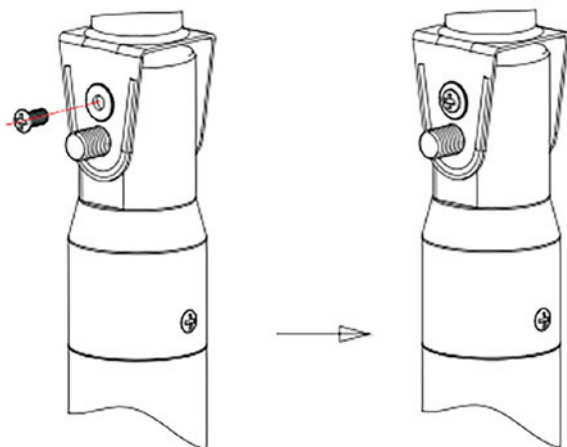

4. Befestigen Sie den Halsfixierungsknopf an der Halsfixierungsschraube.

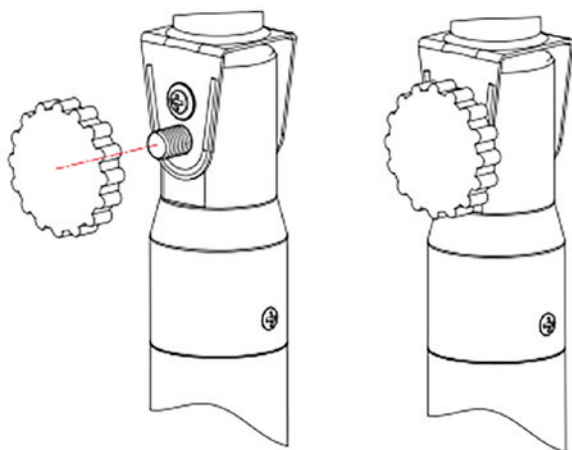

MONTAGE \\\

5. Schrauben Sie den Neigungseinstellknopf in den Hals der Motoreinheit ein. Jetzt können Sie die Neigung der Motoreinheit einstellen und durch Festziehen des Neigungseinstellknopfes in der Position sichern.

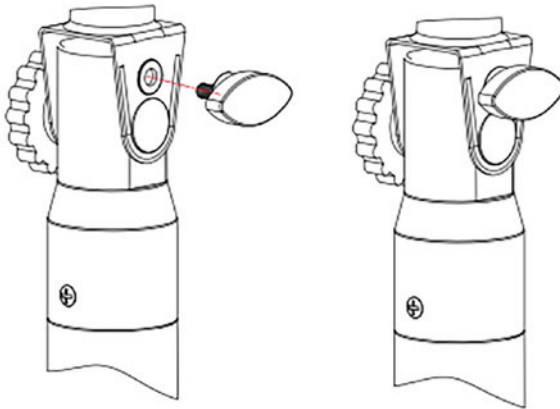

BEDIENUNG \\\

Fernbedienung

Alle Funktionen können auch per Fernbedienung gesteuert werden.

ON / OFF

Zum Ein-/Aus schalten des Ventilators

SPEED

Geschwindigkeitseinstellung mit insgesamt 3 Stufen (Gering / Mittel /Hoch)

TIMER

Schaltet das Gerät nach Ablauf aus (2 / 5 / 7 h)

SWING

Zum Starten/Stoppen der Ventilator-Drehung

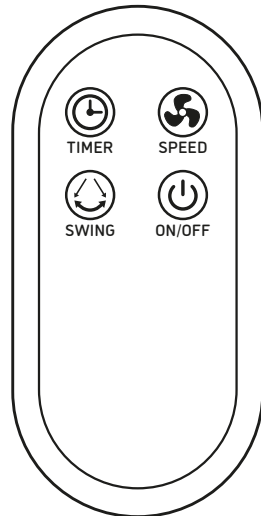



BEDIENUNG \\\

Ventilator

 **ON / OFF**
Zum Ein-/Ausschalten des Ventilators

 **SPEED**
Geschwindigkeitseinstellung
mitinsgesamt 3 Stufen
(Gering / Mittel/Hoch)

 **TIMER**
Schaltet das Gerät nach
Ablauf aus (2 / 5 / 7 h)

 **SWING**
Zum Starten/Stoppen
der Ventilator-Drehung

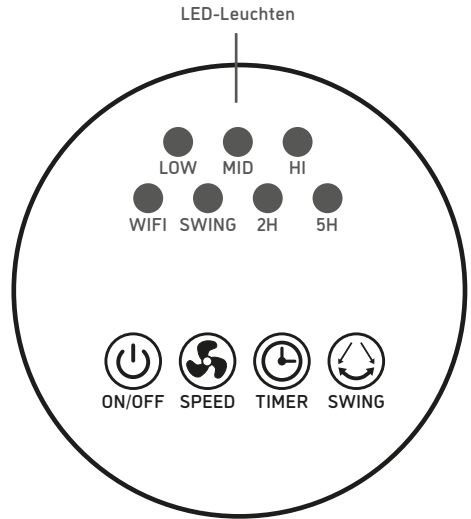

PFLEGE & WARTUNG \\\

 **ACHTUNG** - Schalten sie den Ventilator aus bevor sie ihn reinigen.

Spritzen Sie kein Wasser auf den Ventilator. Es kann den Ventilator beschädigen. Bitte verwenden Sie kein Lösungsmittel, Benzin, Alkohol, Bleichmittel oder Metallgegenstände, um die Oberfläche des Ventilators zu reinigen. Andernfalls kann sich die Oberfläche des Ventilators verfärben oder beschädigt werden.

Reinigung des Ventilators

1. Verwenden Sie einen Staubsauger mit einem Bürstenaufsatz, um den Ventilator-Kopf zu reinigen.
2. Benutzen Sie ein weiches Staubtuch oder einen Lappen, um alle Oberflächen abzustauben.
3. Um den Rotor zu reinigen, entfernen Sie zunächst das vordere Gitter und die Abdeckung, indem Sie die kleinen Schrauben um den Rand des hinteren Gitters herum herausdrehen.

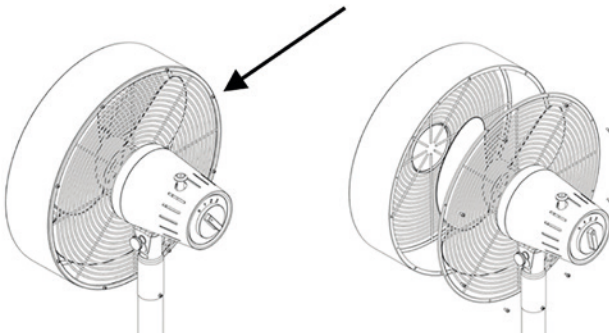

4. Wischen Sie alle Teile mit einem weichen, feuchten (nicht nassen), in mildes Seifenwasser getauchten Tuch ab.

⚠ ACHTUNG - Es darf kein Wasser in die Motoreinheit gelangen.

5. Benutzen Sie ein trockenes Tuch, um den Rotor und das Gitter gründlich zu trocknen, bevor Sie die Motoreinheit wieder Zusammenführen. Vergewissern Sie sich, dass der Ventilator vor dem Wiedereinschalten vollständig montiert ist.

LAGERUNG \\\

⚠ ACHTUNG – Lagerung

1. Legen Sie den Ventilator zum Schutz vor Staub nach der Pflege und Wartung in eine große Plastiktüte.
2. Stellen Sie den Ventilator nicht an beweglichen Stellen oder nahe an elektrischen Geräten mit Kühl-/Heizfunktion auf. Vermeiden Sie es, ihn direktem Sonnenlicht auszusetzen oder ihn an heiße und nasse Orte zu stellen.
3. Bitte lagern Sie den Ventilator an einem sauberen und trockenen Ort.
4. Bitte stellen Sie ihn so auf, dass Kinder ihn nicht erreichen können.

FEHLERBEHEBUNG \\\

Problem	Mögliche Ursache und Lösung
Netzstecker steckt in der Steckdose aber Gerät funktioniert nicht.	<ul style="list-style-type: none">• Ist der Stecker richtig eingesteckt? Ist die Stromanzeige angeschaltet? Falls nicht, prüfen Sie bitte ob ein Stromausfall vorliegt.
Die Fernbedienung funktioniert nicht.	<ul style="list-style-type: none">• Hat die Batterie keinen Strom? Bitte tauschen Sie die Batterie aus• Ist die Batterie in der richtigen Richtung installiert? Bitte wechseln Sie die Richtung der Batterie .• Zielt die Fernbedienung auf den Signalempfänger des Ventilators?

TECHNISCHE SPEZIFIKATIONEN \\\

FLOWMATE Classic 50	
Modell	DJ50003 (FT-30ME2)
Spannung	220V~50HZ 
Leistung	35 W
Durchmesser Rotor	45 cm
Timer-Bereich	2 / 5 / 7 Stunden
Gehäuse-Material	Gebürsteter Stahl
Produkt-Maße	H 120 cm x B 47 cm x T 41 cm
Nettogewicht	6,4 kg

Die Spezifikationen können sich jederzeit ohne vorherigen Hinweis ändern.

App und Alexa

Dieses Gerät kann auch mit App und Alexa gesteuert werden. Die Anleitung, wie Sie die App laden und das Gerät damit steuern können, finden Sie unter www.djive.eu

Support-Service

Sollte es wirklich einmal so weit sein, dass Ihr Flowmate nicht mehr funktioniert, dann nehmen Sie bitte zuerst per eMail Kontakt zu uns auf. Wir werden uns natürlich so schnell wie möglich darum bemühen, Ihr defektes Gerät zu reparieren oder wir tauschen es gegebenenfalls gegen einen neuen Flowmate Classic. (siehe Seite 21)

Sommaire

Avertissements importants	40
Composants	46
Assemblée	47
Utilisation	51
Entretien et maintenance	53
Entreposage	54
Résolution des problèmes	54
Spécifications techniques	55
Contrôle via Smartphone et Alexa	55



Cher client, cher client,

Votre nouvelle Flowmate Classic 50 sera bientôt prête pour sa première utilisation dans votre maison.

Veillez prendre un moment pour lire ce manuel et vous familiariser avec votre nouveau ventilateur Flowmate.

Si vous avez des questions, veuillez contacter notre service clientèle.

Profitez chaque jour de la fraîcheur de l'air intérieur grâce à votre Flowmate.

Service clientèle

Téléphone +49 (0) 209 5130340

support@djive.eu

www.djive.eu  flowmate

Robovox Distributions GmbH | Hamburger Straße 11, D-45889 Gelsenkirchen

AVERTISSEMENTS IMPORTANTS \\\

⚠ ATTENTION

Afin d'éviter le risque d'incendie, les chocs électriques et les blessures physiques, veuillez respecter les consignes de sécurité suivantes et les régulations internationales:

1. Cet appareil ne doit pas être utilisé par des enfants, des personnes âgées avec un manque d'expérience dans la manipulation de dispositifs électroniques similaires, ni des personnes avec des déficiences, hors de la surveillance d'une personne chargée de leur protection. Cet appareil n'est pas un jouet !
2. Veuillez utiliser pour l'appareil une prise séparée qui satisfait aux exigences techniques de l'appareil et n'utilisez pas la prise simultanément avec d'autres appareils.
3. Si l'appareil ne fonctionne pas, éteignez-le, débranchez-le du réseau électrique et faites-le réparer par une personne qualifiée.
4. N'installez pas l'appareil à un nouvel endroit pendant qu'il est en marche.
5. Lorsque vous branchez et débranchez le câble électrique, tenez-le toujours par le connecteur et non par le câble lui-même.
6. Si le câble électrique est endommagé, il doit être réparé d'urgence par le fabricant, un partenaire de service ou une autre personne qualifiée afin d'éviter des accidents graves.
7. Ne tirez pas trop fort sur le câble électrique et ne le sollicitez pas d'une autre manière. Évitez également les surfaces chaudes.
8. Installez l'appareil de manière à ce que les enfants, les animaux de compagnie ou d'autres personnes ne puissent pas trébucher sur l'appareil.

9. Veuillez toujours éteindre l'appareil avant de débrancher le câble de la prise. Si vous n'utilisez pas l'appareil pendant une période prolongée, débranchez le câble de la prise et entreposez-le à un endroit sûr.
10. Ne pas introduire d'objets dans les ouvertures d'aération. Veuillez toujours à ce que la poussière, les poils/cheveux ou d'autres objets dérangeants ne gênent pas les ouvertures d'aération.
11. Installez l'appareil à un endroit plat, sec et accessible, loin des sources de chaleur ou de gaz. Respectez un espace libre d'env. 30 cm autour de l'appareil afin de permettre une aération optimale.
12. Cet appareil ne doit être utilisé qu'à des emplacements secs et couverts. Il ne doit pas être utilisé dans des endroits humides ou à l'extérieur.
13. Ne pas plonger l'appareil ou le câble électrique dans l'eau ou dans des liquides similaires afin d'éviter les accidents graves. N'utilisez pas de rallonge si vous ne disposez pas des connaissances correspondantes.
14. N'utilisez pas de rafraîchisseur d'air ou d'autres gaz à proximité directe de l'appareil. Avant le nettoyage de l'appareil, débranchez toujours la fiche secteur de la prise. Pour le nettoyer, n'utilisez pas de produit nettoyant, liquide vaisselle ou autre produit similaire.
15. Cet appareil utilise du bois naturel non traité. Ne laissez pas le bois se mouiller, car cela peut entraîner une détérioration, des taches ou le développement de moisissures ou de champignons. Tenez le bois éloigné de toute source de chaleur car il s'agit d'un matériau combustible.
16. Évitez tout contact avec les pièces mobiles du ventilateur. N'insérez aucune partie du corps (par exemple les doigts) ou objet à travers la grille lorsque le ventilateur est en marche.

AVERTISSEMENTS IMPORTANTS \\\

ATTENTION

Afin de garantir une utilisation de sécurité de l'appareil, veuillez lire attentivement ce manuel avant la première mise en service de l'appareil et le conserver en cas de questions futures.

 **DANGER** Le non-respect de cette remarque peut entraîner des accidents et des blessures graves.

 **ATTENTION** Le non-respect de cette remarque peut entraîner des accidents et des blessures graves..

 Ce symbole indique une interdiction

 Ce symbole indique une manipulation prudente

Consignes de sécurité générales:

1. Contrôlez les dommages extérieurs sur l'appareil avant la mise en service. N'allumez jamais un appareil endommagé. Adressez-vous à votre revendeur.
2. Les personnes avec des capacités physiques ou mentales limitées ne doivent utiliser l'appareil que sous la surveillance d'une personne chargée de leur protection.
3. Les enfants ne doivent utiliser l'appareil que sous la surveillance d'une personne chargée de leur protection.
4. Afin d'éviter les accidents, seul des professionnels qualifiés qui ont été instruits par le fabricant doivent effectuer des réparations sur l'appareil.

⚠ DANGER

- ⊘ Cet appareil ne doit être utilisé qu'à des emplacements secs et couverts. Il ne doit pas être utilisé dans des endroits humides ou à l'extérieur.
- ⊘ Veuillez utiliser pour l'appareil une prise séparée qui satisfait aux exigences techniques de l'appareil et n'utilisez pas la prise simultanément avec d'autres appareils.
- ⊘ Lorsque vous débranchez le câble électrique, tenez-le toujours par le connecteur et non par le câble lui-même. N'utilisez jamais cet appareil avec un câble électrique endommagé.
- ⊘ N'ouvrez pas le boîtier de l'appareil
- ⊘ Il existe un risque de choc électrique en cas de contact avec le câble et des conduites pendant le fonctionnement ou en cas de modification de la configuration de l'appareil.
- ⊘ Ne pas plonger l'appareil ou le câble électrique dans l'eau ou dans des liquides similaires. Lorsque vous débranchez le câble électrique de la prise, ne le touchez jamais avec des mains mouillées.
- ⊘ Cet appareil ne doit pas être utilisé par des enfants, des personnes âgées avec un manque d'expérience dans la manipulation de dispositifs électroniques similaires, ni des personnes avec des déficiences, hors de la surveillance d'une personne chargée de leur protection et sans l'explication des dangers possibles.
- ⊘ Cet appareil ne doit pas être nettoyé et entretenu par des enfants sans la surveillance d'une personne chargée de leur protection. Cet appareil n'est pas un jouet !
- ⊘ Entrez l'appareil et le câble électrique hors de la portée des enfants.

AVERTISSEMENTS IMPORTANTS \\\

⚠ DANGER – RISQUE D'INCENDIE:

- ⊘ Ne recouvrez jamais l'appareil pendant le fonctionnement.
- ⊘ N'installez pas l'appareil à proximité d'objets facilement inflammables.

Veillez à un espace d'au moins un mètre entre l'appareil et les objets

- ⊘ sensibles à la chaleur.

- ❗ En cas de signe de développement ou d'odeur de fumée ou similaire, éteignez immédiatement l'appareil et débranchez-le du secteur.
- ❗ Il existe un risque d'accidents et de blessures graves en cas de non-respect. Contactez votre revendeur.
- ❗ Si l'appareil développe une chaleur inhabituellement forte, éteignez-le immédiatement.
- ❗ Nettoyez régulièrement la fiche électrique débranchée avec un chiffon sec afin d'éviter les éventuels dommages et risques liés à la poussière et à la saleté.

⚠ DANGER – REMARQUE À DESTINATION DES PARENTS

- ⊘ Les enfants et les bébés ne doivent pas jouer avec l'appareil !

⚠ ATTENTION

- ⊘ Installez l'appareil sur une surface plane, sèche et solide.
- ⊘ N'utilisez pas l'appareil à des emplacements particulièrement humides ou chauds.
- ⊘ N'installez jamais l'appareil à proximité d'objets qui génèrent une forte chaleur (par ex. poêles, chauffages, grils)
- ⊘ N'installez pas l'appareil dans des endroits exigus. Veillez à une possibilité suffisante de circulation d'air autour de l'appareil.
- ⊘ L'appareil peut devenir chaud pendant le fonctionnement. Ne touchez pas les emplacements correspondants de l'appareil à mains nues.
- ⊘ Patientez jusqu'à ce que l'appareil refroidisse avant de le déplacer.
- ⊘ Ne pulvérisez pas de parfum d'ambiance dans l'appareil.
- ⊘ N'installez pas l'appareil à proximité de distributeurs de parfum d'ambiance.
- ❗ Coupez toujours l'appareil à l'aide de la commande MARCHE/ARRÊT avant de le débrancher du secteur.
- ❗ Ne placez pas d'objets dans les ouvertures d'aération.
- ❗ Tenez l'appareil libre de poussière, de poils/cheveux ou d'autres objets gênants qui gênent les ouvertures d'aération.
- ❗ Le ventilateur doit être entièrement et correctement assemblé avant d'être utilisé.
- ❗ Ne pas accrocher ou monter le ventilateur sur un mur ou au plafond.

COMPOSANTS \ \ \

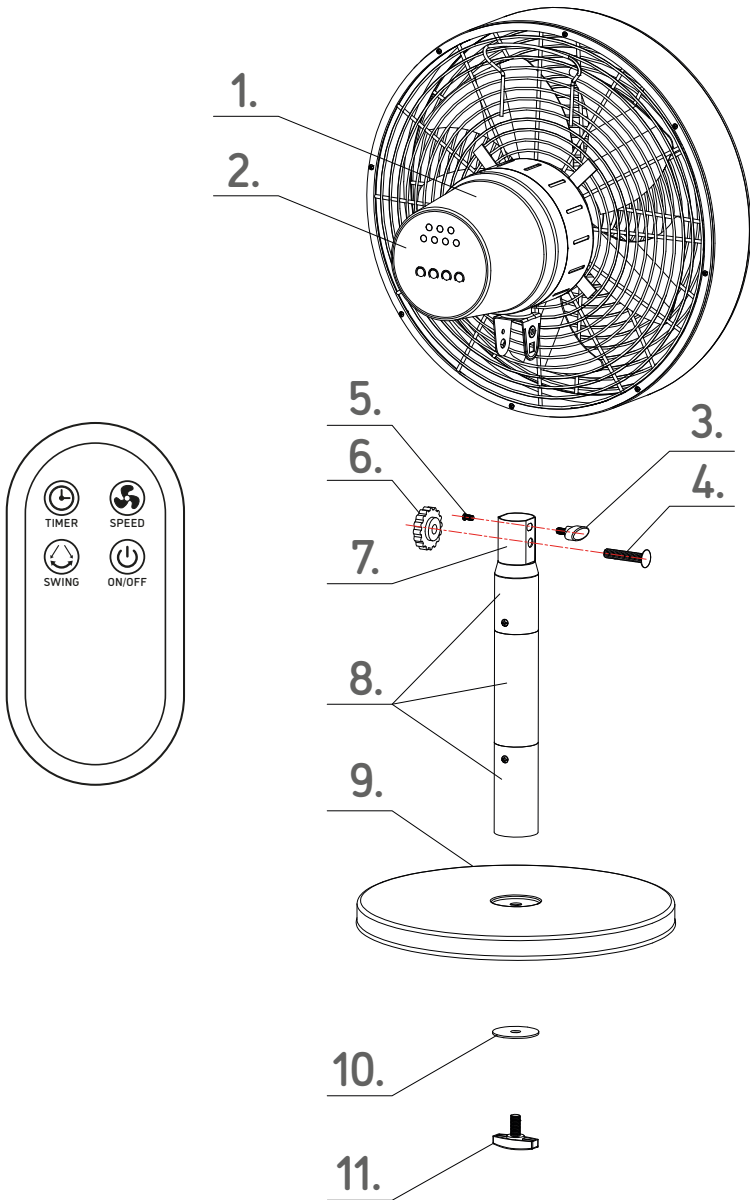

ASSEMBLÉE III

Retirez toutes les pièces de l'emballage.

La base

1. Desserrer et retirer la vis de blocage de la base et les rondelles du fond du tube.
2. Insérez le tube dans l'évidement en haut de la base et retournez-le en le tenant pour arriver au fond.
3. Alignez la grande rondelle, la petite rondelle et la vis de retenue de la base contre le trou. Tournez la vis de blocage de la prise pour compléter la fixation de la prise sur le boîtier du ventilateur.
4. Retournez la base à la verticale et placez-la sur une surface stable.

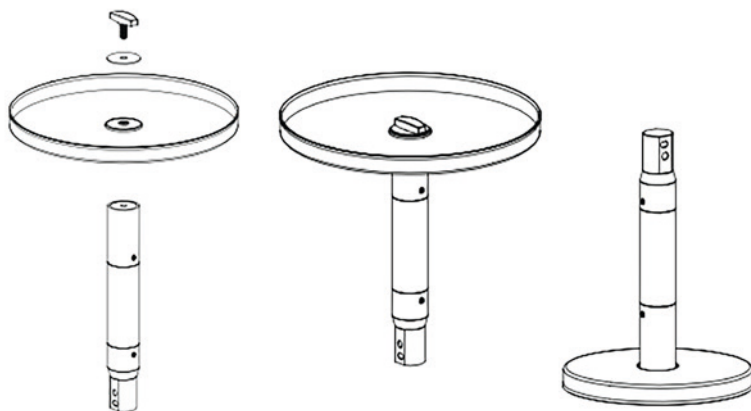
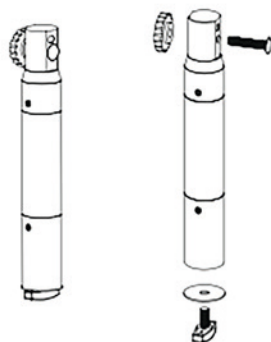

ASSEMBLÉE III

Corps

1. Retirez le bouton de réglage de l'inclinaison du col de l'unité motrice; placez le col sur le tuyau avec la vis de positionnement s'alignant avec la fente sur le côté du tuyau.

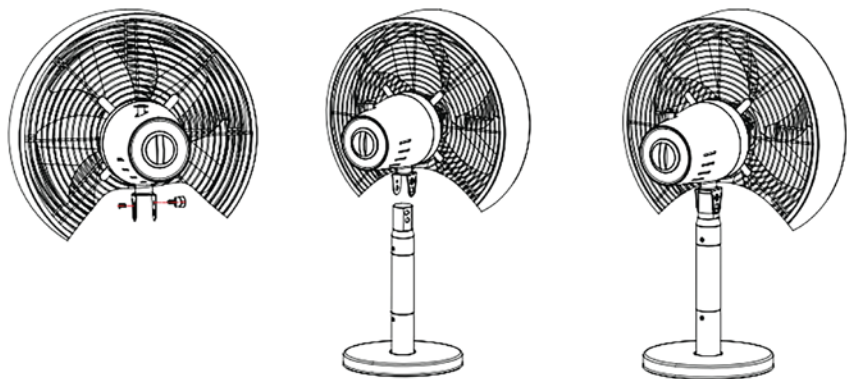

2. Faites passer le boulon de fixation du col par le col de l'unité motrice et le tuyau.

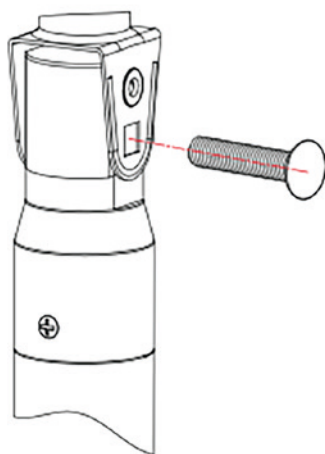

3. Serrez la vis de localisation.

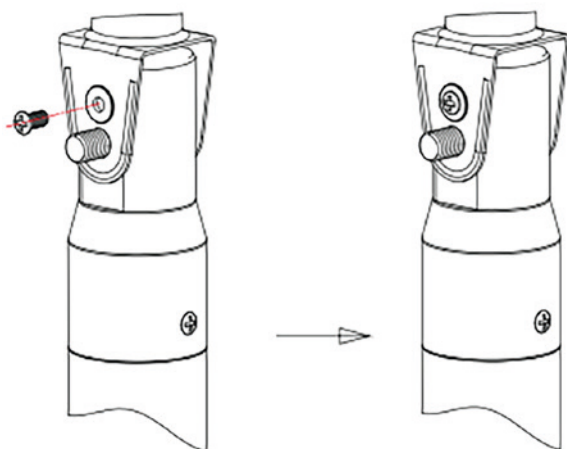

4. Fixez le bouton de fixation du cou au boulon de fixation du cou.

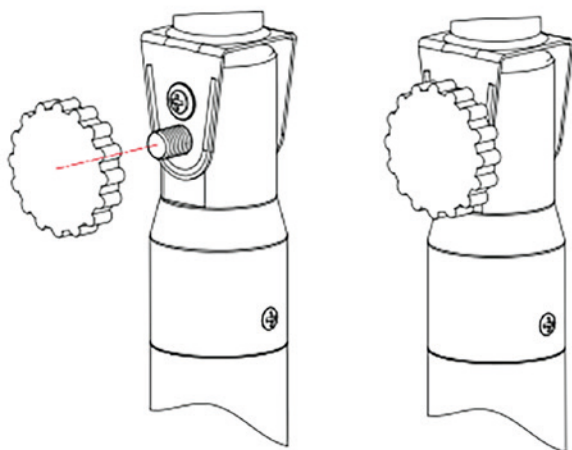

ASSEMBLÉE III

5. Vissez le bouton de réglage de l'inclinaison au col de l'unité motrice. Vous pouvez maintenant régler l'inclinaison du moteur et le fixer en position en serrant la molette de réglage de l'inclinaison.

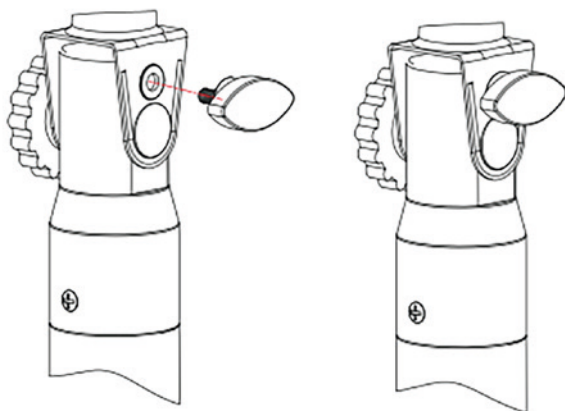

INSTRUCTIONS D'UTILISATION \\\

Télécommande

Toutes les commandes peuvent être contrôlées avec la télécommande.

ON / OFF

Pour allumer / éteindre le ventilateur

SPEED

Modifier la vitesse avec un total de 3 étapes (Faible / Moyen / Elevé)

TIMER

Minuterie de 2 / 5 / 7 heures au total

SWING

Pour démarrer/arrêter le mode panoramique

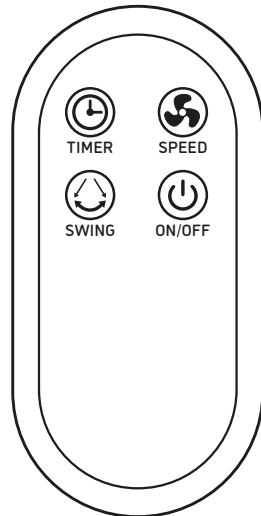



INSTRUCTIONS D'UTILISATION \\\

Fan

 **ON / OFF**
Pour allumer / éteindre le ventilateur

 **SPEED**
Modifier la vitesse avec
un total de 3 étapes
(Faible / Moyen / Elevé)

 **TIMER**
Minuterie de 2 / 5 / 7
heures au total

 **SWING**
Pour démarrer/arrêter le
mode panoramique

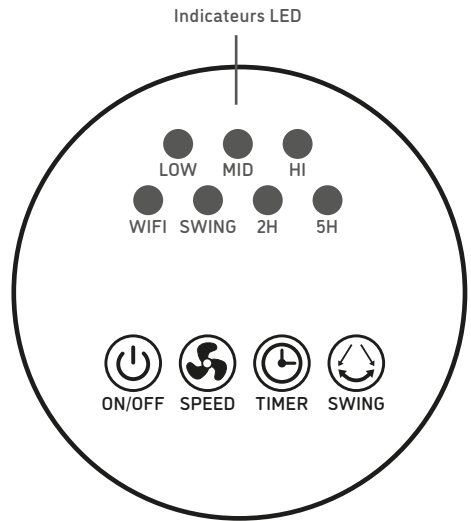

ENTRETIEN ET MAINTENANCE \\\

⚠ ATTENTION - Éteignez le ventilateur avant de le nettoyer.

Ne projetez pas d'eau sur le ventilateur. Cela peut endommager le ventilateur. N'utilisez pas de produit solvant, d'essence, d'alcool, de produit de blanchiment ou d'objet métallique pour nettoyer la surface du ventilateur. Cela pourrait décolorer la surface du ventilateur ou même l'endommager.

Nettoyage du ventilateur

1. Utilisez un aspirateur avec une brosse pour nettoyer la tête du ventilateur.
2. Utilisez un chiffon doux pour dépeussier toutes les surfaces.
3. Pour nettoyer le rotor, il faut d'abord retirer la grille avant et le couvercle en serrant les petites vis autour du bord de la grille. de la grille arrière qui l'entoure.

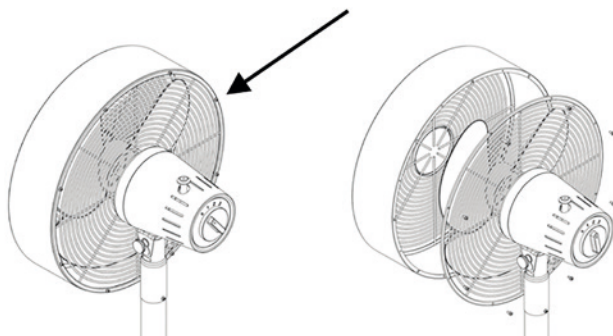

4. Essuyez toutes les parties avec un chiffon doux et humide (pas mouillé), trempés dans de l'eau légèrement savonneuse.

⚠ ATTENTION - Ne laissez pas l'eau pénétrer dans l'unité motrice.

5. Utilisez un chiffon sec pour bien sécher le rotor et la grille avant de remonter le groupe moteur. S'assurer que le ventilateur est arrêté avant de redémarrer est complètement assemblée.

ENTREPOSAGE \\\

⚠ ATTENTION – Entreposage

1. En vue de la protection contre la poussière, placez le ventilateur dans un grand sac plastique après l'entretien et la maintenance.
2. N'installez pas le ventilateur à des endroits mobiles ou à proximité d'appareils électriques avec une fonction de refroidissement / chauffage.
3. Évitez de l'exposer à la lumière directe du soleil ou de l'installer à des emplacements chauds et humides.
4. Entreposez le ventilateur à un endroit sec et propre. Installez-le hors de la portée des enfants.

RÉSOLUTION DES ERREURS \\\

Problème	Cause possible et remède
L'appareil est branché mais il ne fonctionne pas.	<ul style="list-style-type: none">• Le connecteur est-il correctement enfiché? L'affichage du courant est-il activé? Vérifiez s'il y a une panne de courant.
La télécommande ne fonctionne pas.	<ul style="list-style-type: none">• La batterie est-elle vide? Remplacez la batterie.• La batterie est-elle installée dans le bon sens? Changez le sens de la batterie.• La télécommande est-elle orientée sur le récepteur du signal du ventilateur ?

SPÉCIFICATIONS TECHNIQUES \\\

FLOWMATE Classic 50	
Modèle	DJ50003 (FT-30ME2)
Tension	220V~50HZ 
Puissance	35 W
Diamètre du rotor	45 cm
Plage de minuterie	2 / 5 / 7 heures
Matériau du corps	Acier brossé
Dimensions du produit	(H) 120 cm; (L) 47 cm; (P) 41 cm
Poids net	6,4 kg

Les spécifications sont susceptibles d'être modifiées sans préavis.

Contrôle via Smartphone et Alexa

Cet appareil peut aussi être contrôlé avec une application et Alexa. Vous trouverez les instructions pour le téléchargement de l'application et pour l'utilisation de l'appareil avec l'application sur www.djive.eu

Service d'assistance

Si votre Flowmate ne fonctionne plus du tout, veuillez tout d'abord prendre contact avec nous par e-mail. Nous nous efforcerons naturellement le plus vite possible de réparer votre appareil défectueux ou de le remplacer éventuellement par un nouveau Flowmate Classic. (voir page 39)

Índice

Indicaciones de advertencia importantes	58
Componentes	64
Asamblea	65
Manejo	69
Limpieza y mantenimiento	71
Almacenamiento	72
Resolución de problemas	72
Especificaciones técnicas	73
Operación del Smartphone y de Alexa	73



Querido cliente, querido cliente,

Su nuevo Flowmate Classic 50 estará listo para su primer uso en su casa en breve.

Tómese un momento para leer este manual y familiarizarse con su nuevo ventilador Flowmate Classic.

Si tiene alguna pregunta, por favor contacte con nuestro servicio de atención al cliente.

Disfruta del aire fresco y agradable de la habitación todos los días con tu compañero de piso.

Atención al cliente

Teléfono +49 (0) 209 5130340

support@djive.eu

www.djive.eu  flowmate

Robovox Distributions GmbH | Hamburger Straße 11, D-45889 Gelsenkirchen

INDICACIONES DE ADVERTENCIA IMPORTANTES \\\

⚠ ADVERTENCIA

Para evitar riesgo de incendio, descarga eléctrica y lesiones, respete las siguientes indicaciones de seguridad y las reglamentos internacionales:

1. Este dispositivo no debe ser manejado por niños, personas mayores sin experiencia en el uso con dispositivos electrónicos similares ni personas con impedimentos físicos sin la supervisión de una persona encargada de la seguridad. ¡Este dispositivo no es un juguete!
2. Utilice una toma eléctrica por separado para el dispositivo que cumpla con los requisitos técnicos de este y no utilice la toma eléctrica simultáneamente con otros dispositivos.
3. Si el dispositivo no funcionara, desconéctelo, desenchúfelo de la red eléctrica y encargue su reparación a una persona cualificada.
4. No cambie de sitio el dispositivo mientras esté funcionando.
5. Sujete el cable eléctrico siempre por el conector al enchufarlo o desenchufarlo, no por el propio cable.
6. Si el cable eléctrico estuviera dañado, debe ser reparado urgentemente por el fabricante, el socio de servicio técnico u otra persona cualificada a fin de evitar accidentes graves.
7. No tire excesivamente del cable eléctrico ni lo someta a cargas de ningún otro tipo. Evite asimismo las superficies calientes.
8. Coloque el dispositivo de modo que los niños pequeños, los animales domésticos o cualquier persona no puedan tropezar con el cable eléctrico.

9. Apague siempre el dispositivo antes de sacar el cable eléctrico de la toma eléctrica. Si no necesita el dispositivo por un periodo de tiempo prolongado, saque el cable eléctrico de la toma eléctrica y guarde el dispositivo en un lugar seguro.
10. No inserte ningún objeto en las aberturas de ventilación. Asegúrese siempre de que las aberturas de ventilación no queden obstruidas por polvo, pelos u otros objetos que puedan molestar.
11. Coloque el dispositivo en un lugar plano, seco y sin obstáculos lejos de calor excesivo o fuentes de gas. Se debe mantener un espacio libre de unos 30 cm alrededor del dispositivo para permitir una ventilación óptima.
12. Este dispositivo únicamente se puede utilizar en lugares secos y cubiertos. No se puede utilizar en condiciones de humedad o al aire libre.
13. Para evitar accidentes graves, no sumerja el dispositivo ni el cable eléctrico en agua o líquidos similares. No utilice prolongaciones de cable sin los conocimientos adecuados.
14. No utilice ambientadores ni otros gases en la proximidad inmediata del dispositivo. Antes de limpiar el dispositivo, retire siempre el conector de la toma eléctrica. No utilice productos de limpieza, lavavajillas o similares para realizar la limpieza.
15. Este aparato utiliza madera natural, sin tratar. No permita que la madera se moje, ya que esto puede causar deterioro, manchas o el desarrollo de moho u hongos. Mantenga la madera lejos de cualquier fuente de calor ya que es un material combustible.
16. Evite el contacto con las partes móviles del ventilador. No introduzca ninguna parte del cuerpo (por ejemplo, los dedos) u objetos a través de la rejilla cuando el ventilador esté en funcionamiento.

INDICACIONES DE ADVERTENCIA IMPORTANTES \\\

⚠ ATENCIÓN

Para garantizar un funcionamiento seguro del dispositivo, lea detenidamente estas instrucciones antes de la primera puesta en funcionamiento y consérvelas para consultas posteriores.

⚠ PELIGRO El incumplimiento de las indicaciones puede provocar accidentes y lesiones graves.

⚠ ATTENTION El incumplimiento de las indicaciones puede provocar accidentes y lesiones graves.

⊘ El símbolo indica prohibición.

ⓘ El símbolo indica la necesidad de un manejo prudente.

Indicaciones generales de seguridad:







1. Antes de la puesta en funcionamiento, compruebe si el dispositivo presenta daños exteriores. No conecte nunca un dispositivo dañado. Diríjase a su vendedor.
2. Las personas con discapacidades físicas o mentales únicamente deben manejar el dispositivo bajo la supervisión de una persona encargada de la seguridad.
3. Los niños únicamente deben manejar el dispositivo bajo la supervisión de una persona encargada de la seguridad.
4. Para evitar accidentes, las reparaciones del dispositivo únicamente puede realizarlas personal especializado debidamente instruido por el fabricante.

⚠ PELIGRO

- ⊘ Las reparaciones del dispositivo únicamente puede realizarlas personal especializado debidamente instruido por el fabricante.
- ⊘ Este dispositivo únicamente se puede utilizar en lugares secos y cubiertos. No se puede utilizar en condiciones de humedad o al aire libre.
- ⊘ Utilice una toma eléctrica por separado para el dispositivo que cumpla con los requisitos técnicos de este y no utilice la toma eléctrica simultáneamente con otros dispositivos.
- ⊘ No sujete el cable eléctrico por el propio cable al desenchufarlo.
No utilice nunca este dispositivo con el cable eléctrico dañado.
- ⊘ No abra la carcasa del dispositivo.
- ⊘ Existe el peligro de descarga eléctrica en caso de que se toquen el cable y los conductos durante el funcionamiento o se cambie la configuración del dispositivo.
- ⊘ No sumerja el dispositivo ni el cable eléctrico en agua o líquidos similares. No toque nunca el cable eléctrico con las manos mojadas al desenchufarlo de la toma eléctrica.
- ⊘ Este dispositivo no debe ser manejado por niños, personas mayores sin experiencia en el uso con dispositivos electrónicos similares o personas con impedimentos físicos sin la supervisión de una persona encargada de la seguridad y la explicación de los posible peligros.
- ⊘ Este dispositivo no debe ser limpiado ni mantenido por niños sin la supervisión de una persona encargada de la seguridad.
- ⊘ ¡Este dispositivo no es un juguete!
- ⊘ Guarde el dispositivo y el cable eléctrico fuera del alcance de los niños.

INDICACIONES DE ADVERTENCIA IMPORTANTES \\\

PELIGRO DE INCENDIO

-  No cubra nunca el dispositivo mientras esté funcionando.
-  No coloque el dispositivo cerca de objetos fácilmente inflamables.
-  Deje un espacio de al menos 1 metro entre el dispositivo y los objetos sensibles al calor.
-  Desconecte inmediatamente el dispositivo ante cualquier indicio de presencia de humo, olor o similar y desenchúfelo de la red eléctrica.
-  En caso de incumplimiento de estas indicaciones, existe la amenaza de accidentes graves. Póngase en contacto con su vendedor.
-  Si el dispositivo genera más calor del habitual, desconéctelo inmediatamente.
-  Limpie periódicamente el conector de corriente con un paño seco para evitar posibles daños y peligros provocados por el polvo y la suciedad.

PELIGRO – NOTA PARA LOS PADRES

-  ¡Los niños y bebés no deben jugar con el dispositivo!

⚠ PRECAUCIÓN

- ⊘ Coloque el dispositivo sobre una superficie plana, seca y firme.
- ⊘ No utilice el dispositivo en lugares especialmente húmedos o excesivamente calientes.
- ⊘ No coloque nunca el dispositivo cerca de objetos que generen altas temperaturas (p. ej., hornos, calefacciones, parrillas).
- ⊘ No coloque el dispositivo en lugares inapropiados. Asegúrese de que haya una circulación de aire suficiente alrededor del dispositivo.
- ⊘ El dispositivo puede calentarse durante el funcionamiento. No toque las partes en cuestión con las manos desnudas.
- ⊘ Espere a que el dispositivo se enfríe antes de colocarlo en un nuevo lugar.
- ⊘ No rocíe ambientador en el dispositivo.
- ⊘ No coloque el dispositivo cerca de dispensadores de ambientador.
- ❗ Apague siempre el dispositivo con ayuda del mando ON/OFF antes de desenchufarlo de la red eléctrica.
- ❗ No sitúe ningún objeto en las aberturas de ventilación.
- ❗ Mantenga el dispositivo libre de polvo, pelos y otros objetos que puedan obstruir las aberturas de ventilación.
- ❗ El ventilador debe estar completa y adecuadamente ensamblado antes de su uso.
- ❗ No cuelgue el ventilador en la pared o el techo.

COMPONENTES \\\

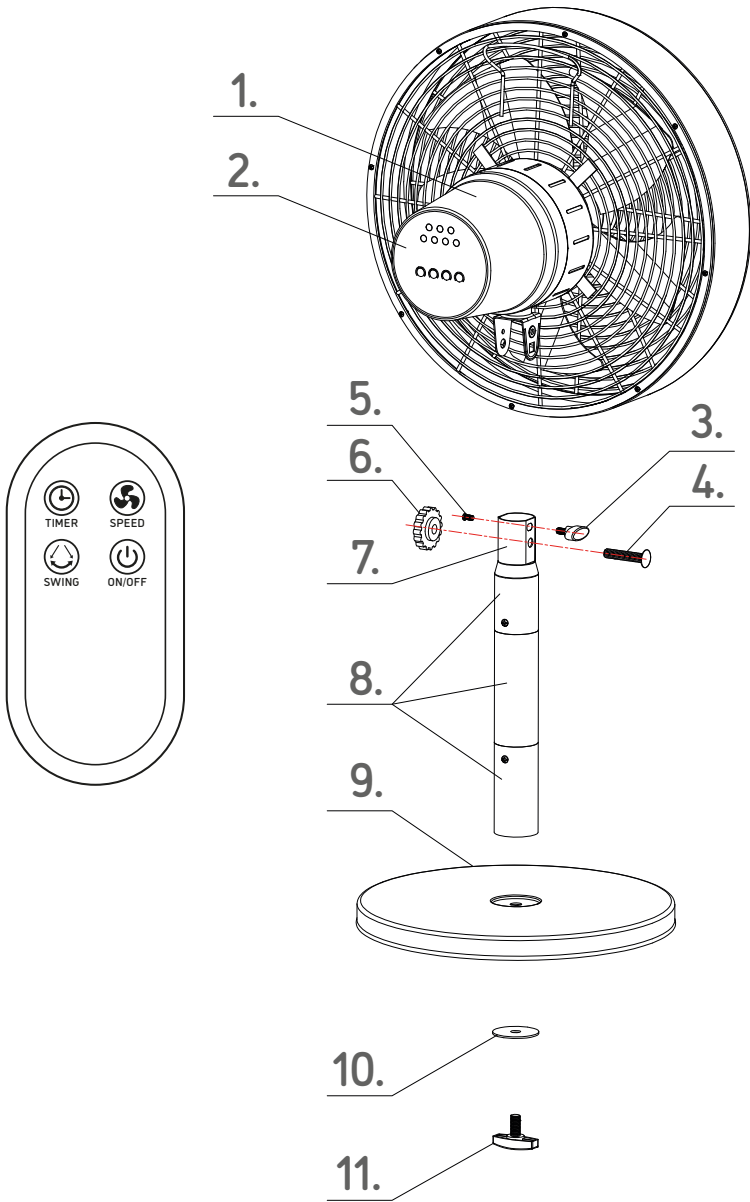

ASAMBLEA III

Retire todas las piezas del embalaje.

Enchufe

1. Afloje y retire el tornillo de bloqueo de la base y las arandelas del fondo del tubo.
2. Inserte el tubo en el hueco de la parte superior de la base y délo vuelta mientras lo sostiene para llegar al fondo.
3. Alinee la arandela grande, la arandela pequeña y el tornillo de retención de la base contra el agujero. Gire el tornillo de bloqueo de la toma para completar la fijación de la toma a la carcasa del ventilador.
4. Vuelva a poner la base en posición vertical y colóquela en una superficie estable.

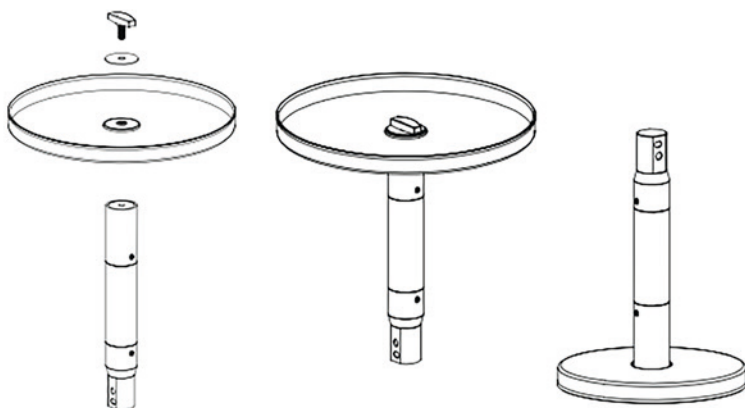
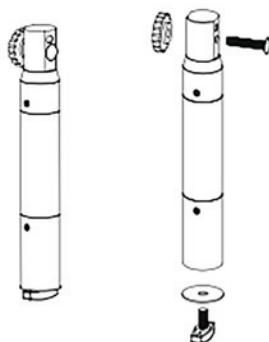

ASAMBLEA \\\

Cuerpo

1. Retire el botón de ajuste de la inclinación del cuello de la unidad del motor; coloque el cuello sobre el tubo con el tornillo de localización alineado con la ranura del lado del tubo.

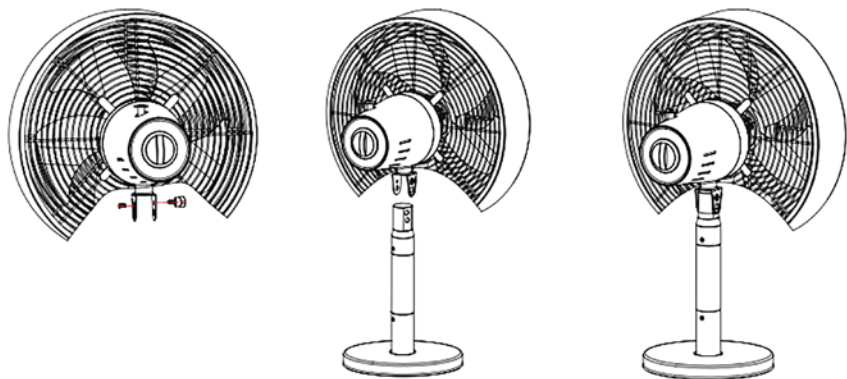

2. Pasa el perno de fijación del cuello por el cuello de la unidad de motor y la tubería.

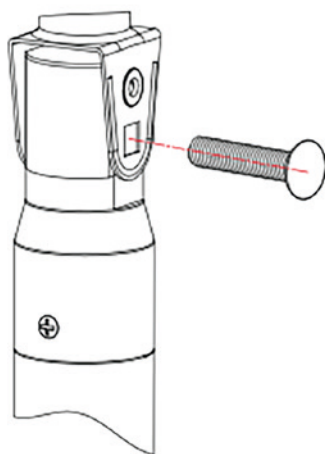

3. Apriete el tornillo localizador.

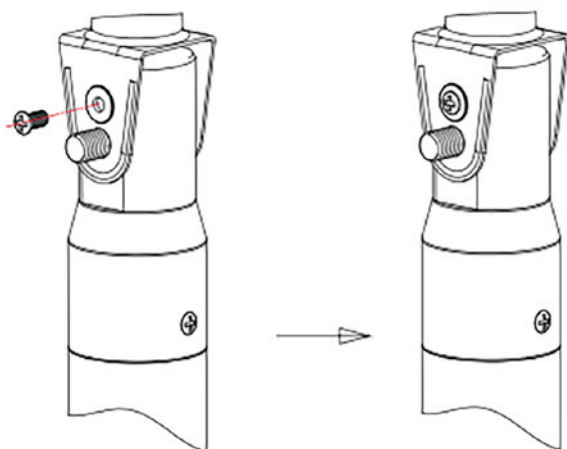

4. Fija la perilla de fijación del cuello al perno de fijación del cuello.

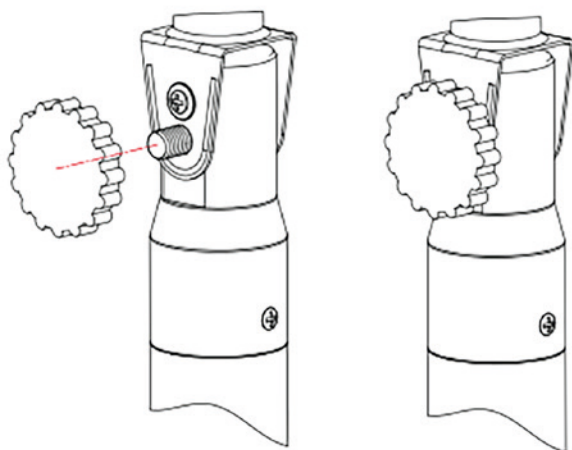

ASAMBLEA III

5. Atornille el botón de ajuste de la inclinación al cuello de la unidad del motor. Ahora puede ajustar la inclinación de la unidad del motor y asegurarla en su posición apretando el botón de ajuste de la inclinación.

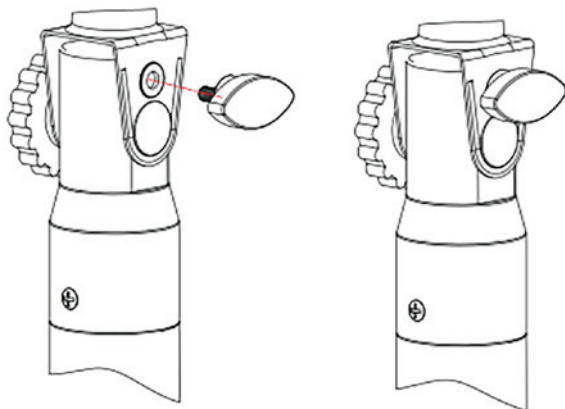

MANEJO \\\

Mando a distancia

Todas las funciones se pueden controlar también con el mando a distancia.

ON / OFF

Para conectar/desconectar el ventilador.

SPEED

Cambie la velocidad con 3 pasos en total.
(Bajo / Medio / Alto)

TIMER

Apaga la unidad después de la expiración.
(2 / 5 / 7 h)

SWING

Para iniciar/parar la rotación del ventilador.

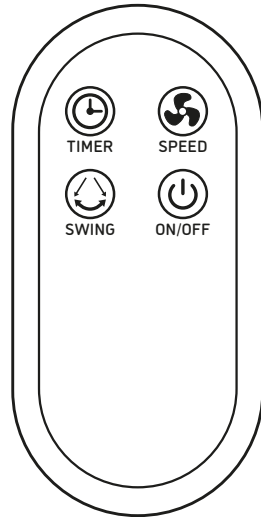



MANEJO \\\

Ventilador

 **ON / OFF**
Para conectar/desconectar el ventilador.

 **SPEED**
Cambie la velocidad con 3 pasos en total. (Bajo / Medio / Alto)

 **TIMER**
Apaga la unidad después de la expiración (2 / 5 / 7 h)

 **SWING**
Para iniciar/parar la rotación del ventilador.

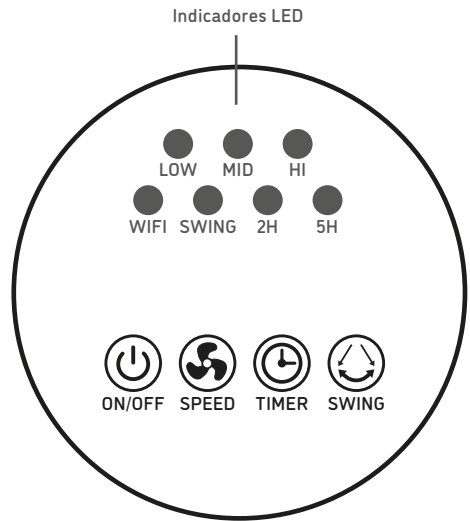

LIMPIEZA Y MANTENIMIENTO \\\

 **PRECAUCIÓN** - Apaga el ventilador antes de limpiarlo.

No rocíe agua sobre el ventilador. Puede dañar el ventilador. No utilice disolventes, gasolina, alcohol, lejía ni objetos metálicos para limpiar la superficie del ventilador. De lo contrario, la superficie del ventilador puede resultar dañada o perder color.

Limpiar el ventilador

1. Use una aspiradora con un cepillo para limpiar la cabeza del ventilador.
2. Use un paño o un trapo suave para limpiar todas las superficies.
3. Para limpiar el rotor, primero quita la rejilla delantera y la cubierta destornillando los pequeños tornillos alrededor del borde de la rejilla trasera.

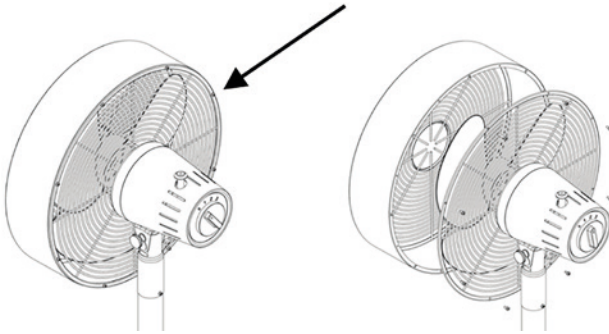

4. Limpie todas las partes con un paño suave y húmedo (no mojado) sumergido en agua jabonosa suave.

⚠ PRECAUCIÓN - No debe entrar agua en la unidad del motor.

5. Utilice un paño seco para secar bien el rotor y la rejilla antes de volver a montar la unidad del motor. Asegúrate de que el ventilador esté completamente montado antes de reiniciarlo.

ALMACENAMIENTO \\\

⚠ PRECAUCIÓN – Almacenamiento

1. Después de realizar la limpieza y el mantenimiento, meta el ventilador en una bolsa de plástico grande para protegerlo del polvo.
2. No coloque el ventilador sobre sitios que se muevan o cerca de dispositivos eléctricos con función de refrigeración o calefacción. Evite exponerlo a la luz directa del sol o a lugares húmedos o excesivamente calientes.
3. Guarde el ventilador en un lugar limpio y seco.
4. Colóquelo de modo que quede fuera del alcance de los niños.

RESOLUCIÓN DE PROBLEMAS \\\

Problema	Posible causa y solución
El dispositivo está enchufado, pero no funciona.	<ul style="list-style-type: none">• ¿El conector está correctamente enchufado?• ¿El indicador de corriente está encendido? Compruebe si hay un fallo de corriente.
El mando a distancia no funciona.	<ul style="list-style-type: none">• ¿La pila no tiene electricidad?• ¿La pila está colocada en el sentido correcto?• ¿El mando a distancia está apuntando al receptor de señal del ventilador? Cambie la pila. Cambie el sentido de la pila. Tenga en cuenta las indicaciones.

ESPECIFICACIONES TÉCNICAS \\\

FLOWMATE Classic 50	
Modelo	DJ50003 (FT-30ME2)
Tensión	220V~50HZ 
Potencia	35 W
Diámetro del rotor	45 cm
Intervalo de temporización	De 2 / 5 / 7 horas
Material del cuerpo	Acero cepillado
Dimensiones del producto	(H) 120 cm; (W) 47 cm; (L) 41 cm
Peso neto	6,4 kg

Las especificaciones están sujetas a cambios sin previo aviso.

Operación del Smartphone y de Alexa

Este dispositivo también se puede manejar mediante una aplicación y Alexa. Las instrucciones sobre cómo descargar la aplicación para poder manejar el dispositivo se encuentran en www.djive.eu

Servicio de asistencia técnica

Si su Flowmate dejara realmente de funcionar, póngase en contacto con nosotros primero por correo electrónico. Haremos todo lo posible por reparar su dispositivo averiado lo más rápido posible o, en caso necesario, lo cambiaremos por un nuevo Flowmate Classic. (ver la página 57)

Contenuto

Avvertenze importanti	76
Componenti	82
Assemblea	83
Istruzioni per l'uso	87
Cura e manutenzione	89
Almacenamiento	90
Risoluzione dei problemi	90
Specifiche tecniche	91
Funzionamento dello Smartphone e di Alexa	91



Gentile cliente,

Il vostro nuovo Flowmate Classic 50 sarà pronto per rinfrescare l'aria a casa vostra a breve.

Vi preghiamo di leggere questo manuale e di familiarizzare con il vostro nuovo Ventilatore Flowmate Classic.

Per qualsiasi domanda, si prega di contattare il nostro servizio clienti.

Godetevi l'aria fresca a casa ogni giorno con il vostro Flowmate Classic.

Assistenza clienti

Telefono +49 (0) 209 5130340

support@djive.eu

www.djive.eu  flowmate

Robovox Distributions GmbH | Hamburger Straße 11, D-45889 Gelsenkirchen

AVVERTENZE IMPORTANTI \\\

⚠ AVVERTIMENTO

Per evitare il rischio di incendio, scosse elettriche e lesioni fisiche osservare le seguenti avvertenze sulla sicurezza e le normative internazionali:

1. Questo dispositivo non deve essere utilizzato da bambini, persone anziane con scarsa esperienza con dispositivi elettrici simili e da persone con disabilità senza la supervisione di una persona responsabile. Questo dispositivo non è un giocattolo!
2. Utilizzare per il dispositivo una presa di corrente separata che soddisfi i requisiti tecnici del dispositivo e rinunciare all'utilizzo contemporaneo della stessa presa di corrente con altri dispositivi.
3. Se il dispositivo non funziona, spegnerlo, scollegare la spina e farlo riparare da una persona qualificata.
4. Non spostare il dispositivo da una posizione all'altra mentre è in funzione.
5. Quando si inserisce o si estrae il cavo, tirarlo sempre dalla spina e non dal cavo stesso.
6. Se il cavo è danneggiato, farlo riparare immediatamente dal produttore, dall'azienda partner di assistenza o da un'altra persona qualificata per evitare gravi incidenti.
7. Non tirare con troppa forza il cavo e non sottoporlo ad altre sollecitazioni. Evitare superfici calde.
8. Posizionare il dispositivo in modo tale che bambini, animali domestici o altre persone non possano inciampare sul dispositivo stesso o sul cavo.

9. Spegnere sempre il dispositivo prima di estrarre il cavo dalla presa di corrente. Se non si ha bisogno di utilizzare il dispositivo per molto tempo, estrarre il cavo dalla presa di corrente e riporlo in un luogo sicuro.
10. Non infilare oggetti nelle aperture di ventilazione. Fare sempre attenzione che polvere, capelli o altri oggetti non ostruiscano le aperture di ventilazione.
11. Posizionare il dispositivo in un luogo piano, asciutto, non troppo stretto e lontano da fonti di calore o di gas. Mantenere sempre una distanza di ca. 30 cm dal dispositivo per permettere una ventilazione ottimale.
12. Questo dispositivo deve essere utilizzato in luoghi asciutti e coperti. Non deve essere utilizzato in luoghi umidi o all'aperto.
13. Non immergere il dispositivo o il cavo in acqua o in liquidi simili per evitare gravi incidenti. Non utilizzare prolunghe senza le conoscenze tecniche necessarie per farlo.
14. Non utilizzare deodoranti per ambienti o altri gas nelle immediate vicinanze del dispositivo. Estrarre sempre la spina dalla presa di corrente prima di pulire il dispositivo. Non utilizzare detersivi, detersivi o prodotti simili per la pulizia.
15. Questo apparecchio utilizza legno naturale non trattato. Non lasciare che il legno si bagni, in quanto ciò può causare il deterioramento, la colorazione o lo sviluppo di muffe o funghi. Tenere il legno lontano da qualsiasi fonte di calore in quanto materiale combustibile.
16. Evitare il contatto con le parti mobili del ventilatore. Non inserire parti del corpo (ad es. dita) o oggetti attraverso la griglia quando il ventilatore è in funzione.

AVVERTENZE IMPORTANTI \\\

⚠ ATTENZIONE

Per garantire la sicurezza del dispositivo, prima della messa in servizio leggere attentamente questo manuale di istruzioni e conservarlo per una futura consultazione.

⚠ **PERICOLO** La mancata osservanza delle avvertenze di sicurezza può provocare incidenti o lesioni gravi.

⚠ **ATTENZIONE** La mancata osservanza delle avvertenze di sicurezza può provocare incidenti o lesioni gravi.

⊘ Il simbolo indica un divieto

❗ Il simbolo indica di prestare attenzione

Indicazioni generali sulla sicurezza:







1. Prima della messa in funzione controllare che il dispositivo non presenti segni di danneggiamento. Non accendere mai il dispositivo se è danneggiato. Rivolgersi al rivenditore.
2. Consentire alle persone con disabilità fisiche o mentali di utilizzare il dispositivo solamente sotto la sorveglianza di una persona responsabile.
3. Consentire ai bambini di utilizzare il dispositivo solo sotto la sorveglianza di una persona responsabile.
4. Per evitare incidenti consentire solo a personale qualificato istruito dal produttore di effettuare riparazioni sul dispositivo.

⚠ PERICOLO

- ⊘ Questo dispositivo deve essere utilizzato in luoghi asciutti e coperti. Non deve essere utilizzato in luoghi umidi o all'aperto.
- ⊘ Utilizzare per il dispositivo una presa di corrente separata che soddisfi i requisiti tecnici del dispositivo e rinunciare all'utilizzo contemporaneo della stessa presa di corrente con altri dispositivi.
- ⊘ Estrarre il cavo tirandolo sempre dalla spina e non dal cavo stesso. Non utilizzare mai questo dispositivo se il cavo è danneggiato.
- ⊘ Non aprire l'alloggiamento del dispositivo.
- ⊘ Esiste il rischio di scossa elettrica se il cavo e i fili vengono toccati durante il funzionamento o se viene modificata la configurazione del dispositivo.
- ⊘ Non immergere il dispositivo o il cavo in acqua o in liquidi simili.
- ⊘ Non toccare mai il cavo con le mani bagnate quando lo si estrae dalla presa di corrente.
- ⊘ Questo dispositivo non deve essere utilizzato da bambini, persone anziane con scarsa esperienza con dispositivi elettrici simili e da persone con disabilità senza la supervisione di una persona responsabile che abbia illustrato loro i possibili pericoli.
- ⊘ Non consentire ai bambini di pulire o effettuare la manutenzione del dispositivo senza la supervisione di una persona responsabile.
- ⊘ Questo dispositivo non è un giocattolo!
- ⊘ Tenere il dispositivo e il cavo fuori della portata dei bambini.

AVVERTENZE IMPORTANTI \\\

PERICOLO DI INCENDIO

-  Non coprire mai il dispositivo durante il funzionamento,
-  Non posizionare il dispositivo nelle vicinanze di oggetti facilmente infiammabili.
-  Garantire una distanza minima di 1 metro tra il dispositivo e oggetti sensibili al calore.
-  Spegnerne immediatamente il dispositivo se emana fumo o odori e scollegare il cavo dalla presa di corrente.
-  La mancata osservanza può provocare gravi incidenti e lesioni. Contattare il rivenditore.
-  Se il dispositivo sviluppa calore in modo insolito, spegnerlo immediatamente.
-  Pulire regolarmente il cavo scollegato con un panno asciutto per evitare possibili danni e pericoli provocati da polvere e sporcizia.

PERICOLO - INDICAZIONI PER I GENITORI

-  Bambini e neonati non devono giocare con il dispositivo!

⚠ ATTENZIONE

- ⊘ Posizionare il dispositivo su una superficie piana, asciutta e stabile.
- ⊘ Non azionare il dispositivo in luoghi particolarmente umidi o caldi.
- ⊘ Non posizionare mai il dispositivo nelle vicinanze di oggetti che producono grande calore (ad es. forni, riscaldamenti, griglie).
- ⊘ Non posizionare il dispositivo in luoghi troppo stretti. Garantire una buona circolazione dell'aria intorno al dispositivo.
- ⊘ Il dispositivo può diventare caldo durante il funzionamento. Non toccare i punti surriscaldati sul dispositivo con le mani nude.

Attendere che il dispositivo si raffreddi prima di spostarlo in

- ⊘ un'altra posizione.
- ⊘ Non spruzzare deodorante per ambienti nel dispositivo.
- ⊘ Non posizionare il dispositivo nelle vicinanze di distributori di fragranze per ambienti.
- ❗ Spegnere sempre il dispositivo utilizzando il pulsante ON/OFF prima di scollegarlo dalla presa di corrente.
- ❗ Non coprire le aperture di ventilazione con degli oggetti.
- ❗ Mantenere il dispositivo libero da polvere, capelli e altri oggetti che potrebbero ostruire le aperture di ventilazione.
- ❗ Il ventilatore deve essere completamente e correttamente assemblato prima dell'uso.
- ❗ Non appendere il ventilatore alla parete o al soffitto.

COMPONENTI \\\

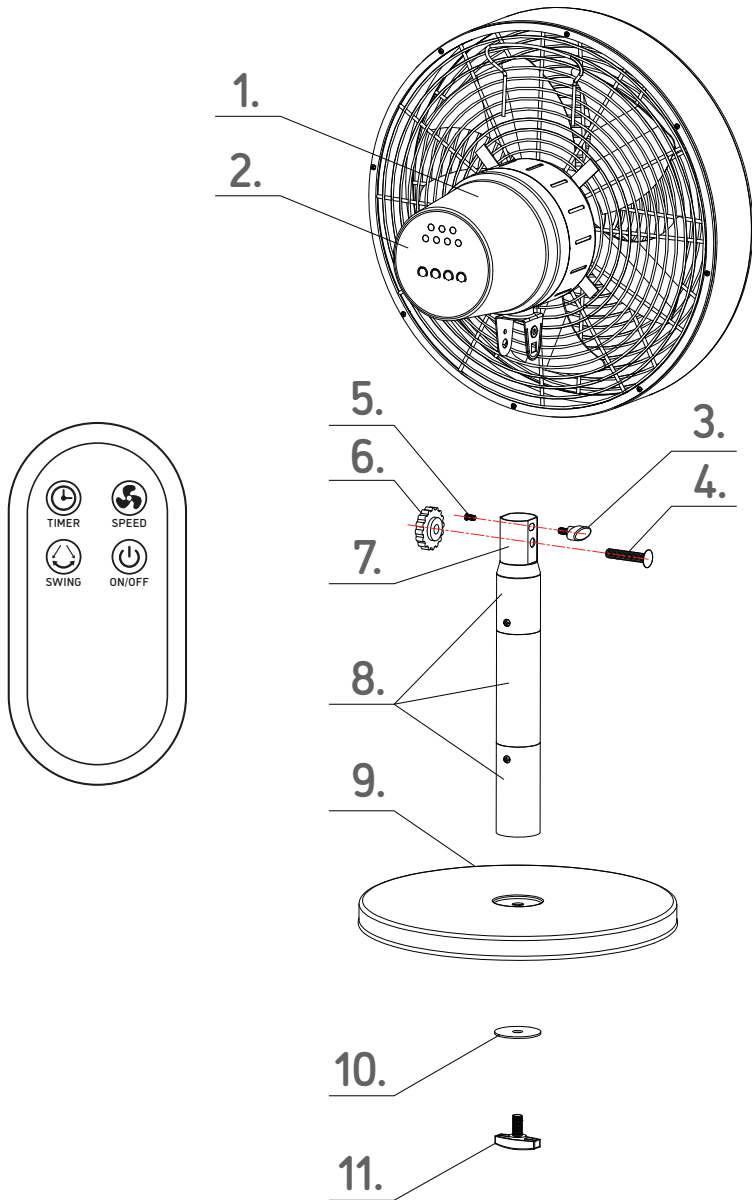

ASSEMBLEA III

Rimuovere tutte le parti dall'imballaggio.

Presca

1. Allentare e rimuovere la vite di bloccaggio dalla base e le rondelle dal fondo del tubo.

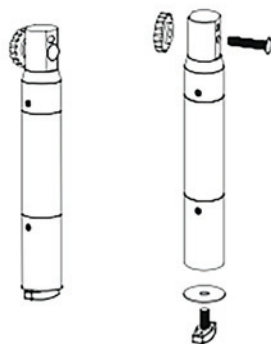

2. Inserire la provetta nell'incavo nella parte superiore della base e capovolgerla tenendola in mano per arrivare al fondo.
3. Allineare la rondella grande, la rondella piccola e la vite di fissaggio della base contro il foro. Ruotare la vite di bloccaggio della presa per completare il fissaggio della presa all'alloggiamento del ventilatore.
4. Girare di nuovo la base in posizione verticale e posizionarla su una superficie stabile.

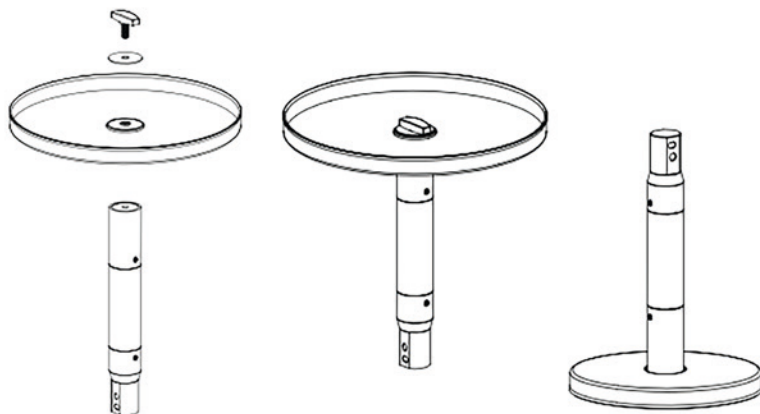

ASSEMBLEA III

Corpo

1. Rimuovere la manopola di regolazione dell'inclinazione dal collo dell'unità motore; posizionare il collo sul tubo con la vite di posizionamento allineata alla fessura sul lato del tubo.

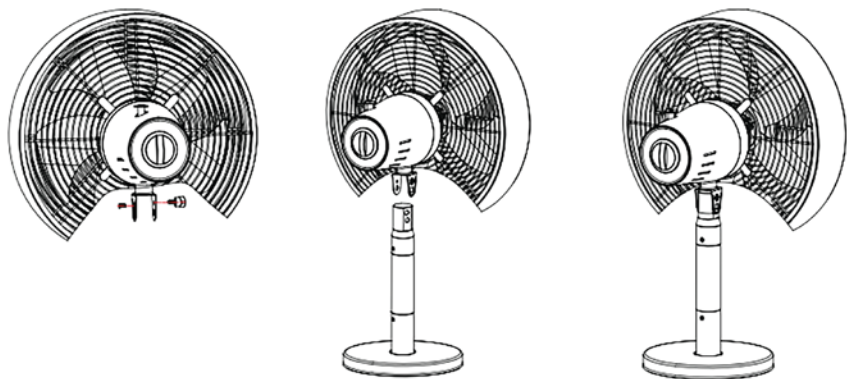

2. Far passare il bullone di fissaggio del collo attraverso il collo dell'unità motore e il tubo.

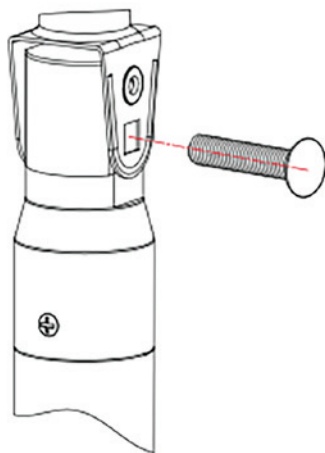

3. Serrare la vite di localizzazione.

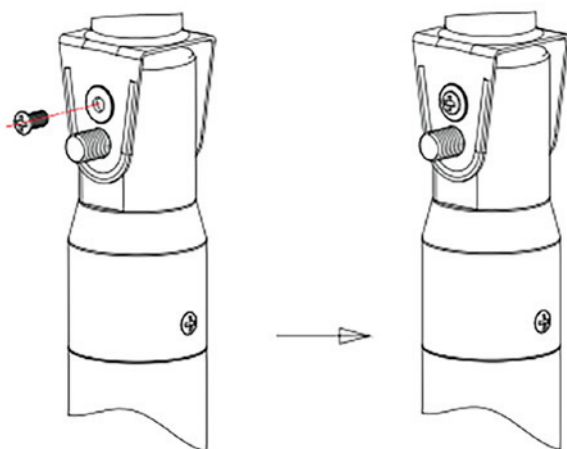

4. Fissare la manopola di fissaggio del collo al bullone di fissaggio del collo.

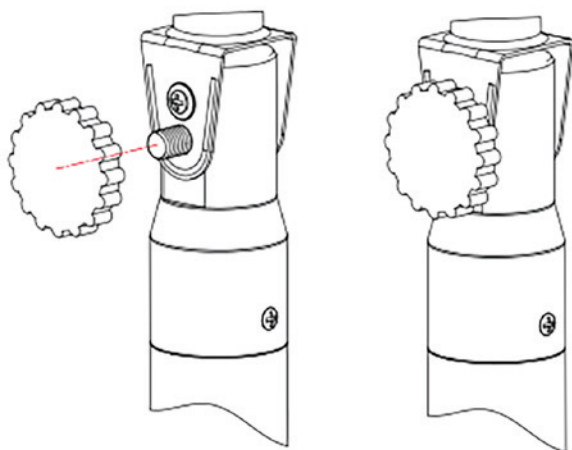

ASSEMBLEA III

5. Avvitare il pomello di regolazione dell'inclinazione al collo dell'unità motore. Ora è possibile regolare l'inclinazione dell'unità motore e fissarla in posizione stringendo il pomello di regolazione dell'inclinazione.

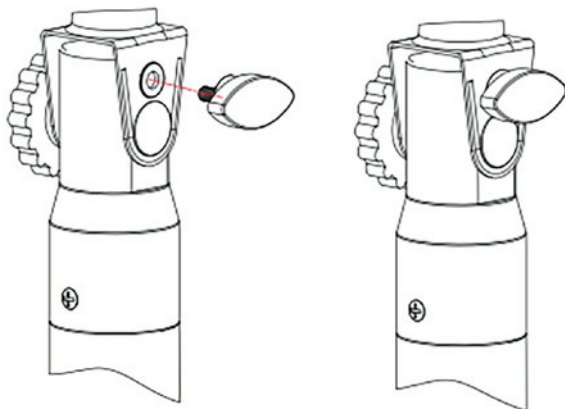

ISTRUZIONI PER L'USO \\\

Mando a distanza

Tutte le funzioni possono essere comandate anche con il telecomando.

ON / OFF

Per accendere/spegnere il ventilatore.

SPEED

Cambio di velocità con un totale di 3 livelli di velocità (Basso / Medio / Alto).

TIMER

Spegne l'unità dopo la scadenza.
(2 / 5 / 7 h)

SWING

Per avviare/arrestare la rotazione del ventilatore.

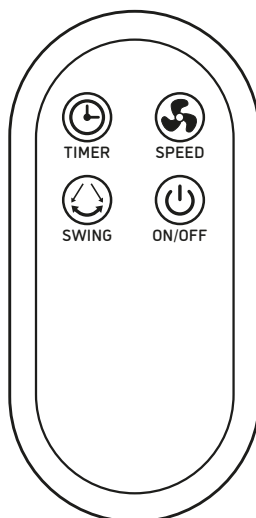



ISTRUZIONI PER L'USO \\\

Ventilatore

 **ON / OFF**
Per accendere/spegnere il ventilatore.

 **SPEED**
Cambio di velocità con un totale di 3 livelli di velocità (Basso / Medio / Alto).

 **TIMER**
Spegne l'unità dopo la scadenza (2 / 5 / 7 h).

 **SWING**
Per avviare/arrestare la rotazione del ventilatore.

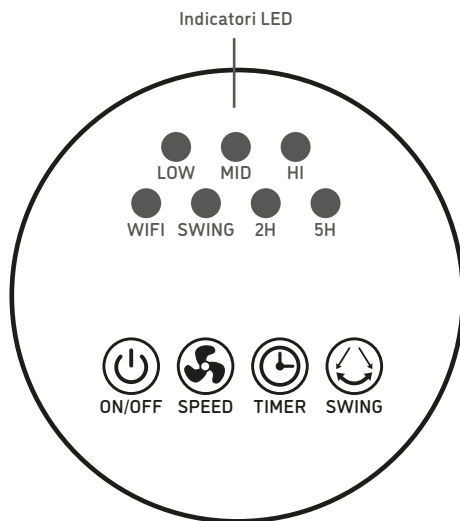

CURA E MANUTENZIONE \\\

 **ATTENZIONE** - Spegnerne il ventilatore prima di pulirlo.

Non spruzzare acqua sul ventilatore. Può danneggiare il ventilatore. Non utilizzare solventi, benzina, alcol, candeggina o oggetti di metallo per pulire la superficie del ventilatore. La superficie del ventilatore potrebbe scolorirsi o danneggiarsi.

Pulizia del ventilatore

1. Per pulire la testata della ventola utilizzare un aspirapolvere con un attrezzo a spazzola.
2. Utilizzare un panno o uno straccio morbido per spolverare tutte le superfici.
3. Per pulire il rotore, rimuovere prima la griglia anteriore e il coperchio svitando le piccole viti intorno al bordo della griglia posteriore.

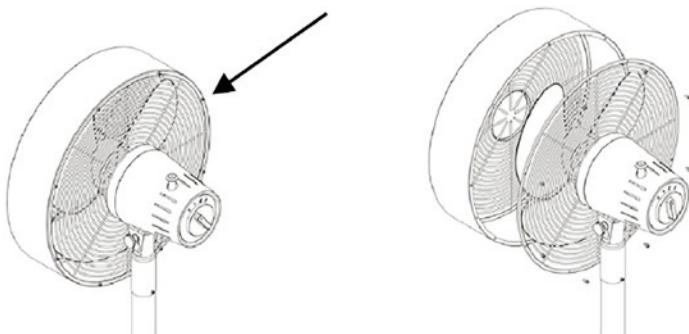

4. Pulire tutte le parti con un panno morbido e umido (non bagnato) immerso in acqua tiepida e saponata.

⚠ ATTENZIONE - Non deve entrare acqua nell'unità motore.

5. Usare un panno asciutto per asciugare accuratamente il rotore e la griglia prima di rimontare l'unità motore. Assicurarsi che il ventilatore sia completamente assemblato prima di riavviare.

CONSERVAZIONE \\\

⚠ ATTENZIONE – Conservazione

1. Dopo la cura e la manutenzione conservare il ventilatore in una busta di plastica grande per proteggerlo dalla polvere.
2. Non posizionare il ventilatore in luoghi instabili o nelle vicinanze di dispositivi elettrici con funzioni di raffreddamento/riscaldamento.
3. Evitare di esporre il ventilatore sotto i raggi diretti del sole o vicino a luoghi caldi o umidi.
4. Conservare il ventilatore in un luogo pulito e asciutto.
5. Riporlo in un luogo dove i bambini non possano raggiungerlo.

RISOLUZIONE DEGLI ERRORI \\\

Problema	Possibile causa e soluzione
La spina è inserita ma il dispositivo non funziona.	<ul style="list-style-type: none">• La spina è inserita correttamente? L'indicatore dell'alimentazione è acceso? Controllare se c'è mancanza di corrente.
Il telecomando non funziona.	<ul style="list-style-type: none">• La batteria è scarica? Sostituire la batteria.• La batteria è installata nella posizione corretta? Cambiare la posizione della batteria• Il telecomando è rivolto verso il ricevitore del segnale del ventilatore?

SPECIFICHE TECNICHE \\\

FLOWMATE Classic 50	
Modello	DJ50003 (FT-30ME2)
Voltaggio	220V~50HZ 
Potenza	35 W
Diametro del rotore	45 cm
Intervallo del timer	Da 2 / 5 / 7 ore
Materiale del corpo	Acciaio spazzolato
Dimensioni del prodotto	(H) 120 cm; (W) 47 cm ; (L) 41 cm
Peso netto	6,4 kg

Le specifiche sono soggette a modifiche senza preavviso.

Operación del Smartphone y de Alexa

Questo dispositivo può essere comandato anche tramite App o Alexa. La guida per scaricare l'App e per comandare il dispositivo con l'App è disponibile all'indirizzo www.djive.eu

Servicio de asistencia técnica

Se il tuo apparecchio Flowmate dovesse smettere di funzionare, ti invitiamo a contattare il nostro Servizio Clienti per e-mail. Ci impegniamo a riparare il tuo dispositivo difettoso il più presto possibile o eventualmente a sostituirlo con uno nuovo FLOWMATE Classic (vedere pagina 75).



FLOWMATE

Classic 50

www.djive.eu  flowmate

AN#: DJ50003 ||| Voltage: 220V~50HZ --- ||| Power: 35W