

The logo consists of a stylized 'CA' symbol above the brand name 'COOAU' in a sans-serif font, all contained within a dark circular background.

COOAU



ZS-GX2S

Battery Security Camera



Scan 'Cooau.com' QR code
to find more information



Follow @Cooau official on
Facebook

 www.cooau.com

 [Cooau-official](#)

 [Cooau-official](#)

 [Cooau-official](#)

 [Cooau-official](#)

 [/u/Cooau](#)

FCC Statement

This equipment has been tested and found to comply with the limits for a Class B digital device, pursuant to part 15 of the FCC rules. These limits are designed to provide reasonable protection against harmful interference a residential installation.

This equipment generates, uses and can radiate radio frequency energy and, if not installed and used in accordance with the instructions, may cause harmful interference to radio communications. However, there is no guarantee that interference will not occur in a particular installation. If this equipment does cause harmful interference to radio or television reception, which can be determined by turning the equipment off and on, the user is encouraged to try to correct the interference by one or more of the following measures :

- Reorient or relocate the receiving antenna.
- Increase the separation between the equipment and receiver.
- Connect the equipment into an outlet on a circuit different from that to which the receiver is connected.

Consult the dealer or an experienced radio/TV technician for help.

Responsible for compliance could void the user's authority to operate this equipment.(Example-use only shielded interface cables when connecting to computer or peripheral devices).

Any Changes or modifications not expressly approved by the party responsible for compliance could void the user's authority to operate the equipment. This equipment complies with Part 15 of the FCC Rules. Operation is subject to the following two conditions :

- (1)This device may not cause harmful interference, and ;
- (2)This device must accept any interference received, including interference that may cause undesired operation.

FCC Radiation Exposure Statement :

The equipment complies with FCC Radiation exposure limits set forth for uncontrolled environment.This equipment should be installed and operated with minimum distance 20cm between the radiator and your body.

CONTENT

English	01-20
Deutsch	23-42
Italiano	45-64
Español	67-86
Français	89-108

CONTENT

1. After-Sale Support	1
2. Product Introduction	2
3. APP Installation and Account Registration	3
3.1 Download 'COOAU CAM' APP	3
3.2 Register Account	4
4. How to Add a Camera to APP	5
4.1 Install Micro SD card	5
4.2 Power on Camera	5
4.3 Connect the Camera	6
4.4 Wi-Fi Connection Steps	6
5. Camera Installation	8
6. Function Introduction	10
6.1 APP Interface Introduction	10
6.2 Device share	15
7. SD Card Record	15
8. Battery Management	16
9. Battery Management	19
9.1 Charging the camera	19
9.2 Battery life	19
10. FAQs	20

1. After-Sale Support

Dear friends,

Thank you very much for supporting COOAU!

Please read this manual thoroughly before using this wireless security camera.

If you have any issues, please email your order number and the problem

TO support-eu@cooau.com or support-us@cooau.com. On receiving your message, we will provide a fast solution in 24 hours.

Please do not worry. Actually, many problems can be easily solved by setting, such as Networking Connection Fails, Motion Detection Delay, Solar Panel Charging, False Alarm, Battery Management etc. We promise all the cameras have been carefully checked and packaged before shipping.

We offer a lifetime technical support for your camera, and we are happy to provide all possible support for you. If you have any questions during using, please feel free to contact us. We will try to find a solution for you with our professional camera engineers.

Warm Regards

COOAU Service Team

Note:

The camera only supports 2.4GHz WiFi. It does not support 5GHz WiFi.

Before connecting this camera to the WiFi please ensure the Wi-Fi signal strength is to be over than 85%. If the camera is far away from the signal source, it won't be connected successfully for the first time.

If your router is connected with too many devices, the camera will fail to connect Wi-Fi because of the IP address conflict.

To safeguard your privacy, you would be better to use COOAU CAM app.

But for easier management with other cameras, you could also use the 'CloudEdge' APP to control this camera, It does not support PC Browser and other Software.

This wireless camera supports events recording when Wi-Fi disconnected.

2. Product Introduction

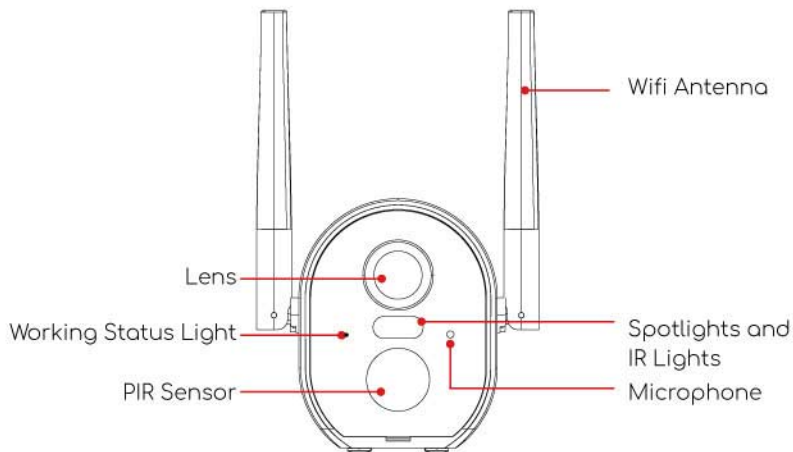

EN

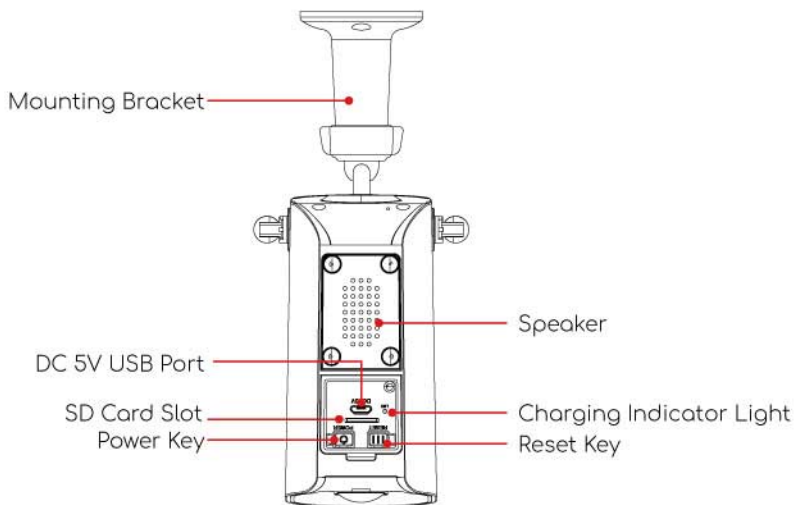

Power Key	Press and hold for 5s for power on/ power off the camera.
Reset Key	Press and hold for 5s to reset or restore to factory setting.
SD Card Slot	Support local SD card storage (up to 128G).
Power Light	Red means charging, blue means fully charged.
Microphone	Capture sound for your videos.
Working Status Light	Solid on red: Network is abnormal.
	Slow flickering red: Awaiting Wi-Fi connection and start- adding devices.
	Wi-Fi fast flickering red: Wi-Fi connecting.
	Solid on blue: Wi-Fi connected successfully, the camera running normally.
Speaker	Two-way audio output.
USB Charge Port	Use 5V/2A mini usb cable to charge this camera.

3. APP Installation and Account Registration

3.1 Download 'COOAU CAM' APP

Method 1: Download 'COOAU CAM' APP from APP Store (iOS) or Google Play(Android);

(It also compatible with ' CloudEdge' APP , but there will be some differences as the app is updated, so if you have any questions with the app, please contact us.)

Method 2: Scan 'COOAU CAM' APP QR code to download it.



iOS



Android



COOAU Cam

Tips:

Please grant the following 2 permissions while using this APP for the first time.

- 1) Allow 'COOAU Cam' APP to access mobile cellular data and wireless LAN or it will fail to add IP camera.
- 2) Allow 'COOAU Cam' APP to receive pushed message or the phone will not receive alarm push when motion detection or audible alarm is triggered.

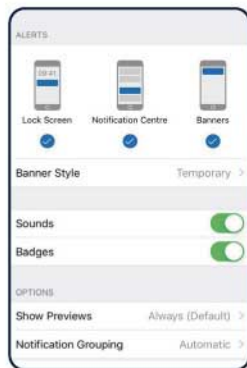

3.2 Register Account

New users need to register by email. The concrete steps are as following:

- 1) Click 'Sign up'
- 2) Follow the steps to complete the registration of the account
- 3) Log in.

Note:

- When registering a new account please choose the region which you are

actually in and correct country code. (Different registered regions can't share the camera.)

- Please choose to register by e-mail.

4. How to Add a Camera to APP

4.1 Install Micro SD card

Please insert Micro SD card to record videos when motion detected and playback. (Micro SD card is not included; the camera supports up to 128GB Micro SD card).

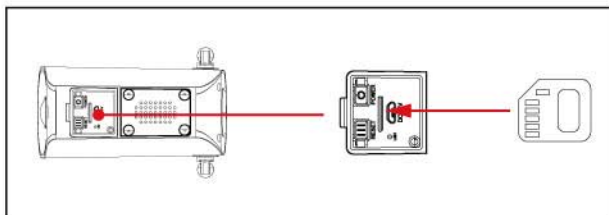

Note: Please insert the Micro SD card before power on, otherwise, the SD card cannot be detected.

4.2 Power on Camera

Press and hold on the power button for 5s to turn on camera (If it can't be powered on, please plug in DC 5V/2A power adapter to charge the camera for 15min first).

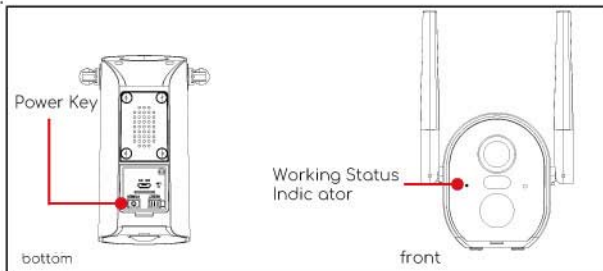

Cannot turn on my camera?

- Charge the camera, and then try to turn on it.
- Press and hold the power key until turning on the camera. (can try many times)

If you tried the above steps, but still no luck, please message your order and problem to support-eu@cooau.com or support-us@cooau.com.

4.3 Connect the Camera

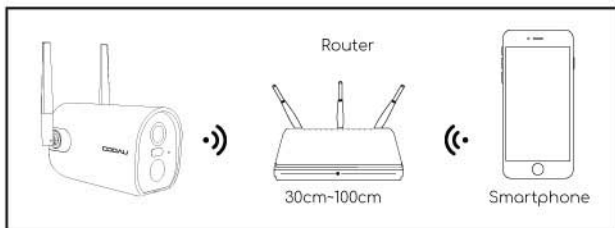

Note:

- Put the camera and smart phone 1 to 3 feet (30 to 100cm) away from the router to set Wi-Fi.
- The camera only supports 2.4GHz Wi-Fi. It doesn't support 5GHz WIFI.

4.4 Wi-Fi Connection Steps

A. Turn on the camera;

B. Press and hold the reset button for 5 seconds to reset or restore factory defaults until you hear the sound of "Boogu" (mean resetting successfully);

C. Run COOAU CAM App, click "+" at the top right and select "Battery Camera".

According to the guide on APP, please ensure the camera was activated. (The LED indicator light is turning red and flickering slowly);

D. Choose 2.4GHz Wi-Fi SSID and enter the password, and then click the "next step";

E. Click the 'OK' to make sure the wifi information confirmed.

F. After entering the following operation interface, please click "Next" and you will see the "Scan QR Code" interface.

G. Put the QR code in front of the camera lens about 10-15cm. The device lens is aimed at the QR code on the phone screen with a distance of 10-15cm.

After the device recognizes the QR code, the camera will make a sound 'Boogu'. After heard it, please click 'next'.

H. Then, the camera will start connecting to Wi-Fi. After the connection has finished, it will skip to 'Device Found' page, you can edit the camera name and click 'Done', and then go to your device list and start viewing videos.

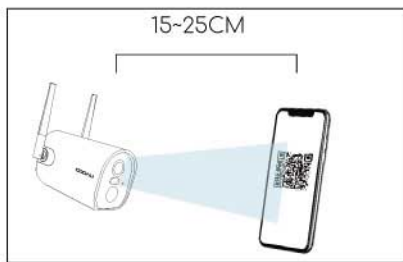

My camera fails to connect Wi-Fi?

1. Make sure the connection Wi-Fi of the camera is 2.4GHz. In our experience, the network connection is failed in most cases due to the user connected to 5GHz WiFi.
2. Make sure the password correction of the Wi-Fi. (Note: the password of the WiFi cannot include single quote, underline, space and virgule (/)).
3. Check the number of the devices your router connected. In general, the router has a connection limits. Once the devices that your router connected excess the its max limit numbers, other devices will cannot connect the router.
4. Make sure the QR code on the phone screen is normal and the distance between the phone and the camera lens is 10-15cm (3.9-5.9inch) during the scanning process.
5. After checking the above information, if the camera cannot connect the Wi-Fi, please try to re-download the APP, reset the camera and restart the router, and then add the camera again.
6. If you tried all steps, but still no luck, please message your order and problem to support-eu@cooau.com or support-us@cooau.com.

5. Camera Installation

How to install it :

- Select the installation location; (You can install it on any flat surface: such as Table, Wall, floor, ect.)
- Take the camera and your phone to the installation location;
- Use the Installation Guide in the App to diagnose the signal strength of your Wi-Fi network. (It is suggested that you install the camera in a place that has a strong Wi-Fi signal so that this camera will work well for you.)
- Use a power drill and screws to fix the bracket on the wall. It is suggested you install the camera at 2.4 -3m from the ground.
- Rotate the camera to the bracket, during this period, you can adjust the angle of the camera through the tightness of the rotation to get a better monitoring view.

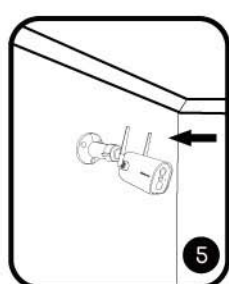
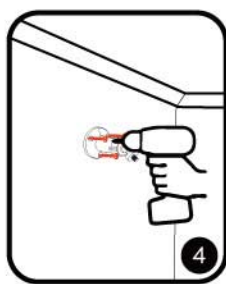
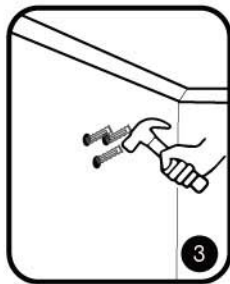
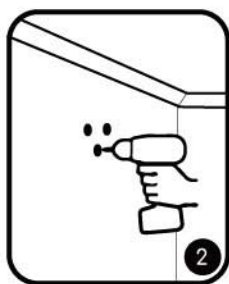
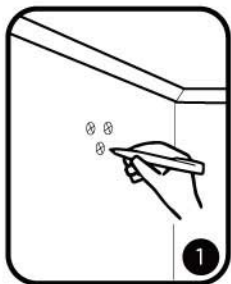

Tips:

- Please make sure the wall or surface where you want to install the camera is flat. For easier installation, it is suggested to use drill. Concrete wall may not suitable for the installation.
- Please do not install the camera at a position that nears heat source, such as Air conditioner outdoor unit and Kitchen smoke outlet.
- Try to avoid installing the product on the side of a lively road. Frequent pedestrians and vehicles will keep waking up the camera, resulting in frequent alarm messages and extremely fast power consumption.
- Please do not install the camera at a position away the router. The product needs a good Wi-Fi signal to works well.
- When installing the camera, it's not suggested to make the PIR sensor vertically face the moving object otherwise, it may not detect the motion events. It is suggested to make the angle between PIR sensor and detected object larger than 15 degree.

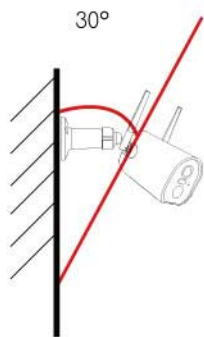

Suggestion:
the best downward tilt
angle of the lens is 30°
to obtain the best alarm
detection range.

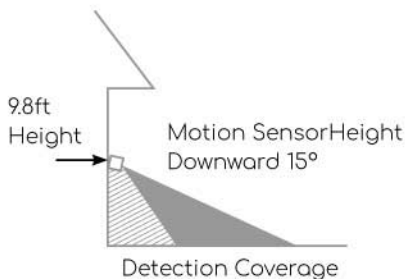
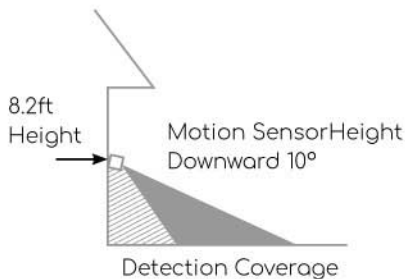

6. Function Introduction

6.1 APP Interface Introduction

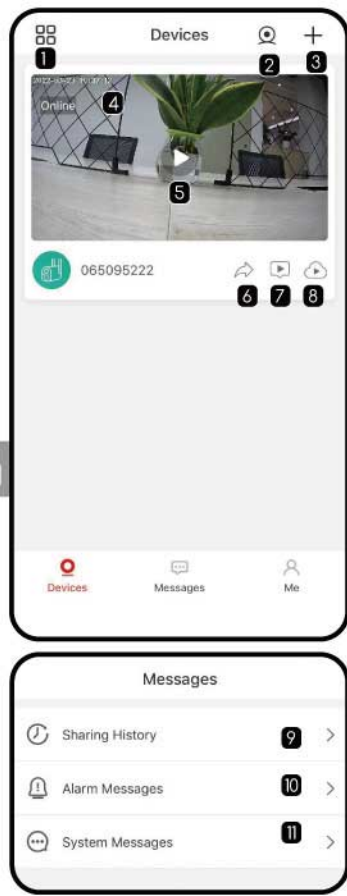

1	List Management Tap to change this camera list mode.
2	Multi-device Monitoring Watch multiple cameras (up to 4) on one screen.
3	Add a Camera Add a new camera to your account.
4	Camera Status
5	Enter the Monitor Detail Page
6	Device Share Sharing this camera (Can change sharing mode after sharing.)
7	Viewing Alarm Detail
8	Cloud Storage
9	Sharing History Checking the history of shared devices.
10	Alarm Messages Notifications of motion detection history.
11	System Messages Checking the history of system notifications.

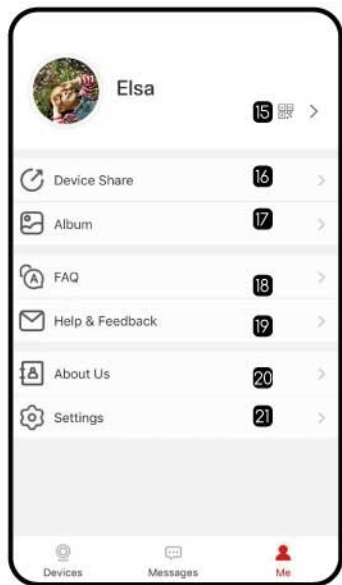
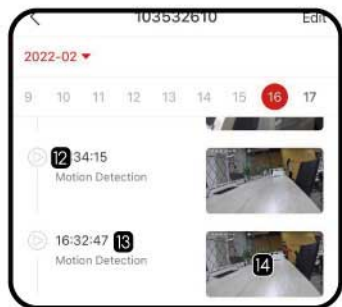

12	Play Alert Video Tap to watch the alarm recording video details.
13	Detection Time & Type of Detection
14	Screenshot Detect event thumbnails, tap to zoom in on static screenshots.
15	Account Check account details · QR Code · App log out · Reset password
16	Device Share Sharing history for all cameras in this account.
17	Album Checking images/videos saved on your smartphone.
18	FAQ Some solutions to frequently asked questions.
19	Help & Feedback Frequently asked questions Feedback on problems
20	About Us Web · Email · Facebook of COOAU
21	Settings Basic settings · Application version confirmation · Clear Cashe · Deactivate account

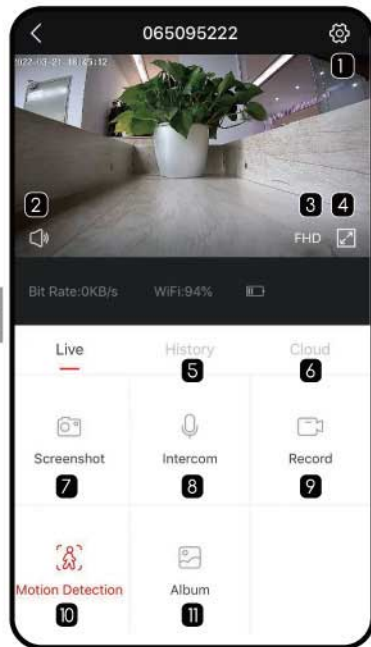

1	Open the Detailed Settings. You can make various detailed settings for the camera.
2	Camera Speaker on/off When turned on, you can hear the sound from the camera side.
3	Video Clarity Setting You can select the video/images quality from SD and FHD.
4	Full Screen Option Tap to enter full screen view and you can zoom in on some details.
5	SD Card Video Playback
6	Cloud Storage Video Playback
7	Screenshot You can capture live video as a still image and save on your phone.
8	Intercom Press and hold while speaking, you will hear a voice from camera.
9	Record You can manually record the video you need at any time. It will save on your phone.
10	Motion detection Set the motion detection on/off.
11	Album The screenshots and manually recorded video files that save on your phone.

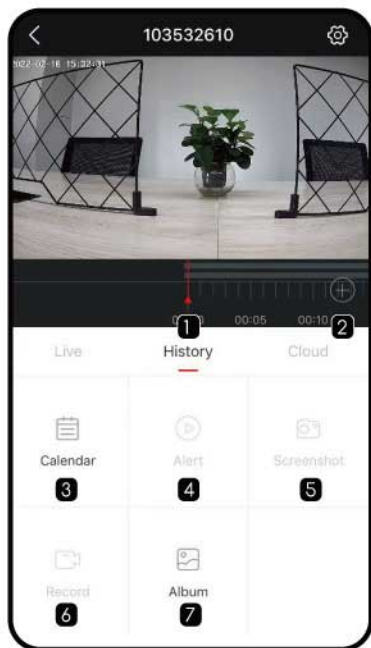

1	Video Timeline Drag it to select the date on a 24-hour timeline.
2	Timeline Zoom Button Tap it and swipe up and down to change the time interval of the timeline.
3	Calendar Select and play the recorded video according to the date.
4	Alert View alarm message video.
5	Screenshot Video snapshot
6	Record First click to start recording, then click again to end recording.
7	Album Store screenshots and manual video files.

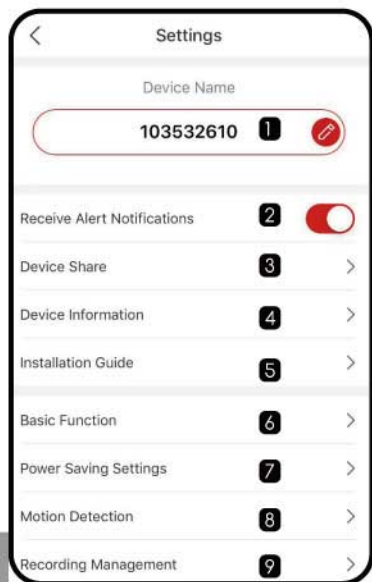

1	Modify the name of your camera
2	Alarm notification received or not
3	Share history of this camera
4	Device Information Network Information, Signal Strength, Virtual ID, IP, Mac Address, Time Zone
5	Installation Guide Use 'Network Diagnosis' to find a installation locations with stronger wifi signal.
6	Basic Function Turn on/off the Network Indicator; Speaker Volume; Screen File; Night Vision; Power Management;
7	Power Saving Setting Set the 'Alarm Interval' and the 'Recording Time';
8	Motion Detective Detection Sensitivity; Alarm Interval; Alert Time; Alarm Area; Audio and Light Audio;
9	Recording Management Recording Time Setting; SD card capacity checking;
10	Cloud Storage Service
11	Firmware version of your camera
12	Delete the device from your account

6.2 Device share

The steps of sharing your cameras to other users:

- 1) Invite your friends to download and install the "COOAU CAM" APP and log in.
- 2) Click on the "Device Share" to watch the operation video and follow the steps to complete device sharing.

Tip: When sharing, please ensure that your APP account is registered in the same region. Otherwise, you will not be able to share successfully.

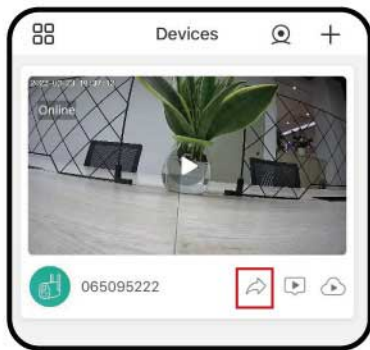

7. SD Card Record

The product doesn't include SD card. If you need a SD card to store files, please buy it by yourself.

SD card requirements:

- 1) It is recommended to use San Disk, Samsung and other brand cards;
- 2) Support 8-128GB capacity;
- 3) It is recommended to use a standard Class10 SD card;
- 4) Only FAT32 format is supported.

Note: Insert the memory card into the SD card slot of the device, and the device will automatically start saving videos.

How to watch the videos in SD card?

Method 1: Click the "History" or "Video Play" button of the alarm information icon in the APR to enter the video playback interface. Drag the timeline or select the alarm point to find the corresponding time period record.

Method 2: Insert the SD card into the computer and convert the video format to MP4 via 3rd-party. When the video is MP4 format, you can directly watch it on the computer.

8. Battery Management

Enter the application-"Parameter Setting"- "Motion Detection" interface.

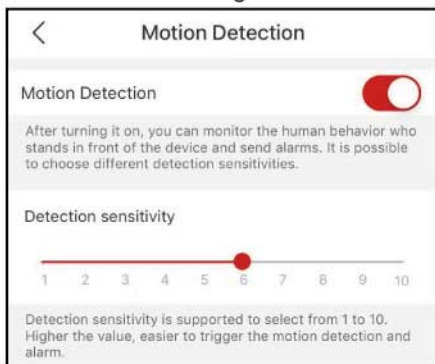

Sensitivity	Detecting Distance (For moving objects)
Level 1-3 (Low)	Up to 4-5 meters
Level 4-7 (Mid)	Up to 5-8 meters
Level 8-10 (High)	Up to 8-13 meters

Warm Tip:

When you encounter the following problems in using this camera, you can adjust the motion detection sensitivity to solve them.

Note:

- 1) It is recommended that the alarm sensitivity be set to level 8-10 if missed or delayed alarms occur frequently.
- 2) It is recommended that the alarm sensitivity be set to level 1-3 if false alarms occur frequently.
- 3) It is recommended that you adjust the sensitivity to lower level. Alarm sensitivity and detecting distance from high level are too far to easier false triggering. In winter, it easily caused false alarms because of bigger temperature range. Also, PIR alarm will be interference from weather and

temperature.

- 4) It is recommended that you adjust the sensitivity to higher level. In summer, it caused missed or delayed alarms because of smaller temperature range.
- 5) If you notice the poor performance of motion detection in the night environment try to turn off "Night Detection".

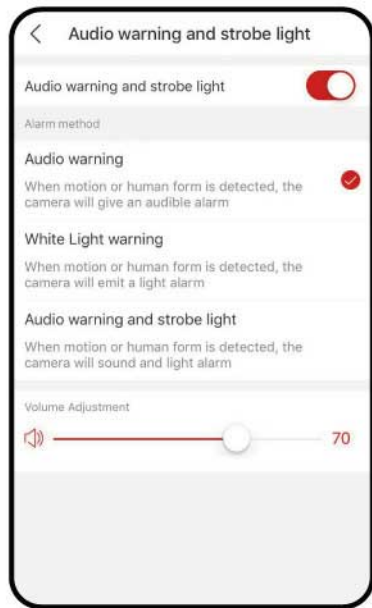
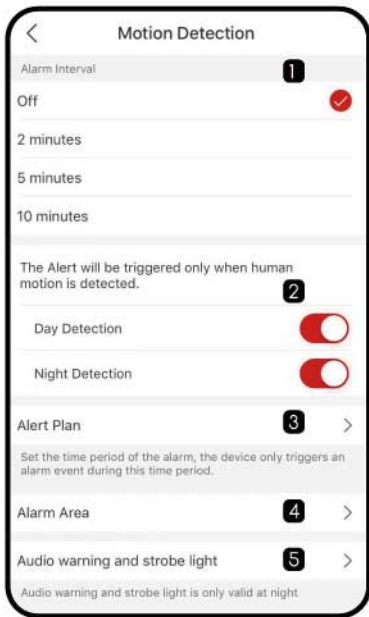

1. Alarm Interval

Set the alarm interval here if you need.

2. Human Detection

You can choose to turn this on to only detect humans, filter other motion detections, and you can also choose the time period for detection.

3. Alarm Plan

You can select the alarm time here to avoid excessive interruptions.

4. Alarm Area

You can set the alarm zones to be monitored.

Alarm area select

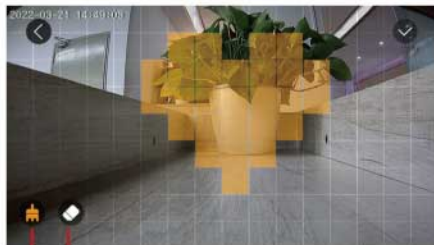

remove a square area

add a square area

5. Audible warnings and white light warning.

Audible warning:

If motion or a humanoid object is detected, the camera will sound an audible alarm.(You could adjust the volume)

White light warning:

If motion or a humanoid object is detected, the camera will sound a light warning.

Audio warning and white light warning:

If motion or a humanoid is detected, the camera will sound an audio alarm with a light.

Important Notice:

- 1) Only in the 'White Light Mode' or the 'Audio warning and white light warning' mode, and when the camera detects motion, you can get the color night view.
- 2) The alarm time of this three modes of audio and light alarm is 30s. If you turn off this function, the sound and light will not be issued. You can choose any alarm mode according to the actual use situation;

9. Battery Management

9.1 Charging the camera

It is recommended to use a 5V/2A power adapter for charging. Please use the usb cable in the package to charge this camera.

Note: If a 5 V/2 A power adapter is not available, other sizes of 5V power heads can also be charged.

How to judge whether the charging is successful?

The device's charging indicator light is red, which means it is charging. A blue light means that charging is complete. It will take approximately 10 hours or more to fully charge.

What should I do if the charge fails?

1. Determine whether the power adapter is good, try another one.
2. Determine whether the USB charging cable is good, try another one.
3. The charging indicator may be defective, please check the charging condition in the phone APP.
4. Determine whether the charging port of the device is not in good contact with the USB charging cable.
5. The device has a low temperature charging protection module, please don't charge the device at low temperatures.
6. Contact customer service: support-eu@cooau.com or support-us@cooau.com.

9.2 Battery life

If the device does not detect a moving object the device will enter sleep mode, reducing the power consumption of the device.

If the device detects a moving object it quickly wakes up and starts within 1 second and takes screenshot with recorded video.

Warm tip: When the temperature is below -20°C, the battery may enter self-protection mode, which caused the camera automatically be shut down. But if the temperature rises, the battery will automatically return to normal state.

At the low temperatures, if you need to charge this camera, please place it on home several hours first. In room temperature, the self-protection mode of the battery will automatically be shut off to charge this camera safely.

Why the battery life of my device is poor?

A. Please check whether the number of alarms is too frequent. Because the working time of the device determines the battery life. The more frequent PIR

wake-ups, the faster the battery consume due to the longer working time. It is recommended to appropriately lower the motion detection sensitivity of the device and set the alarm interval and alarm time plan. (Note: Outdoor air conditioning units, moving cars and the passing pedestrians will cause frequent alarms. Please adjust the angle of the device to avoid these objects.)
B.In cold weather, the battery capacity will be reduced, which will affect the endurance of the device.

Contact customer service: support-eu@cooau.com or support-us@cooau.com.

10. FAQs

For more detailed FAQs, please log in to the APP, search in "Me"-FAQ'-"Help Document"- "Battery Camera"

The device prompts offline?

- 1) Check whether the equipment is in the power-on state, and observe whether the working light of the equipment is on normally.
- 2) Check whether the Wi-Fi network is in good condition and restart the router.
- 3) If the device is located far away from the router, which results in the inability to obtain a good Wi-Fi signal, it is recommended to move the router to a closer place or add a Wi-Fi amplifier to improve the Wi-Fi performance of the home.
- 4) Delete the camera from your COOAU CAM account and add it again after resetting the device.

Check whether the device firmware and application program are the latest version.

Update router or VW-R password?

Delete the camera from your COOAU CAM account. After resetting the device, use the new Wi-Fi and password to add it again.

Can't play historical video?

1. Check the status of the SD card in "Settings" to ensure that the SD card has been successfully recognized.
2. Reinsert the SD card.
3. In the application, format the SD card.
4. Try another new SD card.

Alarm push frequently?

- 1.In the app, lower the sensitivity of the motion detection alarm.

2. Check whether there are objects that interfere with and trigger the PIR sensor in the field of view of the device, such as the outdoor unit of the air conditioner, driving cars, passing pedestrians, etc. The angle of the device can be adjusted appropriately to avoid these easily disturbing objects.
3. Turn on "human motion detection" and use humanoid algorithm to filter useless alarms.

The phone cannot receive the alarm push?

1. Turn on all the push permissions of the "COOAU CAM" application in the system settings of your mobile phone.
2. Make sure that the device's motion detection function is successfully turned on.
3. Restart the phone, and clear the cache on Android phones.
4. Check whether the network is good.

CONTENT

1. Kundendienst	23
2. Product Introduction	24
3. APP-Installation und Kontoregistrierung	25
3.1 Herunterladen der "COOAU CAM" App	25
3.2 Konto registrieren	26
4. Hinzufügen einer Kamera zur APP	27
4.1 Micro-SD-Karte einlegen	27
4.2 Kamera einschalten	27
4.3 Anschließen der Kamera	28
4.4 Schritte zur Wi-Fi-Verbindung	28
5. Installation der Kamera	30
6. Einführung in die Funktionen	32
6.1 Einführung in die App	32
6.2 Gerätefreigabe	37
7. SD-Karten-Aufnahme	37
8. Einstellungen der PIR-Bewegungserkennung	38
9. Akku-Management	41
9.1 Aufladen der Kamera	41
9.2 Lebensdauer der Batterie	42
10. FAQs	42

1. Kundendienst

Liebe Käufer,

vielen Dank, dass Sie COOAU unterstützen!

Bitte lesen Sie dieses Handbuch sorgfältig durch, bevor Sie die Überwachungskamera verwenden. Wenn Sie irgendwelche Probleme haben, senden Sie bitte Ihre Bestellnummer und das Problem per E-Mail an support-eu@cooau.com. Sie sollten innerhalb von 24 Stunden eine Rückmeldung erhalten.

Tatsächlich können viele Probleme durch einfache Einstellungen gelöst werden, z.B. Verbindungsfehler, Bewegungserkennungsverzögerung, Aufladen aus dem Solarmodul, Fehlalarm, Batteriemangement, usw. Wir versprechen, dass alle Kameras vor dem Versand sorgfältig geprüft und verpackt wurden. Übrigens bieten wir lebenslangen technischen Support für Ihre Kamera und helfen Ihnen gerne weiter. Bei weiteren Fragen oder Unklarheiten bei der Nutzung können Sie sich gerne an uns wenden. Wir werden versuchen, mit unseren professionellen Ingenieuren eine gute Lösung zu finden.

Herzliche Grüße

COOAU Service Team

DE

Hinweis:

- Die Kamera unterstützt nur 2,4 GHz WLAN und kein 5-GHz-WLAN.
- Bevor Sie diese Kamera mit dem WLAN verbinden, vergewissern Sie sich bitte, dass die WLAN-Signalstärke über 85 % liegt. Wenn die Kamera weit von der Signalquelle entfernt ist, wird sie beim ersten Mal nicht erfolgreich verbunden.
- Wenn Ihr Router mit zu vielen Geräten verbunden ist, kann die Kamera aufgrund des IP-Adresskonflikts keine Wi-Fi-Verbindung herstellen.
- Um Ihre Privatsphäre zu schützen, sollten Sie besser die COOAU CAM-App verwenden. Für eine einfachere Verwaltung mit Kameras verschiedener Marken können Sie diese Kamera jedoch auch mit der CloudEdge-App steuern. Diese unterstützt jedoch keinen Zugriff per Browser oder andere Software.
- Ereignisse werden auch dann weiterhin aufgezeichnet, wenn die WLAN-Verbindung abbricht.

2. Product Introduction

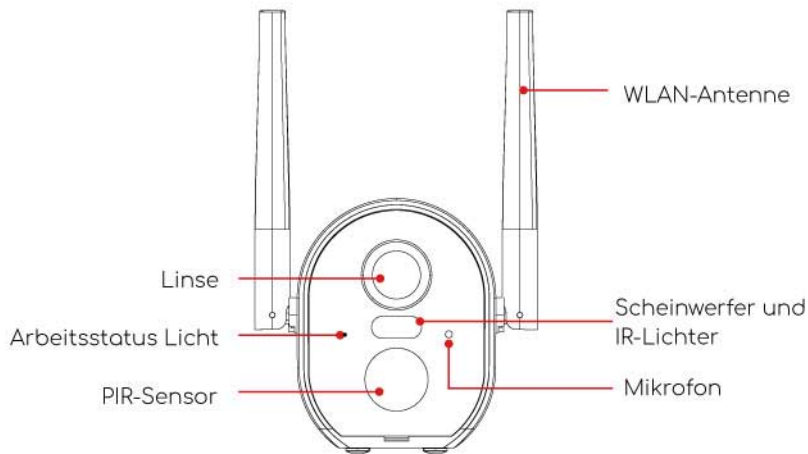

DE

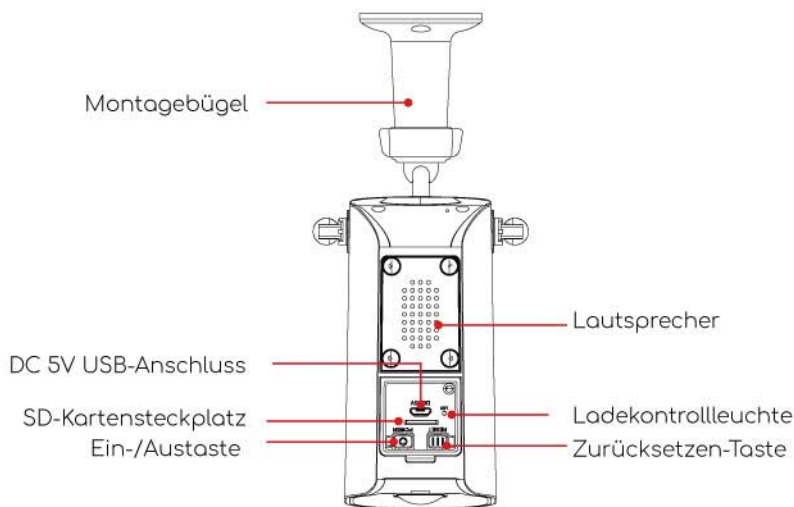

Ein-/Austaste	Halten Sie die Taste 5 Sekunden lang gedrückt, um die Kamera ein- und auszuschalten
Zurücksetzen	Halten Sie die Taste 5 Sekunden lang gedrückt, um die Werkseinstellungen wiederherzustellen.
SD-Kartensteckplatz	SD-Kartenspeicher (bis zu 128 GB)
LED	Rotes Licht bedeutet Laden; Blaues Licht bedeutet voll geladen
Mikrofon	Nimmt den Ton für Ihre Videos auf.
Statusanzeige	Leuchtet Rot : Netzwerk ist abnormal
	Langsam blinkendes Rot : schlechte Wi-Fi-Verbindung/ Offline; Die Kamera sucht nach einer Netzwerkverbindung
	blinkt schnell Rot auf : Wi-Fi-Verbindung wird hergestellt
	Leuchtet blau : Wi-Fi Verbindung erfolgreich (die Kamera läuft normal)
Lautsprecher	Audio Ausgang.
USB-Ladeanschluss	Verwenden Sie ein 5V/2A Mini-USB-Kabel zum Aufladen der Kamera.

DE

3. APP-Installation und Kontoregistrierung

3.1 Herunterladen der "COOAU CAM" App

Methode 1: Laden Sie die "COOAU CAM" App aus dem App Store (iOS) oder Google Play (Android) herunter

(Die Kamera ist auch mit CloudEdge App kompatibel. Zwischen den Apps gibt es unterschiede, weshalb Sie nachfragen sollten, falls Sie fragen haben.)

Methode 2: Scannen Sie den QR-Code der COOAU CAM App, um sie herunterzuladen.



iOS



Android



COOAU Cam

Bitte gewähren Sie die folgenden 2 Berechtigungen, wenn Sie diese App zum ersten Mal verwenden.

- 1) Erlauben Sie der 'COOAU Cam'-App den Zugriff auf Mobilfunkdaten und WLAN. Sonst kann keine IP-Kamera hinzugefügt werden.
- 2) Erlauben Sie der 'COOAU Cam'-App, Push-Nachrichten zu senden, da Sie sonst keine Benachrichtigung erhalten, wenn eine Bewegung erkannt wurde.

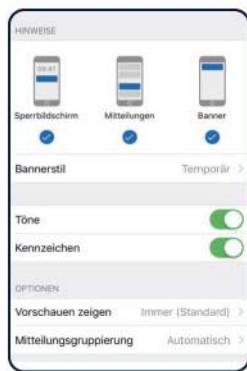

3.2 Konto registrieren

Neue Benutzer müssen sich per E-Mail registrieren. Die konkreten Schritte sind wie folgt:

- 1) Klicken Sie auf "Registrieren"
- 2) Folgen Sie den Schritten, um die Registrierung des Kontos abzuschließen
- 3) Melden Sie sich an

Hinweis:

- Bei der Registrierung eines neuen Kontos wählen Sie bitte die Region in der Sie sich gerade befinden und den richtigen Ländercode. (Verschiedene registrierte Regionen können die Kamera nicht gemeinsam nutzen).
- Wählen Sie die Registrierung per E-Mail.

4. Hinzufügen einer Kamera zur APP

4.1 Micro-SD-Karte einlegen

Legen Sie eine Micro-SD-Karte ein, um Videos bei Bewegungserkennung aufzunehmen und wiederzugeben. (Micro-SD-Karte ist nicht im Lieferumfang enthalten; die Kamera unterstützt Micro-SD-Karten mit bis zu 128 GB)

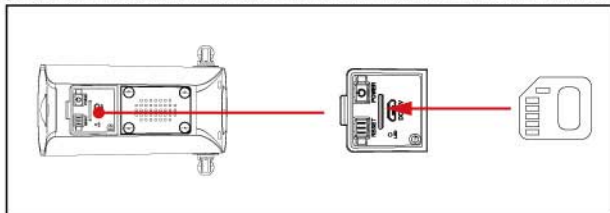

Hinweis: Legen Sie die Micro-SD-Karte ein, bevor Sie die Kamera einschalten, andernfalls kann die SD-Karte nicht erkannt werden.

4.2 Kamera einschalten

Halten Sie die Einschalttaste 5 Sekunden lang gedrückt, um die Kamera einzuschalten (wenn sie sich nicht einschalten lässt, schließen Sie bitte zuerst das DC 5V/2A Netzteil an, um die Kamera erstmal ca. 15 Minuten zu laden).

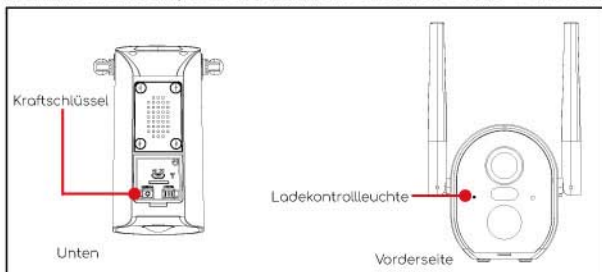

Ich kann meine Kamera nicht einschalten?

- Laden Sie die Kamera auf, und versuchen Sie dann, sie einzuschalten.
- -Drücken Sie die Einschalttaste und halten Sie sie gedrückt, bis sich die Kamera einschaltet (Sie können es auch mehrere Male versuchen).

Wenn Sie die oben genannten Schritte ausprobiert haben, aber immer noch kein Erfolg haben, senden Sie bitte Ihre Bestellnummer und Ihr Problem an support-eu@cooau.com.

4.3 Anschließen der Kamera

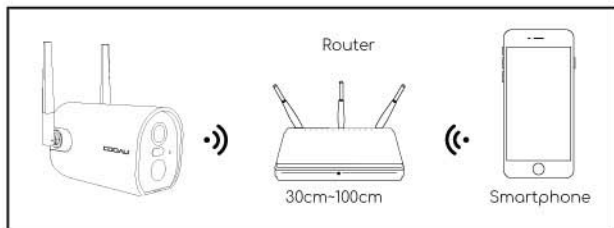

Hinweis:

- Stellen Sie die Kamera und das Smartphone in einem Abstand von 30 bis 100 cm zum Router auf, um die Wi-Fi Verbindung einzurichten.
- Die Kamera unterstützt nur 2,4GHz Wi-Fi und kein 5GHz-WIFI.

4.4 Schritte zur Wi-Fi-Verbindung

- A.Schalten Sie die Kamera ein.
- B.Halten Sie die Reset-Taste für 5 Sekunden gedrückt, um die Kamera zurückzusetzen bzw. die Werkseinstellungen wiederherzustellen, bis Sie einen Ton hören. (Das Zurücksetzen ist dann erfolgt)
- C.Starten Sie die COOAU CAM App, klicken Sie oben rechts auf "+" und wählen Sie "Batteriekamera". Wie in der Anleitung in der App beschrieben, stellen Sie bitte sicher, dass die Kamera aktiviert wurde. (Die LED-Anzeige leuchtet rot und flackert langsam)
- D.Wählen Sie das WiFi Netzwerk aus und geben Sie das Passwort ein. Klicken Sie dann auf "nächster Schritt".
- E. Klicken Sie auf "OK", um die eingegebenen Daten zu bestätigen.
- F. Klicken Sie auf "Weiter". Dort finden Sie die Oberfläche zum Einscannen des QR-Codes".

- G. Halten Sie den QR-Code ca 10-15 cm von der Kamera entfernt und warten Sie bis Sie einen Ton von der Kamera hören. Klicken Sie dann auf Ihrem Telefon auf "Weiter".
- H. Dann beginnt die Kamera mit der Wi-Fi-Verbindung. Nach Abschluss der Verbindung wird die Seite "Gerät gefunden" angezeigt. Dort können Sie den Kameranamen bearbeiten. Dann auf "Fertig" klicken, um die Geräteliste aufzurufen und Videos anzuschauen.



Meine Kamera kann keine Wi-Fi-Verbindung herstellen?

- 1) Bitte stellen Sie sicher, dass das Netzwerk, welches die Kamera nutzt, 2,4 GHz beträgt. Unserer Erfahrung nach scheitert die Netzwerkverbindung in den meisten Fällen, was darauf zurückzuführen ist, dass der Benutzer 5-GHz-WLAN verwendet hat.
- 2) Stellen Sie sicher, dass das Passwort des Wi-Fi Korrekt ist. (Hinweis: Das WLAN-Passwort darf keine einfachen Anführungszeichen, Unterstriche, Leerzeichen und Virgule (/) enthalten.)
- 3) Überprüfen Sie die Anzahl der Geräte, mit denen Ihr Router verbunden ist. Im Allgemeinen hat der Router Verbindungsbeschränkungen. Es kann sich also kein weiteres Gerät mehr Verbinden.
- 4) Stellen Sie sicher, dass der QR-Code auf dem Telefonbildschirm normal ist und der Abstand zwischen dem Telefon und der Kamera 10-15 cm beträgt.
- 5) Wenn die Kamera nach der Überprüfung der obigen Informationen keine Verbindung zum WLAN herstellen kann, versuchen Sie bitte, die App erneut herunterzuladen. Setzen Sie außerdem die Kamera zurück, starten Sie den Router neu und fügen Sie die Kamera dann erneut hinzu. Alles versucht, aber immernoch kein Erfolg? Senden Sie Ihre Bestellnummer und Ihr Problem an support-eu@cooau.com.

5. Installation der Kamera

Wie wird sie installiert?

- Wählen Sie den Installationsort aus (Sie können die Kamera an einer beliebigen flachen Stelle installieren, z.B. an der Tisch, der Wand, dem Boden, usw.)
- Bringen Sie die Kamera und Ihr Telefon an den Installationsort
- Verwenden Sie die Installationsanleitung in der App, um die Signalstärke Ihres Wi-Fi-Netzwerks zu ermitteln. (Es wird empfohlen, die Kamera an einem Ort zu installieren, an dem es ein starkes Wi-Fi-Signal gibt, damit die Kamera gut funktioniert).
- Verwenden Sie eine Bohrmaschine und Schrauben, um die Halterung an der Wand zu befestigen. Es wird empfohlen, die Kamera in einer Höhe von 2,4 bis 3 m über dem Boden zu installieren.
- Drehen Sie die Kamera zur Halterung. Während dieser Zeit können Sie den Winkel der Kamera durch die Enge der Drehung anpassen, um eine bessere Überwachungsansicht zu erhalten.

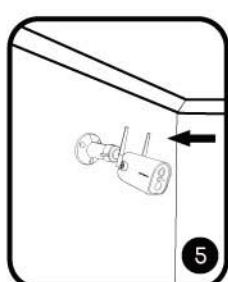
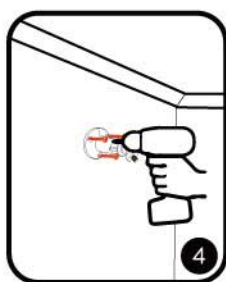
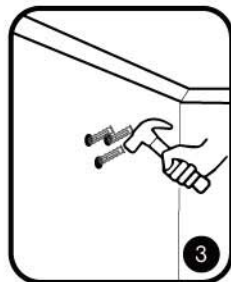
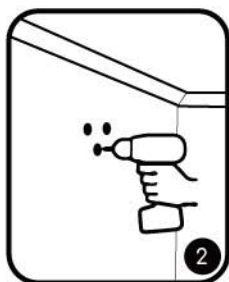
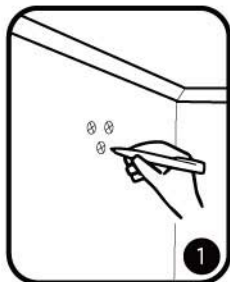

Tipps:

- Bitte stellen Sie sicher, dass die Wand oder Oberfläche, auf der Sie die Kamera installieren möchten, eben ist. Zur einfacheren Installation wird empfohlen, einen Bohrer zu verwenden. Eine Betonwand ist möglicherweise nicht für die Installation geeignet.
- Bitte installieren Sie die Kamera nicht in der Nähe von Wärmequellen, wie z. B. Klimaanlage und Rauchabzügen in der Küche.
- Versuchen Sie, das Produkt nicht am Rande einer belebten Straße zu installieren. Fußgänger und Fahrzeuge werden die Kamera immer wieder aufwecken, was zu häufigen Alarmmeldungen und extrem schnellem Stromverbrauch führt.
- Bitte installieren Sie die Kamera nicht an einer, vom Router zu weit entfernten Stelle. Das Produkt benötigt ein gutes Wi-Fi-Signal, um gut zu funktionieren.
- Bei der Installation der Kamera sollte der PIR-Sensor nicht vertikal auf das sich bewegende Objekt ausgerichtet werden, da er sonst möglicherweise die Bewegungsereignisse nicht erkennt. Es wird empfohlen, den Winkel zwischen dem PIR-Sensor und dem erkannten Objekt größer als 15 Grad zu halten.

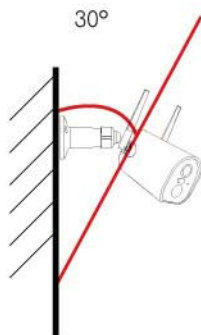

Vorschlag:
Der beste Neigungswinkel des Objektivs nach unten ist 30° .
So erhält man den besten Alarmerkennungsbereich.

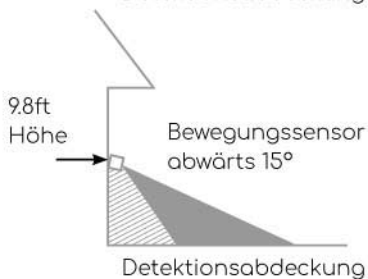
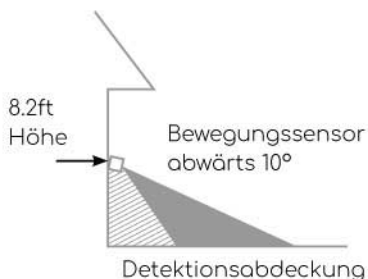

6. Einführung in die Funktionen

6.1 Einführung in die App

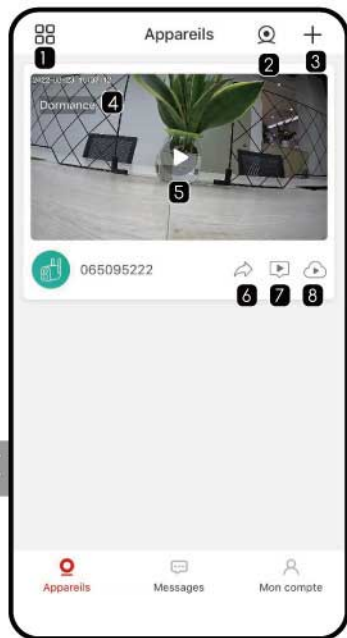

1	Listenverwaltung Tippen, um den Modus der Kameraliste zu ändern.
2	Multi-Geräte-Überwachung Überwachen Sie mehrere Kameras (bis zu 4) auf einem Bildschirm.
3	Hinzufügen einer Kamera Fügen Sie eine neue Kamera zu Ihrem Konto hinzu.
4	Kamerastatus
5	Aufrufen der Detailseite
6	Gerät freigeben Freigabe dieser Kamera (Sie können den Freigabemodus nach der Freigabe ändern.)
7	Anzeigen der Alarmdetails
8	Cloud-Speicher
9	Freigabeverlauf Überprüfen des Verlaufs der freigegebenen Geräte.
10	Alarm-Meldungen Benachrichtigungen über den Verlauf der Bewegungserkennung.
11	System-Benachrichtigungen Überprüfen des Verlaufs von Systemmeldungen.

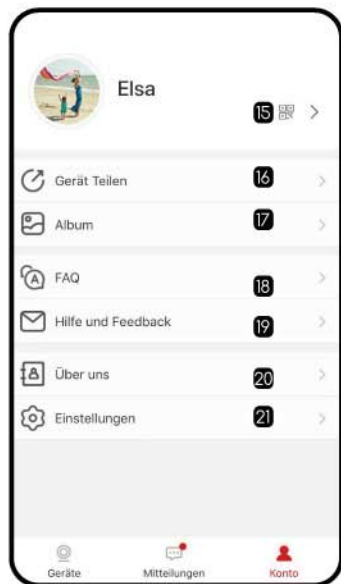
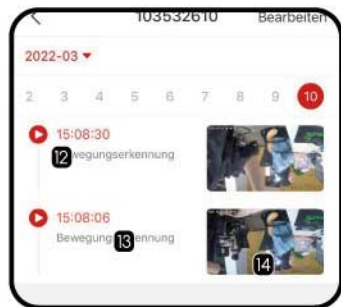

12	Alarmvideo abspielen Tippen, um die Details der Alarmaufzeichnung zu sehen.
13	Erkennungszeit & Art der Erkennung
14	Bildschirmfoto Miniaturansichten der erkannten Ereignisse. Tippen, um Aufnahmen zu vergrößern.
15	Konto Kontodetails prüfen · QR-Code · App-Abmeldung · Kennwort zurücksetzen
16	Gerätefreigabe Freigabeverlauf für alle Kameras in diesem Konto.
17	Album Überprüfen der auf Ihrem Smartphone gespeicherten Aufnahmen.
18	FAQ Einige Lösungen zu häufig gestellten Fragen.
19	Hilfe & Feedback Häufig gestellte Fragen · Feedback zu Problemen
20	Über uns Web · E-Mail · Facebook Verknüpfung von COOAU
21	Einstellungen Grundlegende Einstellungen · Anwendungsversion einsehen · Löschen von dem Cache · Konto deaktivieren



1	Detaileinstellungen Verschiedene detaillierte Einstellungen für die Kamera vornehmen.
2	Mikrofon der Kamera ein/aus Wenn diese Option eingeschaltet ist, können Sie den Ton von der Kamera hören.
3	Videoqualität Einstellungen Sie können bei der Video-/ Bildqualität zwischen SD und FHD wählen.
4	Vollbildoption Tippen Sie auf diese Option, um die Vollbildansicht aufzurufen und einige Details zu vergrößern.
5	Details
6	Videowiedergabe von der SD-Karte
7	Bildschirmfoto You can capture live video as a still image and save on your phone.
8	Gegensprechanlage Halten Sie die Taste gedrückt, während Sie sprechen. Ihre Stimme wird dann von der Kamera wiedergegeben.
9	Aufnehmen Sie können das gewünschte Video jederzeit manuell aufzeichnen. Dieses wird dann auf Ihrem Telefon gespeichert.
10	Bewegungserkennung Schalten Sie die Bewegungserkennung ein/aus.

11	Album Die Bilder und manuell aufgenommenen Videodateien, die auf Ihrem Telefon gespeichert werden, können hier angesehen werden.
----	--

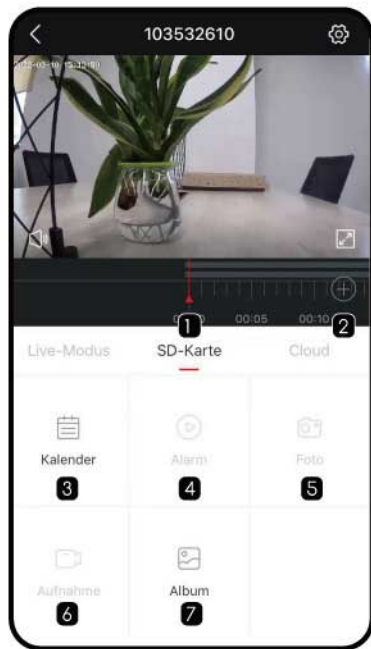

1	Video-Zeitleiste Kann gewischt werden, um das Datum auf einer 24-Stunden-Zeitleiste auszuwählen.
2	Zoomtaste für die Zeitleiste Tippen Sie darauf und streichen Sie nach oben und unten, um das Zeitintervall der Zeitleiste zu ändern.
3	Kalender Wählen Sie das aufgezeichnete Video entsprechend dem Datum aus und spielen Sie es ab.
4	Alarm Zeigen Sie das Video mit der Alarmmeldung an.
5	Fotos Schnappschüsse
6	Aufnehmen Aufnahme beginnen; Aufnahme beenden.
7	Album Speichern der Bildschirmfotos und manuelle Videodateien.

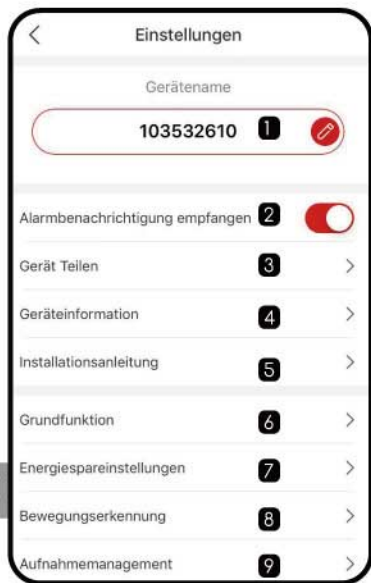

1	Ändern Sie den Namen Ihrer Kamera
2	Alarmbenachrichtigung erhalten ein/aus
3	Verlauf dieser Kamera freigeben
4	Geräte-Informationen Netzwerkinformationen, Signalstärke, virtuelle ID, IP, Mac-Adresse, Zeitzone
5	Installationsanleitung Verwenden Sie 'Netzwerkdiagnose', um einen Installationsort mit starkem WLAN-Signal zu finden
6	Grundlegende Funktion Ein- und Ausschalten der Netzwerkanzeige; Lautsprecherlautstärke; Bildschirmdatei; Nachtsicht; Energieverwaltung;
7	Energiespar-Einstellung Stellen Sie den "Alarmintervall" und die "Aufnahmezeit" ein
8	Bewegungsdetektor Erkennungsempfindlichkeit; Alarmintervall; Alarmzeit; Alarmbereich; Audio -und lichtalarm;
9	Aufnahme-Management Verwenden Sie 'Netzwerkdiagnose', um einen Installationsort mit starkem WLAN-Signal zu finden.
10	Cloud-Speicherdienst
11	Firmware-Version Ihrer Kamera
12	Löschen des Geräts aus Ihrem Konto

6.2 Gerätefreigabe

Die Schritte, um Ihre Kameras mit anderen Benutzern zu teilen:

- 1) Ihre Freunde müssen sich die "COOAU CAM" App herunterladen und sich registrieren.
- 2) Klicken Sie auf "Gerätefreigabe" und folgen Sie den Schritten in der App, um die Gerätefreigabe abzuschließen.

Tipps: Vergewissern Sie sich beim Teilen, dass das Konto Ihrer Freunde in der gleichen Region registriert ist. Andernfalls kann die Freigabe nicht funktionieren.

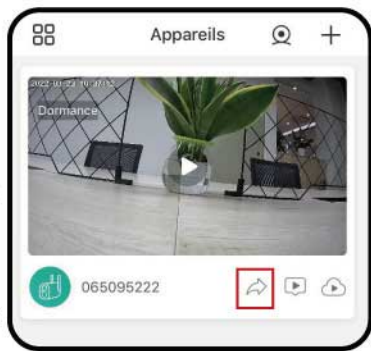

7. SD-Karten-Aufnahme

Das Produkt enthält keine SD-Karte. Wenn Sie eine SD-Karte zum Speichern von Aufnahmen benötigen, kaufen Sie diese bitte selbst.

Anforderungen an die SD-Karte:

- 1) Es wird empfohlen eine SanDisk, Samsung oder eine andere Markenkarte zu verwenden
- 2) 8-128GB Kapazität werden unterstützt
- 3) Es wird empfohlen, eine Standard-SD-Karte der Klasse 10 zu verwenden
- 4) Es wird nur das FAT32-Format unterstützt.

Hinweis: Sobald die SD-Karte eingesteckt wurde, beginnt die Kamera aufzuzeichnen. Dies kann aber in den Einstellungen deaktiviert werden.

Wie kann man die Videos auf der SD-Karte ansehen?

Methode 1: Klicken Sie auf die Schaltfläche "Verlauf" oder "Videowiedergabe", um die Videowiedergabe aufzurufen. Ziehen Sie die Zeitleiste oder wählen Sie den Alarmpunkt aus, um den entsprechenden Zeitabschnitt zu finden.

Methode 2: Legen Sie die SD-Karte in den Computer ein und konvertieren Sie das Videoformat über einen Drittanbieter in MP4. Wenn das Video im MP4-Format vorliegt, können Sie es direkt auf dem Computer ansehen.

8. Einstellungen der PIR-Bewegungserkennung

Enter the application-"Parameter Setting"- "Motion Detection" interface.
Rufen Sie die Schnittstelle Anwendung-"Parametereinstellung"-
"Bewegungserkennung" auf.

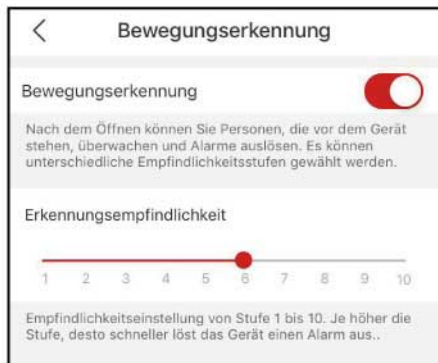

Empfindlichkeit	Erkennungsdistanz (Für sich bewegende Objekte)
Stufe 1-3 (Niedrig)	Bis zu 4-5 Meter
Stufe 4-7 (Mittel)	Bis zu 5-8 Meter
Stufe 8-10 (Hoch)	Bis zu 8-13 Meter

Bitte beachten:

Wenn Sie bei der Verwendung dieser Kamera auf die folgenden Probleme stoßen, können Sie die Empfindlichkeit der Bewegungserkennung anpassen, um sie zu lösen.

- 1) Es wird empfohlen, die Alarmempfindlichkeit auf Stufe 8-10 einzustellen, wenn häufig ein verpasster oder verzögerter Alarm auftritt.
- 2) Es wird empfohlen, die Alarmempfindlichkeit auf Stufe 1-3 einzustellen, wenn es häufig zu Fehlalarmen kommt.

- 3) Es wird empfohlen, die Empfindlichkeit auf eine niedrigere Stufe einzustellen. Die Alarmempfindlichkeit und die Erkennungsdistanz der hohen Stufe ist zu hoch, weshalb öfter eine falsche Erkennung stattfindet. Im Winter kommt es aufgrund des Temperaturbereichs leicht zu Fehlalarmen. Außerdem wird der PIR-Alarm durch Wetter und Temperatur gestört.
- 4) Es wird empfohlen, die Empfindlichkeit auf eine höhere Stufe einzustellen. Im Sommer kommt es aufgrund des Temperaturbereichs zu Fehlalarmen oder verzögerten Alarmen.
- 5) Wenn Sie die Bewegungserkennung in der Nacht als schlechter befinden, versuchen Sie, "Night Detection" zu deaktivieren.

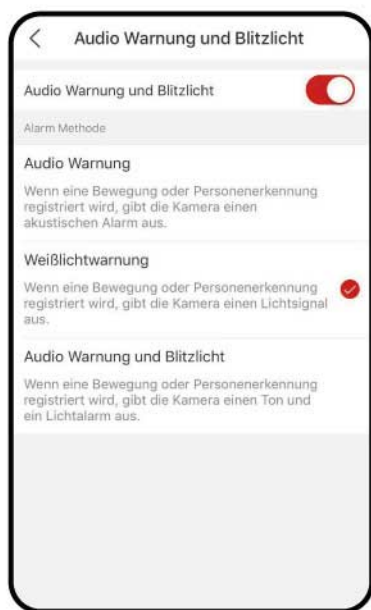
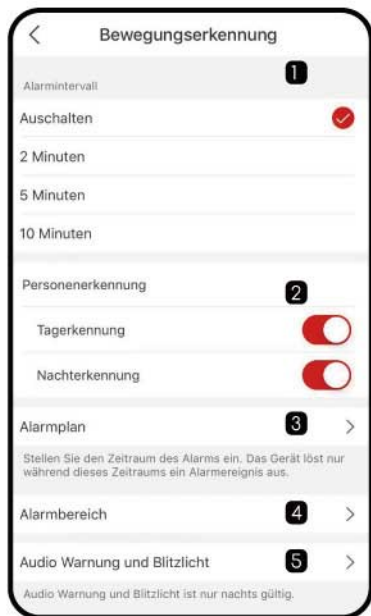

1) Alarmintervall

Stellen Sie hier den Alarmintervall ein, wenn Sie es benötigen.

2) Menschliche Erkennung

Sie können dies aktivieren, um nur Menschen zu erkennen, andere Bewegungserkennungen filtern und Sie können auch den Zeitraum für die Erkennung auswählen.

3) Alarmplan

Hier können Sie die Alarmzeit auswählen, um übermäßige Unterbrechungen zu vermeiden.

4) Alarmbereich

Hier können Sie die zu überwachenden Alarmbereiche einstellen.



5) Akustische Warnungen und Licht-Warnung.

Akustische Warnung:

Wenn eine Bewegung oder ein menschliches Objekt erkannt wird, gibt die Kamera einen akustischen Alarm aus. (Die Lautstärke ist einstellbar)

Licht-Warnung:

Wenn eine Bewegung oder ein menschliches Objekt erkannt wird, gibt die Kamera eine Lichtwarnung aus.

Audiowarnung und Licht-Warnung:

Wenn eine Bewegung oder ein menschliches Objekt erkannt wird, gibt die Kamera einen akustischen Alarm und einen mit Licht aus.

Bitte beachten:

- Nur im 'Weißlichtmodus' oder 'Audiowarnung und Weißlichtwarnung' und

wenn die Kamera eine Bewegung erkennt, Sie können Nachtsicht in Farbe

- Die Alarmzeit dieser drei Audio- und Lichtalarmmodi beträgt 30 Sekunden. Wenn Sie diese Funktion ausschalten, werden Ton und Licht nicht ausgegeben. Sie können jeden Alarmmodus entsprechend der tatsächlichen Nutzungssituation auswählen;

9. Akku-Management

9.1 Aufladen der Kamera

Es wird empfohlen, zum Aufladen einen 5V/2A-Netzadapter zu verwenden. Bitte verwenden Sie das mitgelieferte USB-Kabel zum Aufladen der Kamera. Hinweis: Wenn kein 5 V/2 A-Netzteil verfügbar ist, können auch andere 5 V-Netzteile verwendet werden.

Wie kann ich feststellen, ob der Ladevorgang erfolgreich ist?

Die Ladeleuchte des Geräts leuchtet rot, was bedeutet, dass der Ladevorgang läuft. Ein blaues Licht bedeutet, dass der Ladevorgang abgeschlossen ist. Es dauert etwa 10 Stunden oder länger, bis das Gerät vollständig aufgeladen ist.

Was sollte ich tun, wenn der Ladevorgang fehlschlägt?

- 1) Prüfen Sie, ob das Netzteil in Ordnung ist oder versuchen Sie ein anderes.
- 2) Prüfen Sie, ob das USB-Ladekabel in Ordnung ist oder versuchen Sie ein anderes.
- 3) Die Ladeanzeige ist möglicherweise defekt, bitte überprüfen Sie den Ladezustand in der App.
- 4) Prüfen Sie, ob der Ladeanschluss des Geräts noch funktionstüchtig ist.
- 5) Das Gerät verfügt über ein Schutzmodul zum Aufladen bei niedrigen Temperaturen. Bitte laden Sie das Gerät nicht bei niedrigen Temperaturen auf.
- 6) Kontaktieren Sie den Kundendienst: support-eu@cooau.com

9.2 Lebensdauer der Batterie

Wenn das Gerät kein sich bewegendes Objekt erkennt, wechselt es in den Schlafmodus, um den Stromverbrauch des Geräts zu reduzieren.

Wenn das Gerät ein sich bewegendes Objekt erkennt, wacht es auf und startet innerhalb von einer Sekunde das Video und macht ein Screenshot.

Bitte beachten: Wenn die Temperatur unter -20°C liegt, kann der Akku in den Selbstschutzmodus gehen, wodurch die Kamera automatisch abgeschaltet wird. Steigt die Temperatur jedoch an, kehrt der Akku automatisch in den Normalzustand zurück.

Wenn Sie die Kamera bei niedrigen Temperaturen aufladen müssen, legen Sie sie bitte zunächst einige Stunden in das Haus. Bei Zimmertemperatur wird der Selbstschutzmodus des Akkus automatisch abgeschaltet, um die Kamera sicher wieder aufzuladen.

Warum ist die Akkulaufzeit meines Geräts schlecht?

- DE
- 1) Bitte überprüfen Sie, ob zu viele Alarme ausgelöst werden. Die Betriebszeit des Geräts bestimmt die Lebensdauer der Batterie. Je häufiger der PIR-Alarm ausgelöst wird, desto schneller verbraucht sich der Akku. Es wird empfohlen, die Bewegungserkennungsempfindlichkeit des Geräts entsprechend zu verringern und den Alarmintervall und den Alarmzeitplan einzustellen. (Hinweis: Fahrende Autos und vorbeigehende Fußgänger verursachen häufige Alarme. Bitte passen Sie den Winkel des Geräts an, um diese Objekte zu vermeiden).
 - 2) Bei kaltem Wetter verringert sich die Batteriekapazität, was die Lebensdauer des Geräts beeinträchtigt.
 - 3) Kontaktieren Sie den Kundendienst: support-eu@cooau.com

10. FAQs

Für detailliertere FAQs loggen Sie sich bitte in die App ein und suchen Sie unter "Me"-FAQ-"Help Document"- "Battery Camera".

Das Gerät meldet sich offline?

- 1) Überprüfen Sie, ob das Gerät eingeschaltet ist und ob die Betriebsleuchte des Geräts normal leuchtet.
- 2) Überprüfen Sie, ob das Wi-Fi-Netzwerk in Ordnung ist, und starten Sie den

Router neu.

- 3) Wenn sich das Gerät weit vom Router entfernt befindet, was dazu führt, dass kein gutes Wi-Fi-Signal empfangen werden kann, wird empfohlen, den Router umzustellen oder einen Wi-Fi-Verstärker hinzuzufügen, um die Wi-Fi-Leistung des Hauses zu verbessern.
- 4) Löschen Sie die Kamera aus Ihrem COOAU CAM-Konto und fügen Sie sie nach dem Zurücksetzen des Geräts erneut hinzu.

Prüfen Sie, ob die Firmware des Geräts und das Anwendungsprogramm auf dem neuesten Stand sind.

Router oder Passwort aktualisieren?

Löschen Sie die Kamera aus Ihrem COOAU CAM-Konto. Verwenden Sie nach dem Zurücksetzen des Geräts das neue Wi-Fi und das neue Passwort, um sie erneut hinzuzufügen.

Kann das Video nicht wiedergegeben werden?

- 1) Überprüfen Sie den Status der SD-Karte in "Einstellungen", um sicherzustellen, dass die SD-Karte erfolgreich erkannt wurde.
- 2) Setzen Sie die SD-Karte erneut ein.
- 3) Formatieren Sie die SD-Karte in der Anwendung.
- 4) Versuchen Sie es mit einer neuen SD-Karte.

Der Alarm wird häufig ausgelöst?

- 1) Stellen Sie in der App die Empfindlichkeit des Erkennungsalarms niedriger.
- 2) Prüfen Sie, ob sich im Sichtfeld des Geräts Objekte befinden, die den PIR-Sensor stören und auslösen, z. B. Fahrende Autos, vorbeigehende Fußgänger, usw. Der Winkel des Geräts kann entsprechend angepasst werden, um diese leicht störenden Objekte zu vermeiden.
- 3) Schalten Sie die "Bewegungserkennung" ein und verwenden Sie den Algorithmus für menschliche Bewegungen, um nutzlose Alarme herauszufiltern.

Das Telefon kann den Alarm-Push nicht empfangen?

- 1) Schalten Sie alle Push-Berechtigungen der Anwendung "COOAU CAM" in den Systemeinstellungen Ihres Mobiltelefons ein.
- 2) Vergewissern Sie sich, dass die Bewegungserkennungsfunktion des Gerätes erfolgreich eingeschaltet ist.
- 3) Starten Sie das Telefon neu und löschen Sie den Cache auf Android-Telefonen.
- 4) Überprüfen Sie, ob das Netzwerksignal gut ist.

CONTENT

1. Supporto post-vendita-----	45
2. Product Introduction-----	46
3. Installazione di APP e registrazione dell'account -----	47
3.1 Scarica l'APP 'COOAU CAM'-----	47
3.2 Registrare l'Account-----	48
4. Come aggiungere una telecamera all'APP -----	49
4.1 Installare la scheda Micro SD-----	49
4.2 Accendere la telecamera-----	49
4.3 Collegare la videocamera-----	50
4.4 Passi per la connessione Wi-Fi-----	50
5. Installazione della videocamera -----	52
6. Introduzione alle funzioni-----	54
6.1 Introduzione all'interfaccia APP-----	54
6.2 Condivisione del dispositivo -----	59
7. Registrazione della scheda SD-----	59
8. Impostazioni di rilevamento del movimento PIR-----	60
9. Gestione della batteria -----	63
9.1 Caricare la videocamera-----	63
9.2 Durata della batteria-----	64
10. FAQs-----	64

1. Supporto post-vendita

Cari amici,

Grazie mille per il supporto di COOAU!

Leggere attentamente questo manuale prima di utilizzare questa telecamera di sicurezza wireless. In caso di problemi, inviare un'e-mail con il numero dell'ordine e il problema a support-eu@cooau.com. Dopo aver ricevuto il tuo messaggio, forniremo una soluzione rapida in 24 ore.

Per favore non preoccuparti. In realtà, molti problemi possono essere facilmente risolti impostando, come la connessione di rete non riuscita, il ritardo di rilevamento del movimento, la ricarica del pannello solare, il falso allarme, la gestione della batteria, ecc. Promettiamo che tutte le telecamere sono state accuratamente controllate e imballate prima della spedizione. A proposito, offriamo il supporto tecnico a vita per la tua fotocamera e siamo felici di fornirti tutto il supporto possibile. In caso di domande o ambiguità durante l'utilizzo, non esitate a contattarci. Cercheremo di trovare una buona soluzione con i nostri ingegneri professionisti della fotocamera.

Cordiali saluti

Team di assistenza COOAU

IT

Nota:

- La fotocamera supporta solo Wi-Fi a 2,4 GHz. Non supporta il WIFI a 5 GHz.
- Prima di collegare questa videocamera al Wi-Fi, assicurarsi che la potenza del segnale Wi-Fi sia superiore all'85%. Se la telecamera è lontana dalla sorgente del segnale, non sarà collegata correttamente per la prima volta.
- Se il router è connesso a troppi dispositivi, la fotocamera non riuscirà a connettersi al Wi-Fi a causa del conflitto di indirizzi IP.
- Per salvaguardare la tua privacy, è meglio utilizzare l'app COOAU CAM. Ma per una gestione più semplice con fotocamere di marche diverse, puoi anche utilizzare l'APP "CloudEdge" per controllare questa fotocamera, che non supporta browser per PC e altri software.
- Questa telecamera wireless supporta la registrazione di eventi quando il Wi-Fi è disconnesso.

2. Product Introduction

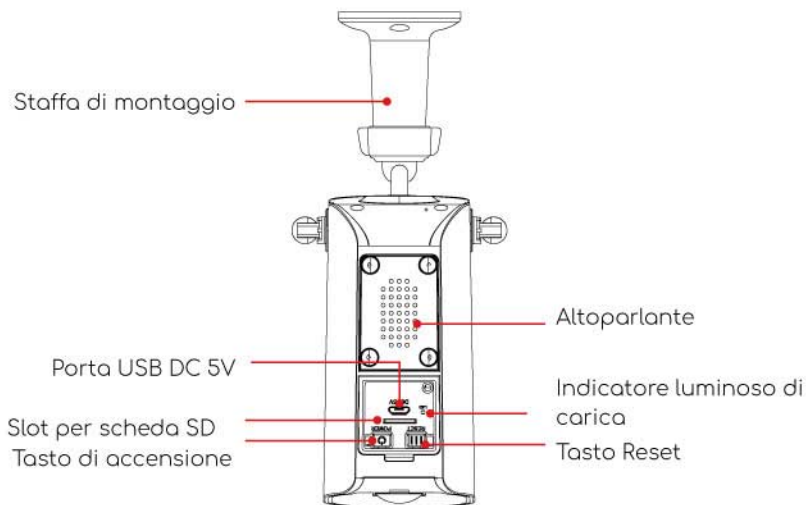
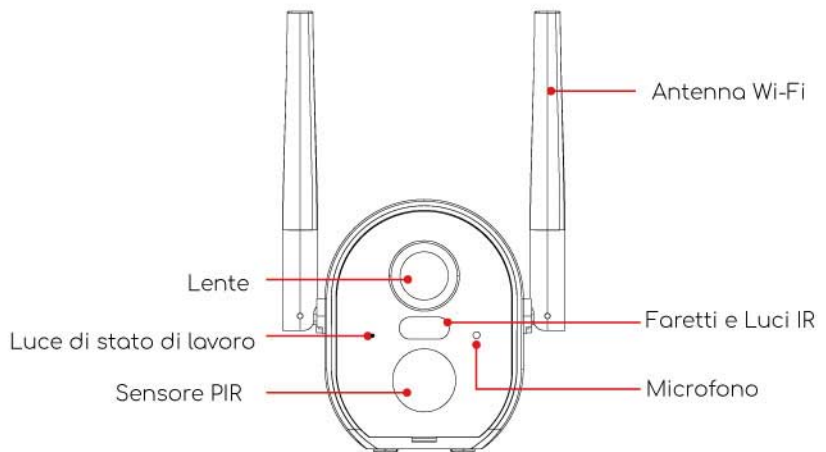

Tasto d'accensione	Tenere premuto per 5 secondi per accendere/ spegnere la videocamera.
Reimposta chiave	Tenere premuto per 5 secondi per resettare o ripristinare le impostazioni di fabbrica.
Slot per scheda SD	Supporta la memorizzazione su scheda SD locale (fino a 128G).
Spia di stato di lavoro	Rosso significa ricarica, blu significa carica completa.
Microfono	Cattura il suono per i tuoi video.
Spia di stato di lavoro	Rosso fisso: La rete è anormale.
	Rosso tremolante lento: In attesa della connessione Wi-Fi e inizia ad aggiungere dispositivi.
	Wi-Fi rosso lampeggiante veloce: Wi-Fi in connessione.
	Blu acceso fisso: Wi-Fi connesso con successo, la videocamera funziona normalmente.
Relatore	Uscita audio bidirezionale.
Porta di ricarica USB	Utilizzare il cavo mini usb 5V/2A per caricare questa fotocamera.

3. Installazione di APP e registrazione dell'account

3.1 Scarica l'APP 'COOAU CAM'

Metodo 1: Scarica l'APP "COOAU CAM" da APP Store (iOS) o Google Play (Android);

(È anche compatibile con l'APP 'CloudEdge', ma ci saranno alcune differenze man mano che l'app viene aggiornata, quindi se hai domande sull'app, contattaci.)

Metodo 2: scansiona il codice QR dell'APP "COOAU CAM" per scaricarlo.



iOS



Android



COOAU Cam

uggerimenti:

Si prega di concedere le seguenti 2 autorizzazioni durante l'utilizzo di questa APP per la prima volta.

- 1) Consenti all'APP "COOAU Cam" di accedere ai dati cellulari mobili e alla LAN wireless o non riuscirà ad aggiungere la telecamera IP.
- 2) Consenti all'APP "COOAU Cam" di ricevere messaggi push o il telefono non riceverà il push dell'allarme quando viene attivato il rilevamento del movimento o l'allarme acustico.



3.2 Registrare l'Account

I nuovi utenti devono registrarsi tramite e-mail. I passaggi concreti sono i seguenti:

- 1) Fai clic su "Registrati";
- 2) Seguire i passaggi per completare la registrazione dell'account;
- 3) Accedi.

Nota:

- Quando si registra un nuovo account, scegliere la regione in cui ci si trova effettivamente e correggere il prefisso internazionale. (Diverse regioni registrate non possono condividere la fotocamera.)
- Si prega di scegliere di registrarsi via e-mail.

4. Come aggiungere una telecamera all'APP

4.1 Installare la scheda Micro SD

Si prega di inserire la scheda Micro SD per registrare video quando viene rilevato un movimento e la riproduzione. (La scheda Micro SD non è inclusa; la fotocamera supporta una scheda Micro SD fino a 128 GB)

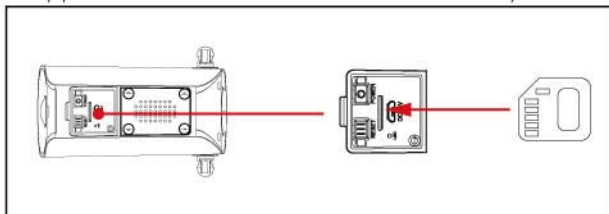

Nota: inserire la scheda Micro SD prima dell'accensione, altrimenti la scheda SD non può essere rilevata.

4.2 Accendere la telecamera

Tenere premuto il pulsante di accensione per 5 secondi per accendere la fotocamera (se non può essere accesa, collegare l'adattatore di alimentazione CC 5V/2A per caricare la fotocamera per 15 minuti prima).

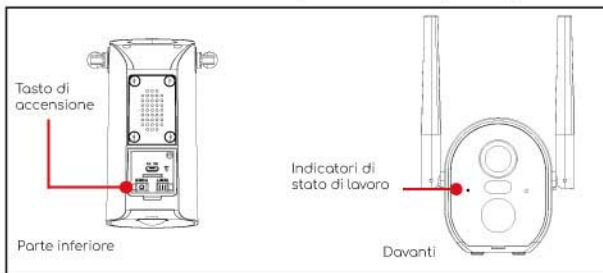

Non riesci ad accendere la mia fotocamera?

- Caricare la fotocamera, quindi provare ad accenderla.
- Tenere premuto il tasto di accensione fino all'accensione della fotocamera (può provare più volte)

Se hai provato i passaggi precedenti, ma non funziona, invia un messaggio con il tuo ordine e problema a support-eu@cooau.com.

4.3 Collegare la videocamera

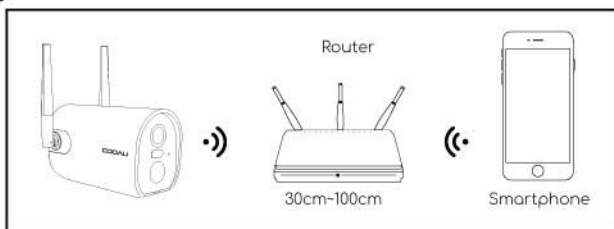

Nota:

- Posizionare la fotocamera e lo smartphone a una distanza compresa tra 30 e 100 cm dal router per impostare il Wi-Fi.
- La fotocamera supporta solo Wi-Fi a 2,4 GHz. Non supporta il WIFI a 5 GHz.

4.4 Passi per la connessione Wi-Fi

- Accendi la fotocamera;
- Tenere premuto il pulsante di ripristino per 5 secondi per ripristinare o ripristinare la fabbrica finché non si sente il suono di "Boogu" (significa ripristino riuscito);
- Esegui l'app COOAU CAM, fai clic su "+" in alto a destra e seleziona "Battery Camera". Secondo la guida su APP, assicurati che la fotocamera sia stata attivata. (La spia LED diventa rossa e lampeggia lentamente);
- Scegli SSID Wi-Fi a 2,4 GHz e inserisci la password, quindi fai clic sul "passaggio successivo";
- Fare clic su 'OK' per assicurarsi che le informazioni wifi
- Dopo essere entrati nella seguente interfaccia operativa, fare clic su "Avanti" e vedrai l'interfaccia "Scansione codice QR".
- Metti il codice QR davanti all'obiettivo della fotocamera a circa 10-15 cm. L'obiettivo del dispositivo è puntato sul codice QR sullo schermo del telefono con una distanza di 10-15 cm. Dopo che il dispositivo ha

ricosciuto il codice QR, la fotocamera emetterà un suono "Boogu". Dopo averlo ascoltato, fai clic su "Avanti".

H. Quindi, la fotocamera inizierà a connettersi al Wi-Fi. Al termine della connessione, passerà alla pagina "Dispositivo trovato", è possibile modificare il nome della fotocamera e fare clic su "Fine", quindi andare all'elenco dei dispositivi e iniziare a visualizzare i video.

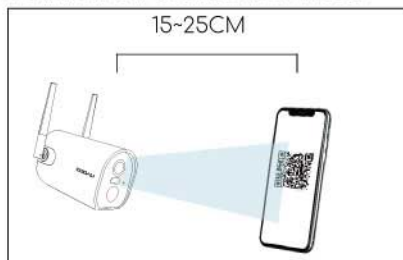

La mia fotocamera non riesce a connettersi al Wi-Fi?

- 1) Assicurati che il Wi-Fi collegato alla fotocamera sia a 2,4 GHz. Secondo la nostra esperienza, nella maggior parte dei casi la connessione di rete non è riuscita, a causa del fatto che gli utenti hanno utilizzato il WiFi a 5 GHz.
- 2) Assicurati la correzione della password del Wi-Fi. (Nota: la password del WiFi non può includere virgolette singole, sottolineature, spazi e virgole (/).
- 3) Controlla il numero dei dispositivi collegati al router. In generale, il router ha dei limiti di connessione. Una volta che i dispositivi che il tuo router ha collegato superano il limite massimo, altri dispositivi non potranno connettersi al router.
- 4) Assicurarsi che il codice QR sullo schermo del telefono sia normale e che la distanza tra il telefono e l'obiettivo della fotocamera sia di 10-15 cm (3,9-5,9 pollici) durante il processo di scansione.
- 5) Dopo aver verificato le informazioni di cui sopra, se la telecamera non riesce a connettersi al Wi-Fi, provare a scaricare nuovamente l'APP, ripristinare la telecamera e riavviare il router, quindi aggiungere nuovamente la telecamera.
- 6) Se hai provato tutti i passaggi, ma non funziona ancora, invia un messaggio con il tuo ordine e problema a support-eu@cooau.com.

5. Installazione della videocamera

Come installarlo:

- Seleziona la posizione di installazione; (puoi installarlo su qualsiasi luogo piatto: come tavolo, parete, pavimento, ecc.)
- Porta la fotocamera e il telefono nel luogo di installazione;
- Utilizzare la Guida all'installazione nell'app per diagnosticare la potenza del segnale della rete Wi-Fi. (Si consiglia di installare la videocamera in un luogo che abbia un segnale Wi-Fi potente in modo che questa videocamera possa funzionare bene per te.)
- Utilizzare trapano elettrico e viti per fissare la staffa alla parete. Si consiglia di installare questa telecamera a 2,4 -3 m da terra.
- Ruotare la telecamera sulla staffa, durante questo periodo, è possibile regolare l'angolo della telecamera attraverso la tenuta della rotazione per ottenere una migliore vista di monitoraggio.

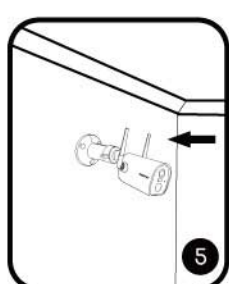
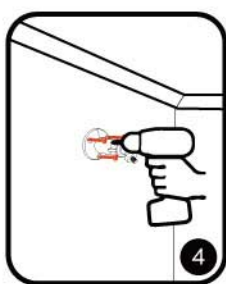
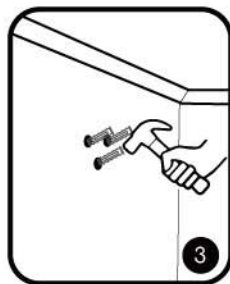
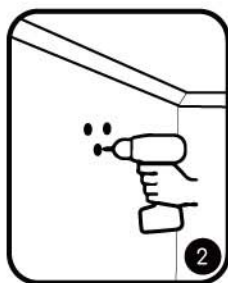
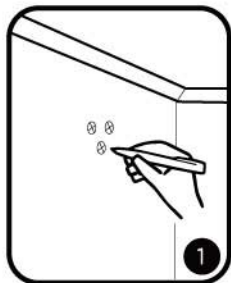

Suggerimenti:

- Assicurarsi che la parete o la superficie su cui si desidera installare la telecamera sia piana. Per una più facile installazione, si consiglia di utilizzare un trapano. Il muro di cemento potrebbe non essere adatto per l'installazione.
- Non installare la telecamera in una posizione vicina a una fonte di calore, come l'unità esterna del condizionatore d'aria e l'uscita fumi della cucina.
- Cercare di evitare di installare il prodotto sul lato di una strada trafficata. I pedoni e i veicoli frequenti continueranno a svegliare la telecamera, causando frequenti messaggi di allarme e un consumo energetico estremamente rapido.
- Si prega di non installare la telecamera in una posizione lontana dal router. Il prodotto ha bisogno di un buon segnale Wi-Fi per funzionare bene.
- Quando si installa la telecamera, non è consigliabile posizionare il sensore PIR verticalmente di fronte all'oggetto in movimento, altrimenti potrebbe non rilevare gli eventi di movimento. Si consiglia di rendere l'angolo tra il sensore PIR e l'oggetto rilevato maggiore di 15 gradi.

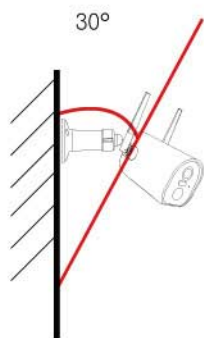

Suggerimento:
il miglior angolo di inclinazione verso il basso dell'obiettivo è di 30° per ottenere il miglior campo di rilevamento dell'allarme.

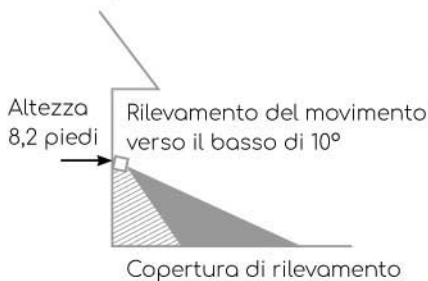

6. Introduzione alle funzioni

6.1 Introduzione all'interfaccia APP

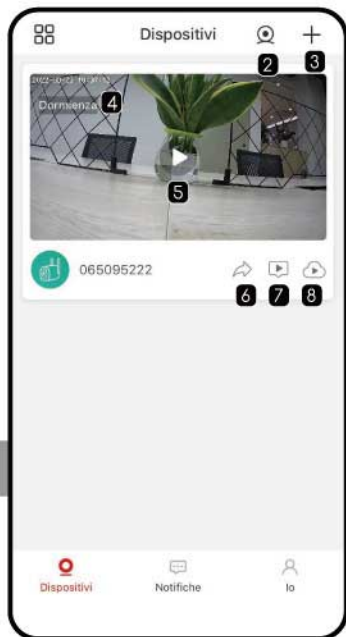

1	Gestione elenco Tocca per cambiare questa modalità di elenco delle telecamere.
2	Monitoraggio multidispositivo Guarda più telecamere (fino a 4) su uno schermo.
3	Aggiungi una telecamera Aggiungi una nuova telecamera al tuo account.
4	Stato della fotocamera
5	Accedi alla pagina dei dettagli del monitoraggio
6	Condivisione del dispositivo Condivisione di questa videocamera (può cambiare la modalità di condivisione dopo la condivisione).
7	Visualizzazione dei dettagli dell'allarme
8	Memorizzazione su cloud
9	Cronologia di condivisione Controllare la storia dei dispositivi condivisi.
10	Messaggi di allarme Notifiche della storia del rilevamento del movimento.
11	Messaggi di sistema Controllo della storia delle notifiche di sistema.



12	Riproduci video dell'allarme Toccare per guardare i dettagli del video di registrazione dell'allarme.
13	Tempo di rilevamento e tipo di rilevamento
14	Screenshot Rileva le miniature dell'evento, tocca per ingrandire gli screenshot statici.
15	Account Controllare i dettagli dell'account QR Code App logout Reset password
16	Condivisione dispositivo Cronologia di condivisione per tutte le fotocamere di questo account.
17	Album Controllo delle immagini/video salvate sullo smartphone.
18	FAQ Alcune soluzioni alle domande più frequenti.
19	Aiuto&Feedback Domande frequenti Feedback sui problemi.
20	Informazioni su di noi Web · Email · Facebook di COOAU
21	Impostazioni Impostazioni di base · Conferma versione applicazione · Cancellare Cashe · Disattivare account

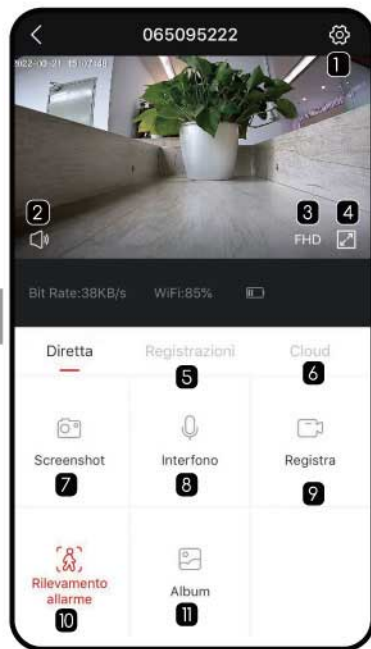

1	Aprire le Impostazioni dettagliate. Puoi fare varie impostazioni dettagliate per la videocamera.
2	Altoparlante della videocamera on/off Quando è acceso, si può sentire il suono dal lato della videocamera.
3	Selezionare la qualità del video Puoi selezionare la qualità del video/immagini tra SD e FHD.
4	Opzione schermo intero Tocca per entrare nella visualizzazione a schermo intero e puoi ingrandire alcuni dettagli.
5	Riproduzione video da scheda SD
6	Riproduzione video da cloud storage
7	Screenshot Puoi catturare il video dal vivo come un'immagine fissa e salvarla sul tuo telefono.
8	Citofono Tieni premuto mentre parli, sentirai una voce dalla videocamera.
9	Registrazione Puoi registrare manualmente il video che ti serve in qualsiasi momento. Verrà salvato sul tuo telefono.
10	Rilevamento del movimento Imposta il rilevamento del movimento on/off.
11	Album Gli screenshot e i file video registrati manualmente e salvati sul telefono

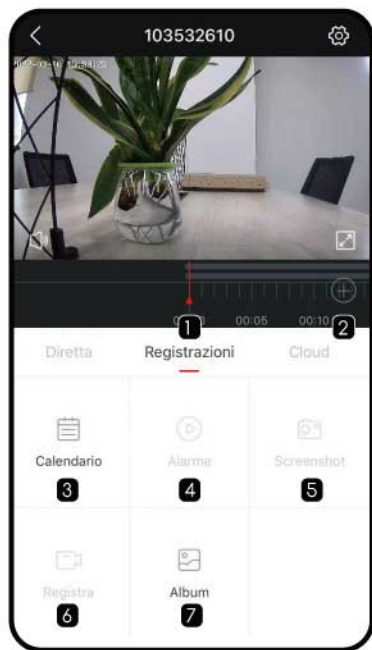

1	Timeline del video Può trascinarlo per selezionare la data su una linea temporale di 24 ore.
2	Pulsante zoom della timeline Toccalo e scorri verso l'alto e verso il basso per cambiare l'intervallo di tempo della linea temporale.
3	Calendario Seleziona e riproduce il video registrato in base alla data.
4	Allarme Visualizza il video del messaggio di allarme.
5	Schermata Istantanea video
6	Registrazione Clicca prima per avviare la registrazione, poi clicca di nuovo per terminare la registrazione.
7	Album Memorizza gli screenshot e i file video manuali.

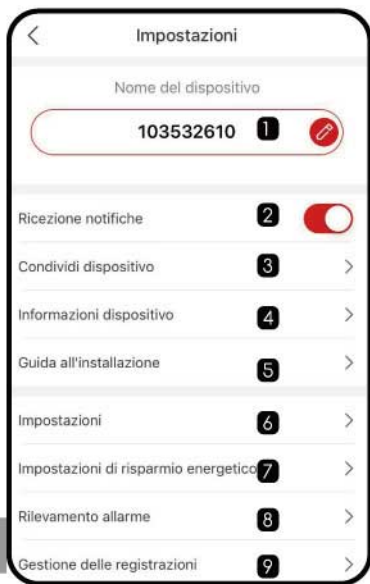

1	Modificare il nome della tua telecamera
2	Notifica dell'allarme ricevuto o no
3	Condividi la storia di questa telecamera
4	Informazioni sul dispositivo Informazioni di rete, potenza del segnale, ID virtuale, IP, indirizzo Mac, fuso orario
5	Guida all'installazione Usa 'Network Diagnosis' per trovare un luogo di installazione con un segnale wifi più forte.
6	Funzione di base Tum on/off dell'indicatore di rete; Volume dell'altoparlante; File dello schermo; Visione notturna; Gestione energetica;
7	Impostazione risparmio energetico Imposta l'Intervallo di allarme e il Tempo di registrazione;
8	Rilevatore di movimento Sensibilità di rilevamento; Intervallo di allarme; Tempo di allarme; Area di allarme; Audio e Audio leggero;
9	Gestione della registrazione Impostazione del tempo di registrazione; Controllo della capacità della scheda SD;
10	Servizio di archiviazione cloud
11	Versione del firmware della tua videocamera
12	Elimina il dispositivo dal tuo account

6.2 Condivisione del dispositivo

I passaggi per condividere le tue videocamere con altri utenti:

- 1) Invita i tuoi amici a scaricare e installare l'APP "COOAU CAM" e ad effettuare il login.
- 2) Fare clic su "Device Share" per guardare il video dell'operazione e seguire i passaggi per completare la condivisione del dispositivo.

Suggerimento: durante la condivisione, assicurati che il tuo account APP sia registrato nella stessa regione. In caso contrario, non sarai in grado di condividere correttamente.

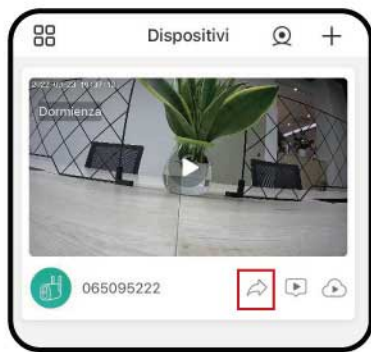

7. Registrazione della scheda SD

Il prodotto non include la scheda SD. Se hai bisogno di una scheda SD per conservare le mosche, acquistala da solo.

Requisiti della scheda SD:

- 1) Si consiglia di utilizzare schede San Disk, Samsung e di altre marche;
- 2) Supporta una capacità di 8-128 GB;
- 3) Si consiglia di utilizzare una scheda SD standard di classe 10;
- 4) È supportato solo il formato FAT32.

Nota: inserisci la scheda di memoria nello slot per scheda SD del dispositivo e il dispositivo inizierà automaticamente a salvare i video.

Come guardare i video nella scheda SD?

Metodo 1: fare clic sul pulsante "Cronologia" o "Riproduzione video" dell'icona delle informazioni di allarme nell'APP per accedere all'interfaccia di riproduzione video. Trascina la timeline o seleziona il punto di allarme per trovare il record del periodo di tempo corrispondente.

Metodo 2: inserisci la scheda SD nel computer e converti il formato video in MP4 tramite terze parti. Quando il video è in formato MP4, puoi guardarlo direttamente sul computer.

8. Impostazioni di rilevamento del movimento PIR

Accedere all'interfaccia "Impostazione parametri"- "Rilevamento movimento" dell'applicazione.



Sensibilità	Distanza di rilevamento (per oggetti in movimento)
Livello 1-3 (Basso)	Fino a 4-5 metri
Livello 4-7 (Med)	Fino a 5-8 metri
Livello 8-10 (Alto)	Fino a 8-13 metri

Suggerimento caldo:

Quando si verificano i seguenti problemi nell'utilizzo di questa fotocamera, è possibile regolare la sensibilità di rilevamento del movimento per risolverli.

Nota:

- 1) Si consiglia di impostare la sensibilità dell'allarme su un livello 8-10 se si verificano frequenti allarmi mancati o ritardati.
- 2) Si consiglia di impostare la sensibilità dell'allarme al livello 1-3 se si verificano frequenti falsi allarmi.
- 3) Si consiglia di regolare la sensibilità a un livello inferiore. La sensibilità dell'allarme e il rilevamento della distanza da un livello alto sono troppo

lontani per facilitare il falso trigger. In inverno, causava facilmente falsi allarmi a causa della maggiore escursione termica. Inoltre, l'allarme PIR sarà un'interferenza da condizioni meteorologiche e temperatura.

- 4) Si consiglia di regolare la sensibilità a un livello più alto. In estate causava allarmi mancati o ritardati a causa della minore escursione termica.
- 5) Se noti le scarse prestazioni del rilevamento del movimento in ambiente notturno, prova a disattivare "Rilevamento notturno".

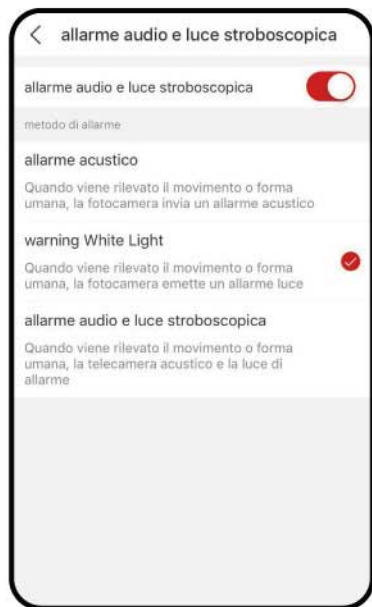

1) Intervallo di allarme

Se necessario, imposta qui l'intervallo di allarme.

2) Rilevamento umano

Puoi scegliere di attivare questa opzione per rilevare solo gli esseri umani, filtrare altri rilevamenti di movimento e puoi anche scegliere il periodo di tempo per il rilevamento.

3) Piano di allarme

È possibile selezionare qui l'ora della sveglia per evitare interruzioni eccessive.

4) Area di allarme

È possibile impostare le zone di allarme da monitorare.

5) Avvisi acustici e avviso di luce bianca.

Avviso acustico:

Se viene rilevato un movimento o un oggetto umanoide, la telecamera emetterà un allarme acustico.(È possibile regolare il volume)

Avviso luce bianca:

Se viene rilevato un movimento o un oggetto umanoide, la telecamera emetterà un avviso luminoso.

Avviso acustico e avviso a luce bianca:

Se viene rilevato un movimento o un umanoide, la telecamera emetterà un allarme acustico con una luce.

Avviso Importante:

- Solo nella modalità "Modalità luce bianca" o "Avviso audio e avviso luce bianca" e quando la fotocamera rileva un movimento, è possibile ottenere la vista notturna a colori.
- L'ora della sveglia di queste tre modalità di allarme sonoro e luminoso è di 30 secondi. Se si disattiva questa funzione, il suono e la luce non verranno emessi. È possibile scegliere qualsiasi modalità di allarme in base alla situazione di utilizzo effettiva;

Area di allarme

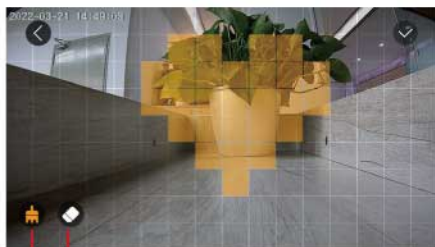

rimuovere un'area quadrata

aggiungi un'area quadrata

9. Gestione della batteria

9.1 Caricare la videocamera

Si consiglia di utilizzare un alimentatore da 5 V/2 A per la ricarica. Si prega di utilizzare il cavo USB nella confezione per caricare questa fotocamera.

Nota: se non è disponibile un alimentatore da 5 V/2 A, è possibile caricare anche testine di alimentazione da 5 V di altre dimensioni.

Come giudicare se l'addebito ha esito positivo?

La spia di carica del dispositivo è rossa, il che significa che è in carica. Una luce blu indica che la carica è completa. Ci vorranno circa 10 ore o più per caricare completamente.

Cosa devo fare se l'addebito non riesce?

- 1) Determinare se l'adattatore di alimentazione è buono, provarne un altro.
- 2) Determina se il cavo di ricarica USB è buono, provane un altro.
- 3) L'indicatore di carica potrebbe essere difettoso, controllare le condizioni di carica nell'APP del telefono.
- 4) Determinare se la porta di ricarica del dispositivo non è in buon contatto con il cavo di ricarica USB.
- 5) Il dispositivo ha un modulo di protezione della carica a bassa temperatura, non caricare il dispositivo a basse temperature.
- 6) Contattare il servizio clienti: support-eu@cooau.com

9.2 Durata della batteria

Se il dispositivo non rileva un oggetto in movimento, il dispositivo entrerà in modalità di sospensione, riducendo il consumo energetico del dispositivo.

Se il dispositivo rileva un oggetto in movimento, si riattiva rapidamente e si avvia entro 1 secondo e acquisisce uno screenshot con il video registrato.

Suggerimento: quando la temperatura è inferiore a -20°C, la batteria potrebbe entrare in modalità di autoprotezione, causando lo spegnimento automatico della fotocamera. Ma se la temperatura aumenta, la batteria tornerà automaticamente allo stato normale.

Alle basse temperature, se è necessario caricare questa fotocamera, posizionarla prima a casa diverse ore. A temperatura ambiente, la modalità di autoprotezione della batteria si spegne automaticamente per caricare la fotocamera in sicurezza.

Perché la durata della batteria del mio dispositivo è scarsa?

- IT**
- A. Verificare se il numero di allarmi è troppo frequente. Perché l'orario di lavoro del dispositivo determina la durata della batteria. Più frequenti sono i risvegli PIR, più velocemente si consuma la batteria a causa del tempo di lavoro più lungo. Si consiglia di abbassare opportunamente la sensibilità di rilevamento del movimento del dispositivo e di impostare l'intervallo di allarme e la pianificazione temporale dell'allarme. (Nota: i condizionatori d'aria esterni, le auto in movimento e il passaggio di pedoni provocano allarmi frequenti. Regolare l'angolazione del dispositivo per evitare questi oggetti.)
- B. Con tempo freddo, la capacità della batteria sarà ridotta, il che influirà sulla durata del dispositivo.
- C. Contatta il servizio clienti: support-eu@cooau.com

10. FAQs

Per domande frequenti più dettagliate, accedi all'APP, cerca "Io"-FAQ-"Documento di aiuto"-Fotocamera batteria"

Il dispositivo richiede offline?

- 1) Controllare se l'apparecchiatura è accesa e osservare se la luce di lavoro dell'apparecchiatura è accesa normalmente.
- 2) Verificare se la rete Wi-Fi è in buone condizioni e riavviare il router.

3) Se il dispositivo si trova lontano dal router, il che comporta l'impossibilità di ottenere un buon segnale Wi-Fi, si consiglia di spostare il router in un luogo più vicino o aggiungere un amplificatore Wi-Fi per migliorare il Wi-Fi Fi prestazioni della casa.

4) Eliminare la telecamera dal proprio account COOAU CAM e aggiungerla nuovamente dopo aver ripristinato il dispositivo.

Verificare se il firmware del dispositivo e il programma applicativo sono la versione più recente.

Aggiornare la password del router o della VW-R?

Elimina la fotocamera dal tuo account COOAU CAM. Dopo aver ripristinato il dispositivo, utilizzare il nuovo Wi-Fi e la nuova password per aggiungerlo di nuovo.

Non riesci a riprodurre il video storico?

1) Verificare lo stato della scheda SD in "Impostazioni" per assicurarsi che la scheda SD sia stata riconosciuta correttamente.

2) Reinserire la scheda SD.

3) Nell'applicazione, formattare la scheda SD.

4) Prova con un'altra nuova scheda SD.

Allarme premuto frequentemente?

1) Nell'app, ridurre la sensibilità dell'allarme di rilevamento del movimento.

2) Controllare se sono presenti oggetti che interferiscono e attivano il sensore PIR nel campo visivo del dispositivo, come l'unità esterna del condizionatore d'aria, la guida di automobili, il passaggio di pedoni, ecc. È possibile regolare l'angolazione del dispositivo in modo appropriato per evitare questi oggetti facilmente disturbanti

3) Attiva il "rilevamento del movimento umano" e utilizza l'algoritmo umanoide per filtrare gli allarmi inutili.

Il telefono non può ricevere il push dell'allarme?

1) Attiva tutti i permessi push dell'applicazione "COOAU CAM" nelle impostazioni di sistema del tuo cellulare.

2) Assicurarsi che la funzione di rilevamento del movimento del dispositivo sia attivata correttamente.

3) Riavvia il telefono e svuota la cache sui telefoni Android.

4) Controllare se la rete è buona.

CONTENT

1. Soporte postventa	67
2. Presentación del producto	68
3. Instalación de APP y registro de la cuenta	69
3.1 Descargar la APP "COOAU CAM"	69
3.2 Registro de la cuenta	70
4. Cómo añadir una cámara a la APP	71
4.1 Instalar tarjeta Micro SD	71
4.2 Encender la cámara	71
4.3 Conectar la cámara	72
4.4 Pasos de la conexión Wi-Fi	72
5. Instalación de la cámara	74
6. Introducción a las funciones	76
6.1 Introducción a la interfaz de la APP	76
6.2 Compartir dispositivos	81
7. Registro de la tarjeta SD	81
8. Ajustes de la detección de movimiento PIR	82
9. Gestión de la batería	85
9.1 Carga de la cámara	85
9.2 Duración de la batería	86
10. FAQs	86

1. Soporte postventa

Queridos amigos,

¡Muchas gracias por apoyar a COOAU!

Lea detenidamente este manual antes de utilizar esta cámara de seguridad inalámbrica. Si tiene algún problema, envíe un correo electrónico con su número de pedido y el problema a support-eu@cooau.com. Al recibir su mensaje, le brindaremos una solución rápida en 24 horas.

Por favor no se preocupe. En realidad, muchos problemas se pueden resolver fácilmente mediante la configuración, como fallos en la conexión a la red, retraso en la detección de movimiento, carga del panel solar, falsa alarma, administración de la batería, etc. Le aseguramos que todas las cámaras han sido cuidadosamente revisadas y empaquetadas antes del envío.

Igualmente, ofrecemos soporte técnico de por vida para su cámara y nos complace brindarle todo el soporte posible. Si tiene alguna pregunta o ambigüedad durante el uso, no dude en contactarnos. Intentaremos encontrar una buena solución con nuestros ingenieros de cámaras profesionales.

Un cordial saludo

Equipo de servicio de la COOAU

ES

Nota:

- La cámara solo admite Wi-Fi de 2,4 GHz. No es compatible con WIFI de 5 GHz.
- Antes de conectar esta cámara al WiFi, asegúrese de que la intensidad de la señal del WiFi sea superior al 85%. Si la cámara está lejos de la fuente de la señal, no se conectará correctamente la primera vez.
- Si su router está conectado con demasiados dispositivos, la cámara no podrá conectarse a Wi-Fi debido al conflicto de direcciones IP.
- Para salvaguardar su privacidad, puede usar la aplicación COOAU CAM. Si prefiere gestionar fácilmente varias cámaras de diferentes marcas, también puede usar la aplicación 'CloudEdge' para controlar esta cámara. No es compatible con el navegador de PC y otro software.
- Esta cámara inalámbrica admite la grabación de eventos cuando sin conexión Wi-Fi.

2. Presentación del producto

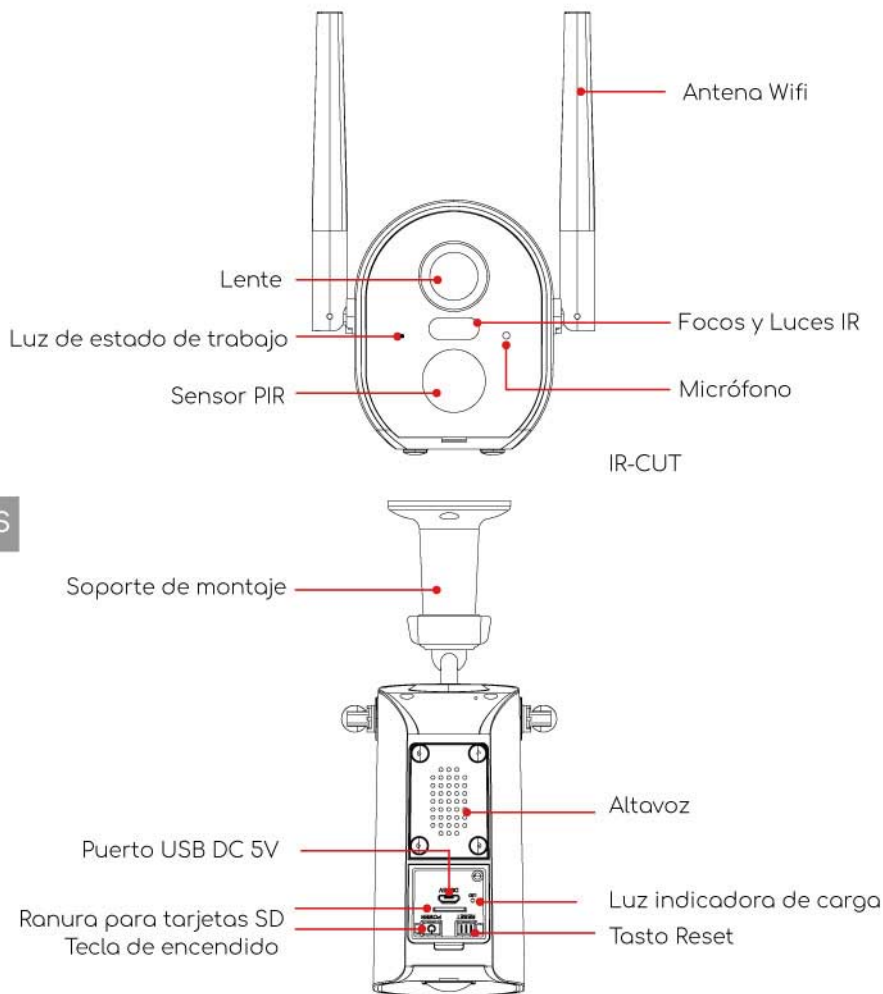

ES

Botón de encendido	Mantenga pulsado durante 5 segundos para encender o apagar la cámara.
Botón de reinicio	Mantenga pulsado durante 5 segundos para restablecer o restaurar la configuración de fábrica.
Ranura para tarjetas SD	Soporta almacenamiento en tarjeta SD local (hasta 128G).
Luz de encendido	El color rojo significa que se está cargando, el azul significa que está completamente cargada.
Micrófono	Captura de sonido para tus vídeos.
Luz de estado de funcionamiento	Rojo fijo: La red es anormal.
	Rojo parpadeante lento: Esperando la conexión Wi-Fi y empezando a añadir dispositivos.
	Parpadeo rápido del Wi-Fi en rojo: El Wi-Fi se está conectando.
	Encendido fijo en azul: Wi-Fi conectado con éxito, la cámara funciona normalmente.
Altavoz	Salida de audio bidireccional.
Puerto de carga USB	Utilice el cable mini usb de 5V/2A para cargar esta cámara.

3. Instalación de APP y registro de la cuenta

3.1 Descargar la APP "COOAU CAM"

Método 1: Descargue la APP 'COOAU CAM' desde APP Store (iOS) o Google Play(Android);

(También es compatible con 'CloudEdge' APP, pero habrá algunas diferencias a medida que la aplicación se actualiza, por lo que si usted tiene alguna pregunta con la aplicación, por favor póngase en contacto con nosotros.)

Método 2: Escanee el código QR de la APP 'COOAU CAM' para descargarla.



iOS



Android



COOAU Cam

Consejos:

Por favor, conceder los siguientes 2 permisos al utilizar esta aplicación por primera vez.

- 1) Permitir que la APP 'COOAU Cam' acceda a los datos móviles y a la LAN inalámbrica o no podrá añadir la cámara IP.
- 2) Permitir que la APP 'COOAU Cam' reciba notificaciones push o el teléfono no recibirá notificaciones cuando se active la detección de movimiento o la alarma audible.



3.2 Registro de la cuenta

Los nuevos usuarios deben registrarse por medio de un correo electrónico. Los pasos concretos son los siguientes:

- 1) Haga clic en "Registrarse";
- 2) Siga los pasos para completar el registro de la cuenta;
- 3) Inicie la sesión.

Nota:

- Cuando registre una nueva cuenta, elija la región en la que se encuentra y el código de país correcto. (Las diferentes regiones registradas no pueden compartir la cámara).
- Elija el registro a través de correo electrónico.

4. Cómo añadir una cámara a la APP

4.1 Instalar tarjeta Micro SD

Inserte la tarjeta Micro SD para grabar videos cuando se detecte movimiento y se reproduzca. (La tarjeta Micro SD no está incluida; la cámara admite tarjetas Micro SD de hasta 128 GB)

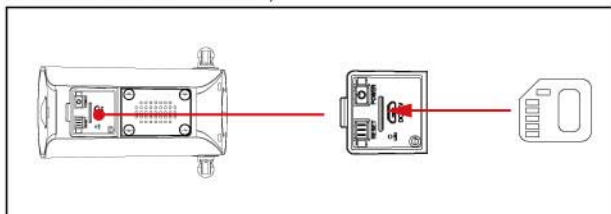

Nota: inserte la tarjeta Micro SD antes de encender, de lo contrario, no se podrá detectar la tarjeta SD.

4.2 Encender la cámara

Mantenga presionado el botón de encendido durante 5 segundos para encender la cámara (si no se enciende, conecte el adaptador de corriente DC 5V/2A para cargar la cámara durante 15 minutos previamente).

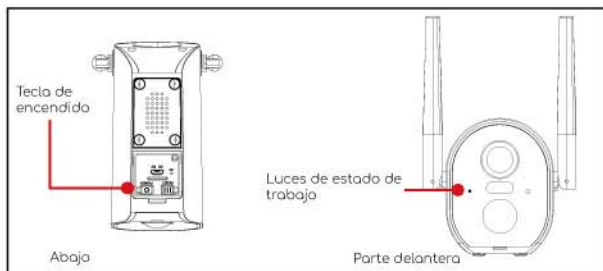

¿Su cámara no enciende?

- Cargue la cámara y luego intente encenderla.
- Mantenga presionada la tecla de encendido hasta encender la cámara (puede intentarlo varias veces)

Si probó los pasos anteriores, pero aún no tuvo suerte, envíe un mensaje con su pedido y el problema a support-eu@cooau.com.

4.3 Conectar la cámara



Nota:

- Coloque la cámara y el teléfono inteligente a una distancia de 30 a 100 cm (3 pies) del enrutador para configurar Wi-Fi.
- La cámara solo es compatible con Wi-Fi de 2,4 GHz. No es compatible con Wi-Fi de 5 GHz.

4.4 Pasos de la conexión Wi-Fi

- Encienda la cámara;
- Mantenga presionado el botón de reinicio durante 5 segundos para reiniciar o restaurar la configuración de fábrica hasta que escuche el sonido de "Boogu" (significa reiniciar correctamente);
- Ejecute la aplicación COOAU CAM, haga clic en "+" en la parte superior derecha y seleccione "Cámara con batería". De acuerdo con la guía de la aplicación, asegúrese de que la cámara esté activada. (La luz indicadora LED se vuelve roja y parpadea lentamente);
- Elija SSID Wi-Fi de 2,4 GHz e ingrese la contraseña, y luego haga clic en "siguiente paso";
- haga clic en 'Aceptar' para guardar la configuración wifi
- Después de ingresar a la siguiente interfaz de operación, haga clic en "Siguiente" y verá la interfaz "Escanear código QR".
- Coloque el código QR frente a la lente de la cámara unos 10-15 cm. La lente del dispositivo debe apuntar al código QR en la pantalla del teléfono

con una distancia de 10-15 cm. Después de que el dispositivo reconozca el código QR, la cámara emitirá un sonido 'Boogu'. Después de escucharlo, haga clic en 'siguiente'.

H. Luego, la cámara comenzará a conectarse Wi-Fi. Una vez finalizada la conexión, pasará a la página 'Dispositivo encontrado', puede editar el nombre de la cámara y hacer clic en 'Listo', y luego ir a su lista de dispositivos y comenzar a ver videos.

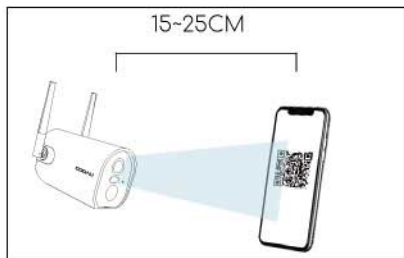

¿Su cámara no se conecta a Wi-Fi?

- 1) Asegúrese de que el Wi-Fi conectado a la cámara sea de 2,4 GHz. En nuestra experiencia, la conexión a la red falla en la mayoría de los casos debido a que los usuarios cuentan con una red WIFI de 5 GHz.
- 2) Asegúrese de corregir la contraseña del Wi-Fi. (Nota: la contraseña del Wi-Fi no puede incluir comillas simples, subrayado, espacio y barra (/)).
- 3) Verifique la cantidad de dispositivos conectados a su router. En general, el router tiene límites de conexión. Una vez que el número de dispositivos conectados exceda el límite máximo, otros dispositivos no podrán conectarse al enrutador.
- 4) Asegúrese de que el código QR en la pantalla del teléfono sea normal y que la distancia entre el teléfono y la lente de la cámara sea de 10 a 15 cm (3,9 a 5,9 pulgadas) durante el proceso de escaneo.
- 5) Después de verificar la información anterior, si la cámara no puede conectarse al Wi-Fi, intente volver a descargar la aplicación, reinicie la cámara y reinicie el enrutador, y luego agregue la cámara nuevamente.
- 6) Si probó todos los pasos, pero aún no tuvo suerte, envíe un mensaje con su pedido y el problema a support-eu@cooau.com.

5. Instalación de la cámara

Cómo instalarla:

- Seleccione la ubicación de instalación; (puede instalarla en cualquier lugar plano: como mesa, pared, piso, etc.)
- Lleve la cámara y su teléfono al lugar de instalación;
- Use la Guía de instalación en la aplicación para diagnosticar la intensidad de la señal de su red Wi-Fi. (Se sugiere instalar la cámara en un lugar que tenga una señal Wi-Fi potente para su funcionamiento óptimo).
- Use un taladro eléctrico y tornillos para fijar el soporte en la pared. Se sugiere instalar esta cámara a una distancia de 2,4 a 3 m del suelo.
- Gire la cámara al soporte, durante este período, puede ajustar el ángulo de la cámara a través de la fuerza de la rotación para obtener una mejor vista de monitoreo. Encuentre una posición y una dirección con fuerte exposición a la luz solar y a largo plazo. A continuación, al igual que la instalación de la cámara: perforo los agujeros, monte el soporte y gire el panel solar en él.

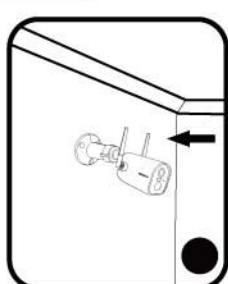
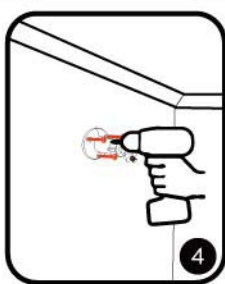
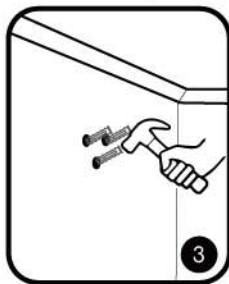
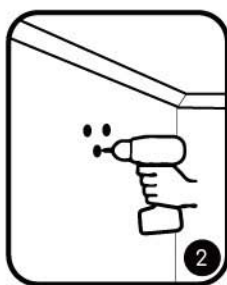
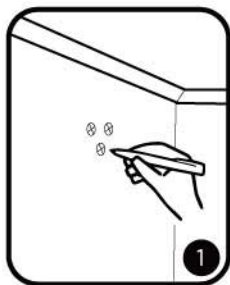

Consejos:

- Asegúrese de que la pared o superficie donde desea instalar la cámara sea plana. Para facilitar la instalación, se sugiere utilizar un taladro. Es posible que la pared de hormigón no sea adecuada para la instalación.
- No instale la cámara en una posición cercana a una fuente de calor, como la unidad exterior del aire acondicionado y la salida de humos de la cocina.
- Trate de evitar instalar el producto en una calle concurrida. Los peatones y vehículos frecuentes seguirán activando la cámara, lo que generará mensajes de alarma frecuentes y un consumo de energía extremadamente rápido.
- No instale la cámara en una posición alejada del router. El producto necesita una buena señal Wi-Fi para funcionar bien.
- Al instalar la cámara, no se sugiere colocar el sensor PIR verticalmente frente al objeto en movimiento, de lo contrario, es posible que no detecte los eventos de movimiento. Se sugiere hacer que el ángulo entre el sensor PIR y el objeto detectado sea mayor a 15 grados.

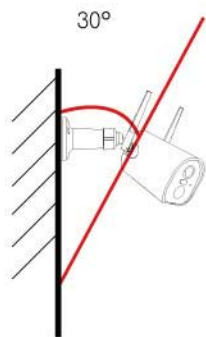

Sugerencia:
el mejor ángulo de inclinación hacia abajo de la lente es de 30° para obtener el mejor rango de detección de alarma.

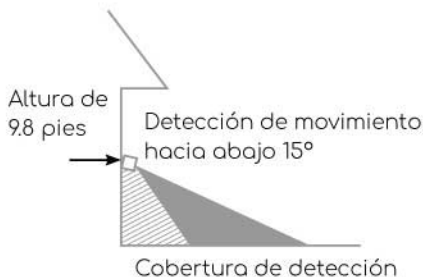
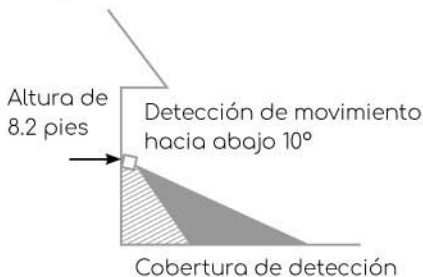

6. Introducción a las funciones

6.1 Introducción a la interfaz de la APP

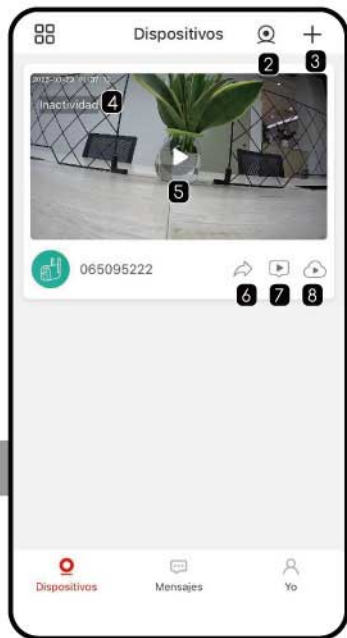

1	Gestión de listas Toque para cambiar este modo de listado de la cámara.
2	Monitoreo de múltiples dispositivos Mire múltiples cámaras (hasta 4) en una pantalla.
3	Agregar una cámara Agregue una nueva cámara a su cuenta.
4	Estado de la cámara
5	Ingrese a la página de detalles del monitor
6	Compartir dispositivo Compartir esta cámara (puede cambiar el modo de compartir después de activarlo).
7	Visualización de detalles de alarma
8	Almacenamiento en la nube
9	Compartir historial Comprobación del historial de dispositivos compartidos
10	Mensajes de alarma Notificaciones del historial de detección de movimiento.
11	Mensajes del sistema Comprobación del historial de notificaciones del sistema.



12	Reproducir vídeo de alerta Toque para ver los detalles del video de grabación de alarma.
13	Tiempo de detección y tipo de detección
14	Captura de pantalla Miniaturas de detección de eventos, toque para agrandar capturas de pantalla estáticas.
15	Cuenta Verificar detalles de la cuenta · Código QR · Cierre de sesión de la aplicación · Restablecer contraseña
16	Dispositivos compartidos Compartir el historial de todas las cámaras de esta cuenta.
17	Álbum Comprobación de imágenes/ videos guardados en su teléfono inteligente.
18	FAQ Algunas soluciones a las preguntas más frecuentes.
19	Ayuda y comentarios Preguntas frecuentes · Comentarios sobre problemas
20	Sobre nosotros Web · Email · Facebook de COOAU
21	Ajustes Configuración básica · Confirmación de la versión de la aplicación · Borrar Caché · Desactivar cuenta



1	Abra la configuración detallada. Puede realizar varios ajustes detallados para la cámara.
2	Encendido/apagado del altavoz de la cámara Cuando está encendido, puede escuchar el sonido desde el lado de la cámara.
3	Ajustes de claridad de video Puede seleccionar la calidad de vídeo/imágenes entre SD y FHD.
4	Opción de pantalla completa Toque para ingresar a la vista de pantalla completa y puede ampliar algunos detalles.
5	Reproducción de vídeo de tarjeta SD
6	Reproducción de video de almacenamiento en la nube
7	Captura de pantalla Puede capturar video en vivo como una imagen fija y guardarlo en su teléfono.
8	Intercomunicador Mantenga presionado mientras habla, escuchará una voz en la cámara.
9	Registro Puede grabar manualmente el video que necesita en cualquier momento. Se guardará en su teléfono.
10	Detección de movimiento Activa o desactiva la detección de movimiento.

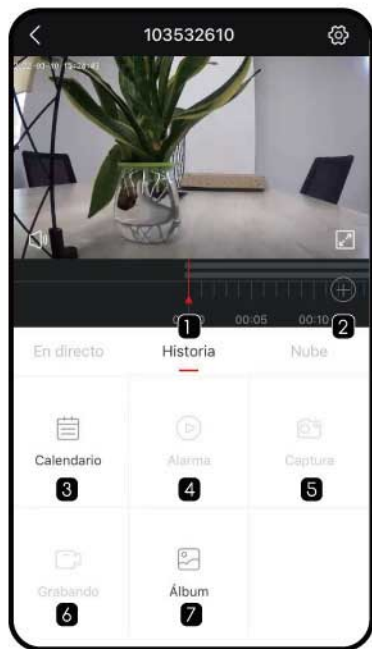

11	Álbum Las capturas de pantalla y los archivos de video grabados manualmente que se guardan en su teléfono.
----	--

1	Línea de tiempo del vídeo Puede arrastrarlo para seleccionar la fecha en una línea de tiempo de 24 horas.
2	Botón de zoom de la línea de tiempo Toque y deslice hacia arriba y hacia abajo para cambiar el intervalo de tiempo de la línea de tiempo.
3	Calendario Seleccione y reproduzca el video grabado según la fecha.
4	Alerta Ver video de mensaje de alarma.
5	Captura de pantalla Instantánea de vídeo
6	Registro Primero haga clic para comenzar a grabar, luego haga clic nuevamente para finalizar la grabación.
7	Álbum Almacene capturas de pantalla y archivos de video generados manualmente.



1	Modifica el nombre de tu cámara
2	Notificación de alarma recibida o no
3	Historial de comparticiones de esta cámara
4	Información del dispositivo Información de red, intensidad de la señal, ID virtual, IP, dirección Mac, zona horaria
5	Guía de instalación Use 'Diagnóstico de red' para encontrar ubicaciones de instalación con una señal wifi más fuerte.
6	Función básica Encienda/apague el indicador de red; Volumen del altavoz; Archivo de pantalla; Visión nocturna; Administración de energía;
7	Configuración de ahorro de energía Configure el 'Intervalo de alarma' y el 'Tiempo de grabación';
8	detective de movimiento Sensibilidad de detección; Intervalo de alarma; tiempo de alerta; Área de alarma; Audio y Audio Ligero;
9	Gestión de grabación Configuración del tiempo de grabación; Comprobación de la capacidad de la tarjeta SD;
10	Servicio de almacenamiento en la nube
11	Versión de firmware de su cámara
12	Eliminar el dispositivo de su cuenta

ES

6.2 Compartir dispositivos

Los pasos para compartir sus cámaras con otros usuarios:

- 1) Invita a tus amigos a descargar e instalar la APLICACIÓN "COOAU CAM" e iniciar sesión.
- 2) Haga clic en "Dispositivo compartido" para ver el video de la operación y siga los pasos para completar el uso compartido del dispositivo.

Sugerencia: al compartir, asegúrese de que su cuenta de la aplicación esté registrada en la misma región. De lo contrario, no podrá compartir con éxito.

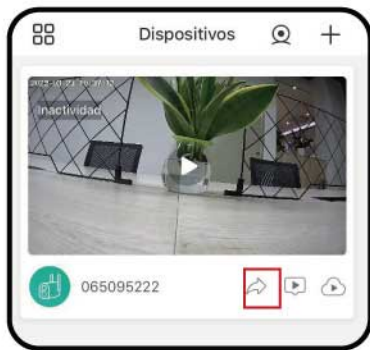

7. Registro de la tarjeta SD

El producto no incluye tarjeta SD. Si necesita una tarjeta SD para almacenar moscas, cómprela usted mismo.

Requisitos de la tarjeta SD:

- 1) Se recomienda utilizar tarjetas San Disk, Samsung y otras marcas;
- 2) Admite una capacidad de 8-128 GB;
- 3) Se recomienda utilizar una tarjeta SD Class10 estándar;
- 4) Solo se admite el formato FAT32.

Nota: Inserte la tarjeta de memoria en la ranura para tarjeta SD del dispositivo y el dispositivo comenzará a guardar videos automáticamente.

¿Cómo ver los videos en la tarjeta SD?

Método 1: haga clic en el botón "Historial" o "Reproducción de video" del icono de información de alarma en la aplicación para ingresar a la interfaz de reproducción de video. Arrastre la línea de tiempo o seleccione el punto de alarma para encontrar el registro del período de tiempo correspondiente.

Método 2: inserte la tarjeta SD en el ordenador y convierta el formato de video a MP4 a través de un tercero. Cuando el video tiene formato MP4, puede verlo directamente en el ordenador.

8. Ajustes de la detección de movimiento PIR

Ingrese a la aplicación-"Configuración de parámetros"- "Interfaz de detección de movimiento".



Sensibilidad	Distancia de detección (para objetos en movimiento)
Nivel 1-3 (Bajo)	Hasta 4-5 metros
Nivel 4-7 (Med)	Hasta 5-8 metros
Nivel 8-10 (Alto)	Hasta 8-13 metros

Consejo acerca de la temperatura:

Cuando encuentre los siguientes problemas al usar esta cámara, puede ajustar la sensibilidad de detección de movimiento para resolverlos.

Nota:

- 1) Se recomienda configurar la sensibilidad de la alarma en el nivel 8-10 si tiene una alarma perdida o retrasada con frecuencia.
- 2) Se recomienda configurar la sensibilidad de la alarma en el nivel 1-3 si tiene falsas alarmas con frecuencia.
- 3) Se recomienda que ajuste la sensibilidad a un nivel más bajo en invierno. La sensibilidad de la alarma y la distancia de detección a niveles altos

están demasiado alejados que producirán falsos positivos y esto provocará fácilmente falsas alarmas debido al mayor rango de temperatura. Además, la alarma PIR sufrirá interferencias por el clima y la temperatura.

- 4) Se recomienda que ajuste la sensibilidad a un nivel más alto en verano, ya que se producirán alarmas perdidas o retrasadas debido al rango de temperatura más pequeño.
- 5) Si observa un rendimiento deficiente de la detección de movimiento en el entorno nocturno, intente desactivar la "Detección nocturna".

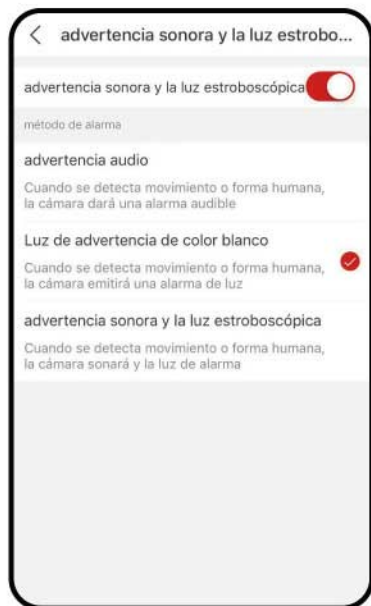

1) Intervalo de alarma

Establezca el intervalo de alarma aquí si lo necesita.

2) Detección humana

Puede elegir activar esto para detectar solo humanos, filtrar otras detecciones de movimiento y también puede elegir el período de tiempo para la detección.

3) Plan de alarma

Puede seleccionar aquí la hora de la alarma para evitar interrupciones excesivas.

4) Área de alarma

Puede configurar las zonas de alarma que se supervisarán.

5) Advertencias audibles y advertencia de luz blanca.

Aviso sonoro:

Si se detecta movimiento o un objeto humanoide, la cámara emitirá una alarma audible. (Puede ajustar el volumen)

Advertencia de luz blanca:

Si se detecta movimiento o un objeto humanoide, la cámara emitirá una luz de advertencia.

Advertencia de audio y advertencia de luz blanca:

Si se detecta movimiento o un humanoide, la cámara hará sonar una alarma de audio con una luz.

Noticia importante:

- 1) Solo en el modo 'Modo de luz blanca' o 'Advertencia de audio y advertencia de luz blanca', y cuando la cámara detecta movimiento, puede obtener la vista nocturna en color.
- 2) El tiempo de alarma de estos tres modos de alarma de audio y luz es de 30 s. Si desactiva esta función, el sonido y la luz no se emitirán. Puede elegir cualquier modo de alarma según la situación de uso real;

Área de alarma

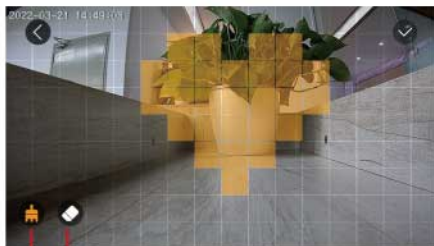

Eliminar un área cuadrada

Eliminar un área cuadrada

9. Gestión de la batería

9.1 Carga de la cámara

Se recomienda utilizar un adaptador de corriente de 5V/2A para la carga. Utilice el cable USB del paquete para cargar esta cámara.

Nota: Si no se dispone de un adaptador de alimentación de 5 V/2 A, también se pueden utilizar adaptadores de alimentación de 5V de otros amperajes.

¿Cómo juzgar si la carga es exitosa?

La luz indicadora de carga del dispositivo es roja, lo que significa que se está cargando. Una luz azul significa que la carga está completa. Tardará aproximadamente 10 horas o más en cargarse por completo.

¿Qué debo hacer si falla la carga?

- 1) Determina si el adaptador de corriente es bueno, prueba con otro.
- 2) Determina si el cable de carga USB es bueno, prueba con otro.
- 3) El indicador de carga puede estar defectuoso, verifique la condición de carga en la aplicación del teléfono.
- 4) Determine si el puerto de carga del dispositivo no está en buen contacto con el cable de carga USB.
- 5) El dispositivo tiene un módulo de protección de carga a baja temperatura, no cargue el dispositivo a bajas temperaturas.
- 6) Póngase en contacto con el servicio de atención al cliente:

support-eu@cooau.com

9.2 Duración de la batería

Si el dispositivo no detecta un objeto en movimiento, el dispositivo entrará en modo de suspensión, reduciendo el consumo de energía del dispositivo.

Si el dispositivo detecta un objeto en movimiento, se activa rápidamente y se inicia en 1 segundo y toma una captura de pantalla con el video grabado.

Consejo sobre temperatura: cuando la temperatura es inferior a -20 °C, la batería puede entrar en el modo de autoprotección, lo que hace que la cámara se apague automáticamente. Pero si la temperatura aumenta, la batería volverá automáticamente al estado normal.

A bajas temperaturas, si necesita cargar esta cámara, primero colóquela en casa varias horas. A temperatura ambiente, el modo de autoprotección de la batería se apagará automáticamente para cargar esta cámara de forma segura.

¿Por qué la duración de la batería de mi dispositivo es baja?

A. Compruebe si el número de alarmas es demasiado frecuente, ya que el tiempo de trabajo del dispositivo determina la duración de la batería.

Cuanto más frecuentes sean las activaciones de PIR, más rápido se consumirá la batería debido al mayor tiempo de trabajo. Se recomienda reducir adecuadamente la sensibilidad de detección de movimiento del dispositivo y configurar el intervalo de alarma y el plan de tiempo de alarma. (Nota: las unidades de aire acondicionado exteriores, los automóviles en movimiento y los peatones que pasan provocan alarmas frecuentes. Ajuste el ángulo del dispositivo para evitar estos objetos).

B. En climas fríos, la capacidad de la batería se reducirá, lo que afectará la resistencia del dispositivo.

C. Póngase en contacto con el servicio de atención al cliente:

support-eu@cooau.com

10. FAQs

Para preguntas frecuentes más detalladas, inicie sesión en la aplicación, busque en "Yo"-Preguntas frecuentes-"Documento de ayuda"-Cámara de batería"

¿El dispositivo indica que está desconectado?

1) Verifique si el equipo está encendido y observe si la luz de trabajo del equipo está encendida normalmente.

- 2) Verifique si la red Wi-Fi está en buenas condiciones y reinicie el router.
- 3) Si el dispositivo está ubicado lejos del enrutador, lo que resulta en la imposibilidad de obtener una buena señal Wi-Fi, se recomienda mover el router a un lugar más cercano o agregar un amplificador Wi-Fi para mejorar el rendimiento de la conexión Wi-Fi de la casa.
- 4) Elimine la cámara de su cuenta COOAU CAM y agréguela nuevamente después de reiniciar el dispositivo.

Compruebe si el firmware del dispositivo y el programa de aplicación son la última versión.

¿Actualizar router o contraseña de VW-R?

Elimina la cámara de tu cuenta COOAU CAM. Después de restablecer el dispositivo, use el nuevo Wi-Fi y la contraseña para agregarlo nuevamente.

¿No puedes reproducir el historial de vídeos?

- 1) Verifique el estado de la tarjeta SD en "Configuración" para asegurarse de que la tarjeta SD se haya reconocido correctamente.
- 2) Vuelva a insertar la tarjeta SD.
- 3) En la aplicación, formatea la tarjeta SD.
- 4) Pruebe con otra tarjeta SD nueva.

¿Alarma se activa con frecuencia?

- 1) En la aplicación, reduzca la sensibilidad de la alarma de detección de movimiento.
- 2) Verifique si hay objetos que interfieren y activan el sensor PIR en el campo de visión del dispositivo, como la unidad exterior del aire acondicionado, la conducción de automóviles, el paso de peatones, etc. El ángulo del dispositivo se puede ajustar apropiadamente para evitar estos objetos fácilmente molestos.
- 3) Active la "detección de movimiento humano" y use el algoritmo humanoide para filtrar alarmas inútiles.

¿El teléfono no puede recibir notificaciones de alarma?

- 1) Active todos los permisos de inserción de la aplicación "COOAU CAM" en la configuración del sistema de su teléfono móvil.
- 2) Asegúrese de que la función de detección de movimiento del dispositivo se haya activado correctamente.
- 3) Reinicie el teléfono y borre la memoria caché en los teléfonos Android.
- 4) Compruebe si la red es buena.

CONTENT

1. Soporte postventa-----	89
2. Présentation du produit-----	90
3. Installation APP et enregistrement de compte-----	91
3.1 Télécharger l'application 'COOAU CAM'-----	91
3.2 Créer un compte-----	92
4. Comment ajouter une caméra à l'APP-----	93
4.1 Installer la carte Micro SD-----	93
4.2 Allumer la caméra-----	93
4.3 Connecter la caméra-----	94
4.4 Étapes de connexion Wi-Fi-----	94
5. Installation de la caméra-----	96
6. Présentation des fonctions-----	98
6.1 Présentation de l'interface de l'application-----	98
6.2 Partage d'appareils-----	103
7. Enregistrement sur carte SD-----	103
8. Paramètres de détection de mouvement PIR-----	104
9. Gestion de la batterie-----	107
9.1 Chargement de la caméra-----	107
9.2 Autonomie de la batterie-----	108
10. FAQs-----	108

1. Soporte postventa

Chers amis,

Merci beaucoup de soutenir COOAU !

Veuillez lire attentivement ce manuel avant d'utiliser cette caméra de sécurité sans fil. Si vous rencontrez des problèmes, veuillez envoyer votre numéro de commande et le problème par e-mail à support-eu@cooau.com. Dès réception de votre message, nous vous fournirons une solution rapide en 24 heures.

S'il te plaît ne t'inquiète pas. En fait, de nombreux problèmes peuvent être facilement résolus en configurant, tels que les échecs de connexion réseau, le délai de détection de mouvement, la charge du panneau solaire, la fausse alarme, la gestion de la batterie, etc. Nous promettons que toutes les caméras ont été soigneusement vérifiées et emballées avant l'expédition.

BTW, nous offrons le support technique à vie pour votre appareil photo et sommes heureux de vous fournir tout le support possible. Si vous avez des questions ou des ambiguïtés lors de l'utilisation, n'hésitez pas à nous contacter. Nous essaierons de trouver une bonne solution avec nos ingénieurs caméra professionnels.

Meilleurs voeux

Équipe de service COOAU

Noter:

- La caméra ne prend en charge que le Wi-Fi 2,4 GHz. Il ne prend pas en charge le Wi-Fi 5 GHz.
- Avant de connecter cette caméra au Wi-Fi, assurez-vous que la force du signal Wi-Fi est supérieure à 85 %. Si la caméra est éloignée de la source du signal, elle ne sera pas connectée avec succès pour la première fois.
- Si votre routeur est connecté à trop d'appareils, la caméra ne parviendra pas à se connecter au Wi-Fi en raison du conflit d'adresse IP.
- Pour protéger votre vie privée, vous feriez mieux d'utiliser l'application COOAU CAM. Mais pour une gestion plus facile avec des caméras de marques différentes, vous pouvez également utiliser l'application "CloudEdge" pour contrôler cette caméra, elle ne prend pas en charge le navigateur PC et d'autres logiciels.
- Cette caméra sans fil prend en charge l'enregistrement d'événements lorsque le Wi-Fi est déconnecté.

FR

2. Présentation du produit

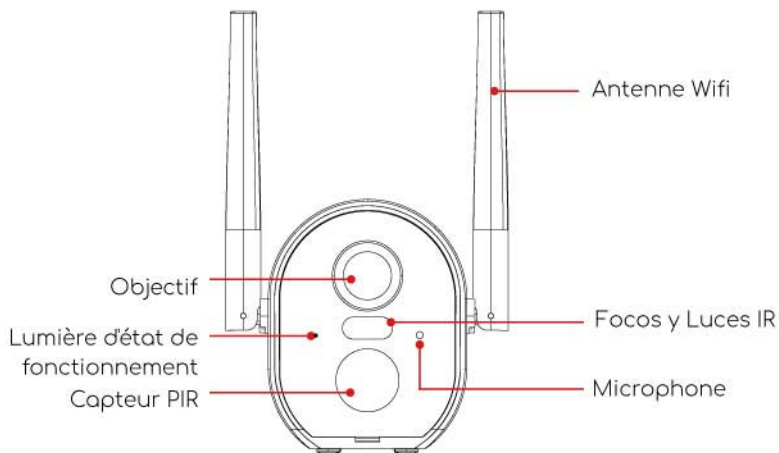

FR

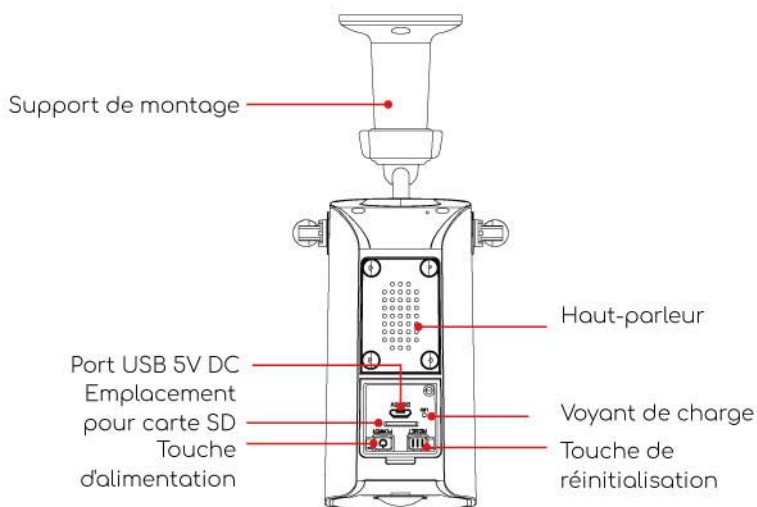

Clé d'alimentation	Appuyez et maintenez enfoncé pendant 5 secondes pour allumer/éteindre la caméra.
Touche de réinitialisation	Appuyez et maintenez enfoncé pendant 5 secondes pour réinitialiser ou restaurer les paramètres d'usine.
Fente pour carte SD	Prise en charge du stockage local sur carte SD (jusqu'à 128G).
Voyant d'alimentation	Le rouge signifie en charge, le bleu signifie complètement chargé.
Microphone	Capturez le son de vos vidéos.
Voyant d'état de fonctionnement	Rouge fixe : le réseau est anormal.
	Rouge scintillant lent : attente de connexion Wi-Fi et démarrage de l'ajout d'appareils.
	Wi-Fi clignotant rapidement en rouge : connexion Wi-Fi.
	Solide sur bleu : Wi-Fi connecté avec succès, la caméra fonctionne normalement.
Conférencier	Sortie audio bidirectionnelle.
Port de chargement USB	Utilisez un mini câble USB 5V/2A pour charger cette caméra.

3. Installation APP et enregistrement de compte

3.1 Télécharger l'application 'COOAU CAM'

Méthode 1 : téléchargez l'application « COOAU CAM » depuis l'App Store (iOS) ou Google Play (Android) ;

(Il est également compatible avec l'application 'CloudEdge', mais il y aura quelques différences au fur et à mesure que l'application est mise à jour, donc si vous avez des questions avec l'application, veuillez nous contacter.)

Méthode 2 : scannez le code QR de l'application 'COOAU CAM' pour le télécharger.



iOS



Android



COOAU Cam

Conseils:

Veuillez accorder les 2 autorisations suivantes lors de la première utilisation de cette APP.

- 1) Autorisez l'application 'COOAU Cam' à accéder aux données cellulaires mobiles et au réseau local sans fil, sinon l'ajout d'une caméra IP échouera.
- 2) Autoriser l'application 'COOAU Cam' à recevoir un message poussé ou le téléphone ne recevra pas de poussée d'alarme lorsque la détection de mouvement ou l'alarme sonore est déclenchée.



3.2 Créer un compte

Les nouveaux utilisateurs doivent s'inscrire par e-mail. Les étapes concrètes sont les suivantes :

- 1) Cliquez sur 'S'inscrire';
- 2) Suivez les étapes pour terminer l'enregistrement du compte;
- 3) Connectez-vous.

Noter:

- Lors de l'enregistrement d'un nouveau compte, veuillez choisir la région dans laquelle vous vous trouvez et le code pays correct. (Différentes régions enregistrées ne peuvent pas partager la caméra.)
- Veuillez choisir de vous inscrire par e-mail.

4. Comment ajouter une caméra à l'APP

4.1 Installer la carte Micro SD

Veuillez insérer une carte Micro SD pour enregistrer des vidéos lorsqu'un mouvement est détecté et lu. (La carte Micro SD n'est pas incluse ; la caméra prend en charge jusqu'à 128 Go de carte Micro SD)

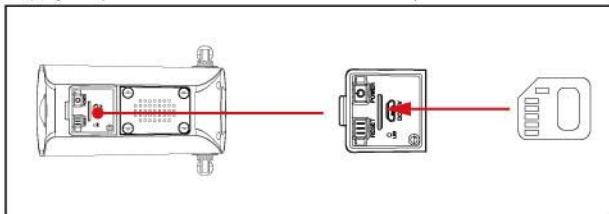

Remarque : veuillez insérer la carte Micro SD avant la mise sous tension, sinon la carte SD ne peut pas être détectée.

FR

4.2 Allumer la caméra

Appuyez et maintenez enfoncé le bouton d'alimentation pendant 5 secondes pour allumer l'appareil photo (s'il ne peut pas être allumé, veuillez d'abord brancher l'adaptateur d'alimentation DC 5 V/2 A pour charger l'appareil photo pendant 15 minutes).

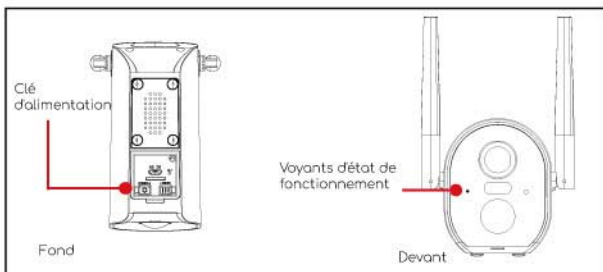

Impossible d'allumer ma caméra ?

- Chargez l'appareil photo, puis essayez de l'allumer.
- Appuyez sur la touche d'alimentation et maintenez-la enfoncée jusqu'à ce que l'appareil photo s'allume (vous pouvez essayer plusieurs fois)

Si vous avez essayé les étapes ci-dessus, mais toujours sans succès, veuillez envoyer votre commande et votre problème à support-eu@cooau.com.

4.3 Connecter la caméra

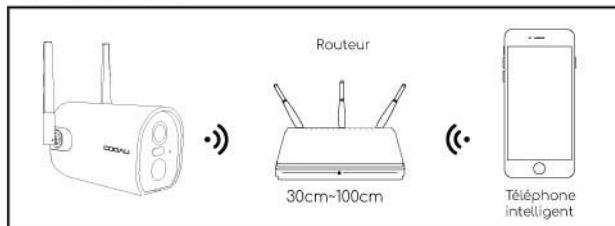

Noter:

- Placez l'appareil photo et le smartphone 1 à 3 pieds (30 à 100 cm) du routeur pour configurer le Wi-Fi.
- La caméra ne prend en charge que le Wi-Fi 2,4 GHz. Il ne prend pas en charge le Wi-Fi 5 GHz.

4.4 Étapes de connexion Wi-Fi

- Allumez l'appareil photo ;
- Appuyez et maintenez enfoncé le bouton de réinitialisation pendant 5 secondes pour réinitialiser ou restaurer l'usine jusqu'à ce que vous entendiez le son de "Boogu" (signifiant la réinitialisation réussie);
- Lancez l'application COOAU CAM, cliquez sur "+" en haut à droite et sélectionnez "Battery Camera". Selon le guide sur APP, veuillez vous assurer que la caméra a été activée. (Le voyant LED devient rouge et clignote lentement);
- Choisissez le SSID Wi-Fi 2,4 GHz et entrez le mot de passe, puis cliquez sur « étape suivante » ;
- Cliquez sur "OK" pour vous assurer que les informations Wi-Fi
- Après être entré dans l'interface de fonctionnement suivante, veuillez cliquer sur "Suivant" et vous verrez l'interface "Scanner le code QR".
- Placez le code QR devant l'objectif de l'appareil photo à environ 10-15 cm. L'objectif de l'appareil vise le code QR sur l'écran du téléphone à une

distance de 10 à 15 cm. Une fois que l'appareil a reconnu le code QR, l'appareil photo émet un son "Boogu". Après l'avoir entendu, veuillez cliquer sur 'suivant'.

- H. Ensuite, la caméra commencera à se connecter au Wi-Fi. Une fois la connexion terminée, il passera à la page "Appareil trouvé", vous pouvez modifier le nom de la caméra et cliquer sur "Terminé", puis accéder à la liste de vos appareils et commencer à visionner des vidéos.

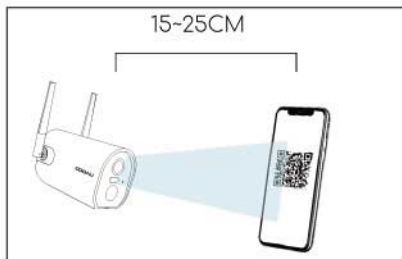

Ma caméra ne parvient pas à se connecter au Wi-Fi ?

- 1) Veuillez vous assurer que le Wi-Fi auquel la caméra est connectée est de 2,4 GHz. D'après notre expérience, la connexion réseau échoue dans la plupart des cas, ce qui est dû au fait que les utilisateurs ont utilisé le Wi-Fi 5 GHz.
- 2) Assurez-vous de la correction du mot de passe du Wi-Fi. (Remarque : le mot de passe du WiFi ne peut pas inclure de guillemet simple, de soulignement, d'espace et de virgule (/).
- 3) Vérifiez le nombre d'appareils connectés à votre routeur. En général, le routeur a des limites de connexion. Une fois que les appareils que votre routeur a connectés dépassent ses limites maximales, les autres appareils ne peuvent pas se connecter au routeur.
- 4) Assurez-vous que le code QR sur l'écran du téléphone est normal et que la distance entre le téléphone et l'objectif de l'appareil photo est de 10 à 15 cm (3,9 à 5,9 pouces) pendant le processus de numérisation.
- 5) Après avoir vérifié les informations ci-dessus, si la caméra ne peut pas se connecter au Wi-Fi, veuillez essayer de télécharger à nouveau l'APP, réinitialiser la caméra et redémarrer le routeur, puis ajouter à nouveau la caméra.
- 6) Si vous avez essayé toutes les étapes, mais toujours pas de chance, veuillez envoyer votre commande et votre problème à support-eu@cooau.com.

5. Installation de la caméra

Comment l'installer :

- Sélectionnez l'emplacement d'installation ; (Vous pouvez l'installer sur n'importe quelle surface plane : table, mur, sol, etc.)
- Apportez l'appareil photo et votre téléphone à l'emplacement d'installation ;
- Utilisez le guide d'installation dans l'application pour diagnostiquer la puissance du signal de votre réseau Wi-Fi. (Il est suggéré d'installer la caméra dans un endroit où le signal Wi-Fi est fort afin que cette caméra fonctionne bien pour vous.)
- Utilisez une perceuse électrique et des vis pour fixer le support au mur. Il est suggéré d'installer la caméra à 2,4 -3 m du sol.
- Faites pivoter la caméra vers le support, pendant cette période, vous pouvez régler l'angle de la caméra grâce à l'étanchéité de la rotation pour obtenir une meilleure vue de surveillance.

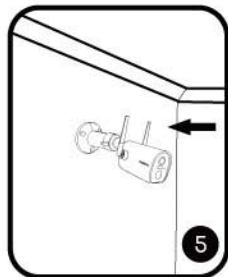
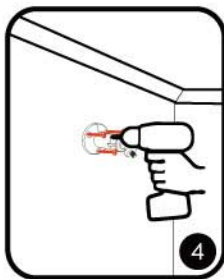
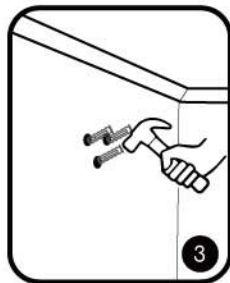
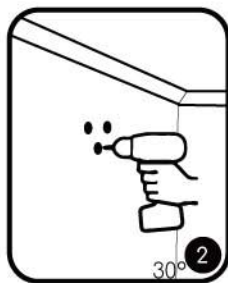
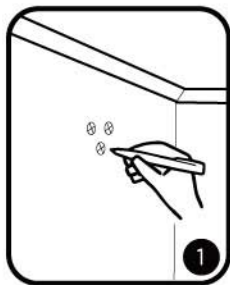

Conseils:

- Veuillez vous assurer que le mur ou la surface où vous souhaitez installer la caméra est plat. Pour une installation plus facile, il est suggéré d'utiliser une perceuse. Le mur en béton peut ne pas convenir à l'installation.
- Veuillez ne pas installer la caméra à proximité d'une source de chaleur, telle que l'unité extérieure du climatiseur et la sortie de fumée de la cuisine.
- Essayez d'éviter d'installer le produit sur le bord d'une route animée. Les piétons et les véhicules fréquents continueront de réveiller la caméra, ce qui entraînera des messages d'alarme fréquents et une consommation d'énergie extrêmement rapide.
- Veuillez ne pas installer la caméra à une position éloignée du routeur. Le produit a besoin d'un bon signal Wi-Fi pour fonctionner correctement.
- Lors de l'installation de la caméra, il n'est pas conseillé de placer le capteur PIR verticalement face à l'objet en mouvement, sinon il risque de ne pas détecter les événements de mouvement. Il est suggéré de faire un angle entre le capteur PIR et l'objet détecté supérieur à 15 degrés.

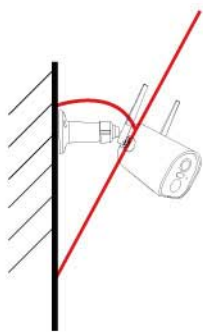

Suggestion:
le meilleur angle d'inclinaison
vers le bas de l'objectif est de 30°
pour obtenir la meilleure plage
de détection d'alarme.

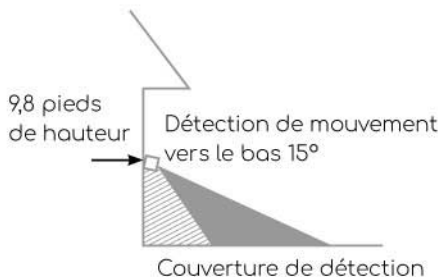
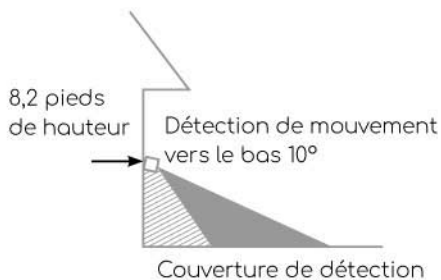

6. Présentation des fonctions

6.1 Présentation de l'interface de l'application

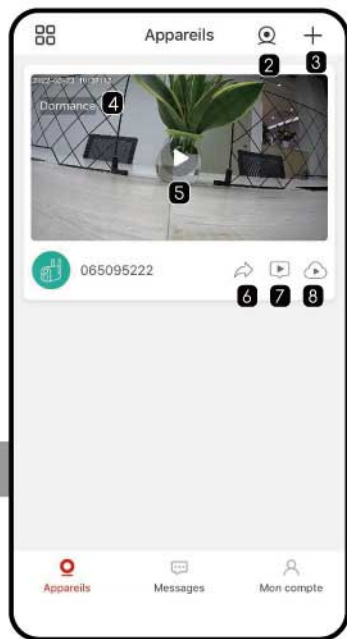

1	Gestion des listes Appuyez sur pour changer ce mode de liste de caméras.
2	Surveillance multi-appareils Regardez plusieurs caméras (jusqu'à 4) sur un seul écran.
3	Ajouter une caméra Ajoutez une nouvelle caméra à votre compte.
4	État de la caméra
5	Accéder à la page de détails du moniteur
6	Partage d'appareils Partage de cette caméra (Peut changer le mode de partage après le partage.)
7	Affichage des détails de l'alarme
8	Stockage en ligne
9	Partager l'historique Vérification de l'historique des appareils partagés.
10	Messages d'alarme Notifications de l'historique de détection de mouvement.
11	Messages système Vérification de l'historique des notifications système.



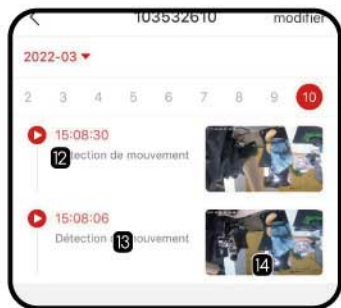

12	Lire la vidéo d'alerte Appuyez pour regarder les détails de la vidéo d'enregistrement d'alarme.
13	Temps de détection & Type de détection
14	Capture d'écran Déterminez les vignettes d'événements, appuyez pour zoomer sur les captures d'écran statiques.
15	Compte Vérifier les détails du compte · Code QR · Déconnexion de l'application · Réinitialiser le mot de passe
16	Partage d'appareils Partage de l'historique pour toutes les caméras de ce compte.
17	Albums Vérification des images/vidéos enregistrées sur votre smartphone.
18	FAQ Quelques solutions aux questions fréquemment posées.
19	Aide et commentaires Foire aux questions · Commentaires sur les problèmes
20	À propos de nous Web · Courriel · Facebook de COOAU
21	Paramètres Paramètres de base · Confirmation de la version de l'application · Effacer Cache · Désactiver le compte

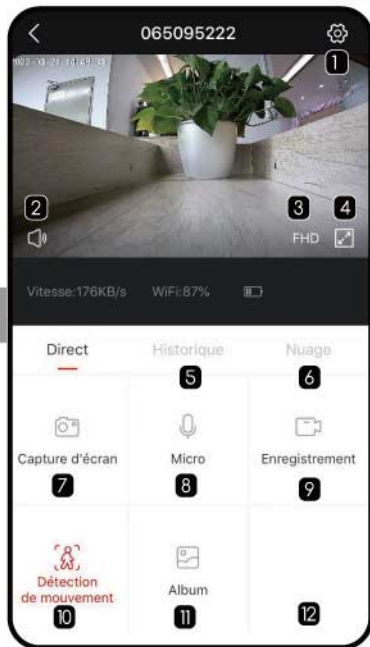

1	Ouvrez les paramètres détaillés. Vous pouvez effectuer divers réglages détaillés pour la caméra.
2	Haut-parleur de la caméra activé/désactivé Lorsqu'il est allumé, vous pouvez entendre le son du côté de la caméra.
3	Paramètres de clarté vidéo Vous pouvez sélectionner la qualité de la vidéo/des images entre SD et FHD.
4	Option plein écran Appuyez sur pour entrer en mode plein écran et vous pouvez zoomer sur certains détails.
5	Lecture vidéo sur carte SD
6	Lecture vidéo de stockage en nuage
7	Capture d'écran Vous pouvez capturer une vidéo en direct sous forme d'image fixe et l'enregistrer sur votre téléphone.
8	Interphone Appuyez et maintenez tout en parlant, vous entendrez une voix de la caméra.
9	Disque Vous pouvez enregistrer manuellement la vidéo dont vous avez besoin à tout moment. Il économisera sur votre téléphone.
10	Détection de mouvement Activez/désactivez la détection de mouvement.

11	Album Les captures d'écran et les fichiers vidéo enregistrés manuellement qui sont enregistrés sur votre téléphone.
----	---

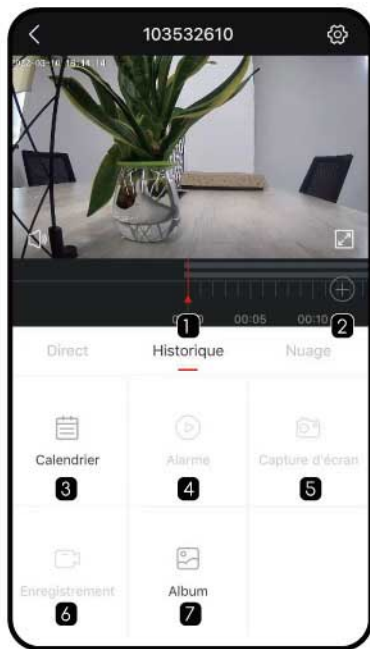

1	Chronologie de la vidéo Peut le faire glisser pour sélectionner la date sur une chronologie de 24 heures.
2	Bouton de zoom de la chronologie Appuyez dessus et balayez vers le haut et vers le bas pour modifier l'intervalle de temps de la chronologie.
3	Calendrier Sélectionnez et lisez la vidéo enregistrée en fonction de la date.
4	Alerte Voir la vidéo du message d'alarme.
5	Capture d'écran Instantané vidéo
6	Disque Cliquez d'abord pour démarrer l'enregistrement, puis cliquez à nouveau pour terminer l'enregistrement.
7	Album Stockez des captures d'écran et des fichiers vidéo manuels.

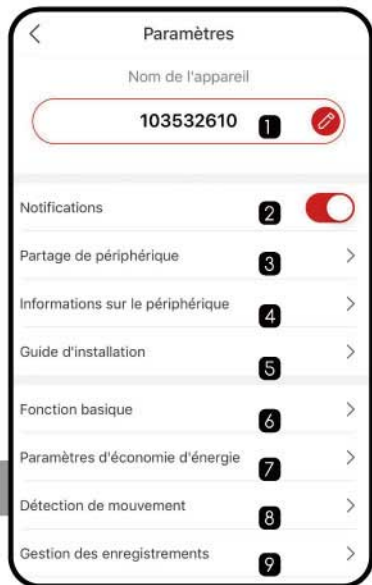

1	Modifier le nom de votre caméra
2	Notification d'alarme reçue ou non
3	Partager l'historique de cette caméra
4	Informations sur l'appareil Informations réseau, puissance du signal, ID virtuel, IP, adresse Mac, fuseau horaire
5	Guide d'installation Utilisez 'Diagnostic réseau' pour trouver un emplacement d'installation avec un signal wifi plus fort.
6	Fonction basique Activez/désactivez l'indicateur de réseau ; Volume du haut-parleur ; Fichier d'écran ; Vision nocturne ; Gestion de l'alimentation ;
7	Réglage d'économie d'énergie Définissez « l'intervalle d'alarme » et la « durée d'enregistrement » ;
8	Détective de mouvement sensibilité de détection ; Intervalle d'alarme ; Heure d'alerte ; Zone d'alarme ; Audio et Audio léger ;
9	Gestion des enregistrements réglage de la durée d'enregistrement ; Vérification de la capacité de la carte SD ;
10	Service de stockage en nuage
11	Version du micrologiciel de votre appareil photo
12	Supprimer l'appareil de votre compte

6.2 Partage d'appareils

Les étapes de partage de vos caméras avec d'autres utilisateurs :

- 1) Invitez vos amis à télécharger et installer l'APP "COOAU CAM" et connectez-vous.
- 2) Cliquez sur "Partage de périphérique" pour regarder la vidéo d'opération et suivez les étapes pour terminer le partage de périphérique.

Conseil : lors du partage, assurez-vous que votre compte APP est enregistré dans la même région. Sinon, vous ne pourrez pas partager avec succès.

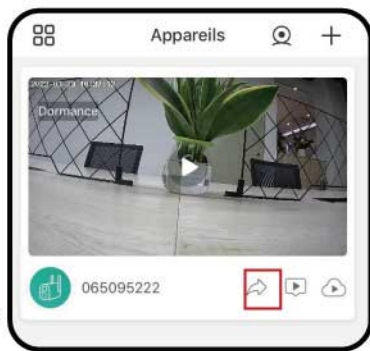

7. Enregistrement sur carte SD

Le produit n'inclut pas de carte SD. Si vous avez besoin d'une carte SD pour stocker les mouches, veuillez l'acheter vous-même.

Configuration requise pour la carte SD :

- 1) Il est recommandé d'utiliser des cartes San Disk, Samsung et d'autres marques ;
- 2) Prend en charge une capacité de 8 à 128 Go ;
- 3) Il est recommandé d'utiliser une carte SD standard de classe 10 ;
- 4) Seul le format FAT32 est pris en charge.

Remarque : Insérez la carte mémoire dans la fente pour carte SD de l'appareil, et l'appareil commencera automatiquement à enregistrer les vidéos.

Comment regarder les vidéos sur carte SD ?

Méthode 1 : Cliquez sur le bouton « Historique » ou « Lecture vidéo » de l'icône d'informations sur l'alarme dans l'APP pour accéder à l'interface de lecture vidéo. Faites glisser la chronologie ou sélectionnez le point d'alarme pour trouver l'enregistrement de période correspondant.

Méthode 2 : Insérez la carte SD dans l'ordinateur et convertissez le format vidéo en MP4 via un tiers. Lorsque la vidéo est au format MP4, vous pouvez la regarder directement sur l'ordinateur.

8. Paramètres de détection de mouvement PIR

Entrez dans l'interface application-"Paramètres"->"Détection de mouvement".

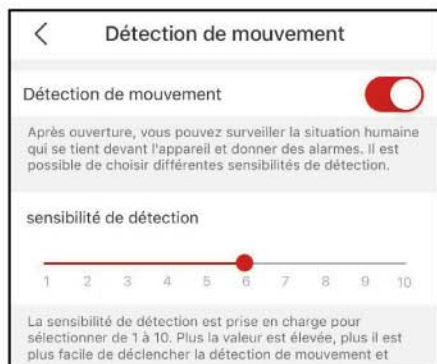

Sensibilité	Distance de détection (pour les objets en mouvement)
Niveau 1-3 (Faible)	Jusqu'à 4-5 mètres
Niveau 4-7 (Med)	Jusqu'à 5-8 mètres
Niveau 8-10 (Élevé)	Jusqu'à 8-13 mètres

Conseil chaleureux :

Lorsque vous rencontrez les problèmes suivants lors de l'utilisation de cette caméra, vous pouvez régler la sensibilité de détection de mouvement pour les résoudre.

Noter:

- 1) Il est recommandé de régler la sensibilité de l'alarme sur le niveau 8-10 si vous avez fréquemment une alarme manquée ou retardée.
- 2) Il est conseillé de régler la sensibilité de l'alarme sur le niveau 1-3 en cas de fausses alarmes fréquentes.
- 3) Il est recommandé de régler la sensibilité à un niveau inférieur. La sensibilité

de l'alarme et la distance de détection par rapport au niveau haut sont trop éloignées pour faciliter les faux déclenchements. En hiver, cela provoquait facilement de fausses alarmes en raison d'une plus grande plage de température. De plus, l'alarme PIR sera une interférence du temps et de la température.

- 4) Il est recommandé de régler la sensibilité à un niveau supérieur. En été, cela provoquait des alarmes manquées ou retardées en raison d'une plage de température plus petite.
- 5) Si vous remarquez la mauvaise performance de la détection de mouvement dans l'environnement nocturne, essayez de désactiver "Night Detection".

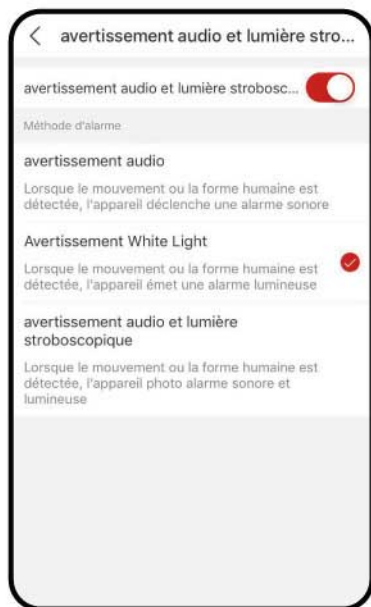

1) Intervalle d'alarme

Définissez l'intervalle d'alarme ici si vous en avez besoin.

2) Détection humaine

Vous pouvez choisir de l'activer pour ne détecter que les humains, filtrer les autres détections de mouvement et vous pouvez également choisir la période de détection.

3) Plan d'alarme

Vous pouvez sélectionner ici l'heure de l'alarme pour éviter les interruptions excessives.

4) Zone d'alarme

Vous pouvez définir les zones d'alarme à surveiller.

5) Avertissements sonores et avertissement de lumière blanche.

Avertissement sonore :

Si un mouvement ou un objet humanoïde est détecté, la caméra émet une alarme sonore. (Vous pouvez régler le volume)

Avertissement de lumière blanche :

Si un mouvement ou un objet humanoïde est détecté, la caméra émettra un avertissement lumineux.

Avertissement sonore et avertissement de lumière blanche :

Si un mouvement ou un humanoïde est détecté, la caméra émettra une alarme sonore avec une lumière.

Avis important:

- 1) Uniquement en mode « lumière blanche » ou en mode « avertissement audio et avertissement de lumière blanche », et lorsque la caméra détecte un mouvement, vous pouvez obtenir la vue nocturne en couleur.
- 2) Le temps d'alarme de ces trois modes d'alarme audio et lumineuse est de 30 secondes. Si vous désactivez cette fonction, le son et la lumière ne seront pas émis. Vous pouvez choisir n'importe quel mode d'alarme en fonction de la situation d'utilisation réelle ;

Zone d'alarme



Supprimer une zone carrée

Ajouter une zone carrée

9. Gestion de la batterie

9.1 Chargement de la caméra

Il est recommandé d'utiliser un adaptateur secteur 5V/2A pour le chargement. Veuillez utiliser le câble USB fourni dans l'emballage pour charger cette caméra.

Remarque : Si un adaptateur secteur 5 V/2 A n'est pas disponible, d'autres tailles de têtes d'alimentation 5 V peuvent également être chargées.

Comment juger si la charge est réussie?

Le voyant de charge de l'appareil est rouge, ce qui signifie qu'il est en charge. Une lumière bleue signifie que la charge est terminée. Il faudra environ 10 heures ou plus pour une charge complète.

Que dois-je faire si la charge échoue ?

- 1) Déterminez si l'adaptateur secteur est bon, essayez-en un autre.
- 2) Déterminez si le câble de charge USB est bon, essayez-en un autre.
- 3) L'indicateur de charge peut être défectueux, veuillez vérifier l'état de charge dans l'application du téléphone.
- 4) Déterminez si le port de charge de l'appareil n'est pas en bon contact avec le câble de charge USB.
- 5) L'appareil dispose d'un module de protection de charge à basse température, veuillez ne pas charger l'appareil à basse température.
- 6) Contactez le service client : support-eu@cooau.com

9.2 Autonomie de la batterie

Si l'appareil ne détecte pas d'objet en mouvement, l'appareil entrera en mode veille, ce qui réduira la consommation d'énergie de l'appareil.

Si l'appareil détecte un objet en mouvement, il se réveille rapidement et démarre en 1 seconde et prend une capture d'écran avec la vidéo enregistrée. Conseil chaleureux : lorsque la température est inférieure à -20 °C, la batterie peut entrer en mode d'autoprotection, ce qui entraîne l'arrêt automatique de l'appareil photo. Mais si la température augmente, la batterie reviendra automatiquement à l'état normal.

À basse température, si vous avez besoin de recharger cette caméra, placez-la d'abord chez vous pendant plusieurs heures. À température ambiante, le mode d'autoprotection de la batterie sera automatiquement désactivé pour charger cet appareil photo en toute sécurité.

Pourquoi la durée de vie de la batterie de mon appareil est-elle faible ?

- A. Veuillez vérifier si le nombre d'alarmes est trop fréquent. Parce que le temps de travail de l'appareil détermine la durée de vie de la batterie. Plus les réveils PIR sont fréquents, plus la batterie consomme rapidement en raison du temps de travail plus long. Il est recommandé de réduire de manière appropriée la sensibilité de détection de mouvement de l'appareil et de définir l'intervalle d'alarme et le plan horaire d'alarme. (Remarque : les climatiseurs extérieurs, les voitures en mouvement et les piétons qui passent provoquent des alarmes fréquentes. Veuillez régler l'angle de l'appareil pour éviter ces objets.)
- B. Par temps froid, la capacité de la batterie sera réduite, ce qui affectera l'endurance de l'appareil.
- C. Contacter le service client : support-eu@cooau.com

10. FAQs

Pour des FAQ plus détaillées, veuillez vous connecter à l'APP, recherchez dans "Moi"-FAQ-"Document d'aide"-Battery Camera"

L'appareil vous invite hors ligne ?

- 1) Vérifiez si l'équipement est sous tension et observez si le voyant de travail de l'équipement est allumé normalement.
- 2) Vérifiez si le réseau Wi-Fi est en bon état et redémarrez le routeur.

3) Si l'appareil est situé loin du routeur, ce qui entraîne l'impossibilité d'obtenir un bon signal Wi-Fi, il est recommandé de déplacer le routeur vers un endroit plus proche ou d'ajouter un amplificateur Wi-Fi pour améliorer le Wi-Fi performance de la maison.

4) Supprimez la caméra de votre compte COOAU CAM et ajoutez-la à nouveau après avoir réinitialisé l'appareil.

Vérifiez si le micrologiciel de l'appareil et le programme d'application sont la dernière version.

Mettre à jour le routeur ou le mot de passe VW-R ?

Supprimez la caméra de votre compte COOAU CAM. Après avoir réinitialisé l'appareil, utilisez le nouveau Wi-Fi et le nouveau mot de passe pour l'ajouter à nouveau.

Vous ne pouvez pas lire la vidéo historique ?

1) Vérifiez l'état de la carte SD dans "Paramètres" pour vous assurer que la carte SD a été reconnue avec succès.

2) Réinsérez la carte SD.

3) Dans l'application, formatez la carte SD.

4) Essayez une autre nouvelle carte SD.

L'alarme pousse-t-elle fréquemment ?

1) Dans l'application, réduisez la sensibilité de l'alarme de détection de mouvement.

2) Vérifiez s'il y a des objets qui interfèrent avec et déclenchent le capteur PIR dans le champ de vision de l'appareil, tels que l'unité extérieure du climatiseur, la conduite de voitures, le passage de piétons, etc. L'angle de l'appareil peut être ajusté de manière appropriée pour éviter ces objets facilement dérangementants

3) Activez la "détection de mouvement humain" et utilisez l'algorithme humanoïde pour filtrer les alarmes inutiles.

Le téléphone ne peut pas recevoir la poussée d'alarme ?

1) Activez toutes les autorisations push de l'application "COOAU CAM" dans les paramètres système de votre téléphone mobile.

2) Assurez-vous que la fonction de détection de mouvement de l'appareil est activée avec succès.

3) Redémarrez le téléphone et effacez le cache sur les téléphones Android.

4) Vérifiez si le réseau est bon.