

Дифузер Cool Breeze

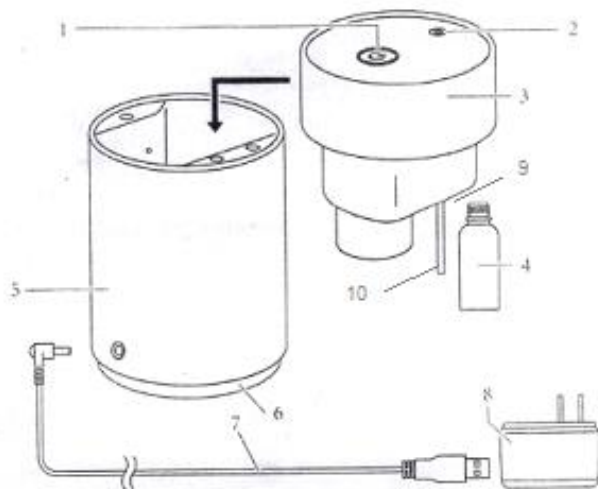

www.oshadhi.bg

РЪКОВОДСТВО ЗА УПОТРЕБА

ОПИСАНИЕ НА ПРОДУКТА

1. Бутон за включване
2. Отвор за изпаряване на масло
3. Пулверизираща глава
4. Бутилка за етерично масло
5. Основно тяло
6. Основа
7. USB кабел
8. Захранващ адаптер (щепсел)
9. Дюза (в горната част на тръбичката)
10. Тръбичка

ЕКСПЛОАТАЦИЯ

1. Поставете дифузера на хоризонтална повърхност; извадете пулверизиращата глава от основното тяло.

2. Задължително първо свалете защитния пръстен от гърлото при отваряне на нова бутилка с етерични масла, а след това свалете и дозатора от бутилката; завийте бутилката в дюзата от долната страна на пулверизиращата глава.

ВНИМАНИЕ! Моля не накланяйте и не обръщайте заредената с етерично масло пулверизираща глава, за да избегнете риска от изтичане на масло.

3. Поставете пулверизиращата глава вертикално обратно върху основното тяло, като обърнете внимание на контакта между металните части.

4. Включете кабела в буксата на дифузера, а USB щепсела в електрическата мрежа.

Внимание! Дифузерът да се включва само при инсталирано бутилка с етерично масло. Никога не пускайте на празни обороти, защото това ще повреди устройството. При включване в ел. мрежа, устройството трябва да е в позиция **ИЗКЛЮЧЕНО**.

5. Натиснете бутона за включване, за да започне да работи.

Режим на работа: 10 секунди работи, 50 секунди почива. Изключва автоматично след 2 часа.

ВНИМАНИЕ

Ако не използвате устройството по-дълго време, задължително свалете бутилката с етерично масло и почистете детайлите на дифузера, за да избегнете запушване, което може да причини и изгаряне на мотора (не се покрива от гаранцията). Съхранявайте дифузера и етеричните масла на сухо място. Не включвайте устройството без етерично масло в бутилката. Уверете се, че в инсталираната бутилка има етерично масло, преди да включите. Дифузерът

няма да изключи автоматично ако бутилката е празна. Това може да доведе до изгаряне на мотора! Възможни са малки разлики в разпръскването на масло, в зависимост от състава на синергията или типа етерично масло, което дифузирате. Различните етерични масла, влажност, температура и въздухоток повлияват ефективността на разпръскване.

При смяна на синергиите / етеричните масла е необходимо първо да почистите дюзата. Почистявайте дифузера и адаптера редовно, както е описано в секция „Поддръжка“.

ПОДДРЪЖКА

След като сте ползвали 5-6 пъти или 3-5 дни, моля почистете дифузера както следва:

1. Изключете захранването, изключете устройството от контакта и извадете пулверизиращата глава.

2. Свалете бутилката с етерично масло от пулверизиращата глава.

3. С мека кухненска хартия или салфетка почистете вътрешните части на дифузера, вкл. и дюзата.

4. Свалете тръбичката и ако е необходимо, продухайте (през салфетка или от разстояние). Не допирайте устни директно към тръбичката, някои масла могат да изгорят устните!

При редовна (ежедневна) експлоатация е необходимо механизмът да бъде почистван със спирт на всеки 6 - 8 седмици (или при пълно изразходване на 10 мл. етерично масло).

1. Добавете чист спирт към резервната бутилка;

2. Инсталирайте бутилката на място и пуснете за 1 или 2 пълни цикъла. Спиртът разтваря етеричните масла и ще спомогне за почистване на натрупвания, които с времето могат да запушат механизма, а в

най-лошия случай да доведат до изгаряне на мотора (не се покрива от гаранцията!).

Внимание! Не използвайте спирт за почистване на външните части, защото може да се повреди алуминиевата повърхност, вкл. да се наруши целостта на надписите върху основното тяло на продукта.

СЛУЧАЙНО ИЗТИЧАНЕ

В случай, че устройството се обърне по време на употреба, моля следвайте инструкциите по-долу:

1. Изключете захранването, изключете устройството от контакта и извадете пулверизиращата глава.
2. Махнете бутилката с етерично масло от пулверизиращата глава.
3. Почистете останалото етерично масло от пулверизиращата глава, дюзата и основното тяло с мека кухненска хартия или салфетка. След това оставете дифузера в покой на сигурно място, за да изсъхне естествено след почистването.

ПРОДУКТОВА СПЕЦИФИКАЦИЯ

Размер:	Ф72мм*132мм (H)
Тегло:	0.32 кг
Входно напрежение:	АС 100-240V 50/60HZ
Изходно напрежение:	DC 5V
Дължина на кабела:	Около 100 см
Мощност:	Около 3 W
Режим на работа:	10 сек. включено, 50 сек. Изключено. Изключва автоматично след 2 часа.
Оптимални резултати:	при площ ок. 6-12 м ²
Материал:	Алуминиева сплав+PP+POM+EVA
Сертификат	СЕ

НЕИЗПРАВНОСТ

Ако дифузерът не работи нормално, може да проверите:

КОГАТО ГО ВКЛЮЧИТЕ, НО НЕ РАБОТИ:

- ✓ Моля проверете дали адаптерът е включен добре. Моля опитайте да извадите адаптера и да го включите отново.
- ✓ Моля проверете, че бутонът не заяжда (понякога бутонът може да блокира и има нужда от 1-2 натискания, за да се върне към нормален режим на включване).

КОГАТО НЕ РАЗПРЪСКВА НОРМАЛНО:

- ✓ Проверете дали дюзата е отпушена.
- ✓ Поставете пръстите си до дюзата и духнете леко. Въздухът трябва да преминава свободно.
- ✓ Проверете дали тръбичката е поставена правилно и дали не е запушена.
- ✓ Почистете тръбичката и я поставете отново.
- ✓ Почистете механизма със спирт (виж секция „Поддръжка“)

КОГАТО ИЗТИЧА ЕТЕРИЧНО МАСЛО

- ✓ Уверете се, че бутилката е инсталирна добре и че защитния пръстен е махнат от гърлото на бутилката, преди тя да бъде инсталирана на място.
- ✓ Почистете етеричното масло от повърхността на бутилката и инсталирайте отново на място.
- ✓ Уверете се, че устройството не е било обърнато с пулверизиращата глава надолу.
- ✓ Изключете дифузера и махнете пулверизиращата глава с бутилката, почистете дюзата. Почистете етеричното масло от основното тяло и бутилката.

ОТКАЗ ОТ ГАРАНЦИЯ:

- ✓ Не позволявайте на любители и малки деца да променят, разглобяват, или поправят продукта. Ако продуктът трябва да бъде поправен, моля свържете се с нас на info@oshadhi.bg.
- ✓ Не режете, усуквайте или разтягайте кабела на захранващия адаптер, не подлагайте електрическия кабел на високи температури.

- ✓ Не прилагайте натиск и не поставяйте тежки предмети върху кабела. Скъсяване или поправяне на кабела също не е позволено.
- ✓ Ако кабелът на адаптора е повреден или буксата на основното тяло не контактува плътно, моля спрете да използвате уреда.
- ✓ Не поставяйте адаптора във вода.
- ✓ Не включвайте адаптора във влажни места като бани, съблекални, парници и др.
- ✓ За да осигурите добро функциониране, махнете капачката и капкомера на бутилката с етерично масло и използвайте кърпа, за да го почистите след всяка употреба.
- ✓ Етеричното масло може да причини оцветяване. В случай на случайно разливане, почистете незабавно със суха куненска хартия.
- ✓ Не поставяйте пръскащата глава директно върху мебели, дрехи или стени.
- ✓ Избягвайте да излагате дифузера на пряка слънчева светлина. Не поставяйте в близост до климатик, вентилатор, печка или други подобни устройства.
- ✓ Винаги поставяйте дифузера върху твърда повърхност, не поставяйте на меки повърхности като килим или възглавница.
- ✓ Не го поставяйте върху уреди като телевизор, аудио уредба.
- ✓ Не покривайте отвора за изпаряване на маслото. Това ще предизвика натрупване на масло и може да повреди устройството.
- ✓ След като е работил дълго време дифузерът трябва да бъде изключен за няколко часа.
- ✓ Не докосвайте продукта с мокри ръце, може да предизвика токов удар.
- ✓ Дръжте далеч от деца и ги инструктирайте да не си играят с него.
- ✓ Деца и хора, които не са прочели инструкциите за употреба не трябва да работят с продукта.