



SPÉCIFICATIONS DU **OUTLAND LAURENTIAN**

VTT SEMI-RIGIDE 29"

CADRE

CADRE Cadre en alliage d'aluminium 6061 29er hydroformé avec des soudures lisses. Supports pour porte-bagages, câblage interne, port d'accès électronique. Batterie intégrée amovible avec verrouillage de sécurité.

COULEUR

Rouge Racing Mat et Bourgogne

FOURCHE

Suspension SUNTOUR XCM HLO DS 29r, débattement 100 mm, verrou

TRANSMISSION

LEVIERS DE VITESSE Levier de détente SRAM X5 9-vitesses

PLATEAUX AVANT

44T

CHAÎNE

KMC X9

DÉRAILLEUR ARRIÈRE

SRAM X5 9-vitesses longue cage

CASSETTE

SRAM 9-vitesses 11-34T

COMPOSANTES

GUIDON Sport, 720 mm, 28 mm rise, 31.8 mm dia.

POIGNÉE

VELO avec anneau verrouilleur (131 mm)

POTENCE

Alliage 50 mm avec 6 degrés rise, dia. collet 31.8 mm

TIGE DE SELLE

Alliage 31.6mm avec dégagement rapide

SELLE

SELLE ROYAL

LEVIERS DE FREINS

TEKTRO avec contrôle par capteur et réglage de la portée

FREINS

Disques hydrauliques TEKTRO

DISQUES

180mm

ROUES

PNEUS

SCHWALBE Smart Sam 29"x2.25"

JANTES

Alliage 29r

ACCESSOIRES

INCLUS

Œillets pour support pour porte-bagages
Emboutis pour bouteille sur le tube de selle
Béquille
Ensemble d'outils
Chargeur de batterie

NOTES

POIDS DU VÉLO

23.1kg (51.0 lbs)

POIDS DE LA BATTERIE

3.1 kg (6.8 lbs)

POIDS MAXIMAL

114 kg (250 lbs)

TECHNOLOGIE ÉLECTRIQUE

IGO CONNECT

App Mobile (Android et iOS). Profil et paramètres de performance personnalisables avec surveillance diagnostique complète et alertes. Connectivité Bluetooth

CONSOLE

TFT couleur rétro éclairé, Alimentation principale, Boutons rétroactifs vibrants, Diagnostic, État de charge de la batterie, Interrupteur de lumière, Sélecteur de mode d'assistance de pédalage, Contrôle d'aide à la marche, Indicateur de vitesse/ Vitesse max/Vitesse moyenne, Odomètre, Temps de parcours

MOTEUR

500W roue arrière à engrenage, 48V (750W É-U)

COUPLE

Jusqu'à 53 Nm

CONTRÔLEUR

48V High Power Density Sine wave, Mosfet based jusqu'à 70 Amp, Bluetooth

TYPE DE BATTERIE

Batterie lithium 3500 mAh SAMSUNG amovible intégrée avec verrouillage de sécurité

TENSION (V)

48 V

BATTERIE (Ah)

14 Ah

BATTERIE (Wh)

672 Wh

AUTONOMIE

70 km (45mi) *

ASSISTANCE ÉLECTRIQUE

5 Niveaux d'assistance de pédalage ***

MANETTE D'ACCÉLÉRATEUR

Puissance sur demande au pouce (Amovible)

CAPTEUR

Capteur de couple double face 36 impulsions

CLASSE

Classe 2 / option Classe 1 / option Classe 3 où la loi permet vit max de 45km/h (28mph) **

CHARGEUR DE BATTERIE

Chargeur intelligent 110/220V, État DEL, UL, 2A

*Les données de vitesse et distance parcourue peuvent varier en fonction du niveau d'assistance, du poids du cycliste et du terrain.

**Classification des vélos à assistance électrique :

Classe 1 - Assistance de pédalage jusqu'à vit max de 32km/h (20mph)

Classe 2 - Assistance de pédalage et accélérateur jusqu'à vit. max de 32km/h (20mph)

Classe 3 - Assistance de pédalage et accélérateur jusqu'à vit. max de 45km/h (28mph)

Toutes les classes permettent une puissance nominale du moteur de 750W(E-U) ou 500W(Canada)

Ce vélo est vendu en mode manufacture configuré aux spécifications CLASSE 2.

Configurable par l'utilisateur à CLASSE 1 ou CLASSE 3

***Plusieurs profils d'utilisateurs disponibles. Toujours vérifier les lois spécifiques à votre état/province à propos de l'usage d'une classe 3 avant d'engager ce Mode Hors Route.

LAURENTIAN

VTT SEMI-RIGIDE 29"

GÉOMÉTRIE (en mm sauf indication contraire)

DIMENSIONS DU CADRE		43cm (17")
A	TAILLE MAXIMALE	77.5cm (30.5")
B	LONGUEUR DE LA TIGE DE SELLE	427
C	ANGLE DE LA TIGE DE SELLE	70.9°
D	LONGUEUR DU TUBE HORIZONTAL EFFECTIF	628
E	PORTÉE	442
F	LONGUEUR DE LA TÊTE DE DIRECTION	130
G	ANGLE DE LA TÊTE DE DIRECTION	68.6°
H	HAUTEUR DU PÉDALIER	340
I	CHUTE DU BOÎTIER DE PÉDALIER	47
J	LONGUEUR DU AUBAN INFÉRIEUR	490
K	LONGUEUR DES BRAS DE PÉDALES	170
L	EMPATTEMENT	1214

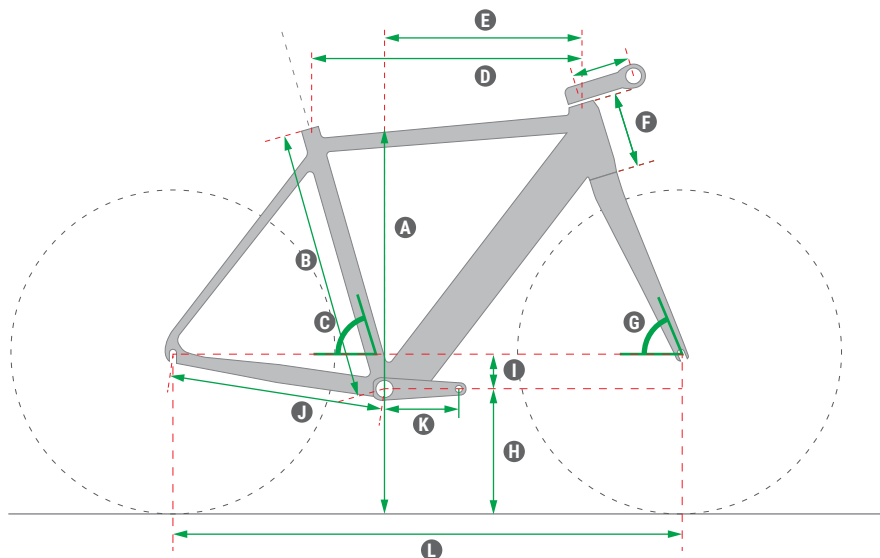

Le Futur est Électrique®