

EINBAUANLEITUNG - by [Germanpickupcustoms.com](http://Germanpickupcustoms.com)

# STEDI RALLY BAR

## Für Ford Ranger & Raptor



Dies ist die Montageanleitung für die STEDI Rally Bar.

Sie benötigen die folgenden Werkzeuge:

- Schraubendreher mit flacher Klinge
- Steckschlüssel-Ratsche (mit Verlängerung)
- T25 Innensechskantschlüssel
- 10-mm-Schraubenschlüssel
- 2 x 13-mm-Schraubenschlüssel
- Bügelsägeblatt
- Zange

**Hinweis: Verwenden Sie keine Elektrowerkzeuge, da diese die rostfreien Teile beschädigen können.**

### **Schritt 1: Trägerabdeckung entfernen**

Öffnen Sie die Motorhaube, um die schwarze Kühlerabdeckung zu entfernen.

Lösen Sie dazu die 4 Clips und die 2 Torx-Schrauben, die sich auf der linken Seite befinden (wie im Bild unten zu sehen). Zum Lösen dieser Clips/Schrauben reicht ein Schlitzschraubendreher aus.



(Hinweis: Am linken und rechten Ende der Abdeckung befinden sich Clips. Sie müssen eine Hand unter die Abdeckung legen, um sie aus dem Fahrzeug zu entfernen.)

## **Schritt 2: Grill entfernen**

Hinweis: Der Grill für den Wildtrak ist niedriger, folgt aber einem ähnlichen Verfahren)

Suchen Sie die 2 Schrauben an der Oberseite des Grills (10mm Kopf). Entfernen Sie die Bolzen.



Es gibt 2 zusätzliche Schrauben, die sich ziemlich weit unten hinter dem Grill befinden, so dass Sie eine Verlängerung benötigen, um diese Schrauben zu lösen.



Wie auf dem Bild unten zu sehen ist, hat die Rückseite des Grills Laschen, die in die Schlitz der Stoßstange passen. Um den Grill vollständig zu entfernen, müssen Sie nach hinten greifen und einen Schraubendreher verwenden, um die Laschen aus ihren jeweiligen Fassungen herauszuziehen.



### **Schritt 3: Entfernen des Spritzschutzes**

Zum Entfernen der Spritzschutzabdeckung müssen 4 Torx-Schrauben gelöst werden (verwenden Sie einen T25-Inbusschlüssel).

Sobald die Schrauben entfernt sind, schieben Sie den Spritzschutz einfach heraus.

Die Spritzschutzabdeckung kann nun entsorgt oder aufbewahrt werden, da sie nicht wiederverwendet wird.



**Jetzt ist es an der Zeit, die Rally Bar zu installieren!**

#### **Schritt 4: Anbringen der Strukturplatten**

Es gibt 2x Strukturplatten. Eine davon trägt das STEDI-Emblem. Diese wird auf der rechten Seite des Fahrzeugs (oder auf der Beifahrerseite) angebracht. Achten Sie beim Einbau darauf, dass das STEDI-Branding nach innen zeigt. Die zweite Strukturplatte wird auf der linken Seite des Fahrzeugs (oder auf der Fahrerseite) angebracht.

Um die Strukturplatten zu befestigen, müssen Sie jeglichen Kontakt mit dem Kunststoff-Ladeluftkühler vermeiden, um mögliche Schäden zu vermeiden (ein Kontakt mit der Oberseite des Ladeluftkühlers ist jedoch möglich).

Der Versuch, die Strukturplatte (wie unten zu sehen) einzufügen, ist problematisch.

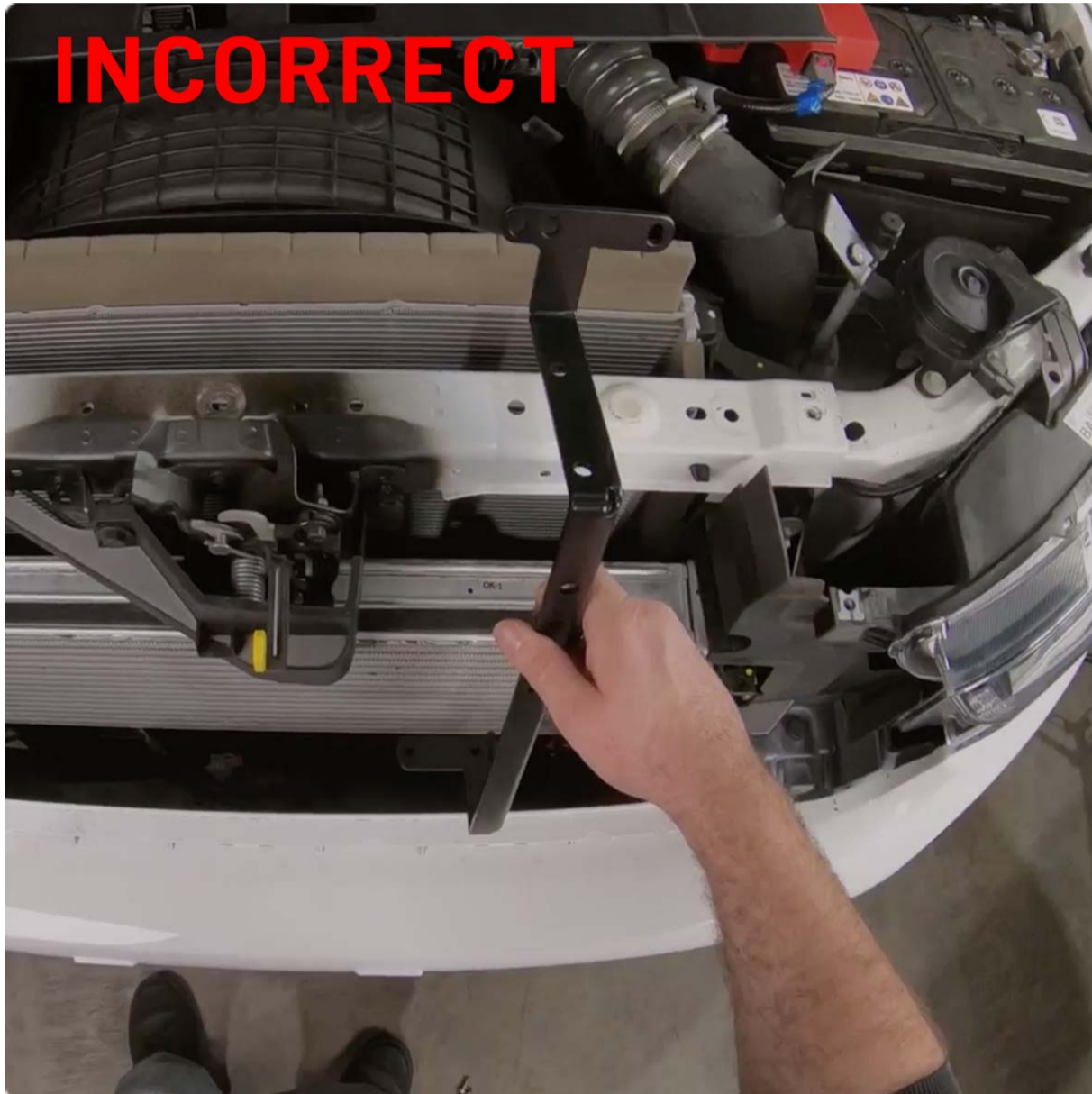

Stattdessen schlagen wir vor, jede einzelne Strukturplatte wie unten dargestellt einzusetzen:

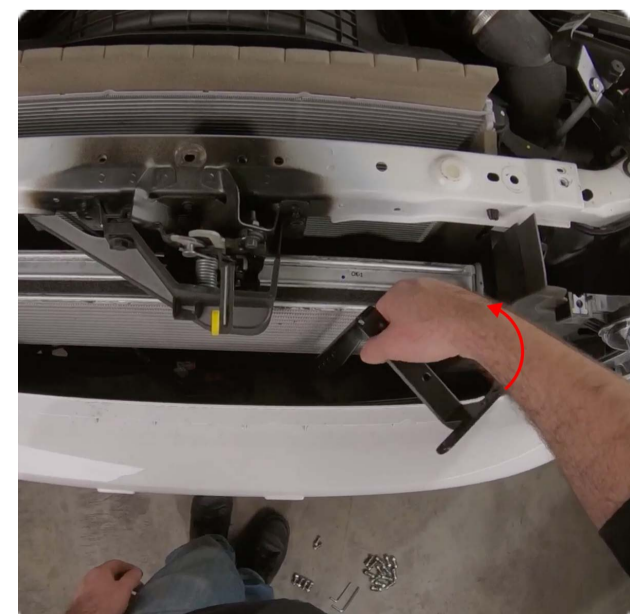
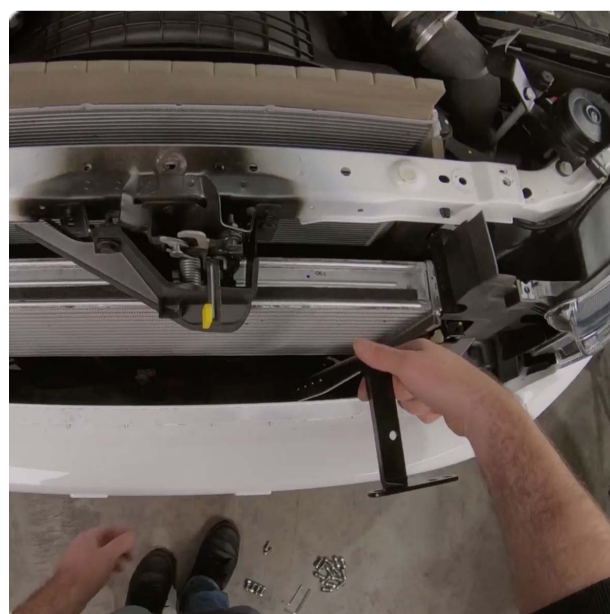



Um die Strukturplatten zu montieren, müssen Sie sicherstellen, dass die Platten auf der unteren Kühlerhalterung aufliegen und dass die Löcher auf der Oberseite der Strukturplatten mit den Löchern auf der Oberseite des Ladeluftkühlers übereinstimmen. Achten Sie beim Befestigen darauf, dass auf beiden Seiten der Schraube eine Unterlegscheibe angebracht ist.

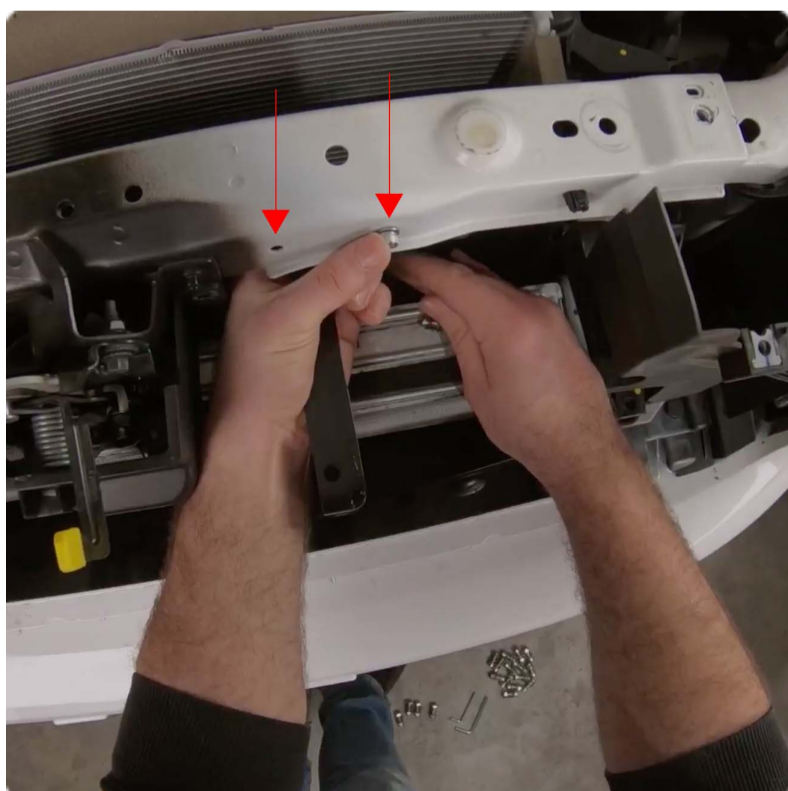



Wir empfehlen die Verwendung eines 10-mm-Schraubenschlüssels zum Festhalten der oberen Schrauben (siehe unten).

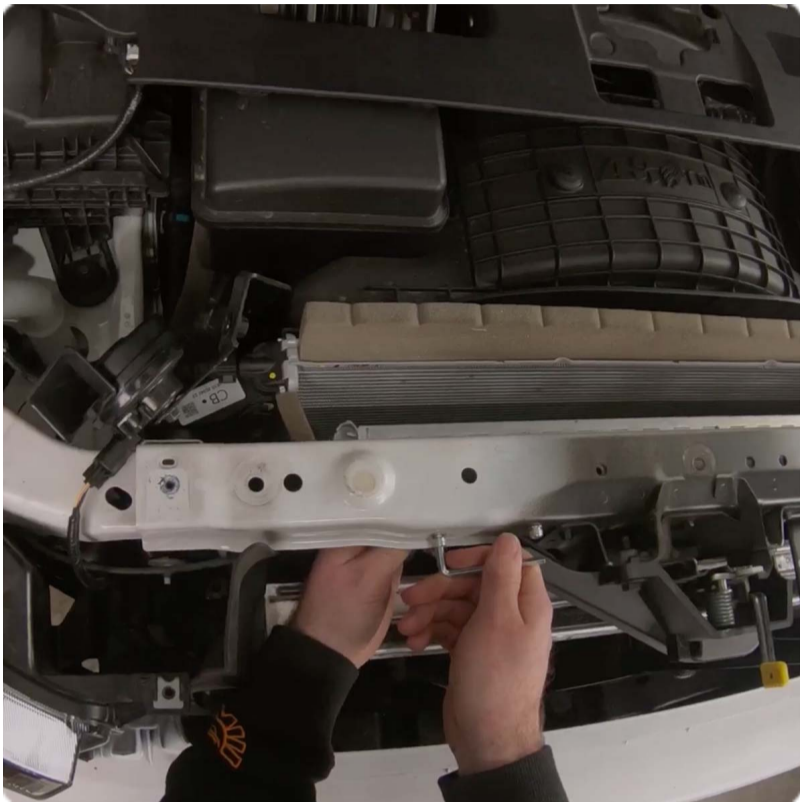

*(Hinweis: Wir empfehlen, die Schrauben und Muttern vor der Montage zu schmieren).*

Für die Unterseite benötigen Sie 2 x 13-mm-Schraubenschlüssel, mit denen Sie die Sechskantschraube und die Mutter festziehen.

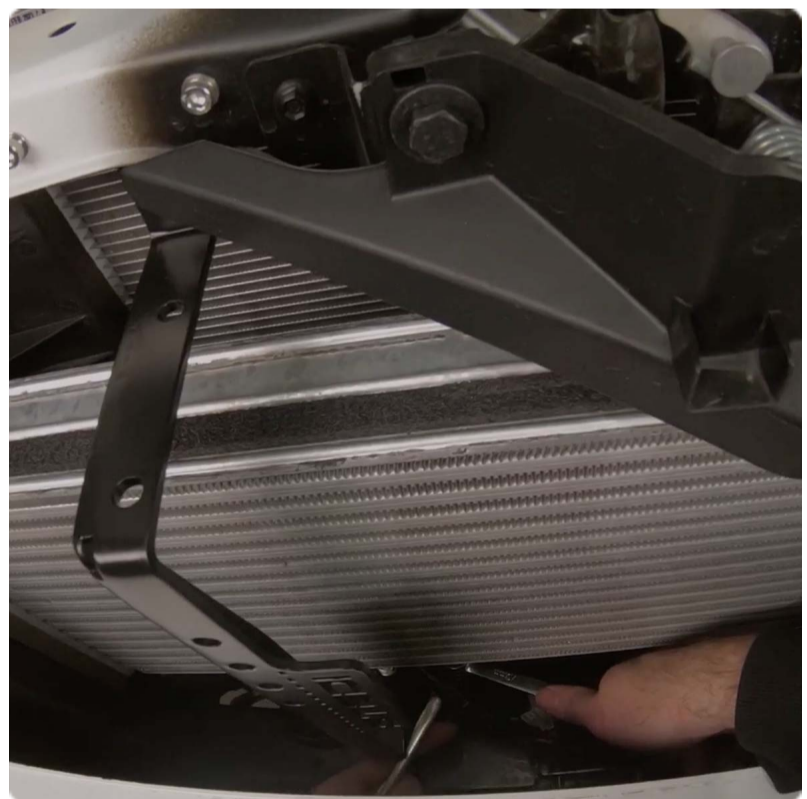

(Hinweis: Achten Sie darauf, dass die Halterung parallel zum Ladeluftkühler bleibt).

Das Boomerang-Teil liegt auf den beiden befestigten Strukturplatten auf. Achten Sie darauf, dass sich die STEDI-Eule auf der richtigen Seite befindet (siehe unten):

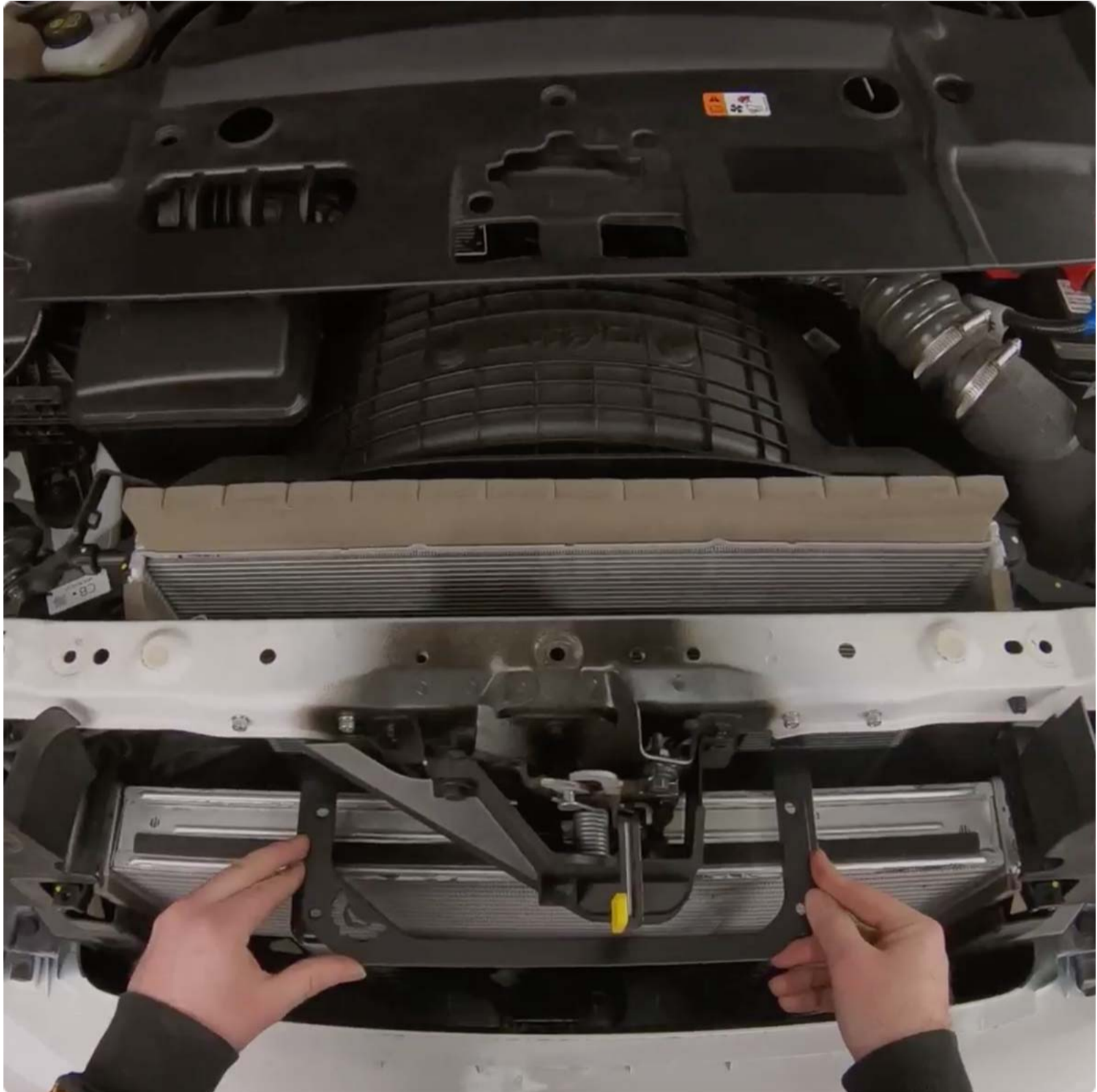

Verwenden Sie 4 x M8 Zylinderschrauben, um das Boomerangstück an den Strukturplatten zu befestigen. Ziehen Sie sie mit einer Ratsche an.

## Schritt 5: Ford Grill

Nun müssen Sie Ihren Frontgrill so ausschneiden, dass die Verlängerungshalterungen hindurchpassen.

Verwenden Sie das Ford-Emblem als Mittellinie und markieren Sie mit Klebeband zwei gleichmäßige Bereiche (auf beiden Seiten des Emblems), durch die die Verlängerungshalterungen passen sollen. Achten Sie darauf, dass Sie 30 mm Höhe für die Erweiterungshalterung einplanen.

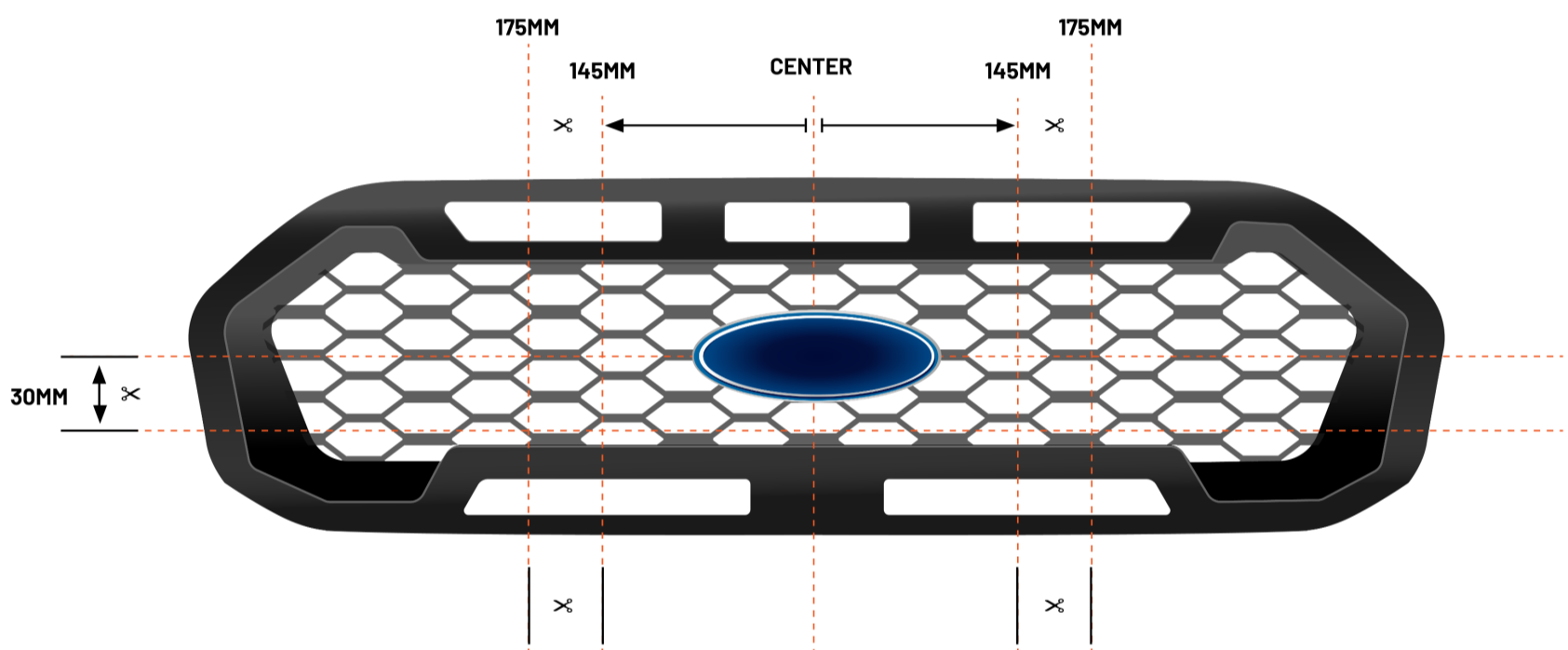

CUT IN BETWEEN 145MM - 175MM (MIN TO MAX) FROM CENTER OF GRILLE

## Schritt 6: Sichern der Erweiterungsplatten

- Bringen Sie den Grill wieder in Position, aber achten Sie darauf, dass Sie die Unterseite des Grills nicht einklemmen.
- Zwischen dem Grill und der Abdeckung der Motorhaubenverriegelung sollten Sie etwa 10 mm Spiel haben.
- Setzen Sie die Verlängerungsplatten hinter den Grill ein (Sie können den Grill bei Bedarf verschieben). Achten Sie auch hier darauf, dass Sie den Ladeluftkühler nicht berühren!

Nehmen Sie eine Schraube und schrauben Sie sie durch die Verlängerungsplatte an die vertikalen Strukturplatten. Ziehen Sie die Schrauben noch nicht fest, da Sie eventuell noch Anpassungen vornehmen müssen. Ziehen Sie sie einfach mit den Händen fest. Sobald die Schraube angebracht ist, vergewissern Sie sich, dass die Verlängerungsplatte wie folgt durch das Frontgitter passt:

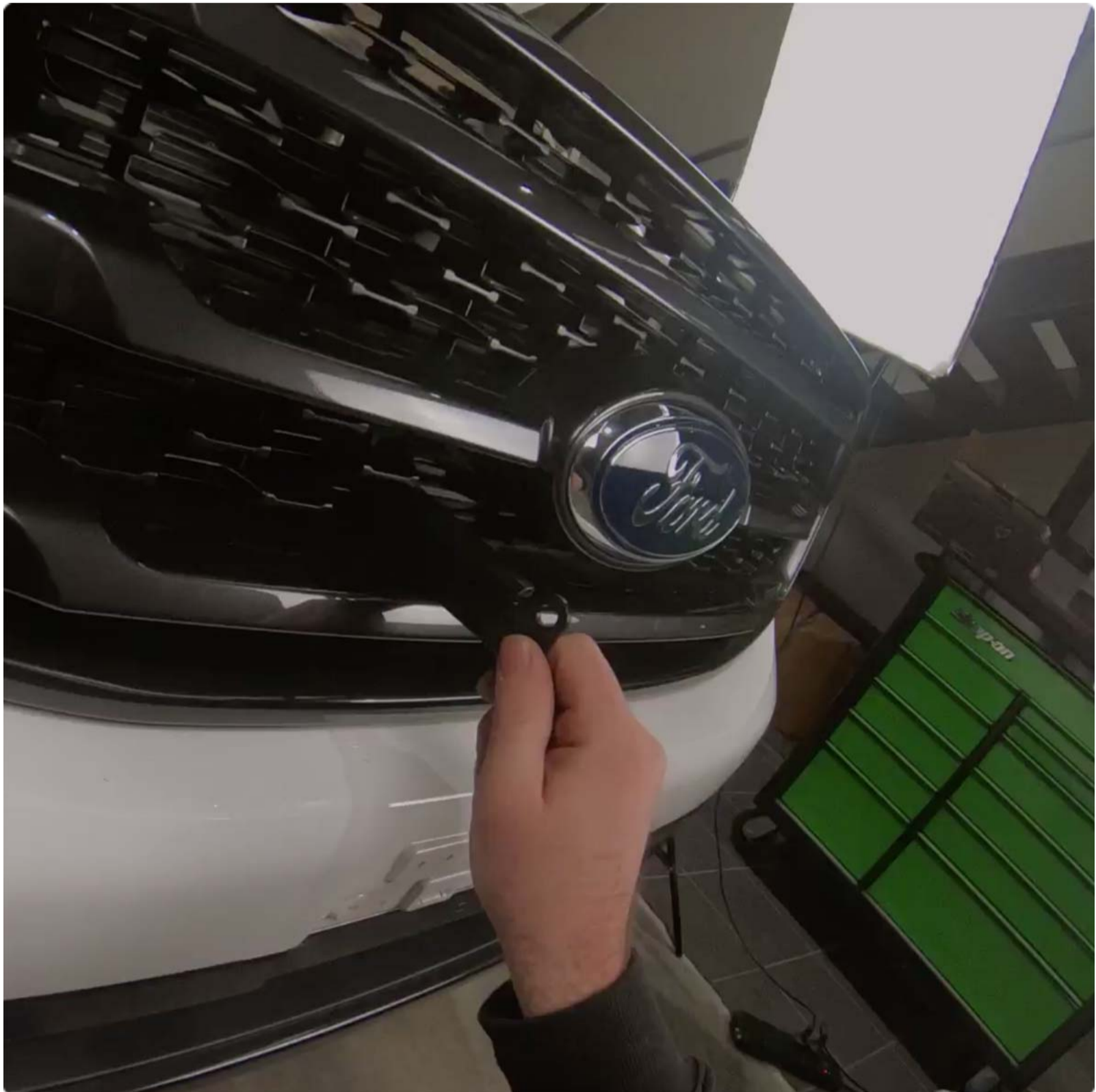

Anschließend können Sie die andere Schraube an der Verlängerungsplatte anbringen. Schieben Sie den Bolzen entlang des Schlitzes der Halterung, bis er in das entsprechende Loch passt.

Die dritte Schraube kann auch durch die Vorderseite der Verlängerungsplatte in die vertikale Strukturplatte gesteckt werden.

Verwenden Sie nun Ihren Inbusschlüssel (für den Schraubenkopf) und Ihre Ratsche (mit Verlängerungsstange), um die Schrauben anzuziehen. Achten Sie darauf, dass Ihre Ratsche nicht den Ladeluftkühler berührt. Sie können die untere Öffnung des Stoßfängers nutzen, um an die Schrauben an der Seite der Verlängerungshalterung zu gelangen (siehe unten).



Jetzt, wo die Verlängerungshalterungen in ihrer Höhe eingestellt sind, können Sie den vorderen Grill ausklipsen und herausschieben, so dass er auf den Halterungen aufliegt. So haben Sie leichten Zugang zu den vorderen Schrauben. Für die Muttern, die dem Ladeluftkühler zugewandt sind, müssen Sie einen Schraubenschlüssel verwenden, wie unten gezeigt:

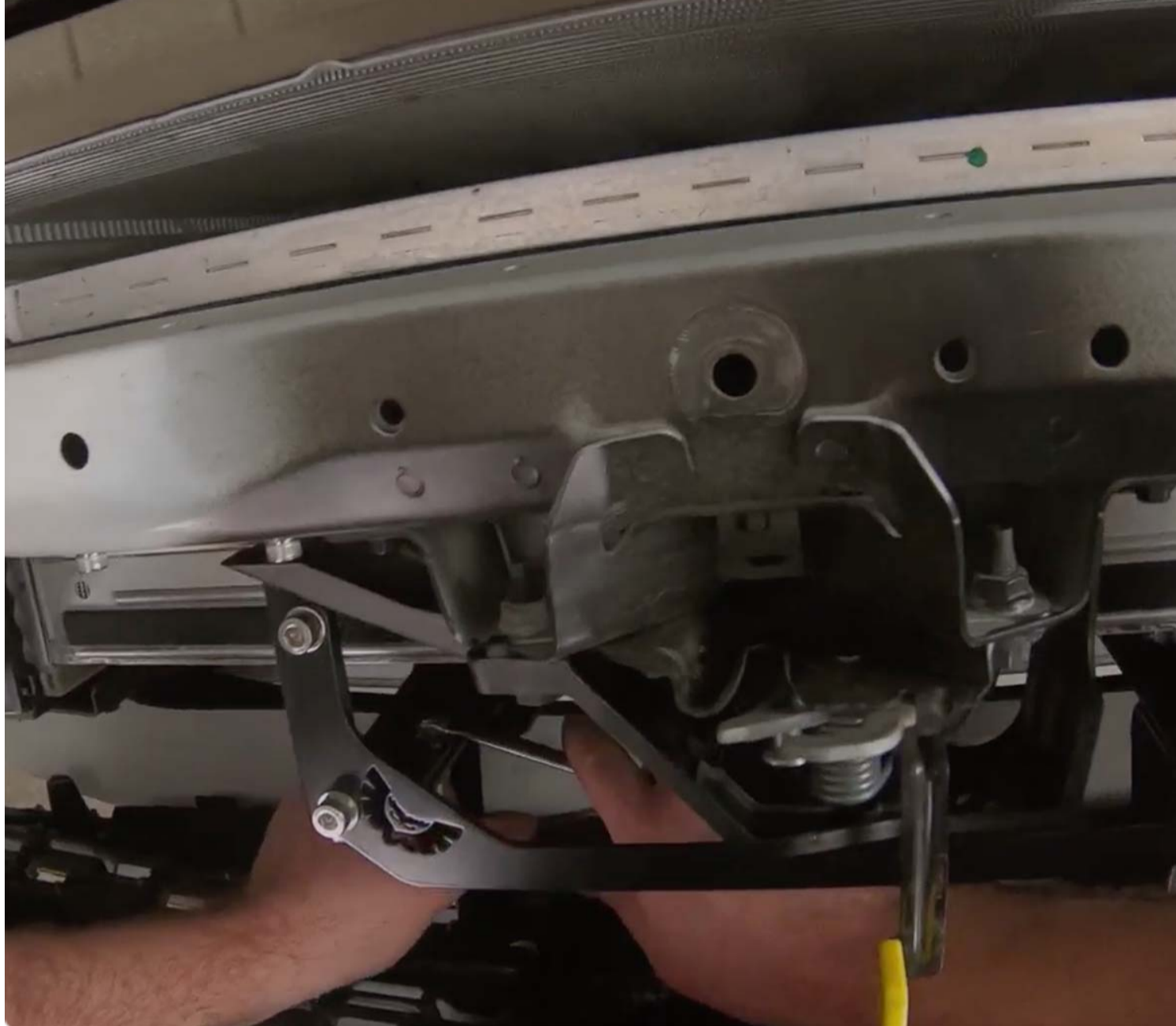

Jetzt können Sie den Grill wieder in seine ursprüngliche Position bringen, aber schrauben Sie ihn noch nicht fest.

### **Schritt 7: Rally Bar**

Jetzt ist es an der Zeit, die Rally Bar an den Verlängerungshalterungen zu befestigen. Wenn Sie Ihre Hex-Halterungen vor der Installation anbringen möchten, können Sie dies tun. Stellen Sie nur sicher, dass die Halterungen auf der Innenseite der Verlängerungsplatten angebracht werden.

Montieren Sie die Rallye-Stange an den Verlängerungshalterungen, so dass die Schraubenlöcher übereinstimmen. Setzen Sie die Schrauben ein und ziehen Sie sie mit dem Inbusschlüssel und der Ratsche fest. Stellen Sie sicher, dass der Winkel der Rallye-Stange so gerade wie möglich und parallel zum Boden ist.

### **Schritt 8: Letzte Schritte**

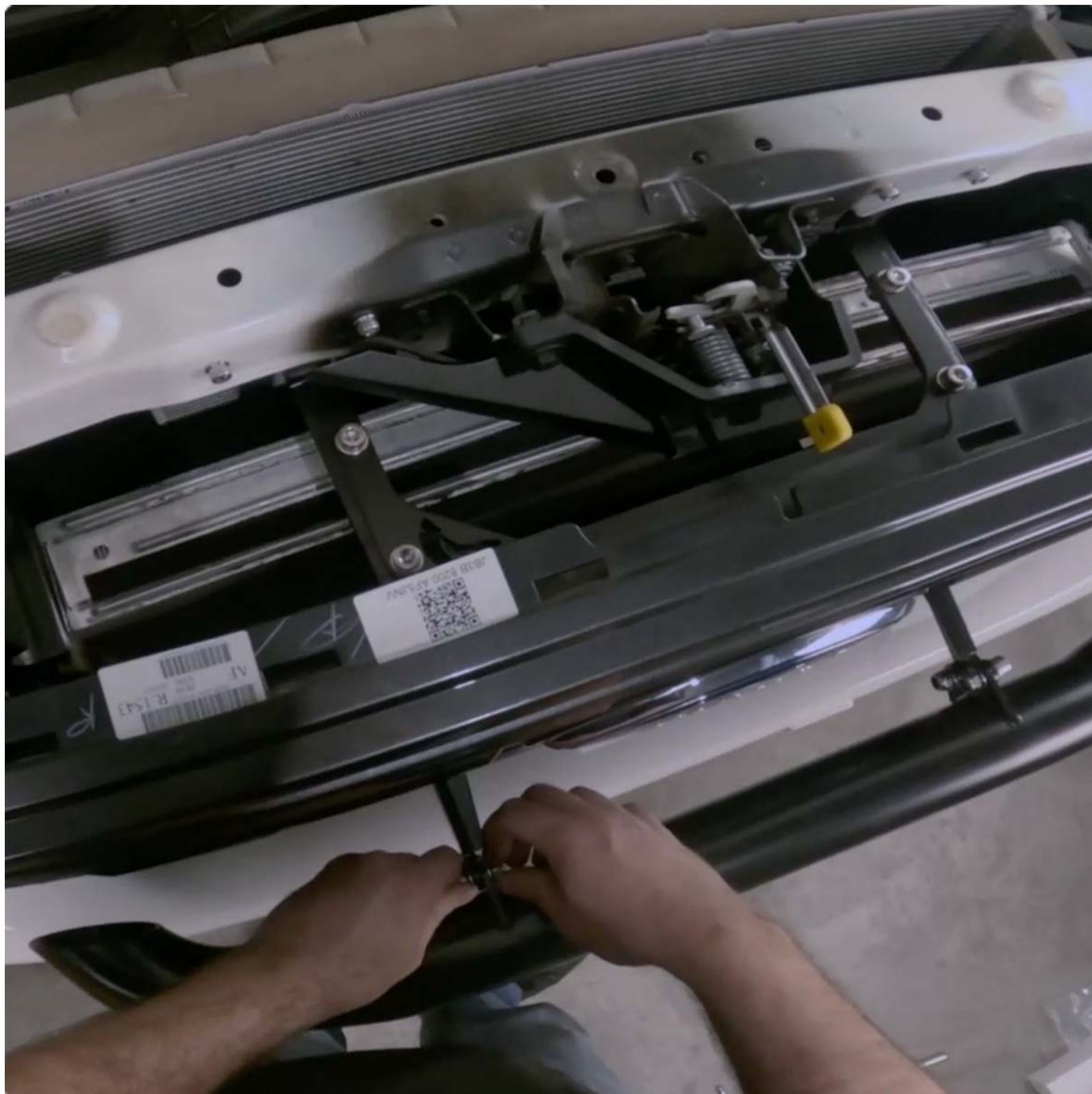

Sie können den Grill nun wieder in Ihr Fahrzeug einbauen, zusammen mit allen anderen Originalteilen, die Sie während des Prozesses entfernt haben.

Bauen Sie nun alles wieder zusammen.



Sie können die Rally Bar für viele verschiedene Montagelösungen verwenden. Wir empfehlen den Anbau der STEDI 60-66mm HEX-Montagehalterungen.

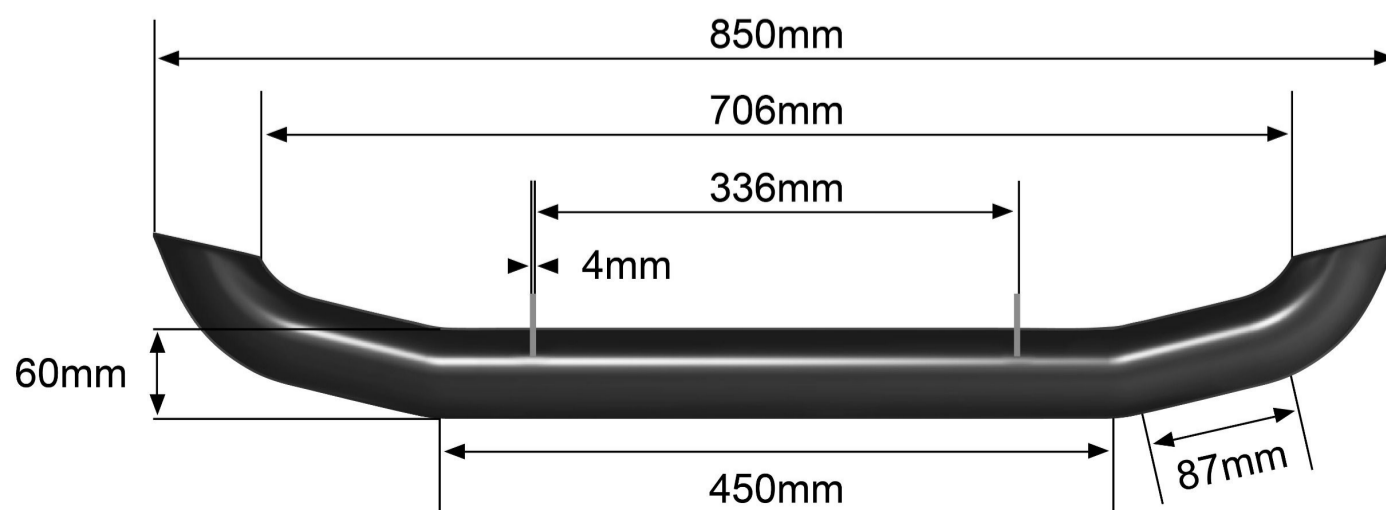





Bitte beachten Sie: Wir übernehmen keine Gewährleistung für eventuelle Beschädigung bei dem Einbau. Falls Sie sich unsicher sind, lassen sie die Montage von einem Fachmann durchführen.

Quelle: STEDI Australia