

AC SCHNITZER

-Montageanleitung-

Frontsplitter

X3 (G01LCI) / X4 (G02LCI)

X3i (G08LCI)



5111 301 330

(english version see page 13)

AC Schnitzer Frontsplitter - X3 G01 LCI / X4 G02 LCI / X3i G08 LCI M-Technik -

Wichtige Hinweise !

Diese Montageanleitung ist unbedingt vor Beginn der Einbauarbeiten zu lesen. AC Schnitzer übernimmt keinerlei Haftung für Schäden, die durch unsachgemäßen Einbau entstehen ! Diese Montageanleitung ist zum Gebrauch durch autorisierte AC Schnitzer Händler bestimmt.

Zielgruppe dieser Montageanleitung ist in jedem Falle an BMW Fahrzeugen ausgebildetes Fachpersonal mit entsprechenden Fachkenntnissen.

Alle Abbildungen zeigen LHD Fahrzeuge, bei RHD Fahrzeugen ist sinngemäß oder nach gesonderten Montagehinweisen vorzugehen.

Als Hersteller sind wir verpflichtet darauf hinzuweisen, dass jegliche Veränderungen, die Sie am für den öffentlichen Verkehr zugelassenen Fahrzeug vornehmen, der Abnahme durch eine Prüfstelle und Eintragung in die Fahrzeugpapiere bedarf ! Da die gesetzlichen Bestimmungen von Land zu Land variieren können, bitten wir Sie sich bei den zuständigen Behörden zu erkundigen.

Montage

Alle Arbeiten sind unter Berücksichtigung der geltenden Sicherheitsvorschriften durchzuführen (z.B. Schutzbrille).

**AC Schnitzer Frontsplitter nur in Verbindung mit ... BMW M-Aerodynamik SA-715.
... BMW M-Sport Paket SA-337.
... AC Schnitzer Frontspoiler Elemente 5111 301 320.**

Einbauzeit (1 AW = 5 Minuten)

Die Einbauzeit beträgt **12 AW**.

Benötigtes Werkzeug

Klebeband
Diverse Bohrer
Akkubohrer o.ä.
Diverse Torx und Sechskant.- Schraubendreher

Gelieferte Bauteile



AC Schnitzer Frontsplitter - X3 G01 LCI / X4 G02 LCI / X3i G08 LCI M-Technik -

A



1x

B



1x Satz

C



1x Satz

D



1x

E



1x Satz

F



1x

Montageanleitung Nr.: 5111 301 330 / Stand: 23.05.2022 / TSch

AC Schnitzer - automobile Technik - Neuenhofstraße 160 - D - 52078 Aachen - Tel. 0241/5688 -130

AC Schnitzer Frontsplitter - X3 G01 LCI / X4 G02 LCI / X3i G08 LCI M-Technik -

- A AC Schnitzer Frontsplitter für Fzg. *mit* AC Schnitzer Frontspoiler Elemente

- B AC Schnitzer Schraubenset / besteht aus:
1x Linsenkopfschraube M6x60mm, 1x Linsenkopfschraube M6x70mm, 2x Sechskantschraube M6x16mm
2x Befestigungsschraube 5x50mm, 4x Befestigungsschraube 5x35mm, 4x Unterlegscheibe U6x18mm,
4x Spreizniet

- C AC Schnitzer Befestigungshalter Set

- D AC Schnitzer Mittelsteg

- E AC Schnitzer Distanzhülsen, 4x Distanzhülse 10x20x10mm, 2x Distanzhülse 20x20x10mm

- D AC Schnitzer Vitro – schwarz –
(*ggf. bereits an AC Schnitzer Frontsplitter verklebt*)

AC Schnitzer Frontsplitter - X3 G01 LCI / X4 G02 LCI / X3i G08 LCI M-Technik -

Montage des AC Schnitzer Frontsplitters

Bei Verbau des Frontsplitters 5111 320 320 i.V. mit AC Schnitzer Frontspoiler Elemente, zuerst AC Schnitzer Frontspoiler Elemente, nach separater Montageanleitung, 5111 301 320 verbauen.

Mittlere Unterbodenverkleidung demontieren. Dazu alle Befestigungsschrauben lösen.



Abb. 1 & 2

AC Schnitzer Mittelsteg auf AC Schnitzer Frontsplitter positionieren und mit Klebeband fixieren.

Dabei müssen die Befestigungsbohrungen des AC Schnitzer Mittelstegs, am hinteren Rand der Befestigungsbohrungen des AC Schnitzer Frontsplitters, bündig anliegen.



Abb. 3

AC Schnitzer Frontsplitter in den Aussparungen der AC Schnitzer Frontspoiler Elemente ansetzen und mit Klebeband fixieren.

Abb. 4 und 5 beachten.



AC Schnitzer Frontsplitter - X3 G01 LCI / X4 G02 LCI / X3i G08 LCI M-Technik -

Montage

Abb. 4 & 5

AC Schnitzer Frontsplitter muss an der Kontur der AC Schnitzer Frontspoiler Elemente folgen. Auf Konturenverlauf achten.



Abb. 6

Durch beide Befestigungsbohrungen des AC Schnitzer Frontsplitters, rechts & links, jeweils eine \varnothing 6mm Bohrung, in das AC Schnitzer Frontspoiler Element bohren.

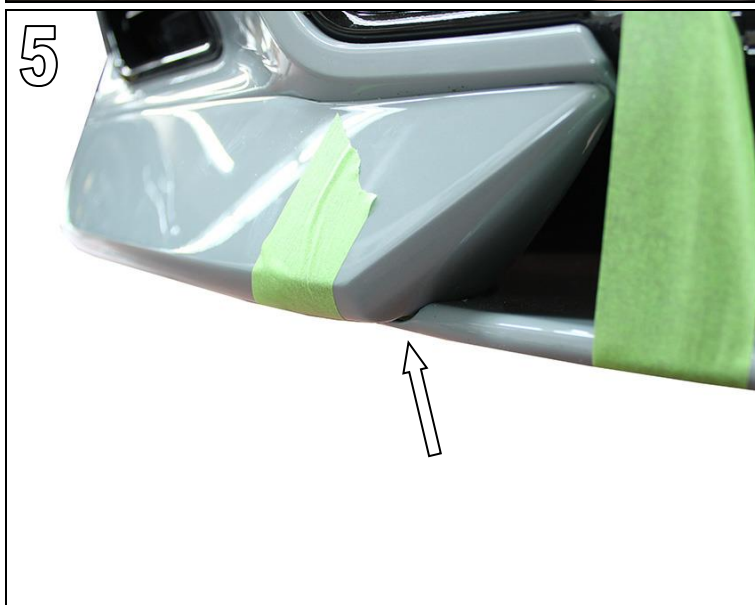
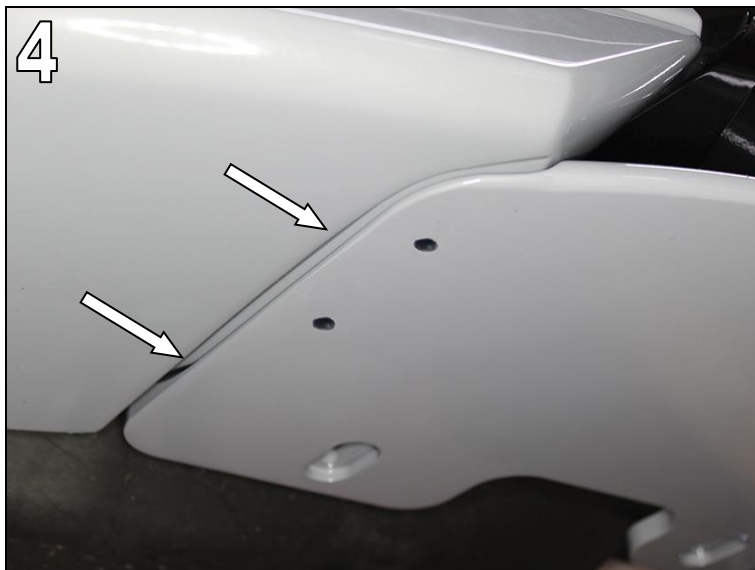

AC Schnitzer Frontsplitter - X3 G01 LCI / X4 G02 LCI / X3i G08 LCI M-Technik -

Montage

Abb. 7

Durch beide Befestigungsbohrungen des AC Schnitzer Frontsplitters und des AC Schnitzer Mittelstegs eine \varnothing 6mm Bohrung in die Serienfrontschürze durchführen.



AC Schnitzer Frontsplitter wieder demontieren.

Abb. 8

Beide durchgeführte Mittelsteg Befestigungsbohrungen mit einem \varnothing 10mm Bohrer aufbohren.

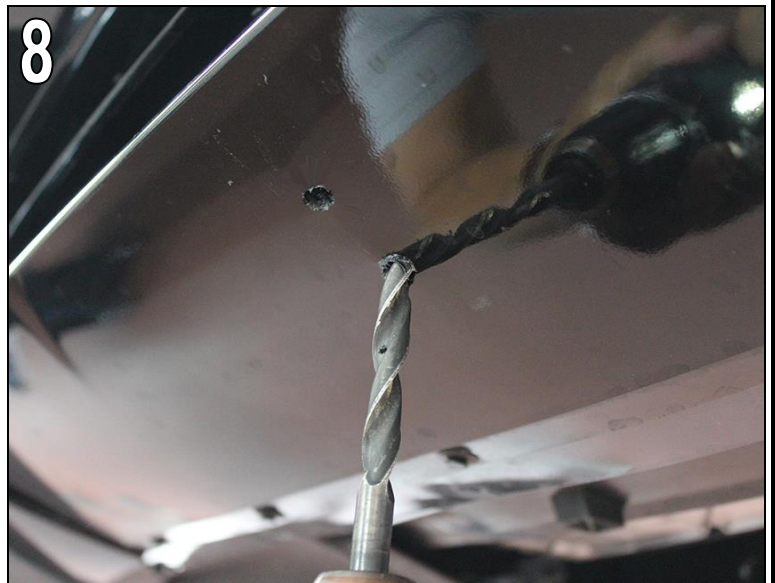

AC Schnitzer Frontsplitter wieder, wie in Abbildung 3 bis 5, montieren und mit Klebeband fixieren.

Abb. 9

AC Schnitzer Frontsplitter, mit den mitgelieferten **Spreiznieten**, rechts & links befestigen.



AC Schnitzer Frontsplitter - X3 G01 LCI / X4 G02 LCI / X3i G08 LCI M-Technik -

Montage

10



Abb. 10

Mitgelieferter Befestigungshaltersatz, wie abgebildet, mit der mitgelieferten Sechskantschraube **M6x16mm** vormontieren.



Abb. 11 & 12

AC Schnitzer Befestigungshalter im Bereich der AC Schnitzer Mittelstegbohrungen positionieren und mit der Gegenplatte des AC Schnitzer Halters, an der Serienfrontschürzentraverse festklemmen.

Vordere Bohrungen des AC Schnitzer Halters müssen bündig zu den Bohrungen in der Serienfrontschürze verlaufen.

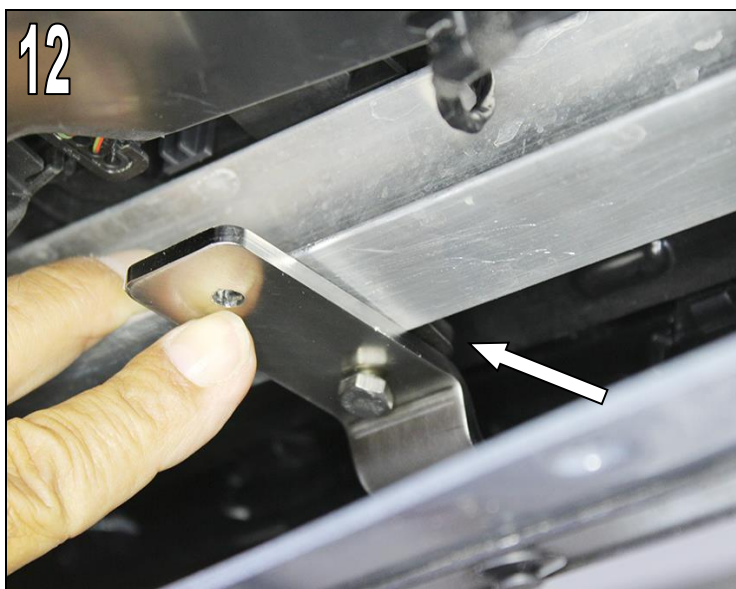

AC Schnitzer Frontsplitter - X3 G01 LCI / X4 G02 LCI / X3i G08 LCI M-Technik -

Montage

Abb. 13

AC Schnitzer Befestigungshalter mit der zweiten Gegenplatte und der mitgelieferten Sechskantschraube **M6x16mm**, im hinteren Bereich der Serienfrontschürzen traverse, festklemmen.

Befestigungsschrauben nicht ganz festziehen.



Abb. 14 & 15

AC Schnitzer Frontsplitter und AC Schnitzer Mittelsteg mit den mitgelieferten Linsenkopfschraube **M6x60mm** und **M6x70mm**, sowie den Unterlegscheibe **U6x18mm** am AC Schnitzer Befestigungshalter festschrauben.

Schraubenlänge beachten (Abb.15)

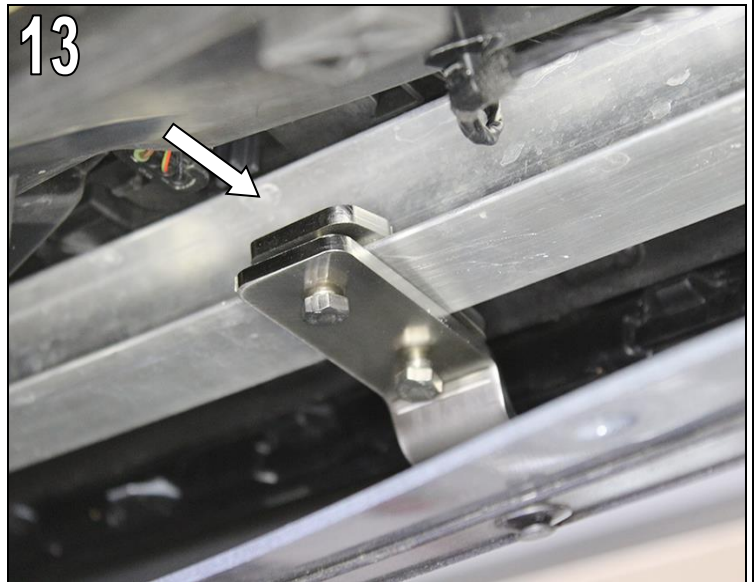
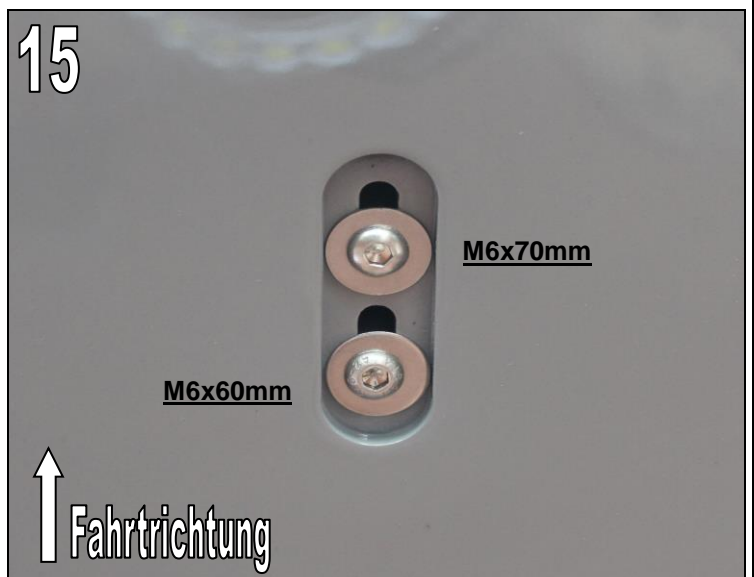
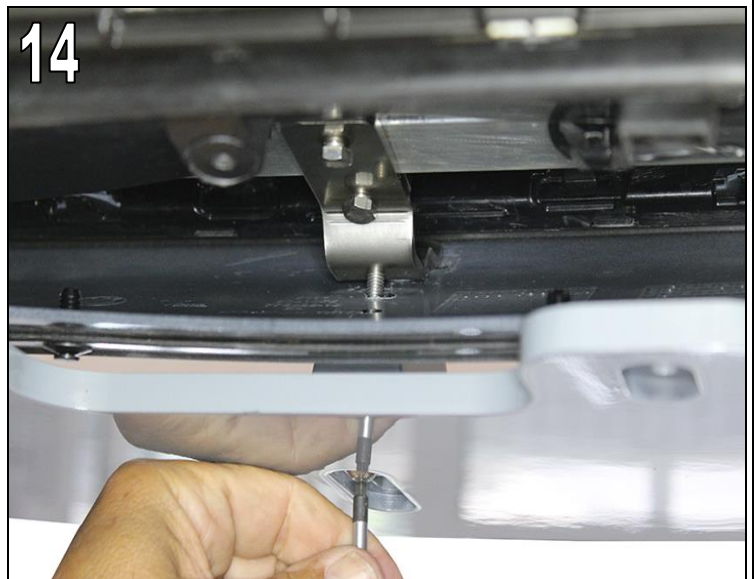

AC Schnitzer Frontsplitter - X3 G01 LCI / X4 G02 LCI / X3i G08 LCI M-Technik -

Montage

Befestigungsschrauben des AC Schnitzer Befestigungshalter festschrauben.



Klebeband entfernen.

Mittlere Unterbodenverkleidung wieder montieren und im hinteren Befestigungsbereich, mit den Serienbefestigungsschrauben, festschrauben.



Abb. 16 bis 18

Mitgelieferte Distanzhülsen **10x20mm** zwischen AC Schnitzer Frontsplitter und Serienfrontschürze, an den **4 mittleren** Befestigungspunkten des AC Schnitzer Frontsplitters, positionieren und mit den mitgelieferten Befestigungsschrauben **5x35mm** festschrauben.

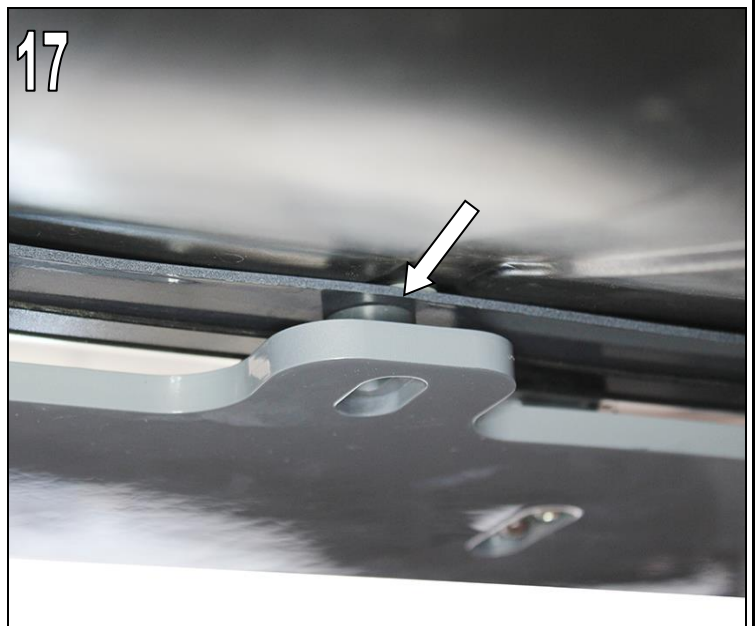

AC Schnitzer Frontsplitter - X3 G01 LCI / X4 G02 LCI / X3i G08 LCI M-Technik -

Montage



Abb. 19 bis 21

Mitgelieferte Distanzhülsen **20x20mm** zwischen AC Schnitzer Frontsplitter und Serienfrontschürze, an den **äußeren** Befestigungspunkten des AC Schnitzer Frontsplitters, positionieren und mit den mitgelieferten Befestigungsschrauben **5x50mm** festschrauben.

AC Schnitzer Frontsplitter - X3 G01 LCI / X4 G02 LCI / X3i G08 LCI M-Technik -

Montage

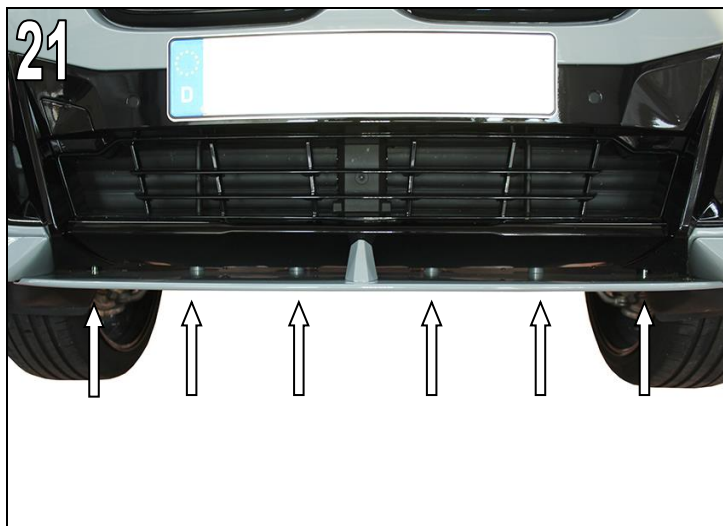
Ggf.

Abb. 22

Mitgelieferte AC Schnitzer Vitro Aufkleber in die dafür vorgesehene Aussparung am AC Schnitzer Frontsplitter einkleben.



Irrtum, Änderung sowie technische Weiterentwicklung vorbehalten !

AC SCHNITZER

-Fitting Instructions-

Front Splitter

X3 (G01LCI) / X4 (G02LCI)

X3i (G08LCI)



5111 301 330

General Notes !



AC Schnitzer Front Splitter - X3 G01 LCI / X4 G02 LCI / X3i G08 LCI M-Technic -

Important Notes !

These Fitting Instructions must be read in full before beginning installation work. AC Schnitzer bears no liability for damage caused by incorrect installation !

These Fitting Instructions are intended solely for use by authorised AC Schnitzer dealers.

These Fitting Instructions are in all cases directed at professionals trained in BMW vehicles who have the corresponding specialist knowledge. All diagrams show LHD vehicles, for RHD vehicles proceed accordingly or follow separate Fitting Instructions.

As manufacturer, we are obliged to point out that any changes you make to a vehicle licensed for use on public roads require approval by a test centre and registration in the vehicle documents. As the legal regulations may vary according to location, please contact the competent authorities for information.

Fitting

Carry out all work in accordance with applicable safety regulations (e.g. wear safety goggles).

AC Schnitzer Front Splitter only in conjunction with ... **BMW M-aerodynamic SA-715.**
... **BMW M-Sport Paket SA-337.**
... **AC Schnitzer Front Spoiler Elements 5111 301 320.**

Fitting time (1 unit = 5 minutes)

The fitting time is **12 AW**.

Required tools

adhesive tape
Various drills
Cordless drill or similar
Various Torx and hexagonal screwdrivers

Components Supplied



AC Schnitzer Front Splitter - X3 G01 LCI / X4 G02 LCI / X3i G08 LCI M-Technic -

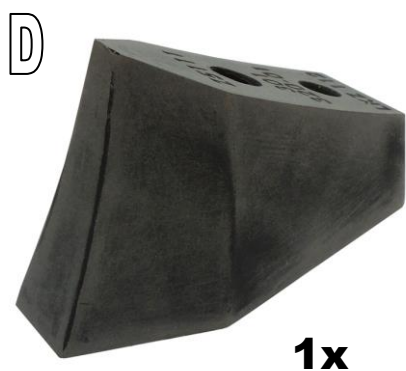

Fitting Instructions No: 5111 301 330 / Issue: 23.05.2022 / TSch

AC Schnitzer - automobile Technik - Neuenhofstraße 160 - D - 52078 Aachen - Tel. 0241/5688 -130

Components Supplied



AC Schnitzer Front Splitter - X3 G01 LCI / X4 G02 LCI / X3i G08 LCI M-Technic -

- A AC Schnitzer Front Splitter for vehicles **with** AC Schnitzer Front Spoiler Elements

- B AC Schnitzer screw kit / comprising:
1x pan head screw M6x60mm, 1x pan head screw M6x70mm, 2x hexagon head screw M6x16mm
2x mounting screw 5x50mm, 4x mounting screw 5x35mm, 4x washer U6x18mm, 4x expanding rivet

- C AC Schnitzer fixing bracket

- D AC Schnitzer center web

- E AC Schnitzer spacers, 4x spacer 10x20x10mm, 2x spacer 20x20x10mm

- D AC Schnitzer sticker – black –
(*may already be glued to AC Schnitzer front splitter and part of the adapter fitting kit*)

Fitting Instructions

**AC
SCHNITZER**

AC Schnitzer Front Splitter - X3 G01 LCI / X4 G02 LCI / X3i G08 LCI M-Technic -

Fitting the AC Schnitzer Front Splitter

When fitting the front splitter 5111 320 320 in conjunction with AC Schnitzer front spoiler elements, first fit AC Schnitzer front spoiler elements 5111 301 320 in accordance with separate fitting instructions.

Remove the centre underbody panelling. To do this, loosen all the fastening screws.

Fig. 1 & 2

Position AC Schnitzer centre web on AC Schnitzer front splitter and fix with adhesive tape.

The fitting holes of the AC Schnitzer centre web must be flush with the rear edge of the fitting holes of the AC Schnitzer front splitter.

Fig. 3

Position the AC Schnitzer front splitter in the recesses of the AC Schnitzer front spoiler elements and fix in place with adhesive tape.

Note Fig. 4 and 5.



Fitting Instructions No: 5111 301 330 / Issue: 23.05.2022 / TSch

AC Schnitzer - automobile Technik - Neuenhofstraße 160 - D - 52078 Aachen - Tel. 0241/5688 -130

Fitting Instructions

AC
SCHNITZER

AC Schnitzer Front Splitter - X3 G01 LCI / X4 G02 LCI / X3i G08 LCI M-Technic -

Fitting

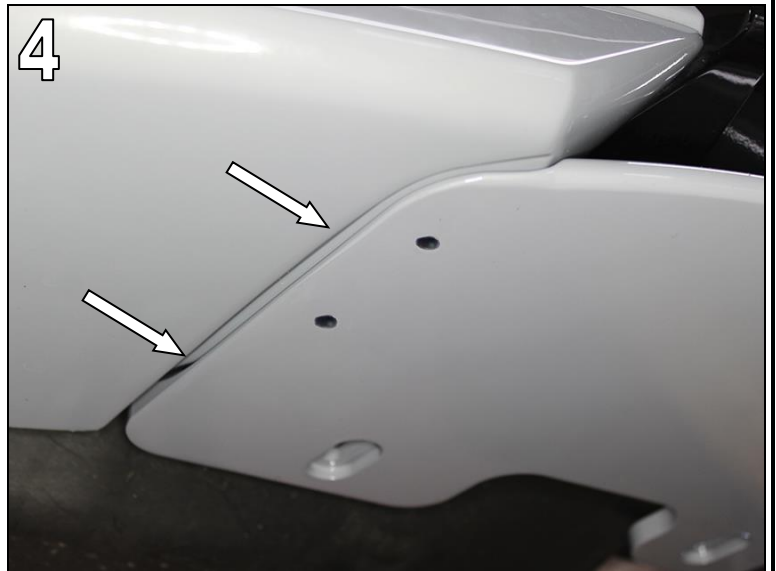

Fig. 4 & 5

The AC Schnitzer front splitter must follow the contour of the AC Schnitzer front spoiler elements. Pay attention to the contours.

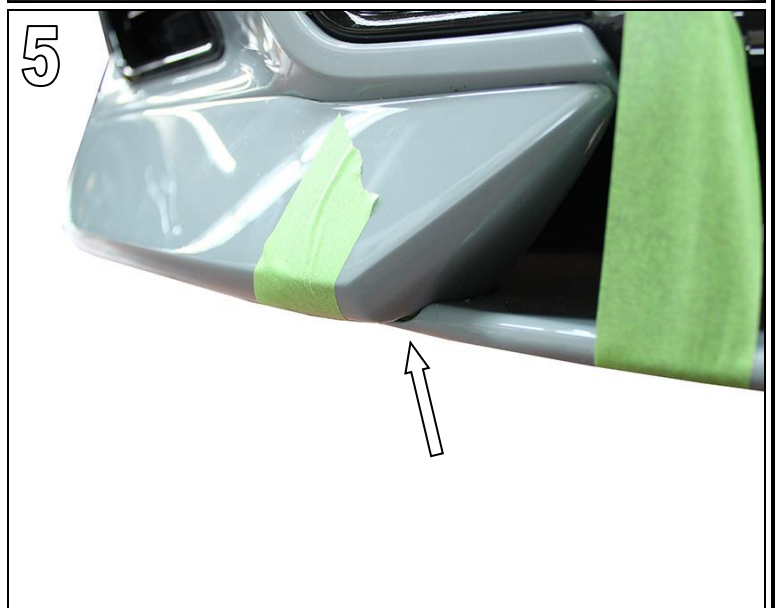

Fig. 6

Drill a \varnothing 6mm hole through both fixing holes of the AC Schnitzer front splitter on the right & left into the AC Schnitzer front spoiler element.



Fitting Instructions No: 5111 301 330 / Issue: 23.05.2022 / TSch

AC Schnitzer - automobile Technik - Neuenhofstraße 160 - D - 52078 Aachen - Tel. 0241/5688 -130

Fitting Instructions

**AC
SCHNITZER**

AC Schnitzer Front Splitter - X3 G01 LCI / X4 G02 LCI / X3i G08 LCI M-Technic -

Fitting

Fig. 7

Drill a \varnothing 6mm hole in the standard front skirt through both fixing holes of the AC Schnitzer front splitter and the AC Schnitzer centre web.



Remove the AC Schnitzer front splitter again.

Fig. 8

Drill out both centre web fixing holes with a \varnothing 10mm drill bit.

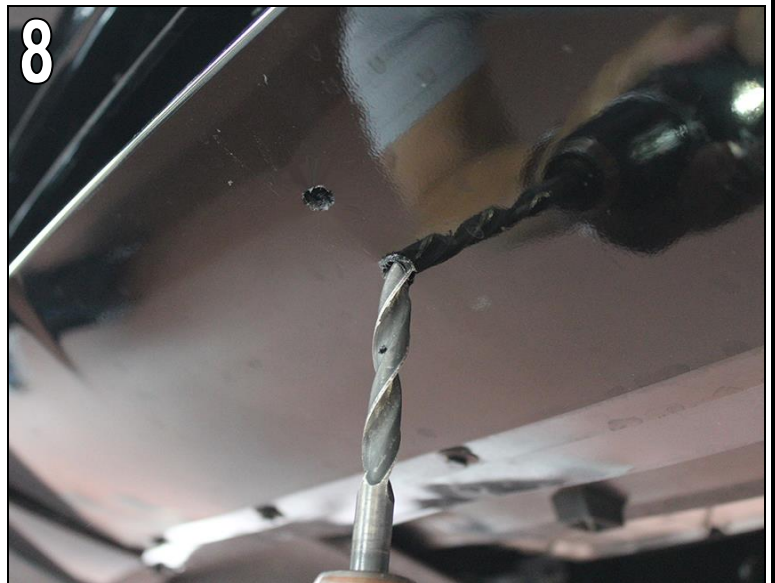

Refit the AC Schnitzer front splitter as shown in figures 3 to 5 and fix it with adhesive tape.

Fig. 9

AC Schnitzer front splitter, with the supplied **expanding rivets**, fasten right & left.



Fitting Instructions No: 5111 301 330 / Issue: 23.05.2022 / TSch

AC Schnitzer - automobile Technik - Neuenhofstraße 160 - D - 52078 Aachen - Tel. 0241/5688 -130

Fitting Instructions

**AC
SCHNITZER**

AC Schnitzer Front Splitter - X3 G01 LCI / X4 G02 LCI / X3i G08 LCI M-Technic -

Fitting

10



Fig. 10

Pre-assemble the supplied fixing bracket set, as shown, with the supplied **M6x16mm** hexagon head screw.



Fig. 11 & 12

Position the AC Schnitzer fixing bracket in the area of the AC Schnitzer centre web holes and clamp it to the standard front skirt crossmember using the counter plate of the AC Schnitzer bracket.

Front holes of the AC Schnitzer fixing bracket must be flush with the holes in the standard front skirt.

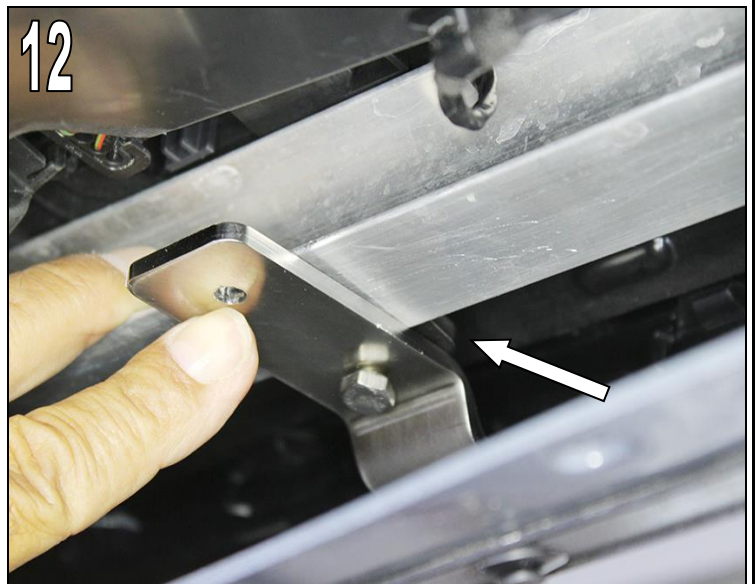

Fitting Instructions

AC
SCHNITZER

AC Schnitzer Front Splitter - X3 G01 LCI / X4 G02 LCI / X3i G08 LCI M-Technic -

Fitting

Fig. 13

Clamp the AC Schnitzer fixing bracket with the second counter plate and the supplied hexagon screw **M6x16mm**, in the rear area of the standard front skirt crossmember.

Do not fully tighten the fastening screws.

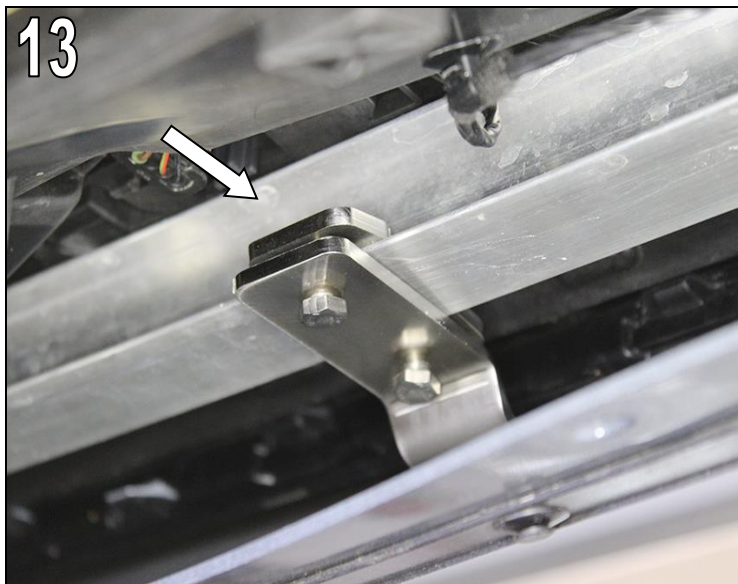
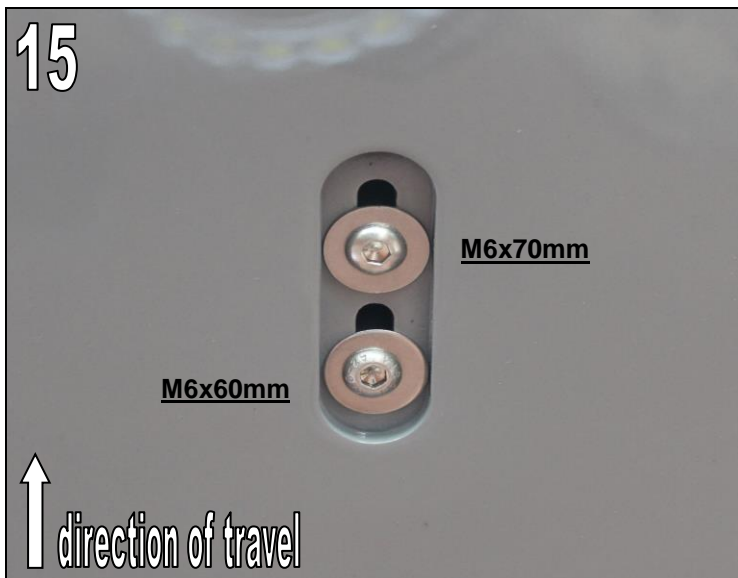

Fig. 14 & 15

Screw the AC Schnitzer front splitter and AC Schnitzer centre web to the AC Schnitzer fixing bracket using the supplied pan-head screws **M6x60mm**, **M6x70mm** and the washer **U6x18mm**.

Note the screw length (Fig.15)



Fitting Instructions

**AC
SCHNITZER**

AC Schnitzer Front Splitter - X3 G01 LCI / X4 G02 LCI / X3i G08 LCI M-Technic -

Fitting

Tighten the fastening screws of the AC Schnitzer fixing bracket.



Remove the adhesive tape.

Refit the centre underbody panelling and tighten in the rear fixing area using the standard fixing screws.

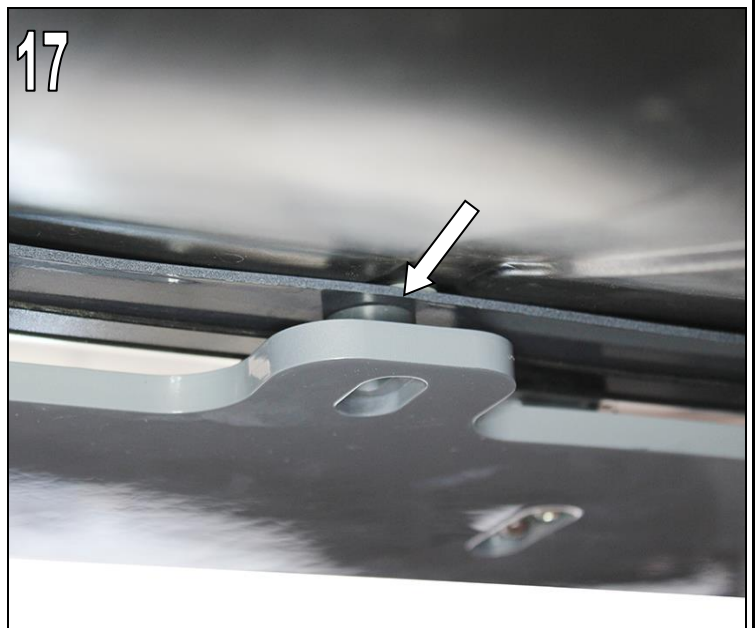

Fig. 16 until 18

Position the supplied **10x20mm** spacer sleeves between the AC Schnitzer front splitter and the standard front skirt, at the **4 central** fixing points of the AC Schnitzer front splitter, and screw tight with the supplied **5x35mm** fixing screws.



Fitting Instructions No: 5111 301 330 / Issue: 23.05.2022 / TSch

AC Schnitzer - automobile Technik - Neuenhofstraße 160 - D - 52078 Aachen - Tel. 0241/5688 -130

Fitting Instructions

**AC
SCHNITZER**

AC Schnitzer Front Splitter - X3 G01 LCI / X4 G02 LCI / X3i G08 LCI M-Technic -
Fitting



Fig. 19 until 21

Position the supplied **20x20mm** spacer sleeves between the AC Schnitzer front splitter and the standard front skirt, at the **outer** fixing points of the AC Schnitzer front splitter, and screw tight with the supplied **5x50mm** fixing screws.

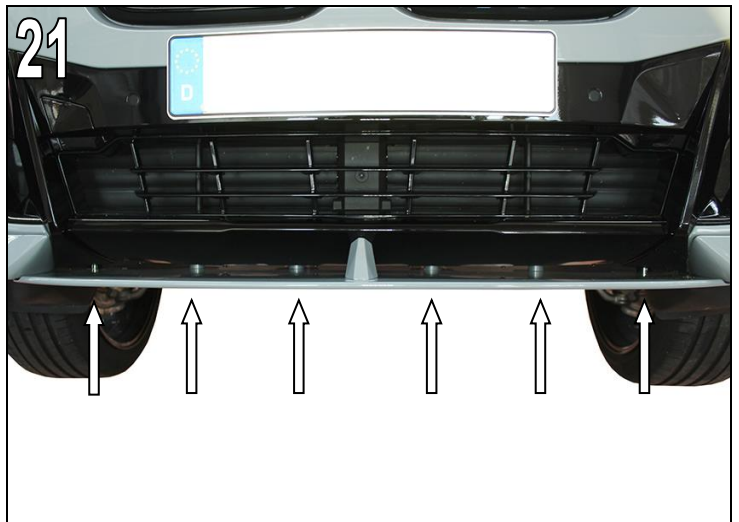

Fitting Instructions No: 5111 301 330 / Issue: 23.05.2022 / TSch

AC Schnitzer - automobile Technik - Neuenhofstraße 160 - D - 52078 Aachen - Tel. 0241/5688 -130

Fitting Instructions

**AC
SCHNITZER**

AC Schnitzer Front Splitter - X3 G01 LCI / X4 G02 LCI / X3i G08 LCI M-Technic -

Fitting

Where applicable:

Fig. 22

Affix the AC Schnitzer sticker supplied in the recess provided on the AC Schnitzer front splitter.



Subject to errors, modifications and technical development !

Fitting Instructions No: 5111 301 330 / Issue: 23.05.2022 / TSch

AC Schnitzer - automobile Technik - Neuenhofstraße 160 - D - 52078 Aachen - Tel. 0241/5688 -130