

# DURONIC

Creative Consumer Electronics



## GHS48 - Grow Light Hydroponic System

PLEASE READ ALL THE INSTRUCTIONS BEFORE USE



[duronic.com](http://duronic.com)



[duronic](https://www.youtube.com/channel/UCduronic)



[@duronicmedia](https://www.instagram.com/duronicmedia)



[Duronic](https://www.facebook.com/duronic)



[@duronicmedia](https://www.twitter.com/duronicmedia)



## Contents

<b>English Manual</b>	<b>5</b>
<b>Manuel d'utilisation en français</b>	<b>14</b>
<b>Gebrauchsanleitung auf Deutsch</b>	<b>23</b>
<b>Manual de Instrucciones en Español</b>	<b>32</b>
<b>Manuale D'istruzioni In Italiano</b>	<b>41</b>
<b>Instrukcja obsługi. Polski</b>	<b>50</b>
	<b>59</b>
	<b>68</b>



**English Manual**

## **Safety Instructions**

PLEASE READ THIS MANUAL CAREFULLY AND RETAIN FOR FUTURE REFERENCE

- For indoor household/domestic use only. Do not use outdoors.
- Do not operate this appliance if the power cable or plug is damaged. If either is damaged return it to Duronic for service or repair by professional technician.
- Avoid placing the Hydroponic System in direct sunlight.
- Keep the light and electronic components away from moisture.
- If any water is spilled or splashed over any electrical part, thoroughly dry all cables and any parts that have gotten wet.
- When not using this grow box, store in a safe place. Do not place heavy things on top of it.
- Do not use in the presence of corrosive gas – use in a well-ventilated room.
- Please ensure the mains power supply is 220-240V / 50Hz.
- Never try to replace parts and repair the lamp by yourself.
- When adding or emptying water, ensure your hands are dry before attempting to reconnect the power adapter into the mains socket.
- Plant nutrient solution should be stored safely out of the reach of children.
- Do not consume the plant solution. If you accidentally consume some, please seek medical advice.

## GHS48 Grow Box Components

Before using your grow box, please check that you have everything you need:

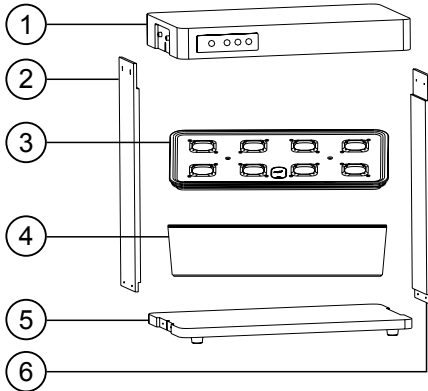

1. LED light assembly
2. Left side plate
3. Top cover of tank
4. Tank
5. Baseplate
6. Right side plate



1 power adaptor,  
1 water pump

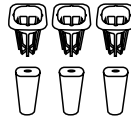

8x Seed pod kit  
(Baskets & Cones)



Two bottles of plant  
food: Nutrients A &  
Nutrients B

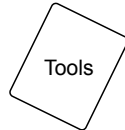

A tool pack

## Specifications

<b>Model Number</b>	GHS48
<b>Item Type</b>	Grow Light Hydroponic System
<b>Number of Plants</b>	8
<b>Water Tank Capacity</b>	3.5L
<b>Rated Voltage</b>	Input: 100V-240V/50-60HZ Output: 24V
<b>Power</b>	30W
<b>LED Light</b>	Specific Spectrum
<b>Dimensions</b>	389×215×395 mm 15.31×8.46×15.55 inch
<b>Weight</b>	3.5kg
<b>Working Temperature</b>	-15°~ 55°

## Key Prompts and What They Mean

1. When the power adapter is plugged into the grow light system and switched on at the mains socket, the system will sound a long “beep” to indicate it is ready to work.
2. After the machine runs for several days, the water level in the tank will naturally fall. When the water level is no longer sufficient for the plants to grow, the machine will sound a long “beep” to let you know. If this happens, please refill the tank to the correct amount. Once you have done this the alarm will automatically stop beeping.
3. When the system is working normally with the light on, a shorter “beep” will sound when you press any button. If the mode is being changed, the light brightness will correspond accordingly.
4. If a button on the panel is pressed when the machine is turn on and the light is off, the machine will make a short “beep” sound. If it does not make a beep when a button is pressed, it is likely that the system is not switched on properly. If this occurs, try the following:
  - Check if the machine is connected to the mains power supply.
  - If the machine is connected to power but in a dormant standby state, press the power button to test it. When the power button is pressed in the dormant state, the light will go off after 3 blinks.

## Hydroponic System Components

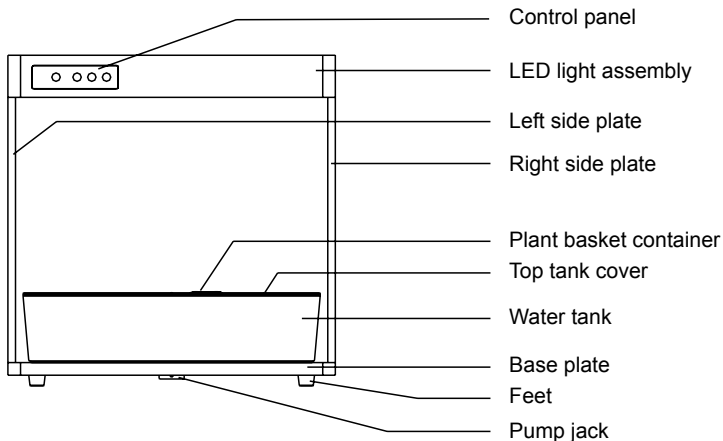



## Set Up Instructions

1. Attach the two side panels by screwing them into the LED light assembly. Ensure that the panel with the groove on the inside is fixed on the left side (closest to control panel).

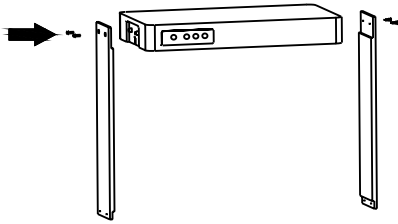

2. Lay the LED light assembly upside down on a flat surface and plug in the black power cable into the jack. Then thread the black cable into the groove on the side panel towards the base.

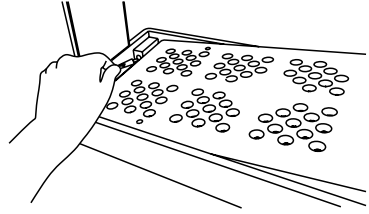

3. Place the base plate onto the bottom of the panels and secure in place with the screws. Make sure the black cable is in the right position. Then attach the feet to the base plate.

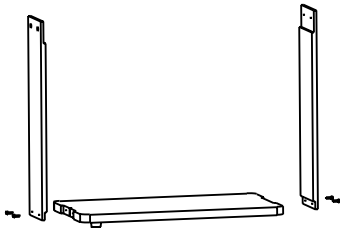

4. Prepare the water tank by opening up and taking out the accessories inside.

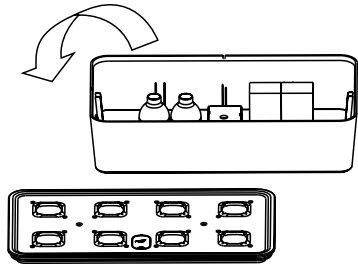

5. Turn the unit the correct way up and stand on a flat surface. Place the water tank on the unit.

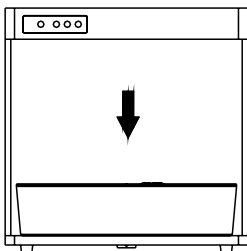

6. Insert the white pump power cable into the base plate jack. Then plug in the power adapter into the LED assembly jack.

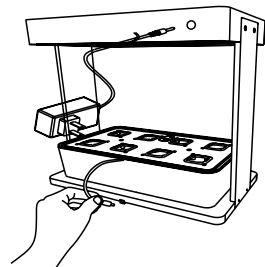

## Preparing the Nutrient Solution

1. Fill bottle 'A' with water, put the lid on and shake to fully mix the contents until fully dissolved. Repeat the same with bottle 'B'.

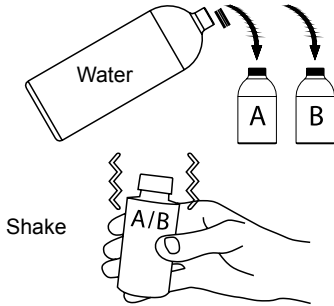

2. Using the measuring caps, add 5ml of each solution to 1 litre of water. Stir or shake well to combine it all together.

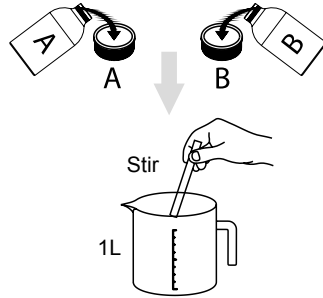

## Planting Instructions

1. Prepare the nutrient solution as shown above.

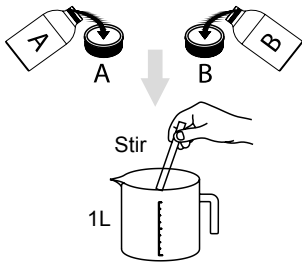

2. Remove the grow box lid and pour the mixed solution into the plant pot. Place the plant pot lid back on top.

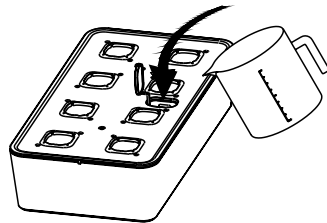

3. Soak the seeds in warm water for about an hour before planting. Place a sponge into each basket. Sow the seeds properly in each plant basket, then place the baskets into the spaces on the grow box lid.

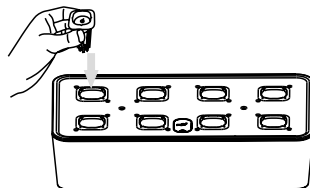
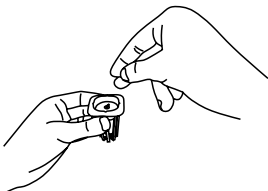

## Using the Control Panel



### Power button

Press this button it will sound a “beep” and the system will be switched on into ‘standby mode’.



### NORMAL CYCLE: 14 hours on / 10 hours off



Press this button and the system will be switched on. It will sound a “beep” and run in ‘normal cycle’ mode. This means the LED light panel will light up for 14 hours. It will then switch off for 10 hours. The following day it will repeat this pattern: 14hrs on / 10hrs off.



### SHORT CYCLE: 12 hours on / 12 hours off



If you press this button, the system will sound a “beep” and enter the ‘short cycle’ mode. The LED panel on the top will reduce the intensity of the light and will start a cycle of 12 hours on / 12 hours off.



### LONG CYCLE: 16 hours on / 8 hours off



If you press this button, the system will sound a “beep” and enter ‘long cycle’ mode. The LED panel on the top will increase the intensity of the light and will start a cycle of 16 hours on / 8 hours off.

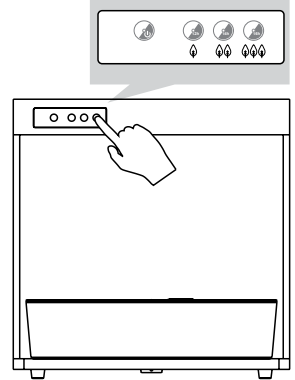

## 24 Hour Light-On Setting

If you wish to keep the light working all day long (for a whole 24 hours), hold the power button down for 3 seconds.

The light will blink 3 times, then the whole system and lights will switch on and stay on for 24 hours. After this time elapses, the system will automatically revert back to ‘standby mode’.

If you activate this 24-hour light mode while the lamp is currently working, it will keep the lamp lit constantly until the end of the programmed cycle and then revert back to the mode you had been using previously.

## **Setting the Mode**

From the moment the system is connected and switched on at the plug, the power button will luminate and the lamp will be in 'standby mode'.

When you select a mode, it will turn on the lamp and activate a 24-hour clock to coincide with the cycle of the mode you have chosen. Depending on the time you first selected the mode, this will be the same time that the light turns on every day thereafter.

For instance, if you select the 'normal mode' at 10am for the first use, the system will run the cycle of 14 hours lights on and then 10 hours lights off. It will then automatically turn back on at 10am the following day, and the cycle will continue for as long as desired until the unit is either turned off into 'standby mode' or switched off at the plug.

## **Care and Maintenance**

Before cleaning ensure the lamp is unplugged from the mains socket.

Do not submerge this lamp in water or any other liquid. Do not use corrosive cleaning products on it.

To clean, simply use a dry cloth to dust and clean the lamp.

## **Storing the Nutrient Mixture**

- The dry unmixed nutrient particles have a storage life of 2 years if kept in an unopened bottle in a cool dry place away from direct sunlight.
- The mixed nutrient mix (with water already added) has a storage life of 5 months if stored away from sunlight.

# Warranty

1 Year Guarantee from Shine-Mart Ltd, Trademark owners of Duronic Products.  
 NOTE: THESE STATEMENTS DO NOT AFFECT YOUR STATUTORY RIGHTS AS A CONSUMER

This product has been manufactured under the strictest or quality control procedures, and using the highest quality of materials, to ensure excellent performance and reliability. It will give very good and long lasting service, provided it is properly used and maintained. The product is guaranteed for 1 years from the date of original purchase. If any defect arises due to a faulty materials or poor workmanship, the faulty product must be returned to the original place of purchase. Refund or replacement is at the discretion of that company.

Duronic Products are offered with a 1 year guarantee under the following conditions:

1. The product must be returned to the retailer with original proof of purchase.
2. The product must be installed and used in accordance with the instructions contained in this operating manual.
3. It must be used only for domestic purposes.
4. It does not cover wear and tear, malicious damage, misuse, neglect, inexpert repairs or consumable parts.
5. Shine-Mart Ltd has no responsibilities for accidental or consequential loss or damage.
6. Shine-Mart Ltd are not liable to carry out any type of servicing work, under the guarantee
7. Valid in the UK only



This product is fitted with CE:1363 plug and fuse  
 Imported by Shine-Mart Ltd, RM3 8SB



Information on waste Disposal for Consumers of  
 Electrical & Electronic Equipment.

This mark on a product and/or accompanying documents indicates that when it is to be disposed of, it must be treated as Waste Electrical & Electronic Equipment, (WEEE).

Any WEEE marked products must not be mixed with general household waste, but kept separate for the treatment, recovery and recycling of the materials used.

For proper treatment, recovery and recycling; please take all WEEE marked waste to your Local Authority Civic waste site, where it will be accepted free of charge.

If customers dispose of Waste Electrical & Electronic Equipment correctly, they will be helping to save valuable resources and preventing any potential negative effects upon human health and the environment, of any hazardous materials that the waste may contain.

## Follow Us



**Manuel d'utilisation en français**

## **Instructions de sécurité**

**VEUILLEZ LIRE ATTENTIVEMENT CE MANUEL AVANT D'UTILISER LE PRODUIT ET GARDEZ-LE POUR REFERENCE FUTURE.**

- Cet appareil est conçu pour un usage intérieur/domestique. Ne l'utilisez pas à l'extérieur.
- Si le câble ou la prise sont endommagés et/ou ne fonctionnent pas correctement, contactez Duronic ou faites réparer l'appareil par un professionnel.
- Evitez de placer la lampe sous la lumière directe du soleil.
- Gardez la lampe et les composants électriques à l'abri de l'humidité.
- Si de l'eau est renversée ou éclaboussée sur n'importe quelle partie électrique, séchez minutieusement les câbles et toutes les parties mouillées.
- Lorsque vous n'utilisez pas ce système de culture hydroponique, rangez-le dans un endroit sécurisé. Ne placez pas d'objets lourds sur le dessus.
- N'utilisez pas ce système de culture hydroponique dans la présence de gaz corrosifs. Utilisez-le dans une pièce bien ventilée.
- Assurez-vous que l'alimentation électrique principale soit de 220-240V / 50 Hz.
- N'essayez jamais de remplacer des parties ou de réparer la lampe par vous-même.
- Lorsque vous ajoutez ou videz l'eau, assurez-vous que vos mains soient sèches avant d'essayer de rebrancher la prise.
- Les solutions nutritives pour plantes doivent être gardées hors de portée des enfants.
- N'ingérez pas les solutions nutritives. Si vous en avez accidentellement ingéré, veuillez contacter un médecin.

## Contenu de la boîte

Avant d'utiliser votre système de culture hydroponique, veuillez vérifier que vous avez tous les éléments nécessaires :

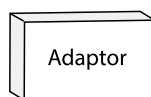
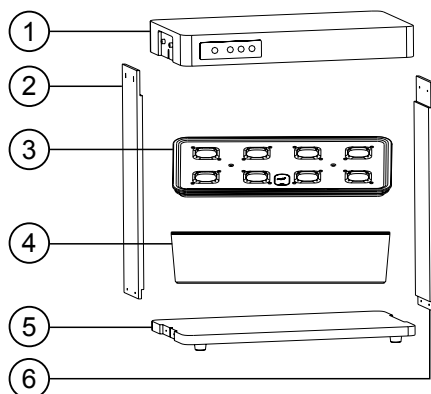

1 adaptateur de puissance, 1 pompe à eau

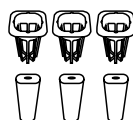

8x Kits de semences (Paniers & eponges)



Deux bouteilles de nourriture pour plantes : les nutriments A et les nutriments B.

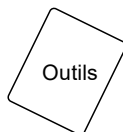

Une boîte à outils

1. Assemblage de lumières LED
2. Planche latérale gauche
3. Couvercle du réservoir d'eau
4. Réservoir d'eau
5. Planche inférieure
6. Planche latérale droite

## Spécifications

<b>Numéro du modèle</b>	GHS48
<b>Type de modèle</b>	Système de culture hydroponique
<b>Nombre de plantes</b>	8
<b>Capacité du réservoir d'eau</b>	3.5 L
<b>Tension</b>	Entrante : 100V-240V/50-60HZ Sortante : 24V
<b>Puissance</b>	30W
<b>Lumière LED</b>	Spectre spécifique
<b>Dimensions</b>	389 × 215 × 395 mm 15.31 × 8.46 × 15.55 inch
<b>Poids</b>	3.5 kg
<b>Températures de fonctionnement</b>	-15°~ 55°



## Les instructions clés et ce qu'elles signifient

1. Lorsque l'adaptateur est connecté au système de culture hydroponique et qu'il est branché dans une prise, une alarme produit un long « bip » pour indiquer qu'il est prêt à être utilisé.

2. Lorsque l'appareil fonctionne pendant plusieurs jours, le niveau d'eau du réservoir baisse naturellement. Lorsque ce niveau n'est plus suffisant pour faire pousser les plantes, une alarme produit un long « bip » pour vous avertir. Si cela se produit, veuillez remplir le réservoir jusqu'au niveau conseillé. Une fois rempli, l'alarme s'arrêtera.

3. Lorsque le système fonctionne normalement avec la lumière allumée, un « bip » plus court se fait entendre lorsque vous appuyez sur une touche. Si le mode est changé, la luminosité va changer pour correspondre au mode.

4. Si vous appuyez sur une touche lorsque l'appareil est allumé et que la lumière est éteinte, vous entendrez un court « bip ». Si aucun son n'est produit lorsque vous appuyez sur une touche, il est possible que le système ne soit pas allumé correctement. Si cela se produit :

- Vérifiez que l'appareil est branché à une prise.
- Si l'appareil est correctement branché mais qu'il est en veille, appuyez sur la touche d'alimentation pour le tester. Lorsque vous appuyez sur cette touche pendant la veille, la lumière va brièvement s'allumer, clignoter 3 fois et puis s'éteindre.

## Caractéristiques

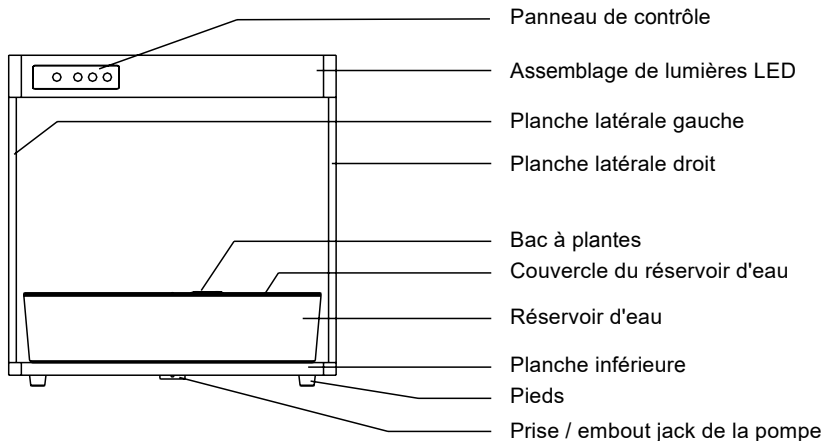

## Instructions d'installation

1. Attachez les deux planches latérales à l'assemblage de lumières LED à l'aide de vis. Assurez-vous que la planche avec une rainure à l'intérieur soit fixée sur le côté gauche (le plus près du panneau de contrôle).

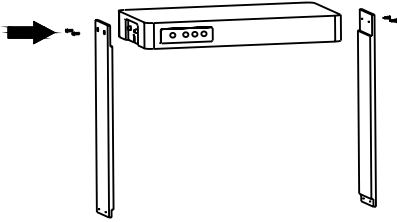

2. Retournez l'assemblage de lumières LED sur une surface plate et stable. Enfillez le câble noir attaché au bas et à l'arrière de la planche inférieure dans la rainure de la planche latérale gauche. Connectez le câble au boîtier situé sur la gauche de l'assemblage de lumières LED.

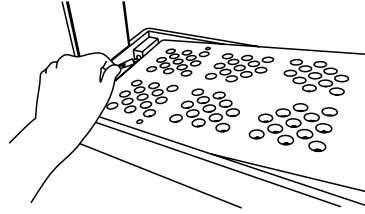

3. Attachez la planche inférieure aux planches latérales à l'aide de vis. Assurez-vous que le câble noir soit placé correctement. Attachez ensuite les pieds à la planche inférieure.

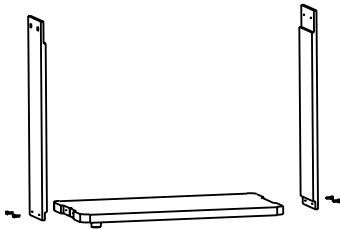

4. Préparez le réservoir d'eau en l'ouvrant et retirant les accessoires situés à l'intérieur.

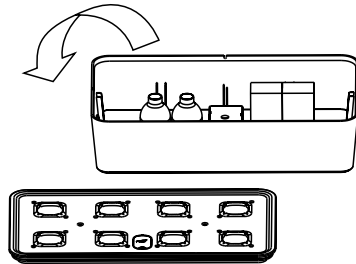

5. Retournez l'unité sur ses pieds et placez le réservoir d'eau sur la planche inférieure.

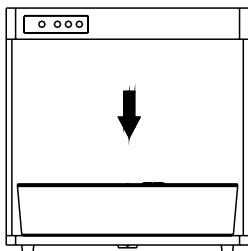

6. Insérez le câble blanc de la pompe dans l'embout jack situé sur le bas à l'arrière de la planche inférieure. Vous pouvez ensuite connecter l'adaptateur à l'embout jack situé à l'arrière de l'assemblage de lumières LED.

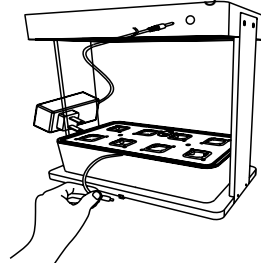

## Préparer la solution nutritive

1. Remplissez la bouteille « A » avec de l'eau, placez le couvercle et secouez afin de mélanger le contenu jusqu'à ce qu'il soit tout à fait dissout. Répétez avec la bouteille « B ».

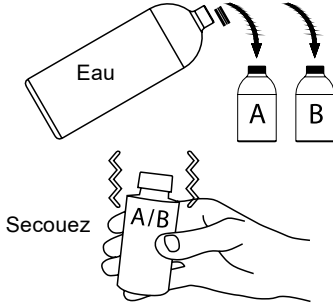

2. En utilisant les bouchons doseurs, ajoutez 5 ml de chaque solution à 1 L d'eau. Mélangez bien afin de combiner le tout.

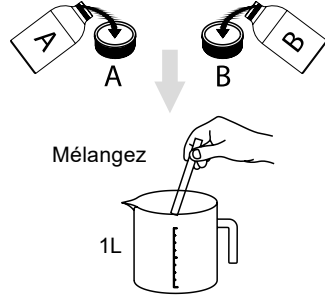

## Instructions de plantation

1. Préparez la solution nutritive comme montré ci-dessus.

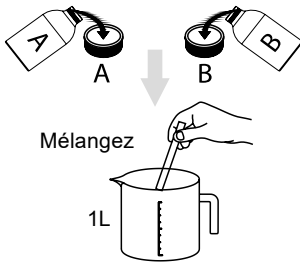

2. Retirez le bouchon en caoutchouc et versez la solution dans le réservoir. Remplacez le bouchon.

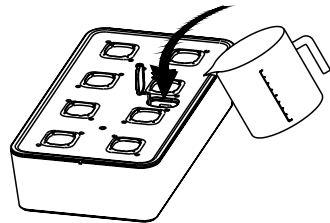

3. Laissez tremper les graines dans de l'eau chaude pendant approximativement une heure avant de les planter. Placez une éponge dans chaque panier et plantez ensuite les graines correctement dans les paniers. Placez ensuite les paniers à l'endroit adéquat sur le couvercle.

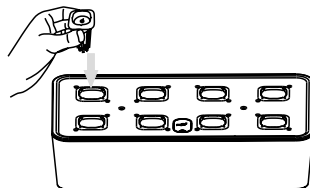
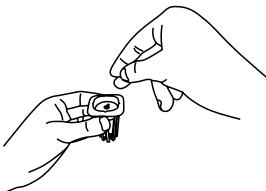

## Utiliser le panneau de contrôle



### Touche d'alimentation

Appuyez sur cette touche et le system s'allumera en mode veille. Vous entendrez un « bip ».



### CYCLE NORMAL : allumé 14 heures / éteint 10 heures



Si vous appuyez sur cette touche, vous entendrez un « bip » et le cycle normal (ou moyen) se mettra en route.

Cela signifie que les lumières LED seront allumées pendant 14 heures et elles s'éteindront ensuite pendant 10 heures. Le jour suivant, ce même cycle sera répété.



### CYCLE COURT : allumé 12 heures / éteint 12 heures



Si vous appuyez sur cette touche, vous entendrez un « bip » et le cycle court se mettra en route. Le panneau de lumière LED va réduire son intensité et commencer un cycle de 12 heures allumé / 12 heures éteint.



### CYCLE LONG : allumé 16 heures / éteint 8 heures



Si vous appuyez sur cette touche, vous entendrez un « bip » et le cycle long se mettra en route. Le panneau de lumière LED va augmenter son intensité et commencer un cycle de 16 heures allumé / 8 heures éteint.

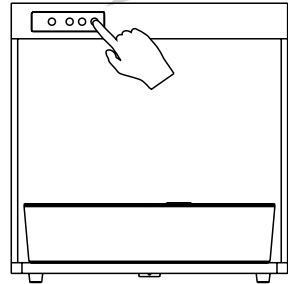
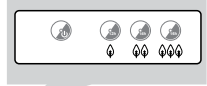

## Cycle de 24 heures

Si vous souhaitez garder la lumière allumée pendant toute une journée (24 heures), maintenez appuyé la touche d'alimentation pendant 3 secondes lorsque l'appareil est éteint.

La lumière va clignoter 3 fois pour confirmer le cycle de 24 heures durant lequel la lumière et la pompe fonctionneront en continu. Une fois ce délai écoulé, le système se mettra automatiquement en veille.

Attention : Si vous activez ce cycle alors que l'appareil avait déjà entamé un cycle normal, court ou long, ce cycle de 24 heures déduira les heures déjà passées durant le cycle actuel avant de reprendre le cycle originellement programmé (normal, court ou long).

## **Paramétrer un mode**

À partir du moment où le système est connecté et branché, la touche d'alimentation va s'illuminer et la lumière sera en veille.

Lorsque vous sélectionnez un mode, la lumière va s'allumer et activer une horloge de 24 heures pour coïncider avec le cycle que vous avez choisi. En fonction de l'heure à laquelle vous avez sélectionné ce mode pour la première fois, il s'agira de l'heure à laquelle la lumière s'allume les jours suivants.

Par exemple, si vous sélectionnez le cycle normal pour la première fois à 10 heures du matin, la lumière va s'allumer pendant 14 heures puis s'éteindre pendant 10 heures. Elle se rallumera automatiquement à 10 heures le lendemain matin et le cycle va continuer pour aussi longtemps que vous le désirez jusqu'à ce que l'appareil soit mis en veille ou débranché.

## **Nettoyage et maintenance**

Avant de nettoyer, assurez-vous que l'appareil est débranché de la prise.

Ne submergez pas cet appareil sous l'eau ou tout autre liquide. N'utilisez pas de produits corrosifs pour le nettoyer.

Pour nettoyer l'appareil, utilisez simplement un tissu sec afin de retirer la poussière sur le réservoir et le panneau de lumières.

## **Conserver la solution nutritive**

- Les nutriments secs et non mélangés ont une durée de conservation de 2 ans s'ils sont gardés dans une bouteille fermée dans un endroit sec et à l'abri de la lumière directe du soleil.
- La solution mélangée (avec de l'eau ajoutée) peut être conservée pendant 5 mois si elle est gardée à l'abri de la lumière directe du soleil.

# Garantie

## Garantie et service après-vente

1 an de garantie de la part de Shine-Mart Ltd, propriétaire de la marque Durovic.

NOTE : CES DÉCLARATIONS N'AFECTENT EN RIEN VOTRE DROIT STATUTAIRE EN TANT QUE CONSOMMATEUR

Ce produit a été produit en suivant les procédures de contrôle de qualité les plus strictes en utilisant des matériaux de qualité pour assurer une excellente durabilité et performance.

Cette centrifugeuse vous offrira de longues années de service tant que vous utilisez correctement cette machine et suivez les instructions de maintenance contenues dans ce manuel. Ce produit est garanti pour 1 an à partir de la date originelle d'achat. Si ce produit était endommagée en raison d'un problème électrique ou d'une fabrication imparfaite, le produit défectueux peut être remplacé au vendeur à la discrétion de la marque sous conditions:

1. Le produit doit être retourné avec la preuve originale d'achat.
2. Le produit doit être installé et utilisé en accord avec les instructions contenues dans ce manuel d'utilisation.
3. Le produit doit être réservé à un usage privé.
4. La garantie ne protège pas contre les dommages dus à l'usure normale, l'utilisation malveillante, la mauvaise utilisation, la négligence, les réparations conduites par des non-experts ainsi que les pièces consommables.
5. Shine-Mart Ltd ne porte pas de responsabilité pour tout dommage ou perte accidentel ou conséquent causé par ce produit.
6. Shine-Mart Ltd se dégage de toute responsabilité en matière de réparation durant la période de garantie.
7. Valide dans toute l'Union Européenne.



Ce produit est fourni avec une prise européenne et un fusible de 3 ampères.  
Importé par Shine-Mart Ltd, RM3 8SB.



Ce symbole apparaît sur le produit et/ou les documents accompagnant ce produit pour indiquer que pour procéder à la destruction de ce produit, celui-ci doit être traité comme un déchet électrique et électronique (WEEE). Les produits marqués WEEE ne doivent être mélangés avec les déchets ménagers et doivent être séparés pour traitement et recyclage des composants. Afin de traiter et recycler ce produit, veuillez déposer tous les composants marqués WEEE au site de recyclage le plus proche où ce produit sera repris gratuitement. Si les clients jettent les déchets électriques et électroniques WEEE correctement, ce geste aidera la préservation de ressources précieuses et prévient les potentiels effets négatifs que ces composants ou tout autre composant dangereux ont sur la santé humaine et l'environnement.

suivez nous



[www.durovic.com](http://www.durovic.com)



[@durovic\\_france](https://www.instagram.com/durovic_france)



[Durovic France](https://www.facebook.com/DurovicFrance)



[@Durovic\\_France](https://twitter.com/Durovic_France)

**Gebrauchsanleitung auf Deutsch**

## **Sicherheitshinweise**

BITTE LESEN SIE DIESES HANDBUCH SORGFÄLTIG DURCH

- Nur für den Heimgebrauch. Nicht im Freien verwenden.
- Verwenden Sie dieses Gerät nicht, wenn das Netzkabel oder der Stecker beschädigt ist. Wenn einer der beiden beschädigt ist, senden Sie ihn zur Wartung oder Reparatur durch einen professionellen Techniker an Duronic zurück.
- Setzen Sie das Hydroponische Anzuchtssysteme keinem Sonnenlicht aus.
- Halten Sie LED und elektronische Komponenten von Feuchtigkeit fern.
- Wenn Wasser auf ein elektrisches Teil verschüttet oder gesprüht wird, trocknen Sie alle Kabel und Teile gründlich ab.
- Nicht in Gegenwart von ätzendem Gas verwenden - in einem gut belüfteten Raum verwenden.
- Versuchen Sie niemals, Teile auszutauschen und das Hydroponische Anzuchtssysteme selbst zu reparieren.
- Stellen Sie beim Hinzufügen oder Entleeren von Wasser sicher, dass Ihre Hände trocken sind, bevor Sie die Stromversorgung anschließen.
- Pflanzliche Nährlösung sollte außerhalb der Reichweite von Kindern sicher aufbewahrt werden.



## GHS48 Packungsinhalt

Überprüfen Sie vor der Nutzung des Hydroponische Anzuchtssysteme, ob Sie über alles verfügen, was Sie benötigen:

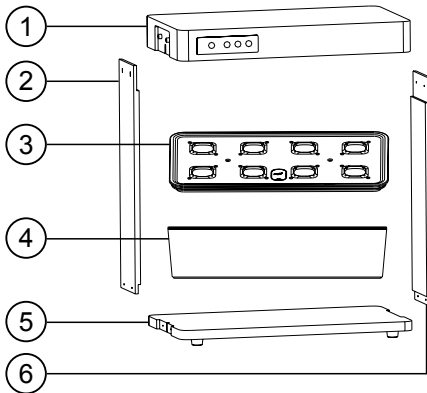

1. LED-Leuchtenbaugruppe
2. Linke Seitenplatte
3. Obere Abdeckung des Tanks
4. Wassertank
5. Grundplatte
6. Rechte Seitenplatte



1 Adapter  
1 Wasser Pumpe

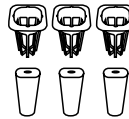

8x Netztöpfe



Nährstoffe A &  
Nährstoffe B

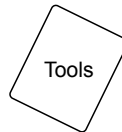

Werkzeug

## Spezifikationen

<b>Modellnummer</b>	GHS48
<b>Produkttyp</b>	Hydroponische Anzuchtssysteme
<b>Anzahl der Pflanzen</b>	8
<b>Wassertankkapazität</b>	3.5L
<b>Netzspannung</b>	Input: 100V-240V/50-60HZ Output: 24V
<b>Leistung</b>	30 W
<b>LED Lampe</b>	Spezifisches Spektrum
<b>Maße</b>	389×215×395 mm 15.31×8.46×15.55 inch
<b>Gewicht</b>	3.5 kg
<b>Arbeitstemperatur</b>	-15°~ 55°

## Wichtige Tipps

1. Wenn das Gerät angeschlossen ist, wird einen langen akustischen Ton ertönen.
2. Wenn das Hydroponische Anzuchtssysteme über mehrere Tage genutzt wird, sinkt der Wasserstand im Tank automatisch. Wenn der Wasserstand unter dem Minimum liegt, wird ein akustisches Geräusch ertönen. Füllen Sie in diesem Fall den Tank mit Wasser.
3. Wenn das System bei eingeschaltetem Licht normal arbeitet, ertönt ein kurzes akustisches Signal, sobald eine Taste gedrückt wird.
4. Wenn Sie eine Taste auf dem Bedienfeld drücken, während das Hydroponische Anzuchtssysteme eingeschaltet und das Licht ausgeschaltet ist, ertönt ein kurzer Piepton. Wenn beim Drücken einer Taste kein Piepton zu hören ist, ist das System möglicherweise nicht richtig eingeschaltet. Versuchen Sie in diesem Fall Folgendes:
  - Überprüfen Sie, ob das Hydroponische Anzuchtssysteme angeschlossen ist.
  - Wenn das Gewächshaus an die Stromversorgung angeschlossen ist, sich jedoch im Standby Modus befindet, drücken Sie den Ein/Aus Schalter.

## Komponente

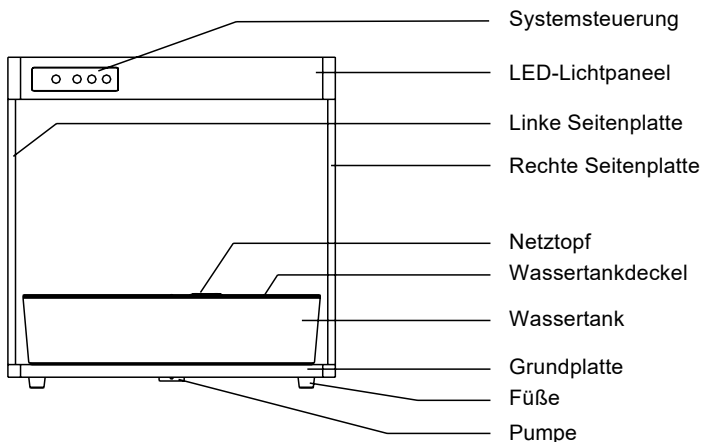

## Installationsanleitung

1. Befestigen Sie die beiden Seitenwände, indem Sie sie diese an die LED-Leuchtenbaugruppe einschrauben. Stellen Sie sicher, dass die Seitenwände mit Schlitz an der linken Seite des Bedienfeld (am nächsten zum Bedienfeld) befestigt ist.

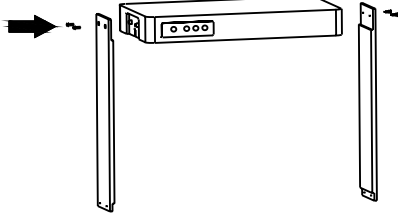

2. Stellen Sie die LED-Leuchte verkehrt herum auf eine ebene Fläche und stecken Sie das Netzkabel in die Steckdose. Führen Sie dann das Kabel in den Schlitz an der Seitenwand ein.

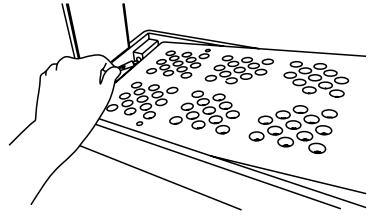

3. Setzen Sie die Grundplatte auf die Unterseite zwischen den Seitenwände und befestigen Sie sie mit den Schrauben. Befestigen Sie dann die Füße an der Grundplatte.

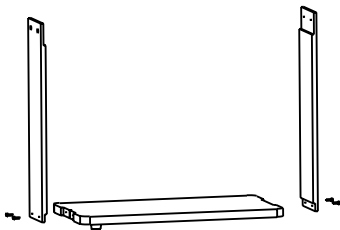

4. Bereiten Sie den Wassertank vor, indem Sie das Zubehör herausnehmen.

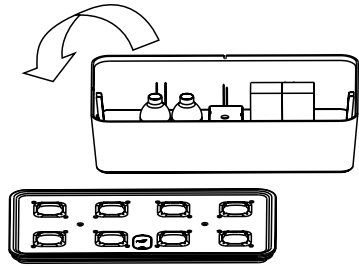

5. Drehen Sie das Gerät um und stellen Sie es auf eine ebene Oberfläche. Stellen Sie die Wasserwanne auf das Gerät.

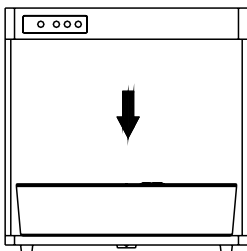

6. Stecken Sie das Pumpenkabel in die Grundplatte ein. Stecken Sie dann das Netzkabel in die LED-Baugruppe.

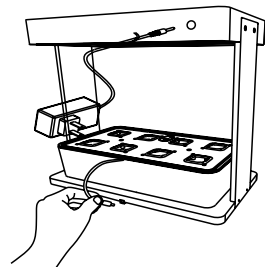

## Nährlösung vorbereiten

1. Füllen Sie die Flasche "A" mit Wasser, setzen Sie den Deckel auf und schütteln, um den Inhalt vollständig zu mischen, bis er vollständig aufgelöst ist. Wiederholen Sie dies mit Flasche „B“.

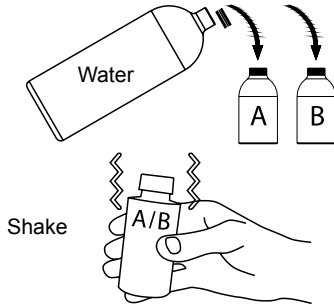

2. Fügen Sie mit den Messkappen 5 ml jeder Lösung zu 1 Liter Wasser hinzu. Rühren oder gut schütteln, um alles miteinander zu kombinieren.

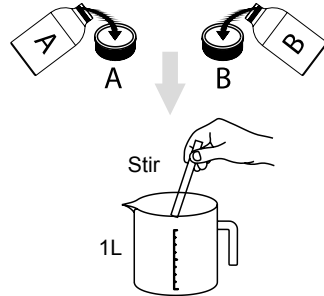

## Pflanzung

1. Bereiten Sie die Nährlösung wie oben gezeigt vor.

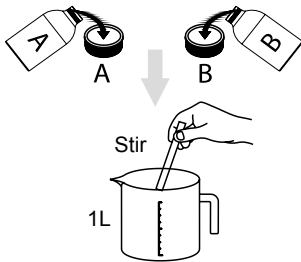

2. Entfernen Sie den Deckel der Wasserwanne und gießen Sie die gemischte Lösung in die Wanne. Setzen Sie den Deckel wieder auf.

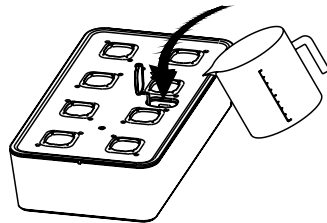

3. Die Samen vor dem Pflanzen etwa eine Stunde lang in warmem Wasser einweichen. Pflanzen Sie die Samen richtig in den jeweiligen Töpfen und positionieren Sie die kleinen Töpfe in die Wasserwanne.

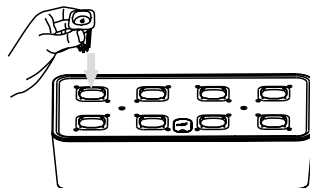
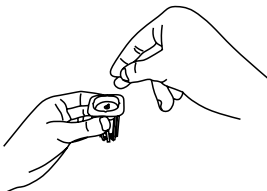

## Systemsteuerung



### Ein/Aus Schalter

Drücken Sie diese Taste, es ertönt ein akustisches Signal und das System wird in den Standby-Modus geschaltet.

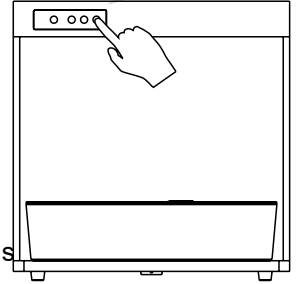
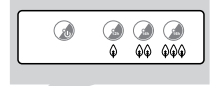

### NORMALER ZYKLUS: 14 Stunden an / 10 Stunden aus

Wenn Sie diese Taste drücken, ertönt ein Piepton und der Modus wird im mittleren Zyklus ausgeführt. Dies bedeutet, dass die LED-Lampen 14 Stunden lang an sind. Es wird dann für 10 Stunden ausgeschaltet. Am nächsten Tag wird dieses Zyklus wiederholt: 14 Stunden Ein / 10 Stunden Aus.



### KURZZYKLUS: 12 Stunden ein / 12 Stunden aus

Wenn Sie diese Taste drücken, ertönt ein Piepton und der Kurzyklusmodus wird aktiviert. Das LED-Feld oben verringert die Lichtintensität und startet einen Zyklus von 12 Stunden Ein / 12 Stunden Aus.



### LANGER ZYKLUS: 16 Stunden an / 8 Stunden aus

Wenn Sie diese Taste drücken, ertönt ein Piepton und der Modus "Langzyklus" wird aktiviert. Das LED-Feld erhöht die Lichtintensität und startet einen Zyklus von 16 Stunden Ein / 8 Stunden Aus.

## 24-Stunden-Lichteinstellung

Die LED-Leuchte kann auch für einen 24 Stunden gebrauch eingestell werden. Dafür den Ein/Aus Schalter für 3 Sekunden gedrückt halten.

Das Licht blinkt dreimal, dann schalten sich das gesamte System und die Lichter ein und bleiben 24 Stunden lang eingeschaltet. Nach Ablauf dieser Zeit kehrt das System automatisch in den Standby-Modus zurück.

## **Einstellen des Modus**

Sobald es am Stecker angeschlossen und eingeschaltet ist, leuchtet der Ein/Aus Schalter auf und die Lampe befindet sich im Standby-Modus.

Wenn Sie einen Modus auswählen, wird die Lampe eingeschaltet und eine 24-Stunden-Uhr aktiviert, die mit dem Zyklus des von Ihnen gewählten Modus übereinstimmt. Abhängig von der Zeit, zu der Sie den Modus zum ersten Mal auswählen, ist dies die gleiche Zeit, zu der das Licht jeden Tag eingeschaltet wird.

Wenn Sie beispielsweise bei der ersten Verwendung um 10 Uhr den „normalen Modus“ auswählen, startet das System den Zyklus von 14 Stunden Licht ein und dann 10 Stunden Licht aus. Es wird dann am nächsten Tag automatisch um 10 Uhr wieder eingeschaltet und der Zyklus wird so lange wie gewünscht fortgesetzt, bis das Gerät entweder in den Standby-Modus ausgeschaltet oder am Stecker ausgeschaltet wird.

## **Pflege und Wartung**

Stellen Sie vor dem Reinigen sicher, dass das Hydroponische Anzuchtssysteme aus der Steckdose gezogen ist.

Tauchen Sie dieses Hydroponische Anzuchtssysteme nicht in Wasser oder andere Flüssigkeiten. Verwenden Sie keine ätzenden Reinigungsmittel.

Verwenden Sie zum Reinigen ein trockenes Tuch, um die Lampe abzuwischen und zu reinigen.

## **Lagerung der Nährstoffmischung**

- Die trockenen Nährstoffpartikel haben eine Haltbarkeit von 2 Jahren, wenn sie in einer ungeöffneten Flasche an einem kühlen, trockenen Ort ohne direkte Sonneneinstrahlung aufbewahrt werden.
- Die gemischte Nährstoffmischung (mit bereits hinzugefügtem Wasser) hat eine Haltbarkeit von 5 Monaten, wenn sie vor Sonnenlicht geschützt gelagert wird.

# Gewährleistung

Shine-Mart Ltd, der Markeninhaber von Duronic Produkten, bietet 1 Jahr Gewährleistung.

HINWEIS: DIESE BEDINGUNGEN BEEINFLUSSEN IHRE GESETZLICHE RECHTE ALS VERBRAUCHER NICHT

Dieses Produkt wurde unter strengen Qualitätskontrollen produziert und aus hochwertigen Materialien hergestellt, um ausgezeichnete Leistung und Zuverlässigkeit zu gewährleisten. Sofern das Produkt korrekt benutzt und gewartet wird, kann eine langlebige Lebensdauer erwartet werden.

Das Produkt hat eine Gewährleistung von einem Jahr ab Kaufdatum. Beim Auftreten eines Schadens, der von fehlerhaften Materialien oder Verarbeitung verursacht wurde, sollte das defekte Produkt an den ursprünglichen Verkäufer zurückgegeben werden. Die Erstattung oder Umtausch erfolgt nach Vorschriften des Unternehmens.

Duronic Produkte haben 1 Jahr Gewährleistung unter folgenden Bedingungen:

1. Das Produkt muss mit dem Kaufnachweis zurückgegeben werden.
2. Das Produkt muss unter den Anweisungen und Anleitungen installiert und benutzt worden sein.
3. Es muss ausschließlich für den Hausgebrauch genutzt worden sein.
4. Natürliche Abnutzung oder Verschleiß, böswillige Beschädigung, Missbrauch, Vernachlässigung und unsachgemäße Reparaturen sind von der Gewährleistung ausgeschlossen.
5. Shine-Mart Ltd übernimmt keine Verantwortung für zufällige oder Folgeschäden.
6. Shine-Mart Ltd ist nicht für Wartungsarbeiten zuständig. Diese fallen nicht unter die Gewährleistung.
7. Gültig in der EU



Dieses Produkt ist mit fitted CE geprüfte Typ-F  
Euro Stecker/BS Stecker ausgestattet  
Von Shine-Mart Ltd, RM3 8SB importiert



Information über Abfalllagerung für Verbraucher von elektronischen Geräten.  
Dieses Zeichen auf dem Produkt und/oder auf mitgelieferte Dokumenten zeigt, dass, wenn eine Entsorgung erfolgt, das Gerät an einer Elektro- und Elektronikgeräte-Abfall-Sammelstelle (WEEE) abgegeben werden muss.  
Um eine weitere Behandlung und Weiterverarbeitung der Materialien zu gewährleisten dürfen diese WEEE-markierten Produkte nicht mit dem Hausmüll vermischt werden.  
Für die korrekte Behandlung, Aufbereitung und Wiederverwendung geben Sie alle WEEE-markierten Produkte zur kommunalen Abfallbeseitigungsanlage. Dort können Sie diese kostenlos abgeben.  
Wenn die Beseitigung von Elektro- und Elektronik-Altgeräten korrekt durchgeführt wird, tragen Sie zur Gewinnung von wertvollen Ressourcen bei, sowie einer möglichen Vermeidung von negativen Auswirkungen auf Gesundheit und Umwelt.

**Folgen Sie Uns**



[duronic.com](http://duronic.com)

**Manual De Instrucciones En Español**



## Instrucciones de seguridad

Lea este manual con atención y consérvelo para futuras consultas

- Utilice este aparato en un espacio interior/doméstico.
- Nunca utilice el aparato si el cable o la unidad no funcionan correctamente. Si la máquina o el cable se ha estropeado, devuélvalo al servicio de Duronic o póngase en contacto con un técnico profesional para repararlo.
- No exponga la lámpara directamente al sol.
- No coloque la unidad en una zona con humedad.
- Si cae agua en alguna parte eléctrica, séquela rápidamente con un trapo.
- Cuando no use la unidad, guárdela en su caja y asegúrese de no poner encima objetos pesados.
- No encienda el aparato en una zona donde haya gases inflamables, mantenga el área ventilada.
- Conecte la máquina sólo a una toma de corriente con la tensión y la frecuencia indicadas en la etiqueta del aparato (220-240V / 50Hz).
- Nunca intente reemplazar partes ni reparar el aparato usted mismo.
- Tras añadir agua, séquese bien las manos antes de tocar el cable.
- Mantenga los fertilizantes para plantas fuera del alcance de los niños.
- Nunca ingiera el fertilizante. En caso de hacerlo, acuda urgentemente a un médico.

## Partes del Mini invernadero GHS48

Antes de utilizar el producto, compruebe que tiene todos los componentes:

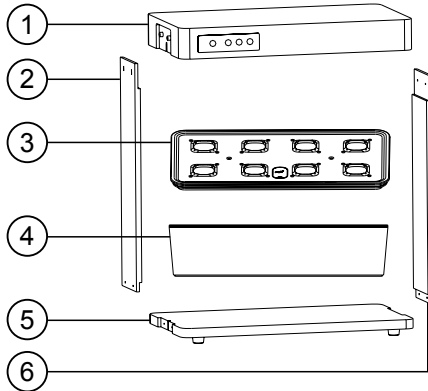

1. Panel para la bombilla LED
2. Placa lateral izquierda
3. Tapa del depósito
4. Depósito
5. Placa inferior base
6. Placa lateral derecha



1 cable de alimentación  
1 bomba de agua

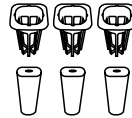

X8 semilleros  
(maceta y cono)



Dos botes de fertilizante:  
Vitaminas A y Vitaminas B



Bolsa con herramientas

## Especificaciones

<b>Modelo</b>	GHS48
<b>Producto</b>	Invernadero con sistema hidropónico
<b>Capacidad máx. plantas</b>	8
<b>Capacidad del depósito</b>	3.5L
<b>Voltaje</b>	Entrada: 100V-240V/50-60HZ Salida 24V
<b>Potencia</b>	30W
<b>Bombilla LED</b>	Amplio espectro
<b>Dimensiones</b>	389×215×395 mm 15.31×8.46×15.55 pulgadas
<b>Peso</b>	3.5kg
<b>Temperatura funcional</b>	-15°~ 55°

## Sonidos de la máquina

1. Al encender el invernadero, escuchará un largo pitido. Esto es señal de que está listo para usarse.
2. Tras varios días de uso, el nivel de agua va bajando. Escuchará un largo pitido como señal de que necesita rellenar el depósito cuanto antes. El sonido parará tras reponer el agua.
3. Cada vez que presione un botón al estar encendido, escuchará un pitido corto. Al cambiar de intensidad, la luz se ajustará adecuadamente.
4. Si la máquina está encendida, pulsa un botón y la luz está apagada, escuchará un pitido corto. Si no escucha este pitido, puede que el invernadero no se haya encendido correctamente. En tal caso, pruebe lo siguiente:
  - Compruebe que está correctamente enchufada.
  - Puede que la unidad esté correctamente enchufada pero en modo standby. Para comprobarlo, presione el botón de encendido. Al presionar este botón en standby, la bombilla se apagará después de parpadear 3 veces.

## Partes del sistema hidropónico

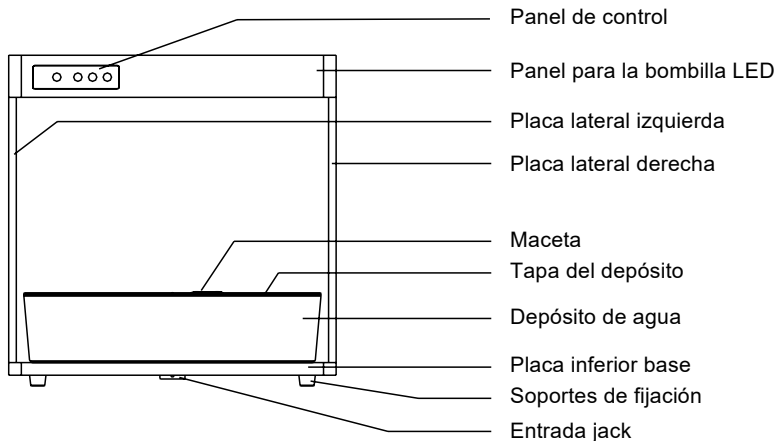

## Instalación

1. Atornille las dos placas laterales a la placa de la bombilla LED. Asegúrese de poner la placa que contiene una ranura interna en el lado que pega al panel de control (lado izquierdo).

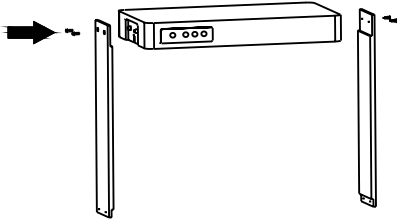

2. Coloque la placa de la bombilla hacia arriba para conectar el cable negro en la entrada. Después, pase este cable a través de la ranura de la placa lateral de manera que vaya hacia la base.

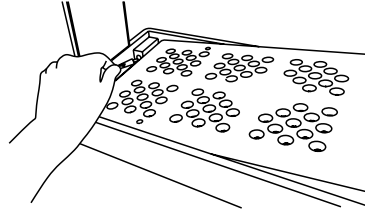

3. A continuación, una la placa base a las laterales atornillándola. Compruebe que el cable está en el lado correcto- Una los soportes de fijación a la base.

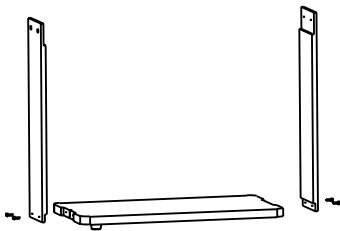

4. Luego, saque todos los accesorios del interior del depósito de agua.

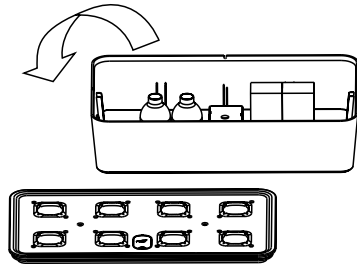

5. Coloque la unidad en la posición correcta en una superficie plana.

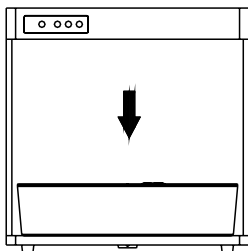

6. Inserte el cable blanco en la entrada situada en la placa base. Por último, conecte el cable de alimentación a la entrada de placa de la bombilla.

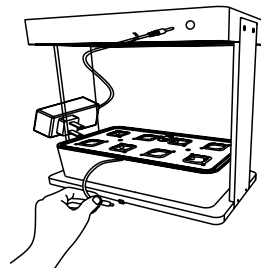

## Cómo preparar el fertilizante

1. Llene el bote A con agua, ciérrelo y agite para mezclar los ingredientes correctamente. Haga lo mismo con el bote B.

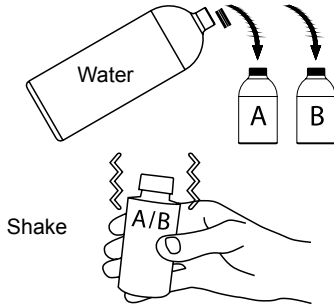

2. Con ayuda de los tapones de medición, añada 5 ml de cada bote a un litro de agua. Mezcle bien esta disolución.

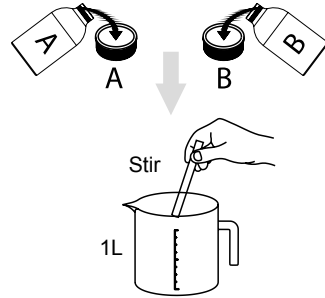

## Cómo plantar

1. Prepare el fertilizante como le hemos indicado.

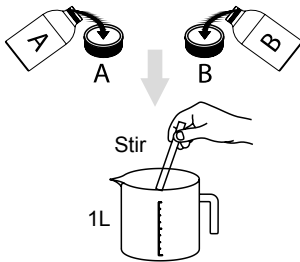

2. Abra la tapa de cada hueco y eche la disolución del fertilizante.

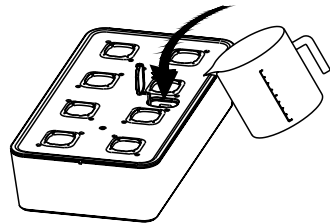

3. Empape bien las semillas en agua templada durante 1 hora antes de plantarlas. Coloque una esponja hidropónica en cada semillero. Inserte bien las semillas en cada semillero. Por último, colóquelos en su sitio correspondiente del invernadero.

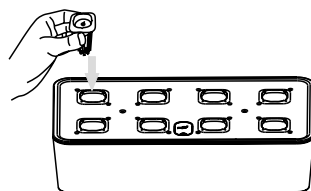
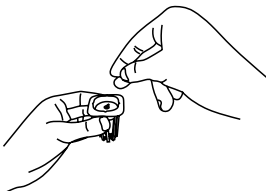

## Panel de control



### Botón de encendido

Al presionar este botón, escuchará un pitido, señal de que la unidad está encendida y entra en modo standby.



### CICLO NORMAL: 14 h. encendido, 10 h. apagado



Presione este botón para encender la unidad. Escuchará un pitido que activará el modo Ciclo Normal, el cual hará que la bombilla ilumine durante 14 horas y se apague otras 10 horas. Este ciclo se repetirá cada día si está activado.



### CICLO CORTO: 12 h. encendido, 12 h. apagado



Escuchará un pitido al presionar este botón que activará el modo Ciclo Corto, en el cual se reduce la intensidad de la bombilla y hará un ciclo de 12 horas alumbrando y 12 horas sin alumbrar.



### CICLO LARGO: 16 h. encendido, 8 h. apagado



Escuchará un pitido al presionar este botón que activará el modo Ciclo Largo, en el cual se aumenta la intensidad de la bombilla y hará un ciclo de 16 horas alumbrando y 8 horas sin alumbrar.

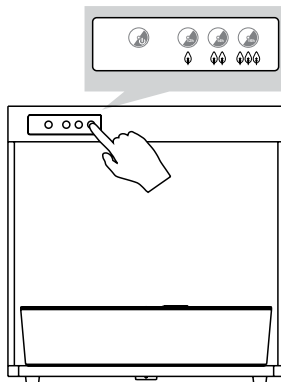

## Programar 24 horas de luz

Si desea que el invernadero ilumine durante 24 horas seguidas, mantenga pulsado el botón de encendido durante 3 segundos.

La luz del botón parpadeará 3 veces lo que significará que el modo se ha activado para alumbrar durante 24 horas. Pasadas estas 24 horas, la máquina volverá al modo standby.

Si activa este ciclo de 24 horas mientras la lámpara tiene otro ciclo activado, lo sustituirá y una vez acabe volverá al ciclo que había previamente.

## **Ajustar los ciclos**

Tras enchufar y encender el invernadero, este se pondrá en modo standby (pausa) automáticamente.

Al elegir un ciclo, este empezará y activará un temporizador de 24 horas que hará que el ciclo empiece y termine a la hora que usted lo puso a funcionar. Según la hora en la que active el ciclo, este se repetirá a esa misma hora al día siguiente.

Por ejemplo, si activa el Ciclo Normal a las 10 de la mañana, tendrá 14 horas de luz y 10 de apagado. A esa misma hora del día siguiente, el ciclo se repetirá de nuevo siempre y cuando la unidad esté encendida y programada correctamente.

## **Limpieza y mantenimiento**

Antes de limpiar la unidad, asegúrese de desenchufarla.

No sumerja la unidad en agua ni otro tipo de líquido.

Para limpiarlo, simplemente use un trapo húmedo bien escurrido.

### **Guardar la disolución de fertilizante**

- Los componentes de los botes sin abrir, mezclar ni estar expuestos al sol pueden durar hasta 2 años sin caducar.
- Sin embargo, la disolución del fertilizante con agua caduca a los 5 meses.

# Garantía

NOTA: ESTAS DECLARACIONES NO AFECTAN SUS DERECHOS LEGALES COMO CONSUMIDOR

Este producto ha sido fabricado bajo las más estrictas control de calidad y utilizando materiales de alta calidad para asegurar confiabilidad y excelente funcionamiento. Le dará buen servicio y una larga duración, siempre y cuando se utilice correctamente y sea bien mantenido.

El producto está garantizado por 1 año desde la fecha de compra original. Si surge cualquier defecto debido a un error/defecto de fábrica o mano de obra, entonces el producto debe ser devuelto al lugar original de compra. Reembolso o reemplazo es a discreción de la compañía.

Productos Duronic se ofrecen con una garantía de 1 año bajo las siguientes condiciones:

1. El producto debe ser devuelto al vendedor con comprobante de compra original.
2. El producto debe instalarse y usarlo según las instrucciones contenidas en este manual.
3. Este aparato es únicamente de uso doméstico.
4. No cubre desgaste, daños maliciosos, uso indebido, negligencia, reparaciones inexpertas o partes consumibles.
5. Shine-Mart Ltd no será responsable por cualquier daño consecuente, accidentes o pérdidas.
6. Shine-Mart Ltd no es responsable ah llevar a cabo cualquier tipo de servicio, bajo la garantía.
7. Valido solamente dentro de la (EU).



Este producto esta equipado con enchufe/fusible Europeo  
Importado por Shine-Mart Ltd, RM3 8SB



Información sobre la eliminación de residuos para los consumidores de equipos eléctricos y electrónicos:

Esta marca en un producto y/o documentos adjuntos indica que cuando se va a desechar, se debe tratar como equipos residuos eléctricos y electrónicos (RAEE)  
Cualquier producto marcado (RAEE) no debe ser mezclado con la basura doméstica, sino separado para el tratamiento, recuperación y reciclaje de los materiales utilizados.

Para el tratamiento adecuado, recuperación y reciclaje; por favor, tome todos los productos (RAEE) y llévelo al sitio de residuos de su Autoridad Local, donde será aceptado de forma gratuita.

Si los clientes desechan los residuos eléctricos y electrónicos correctamente, ayudan a ahorrar valiosos recursos y prevenir los efectos negativos sobre la salud humana y el medio ambiente, de materiales peligrosos que pueden contener los residuos

Síguenos



[duronic.com](http://duronic.com)



**Manuale D'istruzioni In Italiano**

## Istruzioni di sicurezza

SI PREGA DI LEGGERE ATTENTAMENTE QUESTO MANUALE

- Solo per uso domestico. Non utilizzare all'aperto.
- Non utilizzare questo apparecchio se il cavo di alimentazione o la spina sono danneggiati. Se uno dei due è danneggiato, restituirlo a Duronic per assistenza o riparazione da parte di un tecnico professionista.
- Non esporre il sistema idroponico alla luce solare.
- Tenere la luce e i componenti elettronici lontano dall'umidità.
- Se dell'acqua viene versata o spruzzata su qualsiasi parte elettrica, asciugare accuratamente tutti i cavi e tutte le parti che si sono bagnate.
- Quando non si utilizza la serra idroponica, conservare in un luogo sicuro. Non posizionare oggetti pesanti sopra di essa.
- Non utilizzare in presenza di gas corrosivo - utilizzare in un ambiente ben ventilato.
- Non tentare mai di sostituire parti e riparare da soli la serra idroponica.
- Quando si aggiunge o si svuota l'acqua, assicurarsi che le mani siano asciutte prima di ricollegare l'alimentatore alla presa di corrente.
- La soluzione nutritiva delle piante deve essere conservata in modo sicuro fuori dalla portata dei bambini.
- Non consumare la soluzione nutritiva. In caso di consumo accidentale, consultare un medico.

## GHS48 Contenuto della confezione

Prima di utilizzare la serra idroponica, controllare di avere tutto ciò di cui necessita:

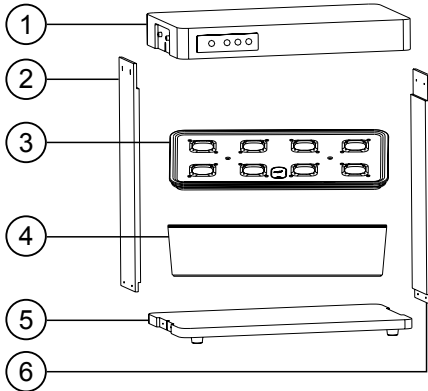

1. Gruppo luci LED
2. Piastra laterale sinistra
3. Coperchio superiore del serbatoio
4. Serbatoio
5. Piastra di base
6. Piastra laterale destra



1 adattatore di alimentazione  
1 pompa dell'acqua

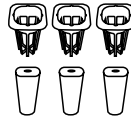

8x cesti per piante

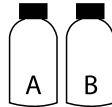

Nutrienti A e  
Nutrienti B

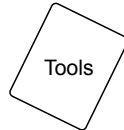

Un pacchetto di strumenti e accessori

## Specifiche

<b>Modello</b>	GHS48
<b>Tipo prodotto</b>	Serra idroponica
<b>Numero di piante</b>	8
<b>Serbatoio d'acqua</b>	3.5 L
<b>Tensione</b>	Input: 100V-240V/50-60HZ Output: 24V
<b>Potenza</b>	30W
<b>LED</b>	Spettro specifico della luce a LED
<b>Dimensioni</b>	389×215×395 mm 15.31×8.46×15.55 inch
<b>Peso</b>	3.5 kg
<b>Temperatura di funzionamento</b>	-15° ~ 55°

## Suggerimenti chiave

1. Quando l'adattatore di alimentazione viene collegato al sistema di illuminazione, emetterà un lungo suono acustico.
2. Dopo che la serra idroponica viene utilizzata per diversi giorni, il livello di acqua nel serbatoio diminuirà. Quando il livello d'acqua è sotto il minimo emetterà un suono acustico. In questo caso riempire il serbatoio con acqua.
3. Quando il sistema funziona normalmente con la luce accesa, viene emesso un suono acustico breve quando viene premuto qualsiasi pulsante.
4. Se si preme un pulsante sul pannello quando la serra è accesa e la luce è spenta, emetterà un breve suono acustico. Se non viene emesso un segnale acustico quando viene premuto un pulsante, è probabile che il sistema non sia acceso correttamente. In questo caso, provare quanto segue:
  - Controllare se la serra è collegata alla rete elettrica.
  - Se la serra è collegata all'alimentazione ma in uno stato di standby, premere il pulsante di accensione. Quando il pulsante di accensione viene premuto, la luce si spegne dopo 3 lampeggi.

## Componenti del sistema idroponico

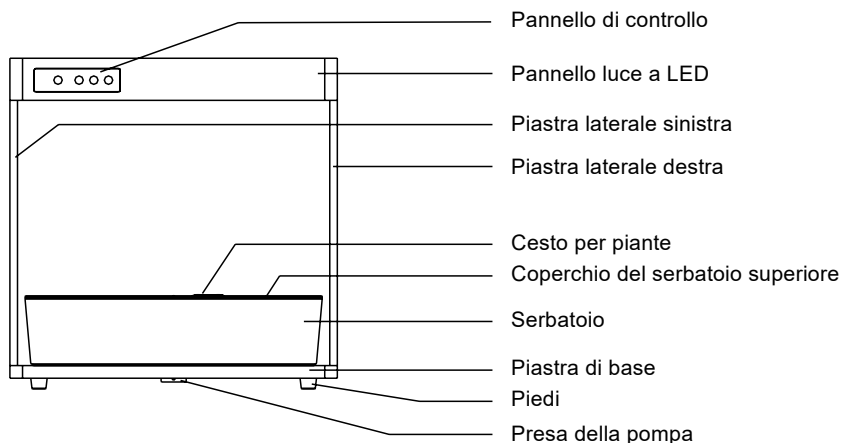

## Istruzioni per l'installazione

1. Fissare i due pannelli laterali avvitandoli nel gruppo luce LED. Assicurarsi che il pannello con la scanalatura all'interno sia fissato sul lato sinistro (il più vicino al pannello di controllo).

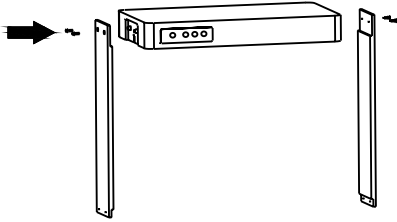

2. Appoggiare il gruppo luce LED capovolto su una superficie piana e inserire il cavo di alimentazione nella presa. Quindi infilare il cavo nella scanalatura sul pannello laterale.

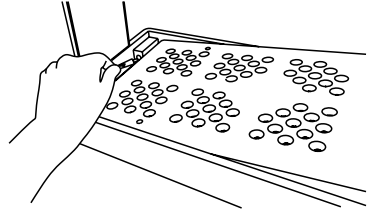

3. Posizionare la piastra di base sul fondo dei pannelli e fissarla con le viti. Quindi collegare i piedi alla piastra di base.

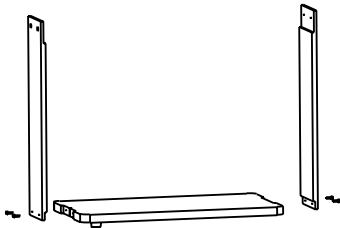

4. Preparare il serbatoio dell'acqua aprendolo ed estraendo gli accessori all'interno.

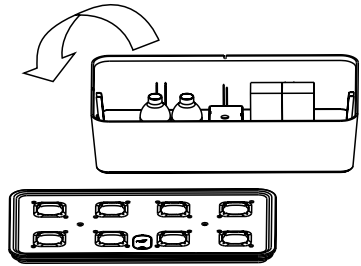

5. Ruotare l'unità nel modo corretto e posizionarsi su una superficie piana. Posizionare il serbatoio dell'acqua sull'unità.

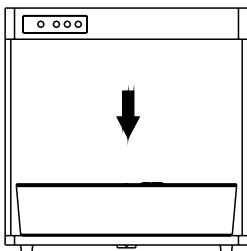

6. Inserire il cavo della pompa nel jack della piastra di base. Quindi inserire il cavo di alimentazione nella presa del gruppo LED.

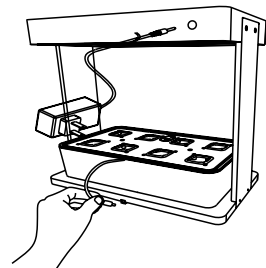

## Preparare la soluzione nutritiva

1. Riempire la bottiglia "A" con acqua, metti il coperchio e agita per mescolare completamente il contenuto fino a completo scioglimento. Ripetere lo stesso con la bottiglia "B".

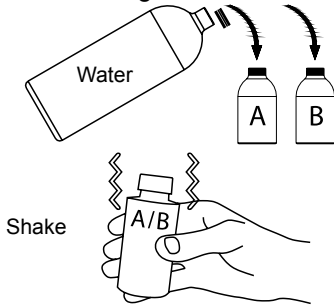

2. Utilizzando i tappi per aggiungere 5 ml di ogni soluzione a 1 litro di acqua. Mescola o agita bene per combinare tutto insieme.

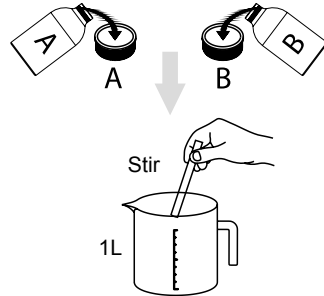

## Istruzioni per piantare i semi

1. Preparare la soluzione nutritiva come mostrato sopra.

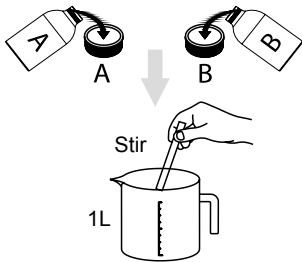

2. Rimuovere il coperchio del serbatoio e versare la soluzione miscelata nel serbatoio. Posizionare il coperchio sul serbatoio.

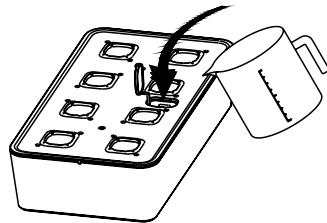

3. Immergere i semi in acqua calda per circa un'ora prima di piantare. Semina correttamente i semi nel cesto delle piante, quindi posiziona il cesto nello spazio sul coperchio del serbatoio.

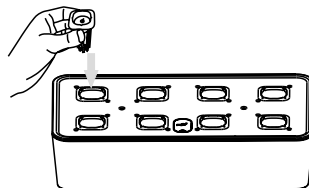
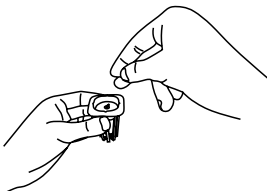

## Pannello di controllo



### Tasto di accensione

Premendo questo pulsante verrà emesso un segnale acustico e il sistema verrà acceso in modalità standby.



### CICLO NORMALE: 14 ore di accensione / 10 ore di pausa



Se si preme questo pulsante, verrà emesso un segnale e funzionerà in modalità ciclo medio. Ciò significa che il pannello luminoso a LED si accenderà per 14 ore e si spegnerà per 10 ore. Il giorno seguente ripeterà questo schema: 14 ore on / 10 ore off.



### CICLO CORTO: 12 ore on / 12 ore off



Se si preme questo pulsante, il sistema emetterà un segnale acustico e avvierà alla "modalità ciclo breve". Il pannello LED in alto ridurrà l'intensità della luce e inizierà un ciclo di 12 ore di accensione / 12 ore di spegnimento.



### CICLO LUNGO: 16 ore on / 8 ore off



Se si preme questo pulsante, il sistema emetterà un segnale acustico e avvierà la "modalità ciclo lungo". Il pannello a LED in alto aumenterà l'intensità della luce e inizierà un ciclo di 16 ore acceso / 8 ore spento.

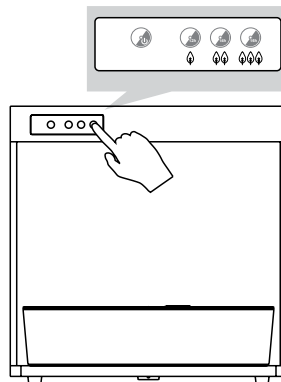

## Impostazione illuminazione 24 ore

È possibile impostare la funzione luce per 24 ore. Per attivare questa opzione tenere premuto il pulsante di accensione per 3 secondi.

La luce lampeggerà 3 volte, quindi l'intero sistema e le luci si accenderanno e rimarranno accesi per 24 ore. Trascorso questo tempo, il sistema tornerà automaticamente alla "modalità standby".

Se si attiva la modalità di illuminazione 24 ore mentre la lampada è attualmente in funzione, la manterrà costantemente accesa fino alla fine del ciclo programmato e quindi tornerà alla modalità utilizzata in precedenza.

## **Impostazione della modalità**

Dal momento in cui il sistema è collegato, il pulsante di accensione si illuminerà e la lampada sarà in "modalità standby".

Quando selezioni una modalità, accenderà la lampada e attiverà un orologio di 24 ore in coincidenza con il ciclo della modalità che hai scelto. A seconda dell'ora in cui è stata selezionata la modalità, questa sarà la stessa ora in cui la luce si accenderà ogni giorno successivo.

Ad esempio, se si seleziona la "modalità normale" alle 10 per il primo utilizzo, il sistema eseguirà il ciclo di luci di 14 ore e quindi di luci di 10 ore. Quindi si riaccenderà automaticamente alle 10 del giorno successivo e il ciclo continuerà per tutto il tempo desiderato finché l'unità non viene spenta in "modalità standby" o spenta.

## **Cura e manutenzione**

Prima di pulire assicurarsi che la lampada sia scollegata dalla presa di corrente.

Non immergere questa lampada in acqua o altri liquidi. Non utilizzare detergenti corrosivi su di esso.

Per pulire, basta usare un panno asciutto per spolverare e pulire la lampada.

## **Conservazione della miscela di nutrienti**

- Le particelle nutritive asciutte non miscelate hanno una durata di conservazione di 2 anni se conservate in un flacone non aperto in un luogo fresco e asciutto, lontano dalla luce solare diretta.
- Il mix di nutrienti misti (con acqua già aggiunta) ha una durata di conservazione di 5 mesi se conservato lontano dalla luce solare.



# Garanzia

Questo prodotto è garantito per una durata determinata con il distributore a partire dalla data di acquisto contro ogni difetto derivante da difetti di fabbricazione o dei materiali. Questa garanzia non copre difetti o danni derivanti da installazione impropria, uso improprio o usura anomala del prodotto.

L'apparecchio deve essere restituito nella sua confezione originale e accompagnato dalla ricevuta e deve essere stato utilizzato in modo corretto. È importante rispettare le istruzioni per l'uso e le precauzioni di sicurezza indicate di seguito. Inoltre, non possiamo garantire l'apparecchio se è stato modificato o riparato dall'acquirente o da terzi.

1 anno di garanzia da Shine-Mart Ltd, proprietari del marchio commerciale Duronic.

**NOTA: QUESTE DICHIARAZIONI NON INFLUISCONO SUI DIRITTI LEGALI DEL CONSUMATORE**

Questo prodotto è stato realizzato con le rigorose procedure del controllo qualità, e utilizzando materiali di altissima qualità, per garantire affidabilità e prestazioni eccellenti. Vi regalerà un servizio ottimo e a lungo termine, purchè venga opportunamente usata e mantenuta. Il prodotto è garantito per 1 anno dalla data di acquisto. Se sorge qualche difetto a causa di materiali difettosi o scarsa manodopera, il prodotto difettoso dovrà essere restituito al luogo originale di acquisto. Il rimborso o la sostituzione sono a discrezione dell'azienda. I prodotti Duronic offrono 1 anno di garanzia alle seguenti condizioni:

1. Il prodotto deve essere restituito al rivenditore con la prova d'acquisto originale
  2. Il prodotto deve essere installato e usato seguendo le istruzioni contenute nel manuale.
  3. Il prodotto va utilizzato solo per scopi domestici. Non è da utilizzarsi per uso commerciale.
  4. La garanzia non copre usura, danni volontari, abuso, negligenza, riparazioni inesperte o consumo dei materiali.
  5. Shine-Mart Ltd non è responsabile per Danni accidentali o consequenziali.
  6. Shine-Mart Ltd non è tenuta a eseguire qualsiasi tipo di riparazione, ai sensi della garanzia.
  7. Termini validi in tutta l'unione europea \*Ci riserviamo il diritto di modificare le sopracitate condizioni Per parti di ricambio si prega di consultare il sito [www.duronic.com](http://www.duronic.com)
- Corretto smaltimento del prodotto.



Questo prodotto è inclusivo di spina certificata CE  
importata da Shine-Mart Ltd, RM3 8SB



Questo segno su un prodotto o su documenti indica che quando deve essere smaltito, deve essere trattato come i rifiuti elettrici ed elettronici (WEEE). Tutti i prodotti marcati WEEE non devono essere buttati nei rifiuti domestici generici, ma separati per il trattamento, il recupero e il riciclaggio dei materiali utilizzati.

Per un corretto trattamento, recupero e riciclaggio; si prega di portare tutti i prodotti marcati WEEE al Vostro centro smaltimenti rifiuti autorizzato, dove saranno accettati gratuitamente.

Se i consumatori sono propensi allo smaltimento corretto di rifiuti elettrici ed elettronici, aiuteranno a salvare risorse importanti e a prevenire i potenziali effetti negativi sulla salute umana e sull'ambiente di tutti i materiali pericolosi che i rifiuti possono contenere.

Seguici



[duronic.com](http://duronic.com)

**Instrukcja obsługi. Polski**

## Bezpieczeństwo użytkowania

Przed użyciem uważnie przeczytaj instrukcję obsługi. Zachowaj ją do wglądu.

- Urządzenie przeznaczone jest tylko do użytku domowego w pomieszczeniach. Nie używać na wolnym powietrzu.
- Nigdy nie włączaj urządzenia, gdy przewód zasilający lub wtyczka są uszkodzone. Zwróć urządzenie do Duronic w celu naprawy lub skontaktuj się z wykwalifikowanym technikiem.
- Unikaj umieszczania urządzenia w bezpośrednim nasłonecznieniu.
- Lamę i jej komponenty przechowuj z dala od wilgoci.
- W przypadku zalania lub zachłapania elementów elektrycznych, dokładnie osusz przewód zasilający i inne elementy jakie zostały zalane.
- Jeżeli nie będziesz użytkował urządzenia przez dłuższy czas przechowuj w bezpiecznym miejscu. Nie umieszczaj ciężkich przedmiotów na urządzeniu.
- Nie używaj urządzenia w obecności łatwopalnych gazów. Użytkuj w dobrze wentylowanych pomieszczeniach.
- Przed podłączeniem urządzenia do gniazdka upewnij się, czy napięcie domowej sieci elektrycznej jest zgodne z napięciem oznaczonym na tabliczce znamionowej.
- Nigdy nie próbuj samodzielnie rozkręcać lub naprawiać urządzenia.
- Podczas dodawania lub odlewania wody upewnij się, że masz suche ręce, zanim ponownie podłączysz wtyczkę do kontaktu.
- Odżywki do roślin powinny być przechowywane w bezpieczny sposób, poza zasięgiem dzieci.
- Nie spożywaj odżywek do roślin. Jeżeli przypadkowo spożyłeś nawóz koniecznie skonsultuj się z lekarzem.

## GHS48 Elementy urządzenia

Sprawdź kompletność opakowania przed pierwszym użyciem.

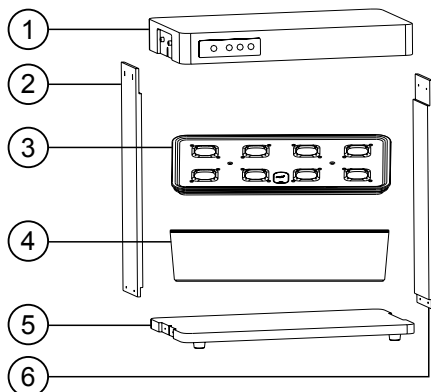

1. Panel LED
2. Lewy panel
3. Pokrywa zbiornika na wodę
4. Zbiornik na wodę
5. Podstawa
6. Prawy panel

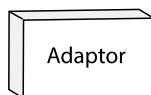

- 1 Zasilacz  
1 Pompa wodna

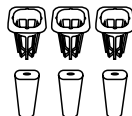

- 8x Zestaw nasienny  
(koszyk + gąbka hydroponiczna)



- 2x butelki z odżywką:  
Odżywka A i Odżywka B



- Opakowanie z akcesoriami montażowymi

## Specyfikacja

<b>Model</b>	GHS48
<b>Rodzaj urządzenia</b>	Hydroponiczna lapa wzrostu roślin
<b>Ilość roślin</b>	8
<b>Pojemność zbiornika na wodę</b>	3.5L
<b>Napięcie znamionowe</b>	Wejście: 100V-240V/50-60HZ Wyjście: 24V
<b>Moc</b>	30W
<b>Oświetlenie LED</b>	specyficzne spektrum
<b>Wymiary</b>	389 × 215 × 395 mm 15.31 × 8.46 × 15.55 cali
<b>Waga</b>	3.5kg
<b>Zakres temp. pracy</b>	-15°~ 55°

## Oznaczenia sygnałów dźwiękowych

1. Po podłączeniu zasilacza do pojemnika wzrostu roślin, a następnie do gniazdka elektrycznego usłyszysz długi sygnał dźwiękowy, co jest oznaką gotowości urządzenia do użycia.
2. Jeżeli urządzenie pracuje przez kilka dni, poziom wody w zbiorniku znacznie się zmniejsza. Jeżeli poziom wody osiągnie niewystarczający poziom dla wzrostu roślin usłyszysz dłuższy sygnał dźwiękowy. W przypadku wystąpienia takiej sytuacji uzupełnij poziom wody. Po dolaniu wody alarm przestanie pikać.
3. Kiedy urządzenie jest uruchomione, a światło jest włączone, usłyszysz krótki sygnał dźwiękowy po naciśnięciu jakiegokolwiek przycisku. Po zmianie trybu pracy zmieni się także poziom oświetlenia.
4. Kiedy urządzenie jest uruchomione, a światło jest wyłączone usłyszysz krótki sygnał dźwiękowy po naciśnięciu przycisku na panelu. Jeżeli nie usłyszysz żadnego dźwięku oznacza to, że urządzenie jest nieprawidłowo zamontowane. Jeżeli tak nastąpi sprawdź poniższe:
  - Sprawdź, czy urządzenie jest prawidłowo podłączone do gniazda elektrycznego.
  - Jeśli urządzenie jest podłączone do zasilania, ale znajduje się w stanie uśpienia, naciśnij przycisk uruchomienia, aby je przetestować. Gdy przycisk zasilania zostanie naciśnięty w stanie uśpienia, lampka zgaśnie po 3 mrugnięciach.

## Elementy urządzenia

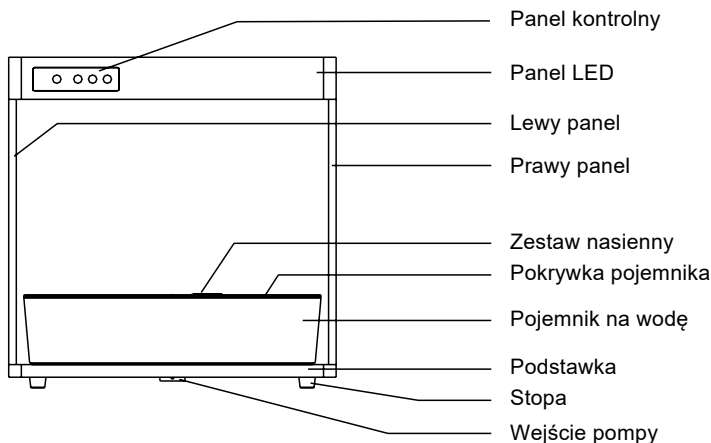

## Instrukcja montażu

1. Zamontuj dwa boczne panele do panelu LED. Upewnij się, że panel z rowkiem jest zamontowany po lewej stronie (bliżej panelu kontrolnego).

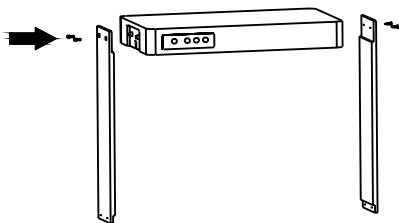

2. Panel LED umieść na płaskiej powierzchni do góry nogami i podłącz czarny kabel do odpowiedniego wejścia. Następnie przeciągnij go przez rowek znajdujący się z boku urządzenia aż do podstawki.

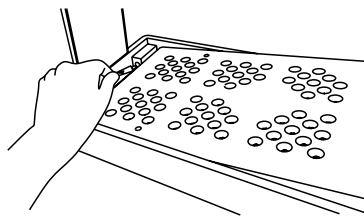

3. Zamontuj podstawkę do bocznych paneli. Zablokuj w miejscu dokręcając śrubami. Upewnij się, czy czarny przewód jest we właściwym miejscu. Następnie zamontuj stopy urządzenia.

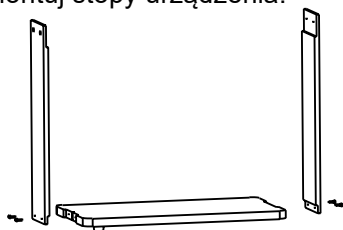

4. Zdemontuj pokrywkę pojemnika na wodę i wyjmij akcesoria ukryte w pojemniku.

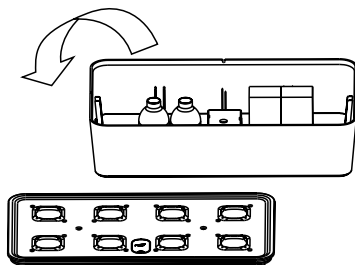

5. Umieść urządzenie we właściwej pozycji, na płaskiej, stabilnej powierzchni. Zamontuj pojemnik na wodę na podstawie urządzenia.

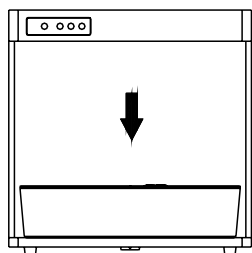

6. Zamontuj biały kabel od pompy wodnej w podstawie urządzenia, a następnie podłącz zasilacz do wejścia LED.

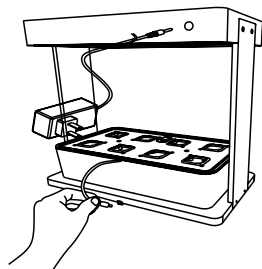

## Przygotowywanie odżywek

1. Napełnij butelkę "A" wodą, zakręć nakrętkę i wstrząśnij, aby dokładnie wymieszać składniki. Powtórz czynność z butelką "B".

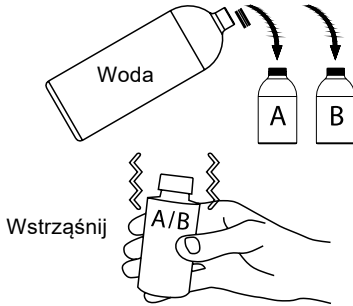

2. Przy użyciu miarki odmierz po 5 ml z każdej odżywki i rozcieńcz z 1l wody. Zamieszaj lub wstrząśnij, aby połączyć płyny.

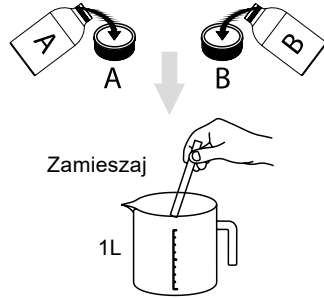

## Instrukcja wysiewu

1. Prepare the nutrient solution as shown above.

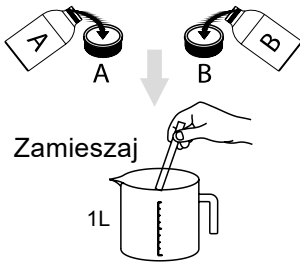

2. Usuń pokrywkę pojemnika na wodę i przelej miksturę do pojemnika. Następnie nałóż pokrywkę.

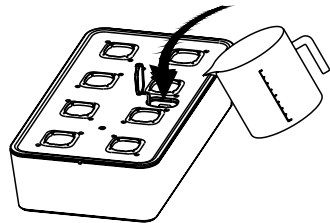

3. Przed zasianiem zanurz nasiona w ciepłej wodzie przez ok. godzinę. Do koszyka włóż gąbkę hydroponiczną. Umieść nasiona w koszykach, a następnie włóż w odpowiednie miejsce na pokrywce.

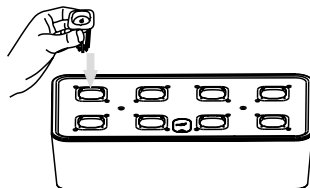
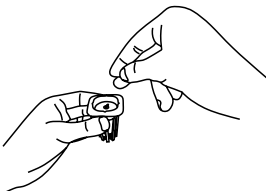

## Obsługa panelu kontrolnego



### Przycisk Włacznika

Po naciśnięciu tego przycisku usłyszysz krótki sygnał dźwiękowy, a urządzenie przejdzie w stan czuwania.



### CYKL NORMALNY: 14 godz. włączenia / 10 godz. wyłączenia



Przyciśnij przycisk, aby uruchomić cykl. Usłyszysz krótki sygnał dźwiękowy, a lampa zacznie pracować w normalnym cyklu. Oznacza to, że panele LED będą świecić przez 14 godzin, a przez 10 godzin będą wyłączone. Cykl będzie się powtarzał każdego dnia.



### KRÓTKI CYKL 12 godz. włączenia / 12 godz. wyłączenia



Po przyciśnięciu tego przycisku usłyszysz krótki sygnał dźwiękowy co oznacza, że urządzenie rozpoczęło pracę w krótkim cyklu. Panele LED będą pracować z mniejszą intensywnością światła, w systemie: 12 godz. włączenia, 12 godz. wyłączenia.



### DŁUGI CYKL: 16 godz. włączenia / 8 godz. wyłączenia



Po przyciśnięciu tego przycisku usłyszysz krótki sygnał dźwiękowy co oznacza, że urządzenie rozpoczęło pracę w długim cyklu. Panele LED będą pracować z większą intensywnością światła, w systemie: 16 godz. włączenia, 8 godz. wyłączenia.

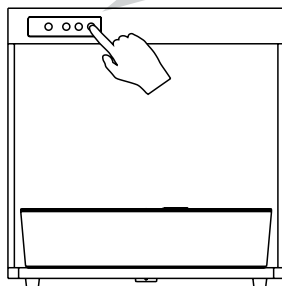

## Tryb 24 godz. - Lampa LED włączona całą dobę

Jeżeli chcesz uruchomić oświetlenie LED na całą dobę (24 godz.) przyciśnij przycisk włączenia przez 3 sekundy.

Przycisk mrugnie 3 razy, a następnie cały system zostanie uruchomiony na 24 godziny. Po upływie całej doby system powróci do trybu czuwania.

Po uruchomieniu 24 godz. trybu oświetlenia, gdy lampa aktualnie pracuje w danym cyklu (normalny, krótki długi), pozostanie ona włączona do zakończenia 24 godz. cyklu, a następnie automatycznie powróci do trybu jaki był ustawiony wcześniej.



## **Ustawienie cyklu**

Od momentu, gdy system jest podłączony do zasilania, przycisk włączenia będzie podświetlony, a lampa pozostanie w trybie czuwania.

Po wybraniu właściwego trybu lampa LED zostanie uruchomiona zgodnie z wybranym cyklem (normalny, krótki, długi). W zależności od wybranego cyklu światło będzie uruchamiane każdego dnia o tych samych godzinach.

Dla przykładu: po wybraniu przy pierwszym użyciu cyklu normalnego o 10 rano, system uruchomi 14 godz. cykl pracy lampy LED i 10 godz. wyłączenia. Następnego dnia o godz. 10 rano cykl ponownie się powtórzy i pozostanie włączony aż do momentu jego odłączenia od zasilania lub po przełączeniu w tryb czuwania.

## **Czyszczenie i Pielęgnacja**

Przed czyszczeniem upewnij się, że urządzenie jest wyłączone i odłączone z gniazdka elektrycznego.

Nie zanurzaj urządzenia w wodzie lub innych płynach. Nie używaj środków ściernych, aby oczyścić produkt.

Użyj suchej ściereczki, aby oczyścić lampę z kurzu i innych zabrudzeń.

## **Przechowywanie odżywek**

- Suche, niez mieszane odżywki można przechowywać przez okres 2 lat, jeżeli są przechowywane w nieotwartej butelce w chłodnym, suchym miejscu, z dala od bezpośredniego światła słonecznego.
- Rozcieńczone odżywki (z już dodaną wodą) można przechowywać przez 5 miesięcy, jeżeli produkt jest przechowywany z dala od światła słonecznego.

# Warunki Gwarancji

1 Rok Gwarancji firmy Shine-Mart LTD, marki handlowej Duronic Products.  
 UWAGA: ten dokument nie wpływa na twoje ustawowe prawo jako konsumenta.

Ten produkt został wykonany zgodnie z restrykcyjnymi normami kontroli i wykorzystuje najwyższej jakości materiały dla uzyskania doskonałej wydajności i niezawodności. Długotrwałość produktu zostaje osiągnięta przez właściwe użytkowanie i konserwację. Gwarancja obejmuje 1 rok od daty zamówienia. Jeżeli jakkolwiek defekt powstanie ze względu na wadliwość materiału lub niewłaściwe wykonanie to uszkodzony produkt musi zostać dostarczony do miejsca, z którego został zamówiony. Zwrot pieniędzy lub wymiana produktu jest w gestii firmy.

Duronic Products oferuje jeden rok gwarancji na podstawie poniższych warunków:

1. Produkt musi zostać zwrócony do sprzedawcy z oryginalnym dowodem zakupu.
2. Produkt był instalowany i użytkowany zgodnie z instrukcją obsługi.
3. Produkt użytkowany był wyłącznie w celach domowych.
4. Gwarancja nie obejmuje naturalnego zużycia się produktu, celowego uszkodzenia, niewłaściwego użycia, zaniedbania, niewłaściwych napraw lub części eksploatacyjnych.
5. Shine-Mart Ltd. nie ponosi odpowiedzialności za przypadkowe albo celowe zgubienie produktu lub jego uszkodzenie.
6. Firma Shine-Mart Ltd nie jest zobowiązana do przeprowadzania jakichkolwiek prac serwisowych w ramach gwarancji.
7. Obowiązuje na obszarze Unii Europejskiej.



Ten produkt jest wyposażony we wbudowaną wtyczkę typu Euro-Plug / BS z certyfikatem CE importowaną przez Shine-Mart Ltd, RM3 8SB



Informacja o odpadach i utylizacja dla użytkowników sprzętu elektrycznego i elektronicznego.

Usuwanie wyeksploatowanych urządzeń elektrycznych i elektronicznych (dotyczy krajów Unii Europejskiej i innych krajów europejskich z wydzielonymi systemami zbierania odpadów). Ten symbol na produkcie lub jego opakowaniu oznacza, że produkt nie powinien być zaliczany do odpadów domowych. Należy go przekazać do odpowiedniego punktu, który zajmuje się zbieraniem i recyklingiem urządzeń elektrycznych i elektronicznych. Prawidłowe usunięcie produktu zapobiegnie potencjalnym negatywnym konsekwencjom dla środowiska naturalnego i zdrowia ludzkiego, których przyczyną mogłoby być niewłaściwe usuwanie produktu.

Recykling materiałów pomaga w zachowaniu surowców naturalnych.

**Śledź Nas**



[duronic.com](http://duronic.com)

**Türkçe Kullanım Kılavuzu**

## **Safety Instructions**

PLEASE READ THIS MANUAL CAREFULLY AND RETAIN FOR FUTURE REFERENCE

- For indoor household/domestic use only. Do not use outdoors.
- Do not operate this appliance if the power cable or plug is damaged. If either is damaged return it to Duronic for service or repair by professional technician.
- Avoid placing the Hydroponic System in direct sunlight.
- Keep the light and electronic components away from moisture.
- If any water is spilled or splashed over any electrical part, thoroughly dry all cables and any parts that have gotten wet.
- When not using this grow box, store in a safe place. Do not place heavy things on top of it.
- Do not use in the presence of corrosive gas – use in a well-ventilated room.
- Please ensure the mains power supply is 220-240V / 50Hz.
- Never try to replace parts and repair the lamp by yourself.
- When adding or emptying water, ensure your hands are dry before attempting to reconnect the power adapter into the mains socket.
- Plant nutrient solution should be stored safely out of the reach of children.
- Do not consume the plant solution. If you accidentally consume some, please seek medical advice.

## GHS48 Grow Box Components

Before using your grow box, please check that you have everything you need:

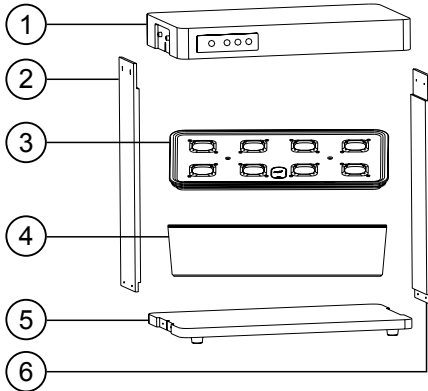

1. LED light assembly
2. Left side plate
3. Top cover of tank
4. Tank
5. Baseplate
6. Right side plate



1 power adaptor,  
1 water pump

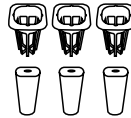

8x Seed pod kit  
(Baskets & Cones)



Two bottles of plant  
food: Nutrients A &  
Nutrients B

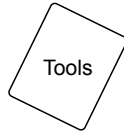

A tool pack

## Specifications

<b>Model Number</b>	GHS48
<b>Item Type</b>	Grow Light Hydroponic System
<b>Number of Plants</b>	8
<b>Water Tank Capacity</b>	3.5L
<b>Rated Voltage</b>	Input: 100V-240V/50-60HZ Output: 24V
<b>Power</b>	30W
<b>LED Light</b>	Specific Spectrum
<b>Dimensions</b>	389×215×395 mm 15.31×8.46×15.55 inch
<b>Weight</b>	3.5kg
<b>Working Temperature</b>	-15°~ 55°

## Key Prompts and What They Mean

1. When the power adapter is plugged into the grow light system and switched on at the mains socket, the system will sound a long “beep” to indicate it is ready to work.
2. After the machine runs for several days, the water level in the tank will naturally fall. When the water level is no longer sufficient for the plants to grow, the machine will sound a long “beep” to let you know. If this happens, please refill the tank to the correct amount. Once you have done this the alarm will automatically stop beeping.
3. When the system is working normally with the light on, a shorter “beep” will sound when you press any button. If the mode is being changed, the light brightness will correspond accordingly.
4. If a button on the panel is pressed when the machine is turn on and the light is off, the machine will make a short “beep” sound. If it does not make a beep when a button is pressed, it is likely that the system is not switched on properly. If this occurs, try the following:
  - Check if the machine is connected to the mains power supply.
  - If the machine is connected to power but in a dormant standby state, press the power button to test it. When the power button is pressed in the dormant state, the light will go off after 3 blinks.

## Hydroponic System Components

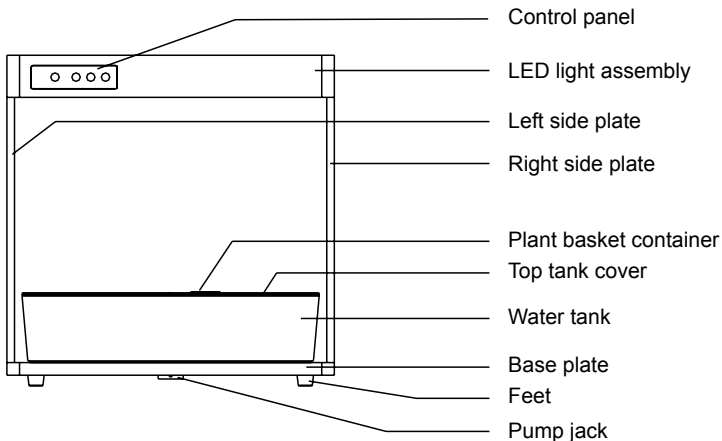

## Set Up Instructions

1. Attach the two side panels by screwing them into the LED light assembly. Ensure that the panel with the groove on the inside is fixed on the left side (closest to control panel).

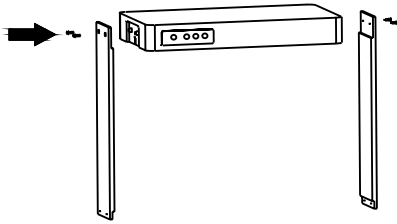

2. Lay the LED light assembly upside down on a flat surface and plug in the black power cable into the jack. Then thread the black cable into the groove on the side panel towards the base.

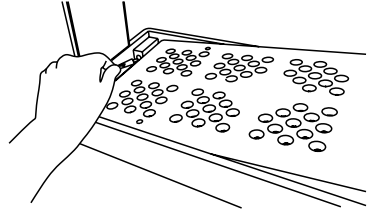

3. Place the base plate onto the bottom of the panels and secure in place with the screws. Make sure the black cable is in the right position. Then attach the feet to the base plate.

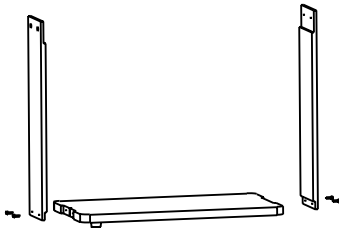

4. Prepare the water tank by opening up and taking out the accessories inside.

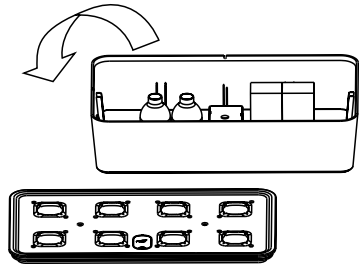

5. Turn the unit the correct way up and stand on a flat surface. Place the water tank on the unit.

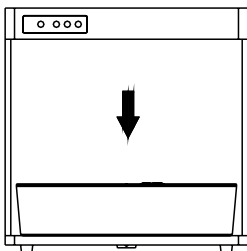

6. Insert the white pump power cable into the base plate jack. Then plug in the power adapter into the LED assembly jack.

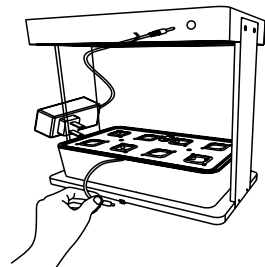

## Preparing the Nutrient Solution

1. Fill bottle 'A' with water, put the lid on and shake to fully mix the contents until fully dissolved. Repeat the same with bottle 'B'.

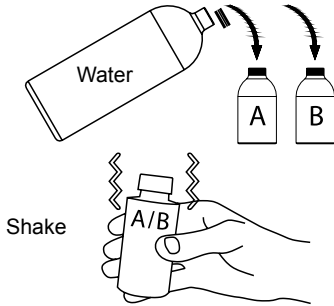

2. Using the measuring caps, add 5ml of each solution to 1 litre of water. Stir or shake well to combine it all together.

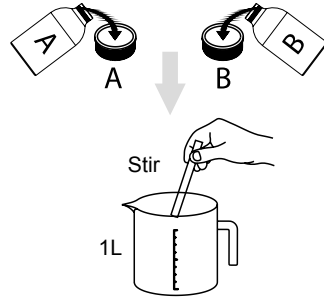

## Planting Instructions

1. Prepare the nutrient solution as shown above.

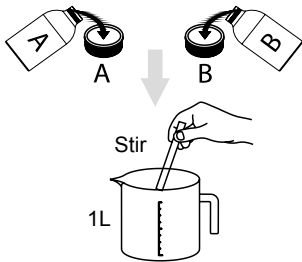

2. Remove the grow box lid and pour the mixed solution into the plant pot. Place the plant pot lid back on top.

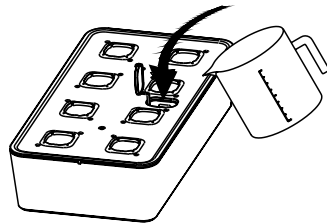

3. Soak the seeds in warm water for about an hour before planting. Place a sponge into each basket. Sow the seeds properly in each plant basket, then place the baskets into the spaces on the grow box lid.

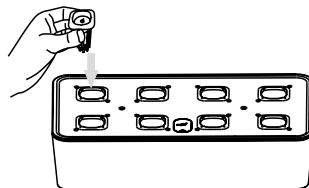
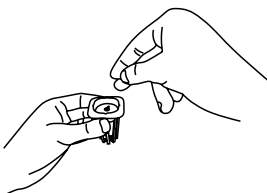



## Using the Control Panel



### Power button

Press this button it will sound a “beep” and the system will be switched on into ‘standby mode’.



### NORMAL CYCLE: 14 hours on / 10 hours off



Press this button and the system will be switched on. It will sound a “beep” and run in ‘normal cycle’ mode. This means the LED light panel will light up for 14 hours. It will then switch off for 10 hours. The following day it will repeat this pattern: 14hrs on / 10hrs off.



### SHORT CYCLE: 12 hours on / 12 hours off



If you press this button, the system will sound a “beep” and enter the ‘short cycle’ mode. The LED panel on the top will reduce the intensity of the light and will start a cycle of 12 hours on / 12 hours off.



### LONG CYCLE: 16 hours on / 8 hours off



If you press this button, the system will sound a “beep” and enter ‘long cycle’ mode. The LED panel on the top will increase the intensity of the light and will start a cycle of 16 hours on / 8 hours off.

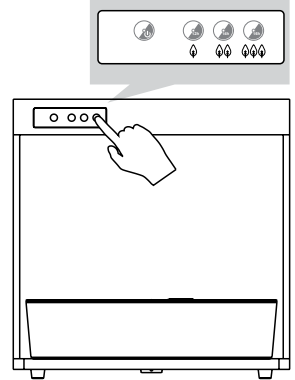

## 24 Hour Light-On Setting

If you wish to keep the light working all day long (for a whole 24 hours), hold the power button down for 3 seconds.

The light will blink 3 times, then the whole system and lights will switch on and stay on for 24 hours. After this time elapses, the system will automatically revert back to ‘standby mode’.

If you activate this 24-hour light mode while the lamp is currently working, it will keep the lamp lit constantly until the end of the programmed cycle and then revert back to the mode you had been using previously.

## **Setting the Mode**

From the moment the system is connected and switched on at the plug, the power button will luminate and the lamp will be in 'standby mode'.

When you select a mode, it will turn on the lamp and activate a 24-hour clock to coincide with the cycle of the mode you have chosen. Depending on the time you first selected the mode, this will be the same time that the light turns on every day thereafter.

For instance, if you select the 'normal mode' at 10am for the first use, the system will run the cycle of 14 hours lights on and then 10 hours lights off. It will then automatically turn back on at 10am the following day, and the cycle will continue for as long as desired until the unit is either turned off into 'standby mode' or switched off at the plug.

## **Care and Maintenance**

Before cleaning ensure the lamp is unplugged from the mains socket.

Do not submerge this lamp in water or any other liquid. Do not use corrosive cleaning products on it.

To clean, simply use a dry cloth to dust and clean the lamp.

## **Storing the Nutrient Mixture**

- The dry unmixed nutrient particles have a storage life of 2 years if kept in an unopened bottle in a cool dry place away from direct sunlight.
- The mixed nutrient mix (with water already added) has a storage life of 5 months if stored away from sunlight.

# GARANTİ BELGESİ

Duronic Ürünlerinin Ticari Marka sahipleri olan Shine-Mart Ltd'den 1 Yıl Garanti.  
NOT: BU AÇIKLAMALAR BİR TÜKETİCİ OLARAK YASAL HAKLARINIZI ETKİLEMEZ

Bu ürün, mükemmel performans ve güvenilirlik sağlamak için en katı veya kalite kontrol prosedürleri altında ve en yüksek kalitede malzemeler kullanılarak üretilmiştir. Doğru kullanılması ve bakımının yapılması koşuluyla çok iyi ve uzun ömürlü hizmet verecektir. Ürün, orijinal satın alma tarihinden itibaren 1 yıl garantilidir. Hatalı malzeme veya kötü işçilik nedeniyle herhangi bir kusur ortaya çıkarsa, hatalı ürün orijinal satın alma yerine iade edilmelidir. Para iadesi veya değiştirme o şirketin takdirine bağlıdır. Duronic Ürünleri aşağıdaki koşullar altında 1 yıl garanti ile sunulmaktadır:

1. Ürün, orijinal satın alma belgesiyle birlikte perakendeciye iade edilmelidir.
2. Ürün, bu kullanım kılavuzunda yer alan talimatlara uygun olarak kurulmalı ve kullanılmalıdır.
3. Sadece evsel amaçlar için kullanılmalıdır.
4. Aşınma ve yıpranma, kötü niyetli hasar, yanlış kullanım, ihmal, uzman olmayan onarımlar veya sarf malzemelerini kapsamaz.
5. Shine-Mart Ltd'nin kazara veya dolaylı kayıp veya hasarlar için hiçbir sorumluluğu yoktur.
6. Shine-Mart Ltd, garanti kapsamında herhangi bir servis çalışması yapmakla yükümlü değildir.



Bu ürün F tipi fiş ve sigorta ile donatılmıştır.  
Shine-Mart Ltd, RM3 8SB tarafından ithal edilmiştir



Elektrikli ve Elektronik Ekipman Tüketicileri için Atık Bertarafına İlişkin Bilgiler. Bir ürün ve/veya beraberindeki belgeler üzerindeki bu işaret, ürünün bertaraf edilecekse, Atık Elektrikli ve Elektronik Ekipman (WEEE) olarak değerlendirilmelidir.

WEEE işaretli ürünler genel evsel atıklarla karıştırılmamalı, kullanılan malzemelerin işlenmesi, geri kazanımı ve geri dönüşümü için ayrı tutulmalıdır. Uygun işlem, geri kazanım ve geri dönüşüm için; lütfen tüm WEEE işaretli atıkları, ücretsiz olarak kabul edilecekleri Yerel Yetkili Sivil atık sahanıza götürün.

Müşteriler Atık Elektrikli ve Elektronik Ekipmanı doğru bir şekilde bertaraf ederlerse, değerli kaynakların korunmasına yardımcı olacak ve atığın içerebileceği tehlikeli maddelerin insan sağlığı ve çevre üzerindeki olası olumsuz etkilerini önleyeceklerdir.

**Bizi Takip Edin**



[duronic.com](http://duronic.com)

**Gebruikershandleiding Nederlands**

## **Veiligheidsinstructies**

LEES AUB DEZE HANDLEIDING AANDACHTIG DOOR EN BEWAAR  
VOOR TOEKOMSTIG GEBRUIK

- Alleen geschikt voor binnenshuis gebruik. Gebruik niet buiten.
- Gebruik dit apparaat niet als de stroomkabel of stekker beschadigd is. Als één van deze onderdelen beschadigd raakt, retourneer het dan naar Duronic voor onderhoud of reparatie door een professionele technicus.
- Plaats de lamp niet in direct zonlicht.
- Houd de lamp en elektronische onderdelen uit de buurt van vocht.
- Als er water op een elektrisch onderdeel gemorst of gespetterd wordt, schakel het apparaat uit en haal de stekker uit het stopcontact, droog vervolgens alle nat geworden onderdelen grondig af.
- Bewaar het product, wanneer het niet in gebruik is, op een veilige plek. Plaats geen zware voorwerpen boven op het product.
- Gebruik niet in de buurt van corrosief gas – gebruik alleen in een goed geventileerde ruimte.
- Zorg dat de netvoeding 220-240 V / 50 Hz is.
- Probeer niet zelf onderdelen te vervangen of de lamp te repareren.
- Zorg dat uw handen, na het toevoegen of verwijderen van water, droog zijn voordat u de stekker weer in het stopcontact probeert te steken.
- Bewaar de plantenvoeding buiten bereik van kinderen.
- Slik de plantenvoeding niet in. In het geval dat u dit per ongeluk wel doet, zoek dan medisch advies.

## GHS48 Kweekset Onderdelen

Zorg voor u uw kweekset gebruikt dat u alle benodigde onderdelen heeft:

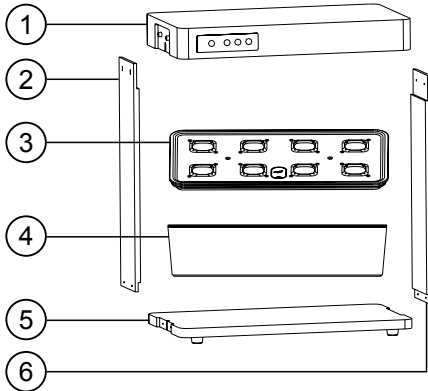

1. Led lamp installatie
2. Zijpaneel linkerkant
3. Deksel van het waterreservoir
4. Waterreservoir
5. Bodemplaat
6. Zijpaneel rechterkant



1 voedingsadapter  
1 waterpomp

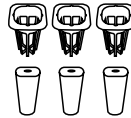

8 Plantenmandjes  
(8 mandjes en  
8 schuimkegeltjes)



Twee flesjes  
plantenvoeding:  
Voedingsstoffen A &  
Voedingsstoffen B



Gereedschapspakket

## Specificaties

<b>Model Nummer</b>	GHS48
<b>Product Type</b>	Groeilamp Hydrocultuur Systeem
<b>Aantal Planten</b>	8
<b>Inhoud Waterreservoir</b>	3,5 Liter
<b>Nominale Spanning</b>	Invoer: 100 V – 240 V / 50 – 60 Hz Uitvoer: 24 V
<b>Vermogen</b>	30 W
<b>LED Licht</b>	Specifiek Spectrum
<b>Afmetingen</b>	389 x 215 x 395 mm 15,31 x 8,46 x 15,55 inch
<b>Gewicht</b>	3,5 kg
<b>Werktemperatuur</b>	-15°C~ 55°C

## Pieptonen en Betekenis

1. Als de voedingsadapter aan de kweekset wordt gesloten, laat het systeem een lange pieptoon horen om aan te geven dat het klaar is voor gebruik.
2. Nadat het apparaat enkele dagen aan heeft gestaan daalt op natuurlijke wijze het waterniveau. Als het waterniveau te laag is om de planten te laten groeien, laat het apparaat een lange pieptoon horen om dit aan te geven. Vul in dit geval het water bij tot de juiste hoeveelheid. Het alarm stopt hierna automatisch met piepen.
3. Als het systeem normaal functioneert met het licht aan, maakt het apparaat een korte piep als u op een knop drukt. Als u een instelling of cyclus verandert, reageert de lichtsterkte naar aanleiding van de geselecteerde verandering.
4. Bij het indrukken van een knop op het invoerpaneel als het apparaat aan staat en het licht uit, maakt het apparaat een korte pieptoon. Als het apparaat niet piept, is het zeer waarschijnlijk dat het systeem niet correct is ingeschakeld. Mocht dit het geval zijn, probeer dan het volgende:
  - Controleer of het apparaat verbonden is met de netvoeding.
  - Als het apparaat is aangesloten maar op stand-by staat, druk dan op de aan/uit knop om dit te testen. Als de aan/uit knop in wordt gedrukt als het apparaat op stand-by staat, gaat het licht uit na 3 keer knippen.

## Hydrocultuur System Onderdelen

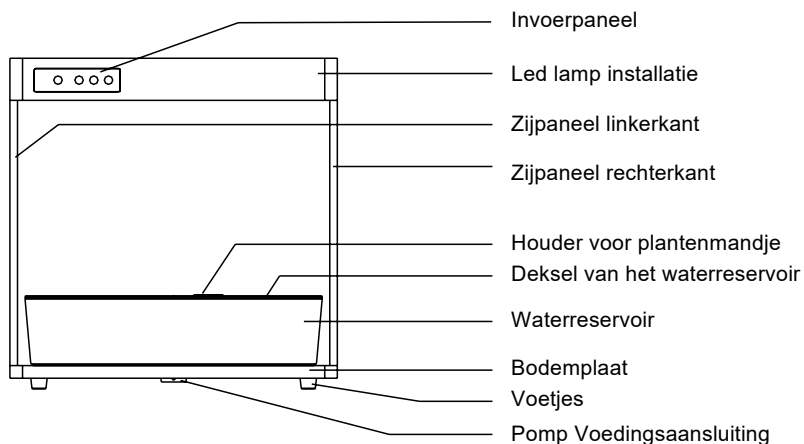

## Installatie Instructies

1. Bevestig de twee zijpanelen met schroeven aan de LED lamp installatie. Zorg dat het paneel met de groef aan de binnenkant aan de linkerkant (naast het invoerpaneel) wordt bevestigd.

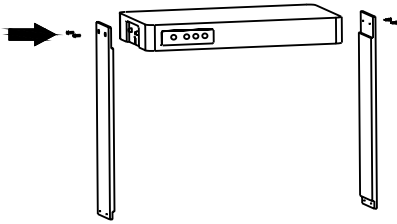

2. Leg de LED lamp installatie ondersteboven op een vlakke ondergrond neer en steek de zwarte voedingskabel in de aansluiting. Werk de voedingskabel netjes weg in de groef in het zijpaneel, richting de onderkant.

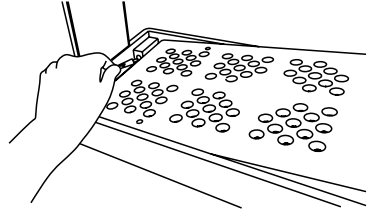

3. Plaats de bodemplaat onder aan de zijpanelen en schroef deze vast. Zorg dat de zwarte kabel op de juiste plek zit. Bevestig vervolgens de voetjes aan de bodemplaat.

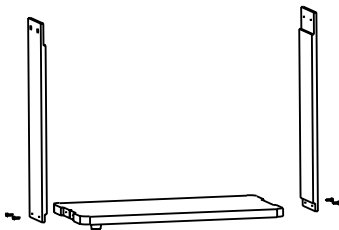

4. Bereid het waterreservoir voor door deze open te maken en de accessoires uit het reservoir te halen.

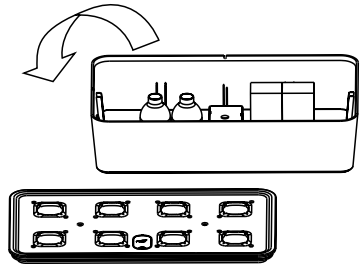

5. Zet het apparaat rechtop neer op een vlakke ondergrond. Plaats het waterreservoir in het apparaat.

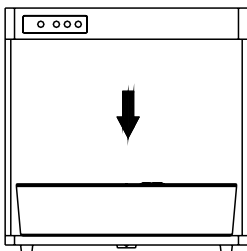

6. Sluit de witte voedingskabel voor de waterpomp aan op de aansluiting in de bodemplaat. Sluit vervolgens de aan voedingsadapter aan op de LED lamp installatie.

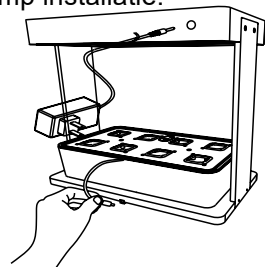



## Bereiden van de Voedingsoplossing

1. Vul flesje 'A' met water, draai de dop vast en schud het flesje tot de inhoud volledig opgelost is. Doe hetzelfde voor flesje 'B'.

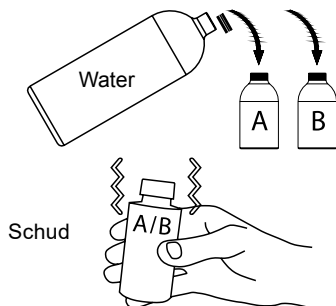

2. Gebruik de meetdopjes om 5ml van elke oplossing toe te voegen aan 1 liter water. Roer of schud de inhoud goed door om alles goed door te mengen.

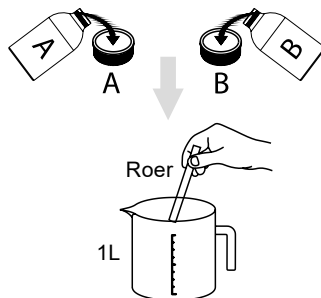

## Instructies voor het Planten

1. Bereid de voedingsoplossing voor, naar bovenstaande instructies.

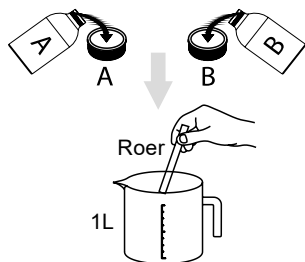

2. Verwijder de rubberen stop uit het deksel van de kweekset en giet de gemengde voedingsoplossing in de opening. Plaats hierna de rubberen stop weer in het deksel.



3. Week de zaden ongeveer een uur in warm water alvorens ze te planten. Plaats een sponskegeltje in elk plantenmandje. Zaai de zaden voorzichtig in elke mandje, plaats vervolgens de mandjes met sponskegeltjes en zaden in openingen van het deksel van het reservoir.

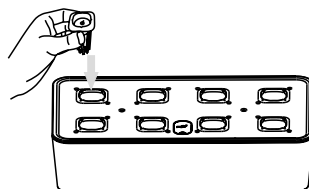
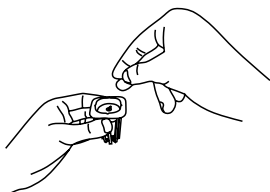

## Gebruik van het Invoerpaneel



### Aan/Uit knop

Als u op deze knop drukt hoort u een pieptoon en wordt het systeem op stand-by mode gezet.

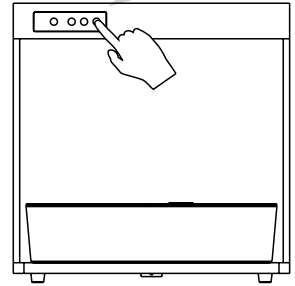
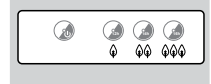

### NORMALE CYCLUS: 14 uur aan / 10 uur uit



Druk op deze knop om het apparaat aan te zetten. Het apparaat maakt een pieptoon en activeert de 'normale cyclus' functie. Dit betekent dat het LED paneel 14 uur lang brandt. Het schakelt zichzelf dan automatisch uit, en blijft zo voor 10 uur. De volgende dag wordt dit patroon herhaald: 14u aan / 10u uit.



### KORTE CYCLUS: 12 uur on / 12 uur uit



Als u deze knop indrukt hoort u een pieptoon en activeert u de 'korte cyclus' functie. Het LED paneel vermindert de lichtintensiteit en begint een cyclus van 12 uur aan / 12 uur uit.



### LANGE CYCLUS: 16 uur aan / 8 uur uit



Als u deze knop indrukt hoort u een pieptoon en activeert u de 'lange cyclus' functie. Het LED paneel verhoogt de lichtintensiteit en begint een cyclus van 16 uur aan / 8 uur uit.

## 24 Uur Licht Aan Instelling

Als u het licht graag de hele dag aan wilt (gedurende 24 uur), houd dan de aan/uit knop 3 seconden lang ingedrukt.

De lamp knippert dan 3 keer, waarna het gehele systeem en de lampen ingeschakeld worden en 24 uur lang aan blijven. Nadat deze tijd is verstreken schakelt het systeem automatisch weer terug naar 'stand-by'.

Als u deze instelling activeert terwijl de lamp al aan is, blijft deze constant verlicht tot het einde van de geprogrammeerde cyclus, en schakelt dan weer terug naar de cyclus die u hiervoor gebruikte.

## **Functie Instellen**

Vanaf het moment dat het systeem aan is gesloten op de netvoeding, brandt de aan/uit knop en staat de lamp op 'stand-by'.

Na het selecteren van een functie, gaat de lamp aan en activeert een 24-uurs klok aan de hand van de gekozen functie. Afhankelijk van de tijd, wanneer u de gekozen cyclus activeert, gaat de lamp elke volgende dag op hetzelfde moment weer aan.

Bijvoorbeeld, als u om 10:00u de 'normale cyclus' voor het eerste gebruik selecteert, draait het systeem de cyclus van 14 uur met de lampen aan en 10 uur met de lampen uit. Het zal dan de volgende dag om 10:00u weer aan gaan en de cyclus gaat zo lang door als u wilt, tot het apparaat op 'stand-by' wordt gezet of u de stekker uit het apparaat haalt.

## **Zorg en Onderhoud**

Zorg voor het schoonmaken dat de lamp niet op de netvoeding is aangesloten en de stekker uit het stopcontact verwijderd is.

Dompel deze lamp niet onder in water of een andere vloeistof. Gebruik geen schuurmiddelen om hem schoon te maken.

Gebruik simpelweg een droge doek om de lamp af te stoffen en schoon te maken.

## **Opslag van de Voedingsoplossing**

- De droge, ongemengde voedingskorrels hebben een houdbaarheidstermijn van 2 jaar, zolang ze in een ongeopend flesje worden bewaard, op een koele, droge plek zonder direct zonlicht.
- De voedingsoplossing (voedingskorrels met water gemengd) heeft een houdbaarheidstermijn van 5 maanden, zolang het niet aan direct zonlicht wordt blootgesteld.

# Garantie

1 Jaar Garantie van Shine-Mart Ltd Handelsmerk eigenaars van Duronic Producten. LET OP: DEZE STELLINGEN HEBBEN GEEN INVLOED OP UW WETTELIJKE RECHTEN ALS CONSUMENT

Dit product is vervaardigd onder de strengste kwaliteitscontrole procedures, met materialen van de hoogste kwaliteit, om uitstekende werking en betrouwbaarheid te verzekeren. Het zal zeer goed en langdurig dienstdoen, naar gelang het correct gebruikt en onderhouden wordt. Het product heeft 1 jaar garantie van de originele aankoopdatum. Als een defect zich toont vanwege een materiaal- of constructiefout, dient het defecte apparaat bij de originele aankoop locatie geretourneerd te worden. Terugbetaling of vervanging is ter discretie van dat bedrijf.

Duronic Producten worden aangeboden met een 1-jarige garantie onder de volgende omstandigheden:

1. Het product dient naar de verkoper geretourneerd te worden met aankoopbewijs.
2. Het product dient geïnstalleerd en gebruikt te worden naar de instructies in deze gebruikshandleiding.
3. Het product is alleen geschikt voor huishoudelijk gebruik.
4. De garantie dekt geen gebruiksschade, opzettelijke schade, verkeerd gebruik of verwaarlozing.
5. Shine-Mart Ltd heeft geen verantwoordelijkheid voor accidentele schade of verlies.
6. Shine-Mart Ltd is niet aansprakelijk voor onderhoud onder de garantie.
7. Alleen geldig in Nederland



Dit product is uitgerust met een CE:1363 stekker en zekering.  
Geïmporteerd door Shine-Mart Ltd, RM3 8SB



Informatie over afvalverwerking voor Afgedankte Elektrische en Elektronische Apparatuur (AEEA).

Dit teken geeft aan dat een product en/of bijbehorende documentatie bij verwijdering, dient te worden behandeld als Afgedankte Elektrische en Elektronische Apparatuur (AEEA).

Alle AEEA gemarkeerde producten dienen niet te worden gemengd met algemeen huishoudelijk afval, maar moeten apart worden gehouden voor de behandeling, herwinning en hergebruik van de gebruikte materialen.

**Volg ons**



[duronic.com](http://duronic.com)

**DURONIC**