

# NHH 100

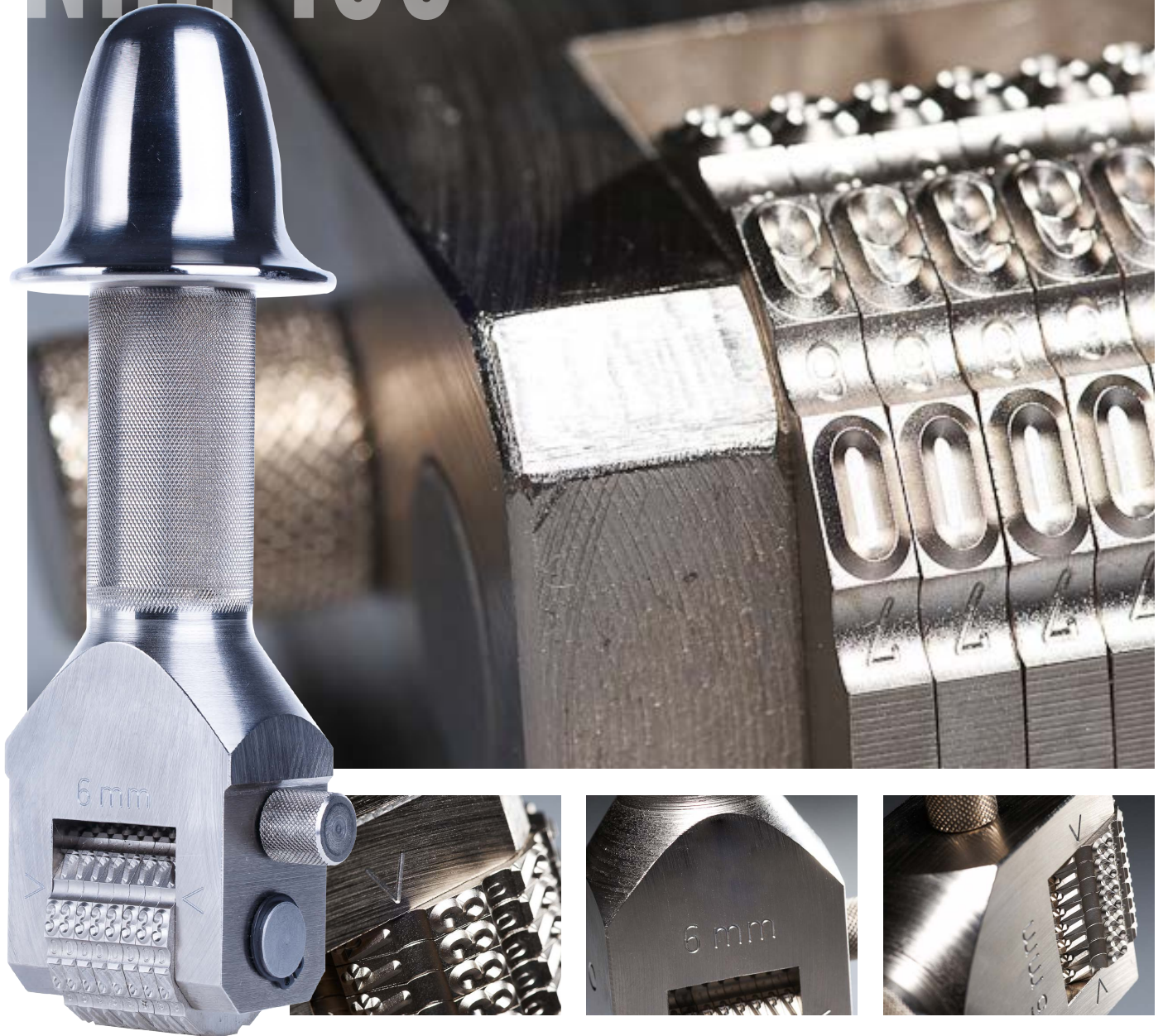

- Schriftgrößen 2 – 10 mm
- Sondergrößen auf Anfrage
- einfache Handhabung
- zum Einschlagen mittels Hammer
- mit auswechselbarer Schlagkappe zur Schonung des Gehäuses
- chemisch vernickelt (rostgeschützt)
- Stiftarretierung mit Kugelrastung
- sauberes und gleichmäßiges Prägebild
- mit Sichtgravur durch Pfeile gekennzeichnet

- Standard size 2-6 mm
- 6 or 8 digits (or by request)
- Solid construction for high loads
- Impact cap with integral hand guard
- With Tell-tale characters to control
- Chemically Nickel Plated
- Engraving: 0 – 9 and spacer
- Material of wheels: 1.2842 HRC 60

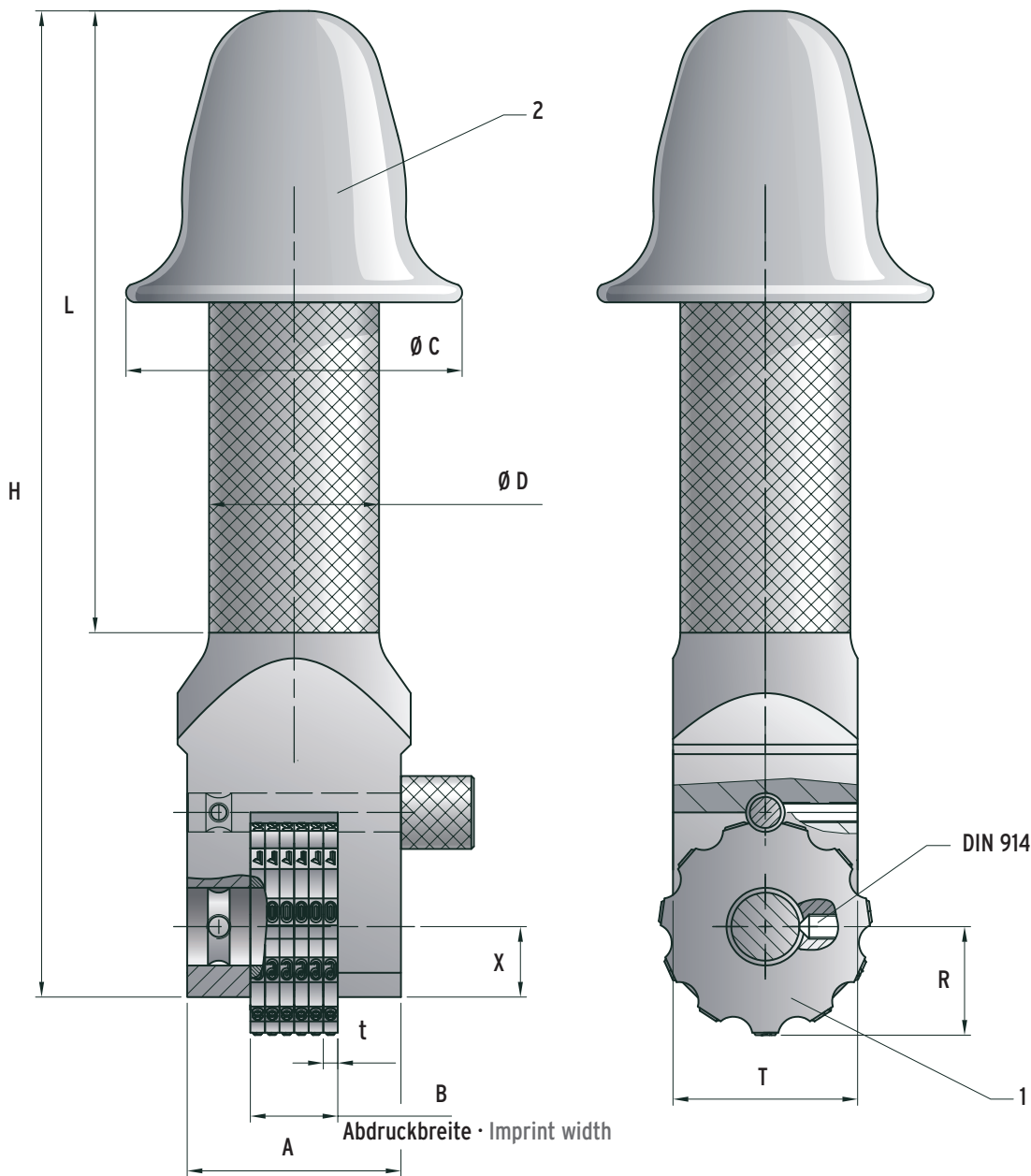

**ERSATZTEILLISTE**  
**SPARE PARTS LIST**

- 1 Prägerad  
Imprint wheel
- 2 Schlagkappe  
Impact cap

Konstruktionsänderungen vorbehalten  
Subject to modifications

Schriftgröße Lettersize mm	Anzahl der Räder Number of wheels	Radbreite Wheel width mm						Durchmesser Schlagkappe Diameter impact cap	Durchmesser Griff Diameter handle	Grifflänge Handle length	
SH	n	t	A	B	H	T	R	X	Ø C	Ø D	L
2-4	6	3	44	18	198	38	22	14.5	70	35	123
	8	3	50	24	198	38	22	14.5	70	35	123
5+6	6	4	48	24	201	38	22	14.5	70	35	123
	8	4	56	32	201	38	22	14.5	70	35	123