



53cm Super Recycler® Zāles plāvējs

Modeļa Nr. 21693 — Sērijas Nr. 400000000 un uz augšu

Operatora rokasgrāmata

Ievads

Šo zāliena plāvēju ar rotējošu asmeni ir paredzēts izmantot dzīvojamo māju īpašniekiem. Tas ir paredzēts galvenokārt zāles pļaušanai uz labiekārtotiem zālieniem dzīvojamās tīpašumos. Šī izstrādājuma izmantošana citiem mērķiem, nevis paredzētajam lietojumam, var izrādīties bīstami jums un apkārtējiem cilvēkiem.

Uzmanīgi izlasiet šo informāciju, lai uzzinātu, kā pareizi darbināt un apkopt savu izstrādājumu, kā arī izvairīties no savainojumiem un izstrādājuma bojājumiem. Jūs esat atbildīgs par produkta pareizu un drošu lietošanu.

Apmeklējiet vietni www.Toro.com, lai iegūtu papildinformāciju, tostarp drošības padomus, mācību materiālus, informāciju par piederumiem, palīdzību atrast izplatītāju vai reģistrētu savu produktu.

Ikreiz, kad nepieciešama apkope, oriģinālās Toro daļas vai papildu informācija, sazinieties ar pilnvarotu servisa izplatītāju vai Toro klientu apkalpošanas dienestu un sagatavojiet sava produkta modeļa un sērijas numurus. **1. attēls** identificē modeļa un sērijas numuru atrašanās vietu uz izstrādājuma. Ierakstiet ciparus tam paredzētajā vietā.

Svarīgi: Izmantojot mobilo ierīci, varat skenēt QR kodu uz sērijas numura uzlīmes (ja ir), lai piekļūtu garantijai, daļām un citai produkta informācijai.

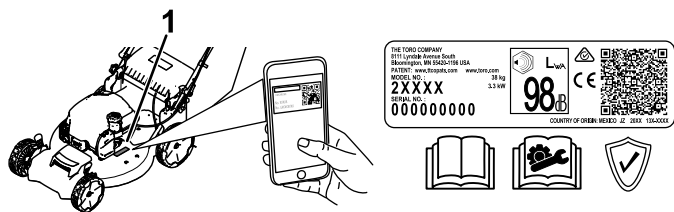

1. attēls

1. Modeļa un sērijas numura atrašanās vieta

Modeļa Nr. _____
Sērijas Nr. _____

Šajā rokasgrāmātā ir norādīti iespējamie apdraudējumi, un tajā ir drošības ziņojumi, kas apzīmēti ar drošības brīdinājuma simbolu (**2. attēls**), kas norāda uz apdraudējumu, ko var izraisīt

nopietnu ievainojumu vai nāvi, ja neievērosiet ieteiktos piesardzības pasākumus.



2. attēls

Drošības brīdinājuma simbols

g000502

Šajā rokasgrāmātā ir izmantoti 2 vārdi, lai izceltu informāciju. **Svarīgs** vērs uzmanību uz īpašu mehānisko informāciju un **Piezīme** uzsvēr vispārīgu informāciju, kurai jāpievērš īpaša uzmanība.

Noteikti reģistrējiet savu iekārtu vietnē www.Toro.com/register. Reģistrācija nodrošina, ka jūs saņemsit paziņojumu par produkta atsaukšanu. Jūsu reģistrācijas informācija nekad netiek pārdota vai kopīgota ar trešo pušu uzņēmumiem. Lai izvairītos no izšķērdēšanas un saudzētu vidi, pirkuma komplektā nav iekļauta izplūdes tekne (lielākā daļa klientu dod priekšroku nopļauto zāli pārstrādāt vai maisos). Jūs varat pieprasīt iztukšošanas tekni, reģistrējot savu produktu vietnē www.Toro.com/register. Vienkārši atzīmējiet izvēles rūtiņu tiešsaistes reģistrācijas veidlapā, un Toro nosūtīs jums iztukšošanas tekni bez papildu maksas. Lūdzu, nogaidiet 1-2 nedēļas piegādei

Šis produkts atbilst visām attiecīgajām Eiropas direktīvām; sīkāku informāciju, lūdzu, skatiet atsevišķā produkta atbilstības deklarācijas (DOC) lapā.

Bruto vai neto griezes moments: Šī dzinēja bruto vai neto griezes momentu dzinēja ražotājs laboratorijā novērtēja saskaņā ar Automobiļu inženieru biedrības (SAE) J1940 vai J2723. Tā kā tas ir konfigurēts, lai atbilstu drošības, emisiju un darbības prasībām, faktiskais dzinēja griezes moments šīs klases plāvējam būs ievērojami zemāks. Lūdzu, skatiet dzinēja ražotāja informāciju, kas pievienota mašīnai.

Neizjauciet un neatslēdziet iekārtas drošības ierīces un regulāri pārbaudiet to pareizu darbību. Nemēģiniet noregulēt vai manipulēt ar dzinēja ātruma kontroli; tas var radīt nedrošus darbības apstākļus, izraisot miesas bojājumus.

Saturs

Ievads	1
Drošība	2
Vispārējā drošība	2
Drošības un instrukciju uzlīmes	3
Uzstādīt	4
1 Roktura salikšana un atlocīšana.....	4
2 Asmens vadības stieņa uzstādīšana.....	4
3 Atgriešanās startera virves uzstādīšana	
Virves vadotne.....	5
4 Eļļas pievienošana dzinējam.....	6
5 Zāles maisa salikšana.....	6
Produkta pārskats	8
Specifikācijas	8
Pielikumi/piederumi.....	8
Darbība	9
Pirms ekspluatācijas	9
Pirms ekspluatācijas drošība	9
Degvielas tvertnes uzpildīšana.....	9
Dzinēja eļļas līmeņa pārbaude.....	10
Roktura augstuma regulēšana	11
Pļaušanas augstuma regulēšana	11
Darbības laikā	12
Ekspluatācijas drošības laikā	12
Dzinēja iedarbināšana	13
Pašpiedziņas izmantošana.....	13
Dzinēja izslēgšana	13
Izgriezumū pārrāde	14
Izgriezumū ievietošana maisos.....	14
Darbības padomi	15
Pēc operācijas	16
Drošība pēc ekspluatācijas	16
Tīrīšana zem mašīnas	16
Roktura nolocīšana	17
Iekārtas glabāšana vertikālā noliktavā	
Pozīcija.....	18
Apkope	20
Ieteicamais(-ie) apkopes grafiks(-i)	20
Tehniskās apkopes drošība.....	20
Sagatavošanās apkopei	20
Gaisa filtra apkope.....	21
Motoreļļas nomaiņa	21
Asmens nomaiņa.....	22
Pašpiedziņas regulēšana	23
Uzglabāšana	24
Uzglabāšanas drošība.....	24
Iekārtas sagatavošana uzglabāšanai	24
Iekārtas izņemšana no uzglabāšanas vietas.....	24

Drošība

Šī iekārta ir izstrādāta saskaņā ar EN ISO 5395.

Vispārējā drošība

Šis izstrādājums spēj amputēt rokas un kājas, kā arī mest priekšmetus. Vienmēr ievērojiet visus drošības norādījumus, lai izvairītos no nopietniem miesas bojājumiem vai nāves.

- Izlasiet, saprotiet un ievērojiet šajā sadaļā sniegtos norādījumus un brīdinājumus *Operatora rokasgrāmata* un uz mašīnas un papildierīcēm pirms dzinēja iedarbināšanas.
- Nelieciet rokas vai kājas kustīgo daļu tuvumā vai zem iekārtas. Turiet prom no izplūdes atverēm.
- Nedarbiniet mašīnu, ja visi aizsargi un citas drošības aizsargierīces nav novietotas un nedarbojas pareizi.
- Neļaujiet blakus esošajiem cilvēkiem un bērniem atrasties darbības zonā. Neļaujiet bērniem darboties ar mašīnu. Ļaujiet mašīnu vadīt tikai atbildīgiem, apmācītiem, instrukcijām iepazīnušiem un fiziski spējīgiem cilvēkiem.
- Apturiet mašīnu, izslēdziet dzinēju un pagaidiet, līdz apstājas visas kustīgās daļas, pirms sākat apkopi, uzpildīt degvielu vai atbrīvot mašīnu.

Šīs iekārtas nepareiza lietošana vai apkope var izraisīt savainojumus. Lai samazinātu savainojumu iespējamību, ievērojiet šos drošības norādījumus un vienmēr pievērsiet uzmanību drošības brīdinājuma simbolam, kā arī zīmē Uzmanību, Brīdinājums vai Bīstamība — personīgās drošības norādījumi. Šo norādījumu neievērošana var izraisīt miesas bojājumus vai nāvi.

Drošības un instrukciju uzlīmes



Drošības uzlīmes un instrukcijas ir viegli pamanāmas operatoram un atrodas netālu no jebkuras potenciāli bīstamas zonas. Nomainiet uzlīmi, kas ir bojāta vai trūkst.

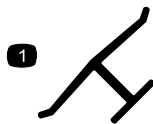

Ražotāja zīme

decaloemmark

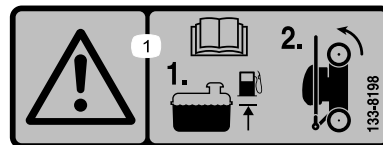

uzlīme133-8198

133-8198

1. Šī zīme norāda, ka asmens ir identificēts kā sākotnējā mašīnas ražotāja daļa.

1. Brīdinājums — izlasiet *Operatora rokasgrāmatu*; pievienojiet degvielu līdz norādītajam līmenim, pēc tam novietojiet mašīnu uz aizmugurējiem riteņiem uzglabāšanai.

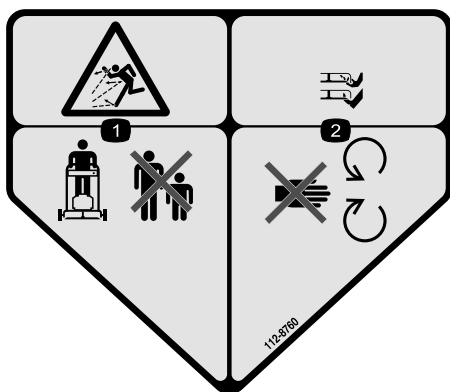

decal112-8760

112-8760

1. Bīstamība izmetam priekšmetam — nelaujiet blakus esošajiem cilvēkiem.
2. Rokas vai kājas griešanas/sadalīšanas risks, plāvēja asmens — turiet tālāk no kustīgajām daļām.

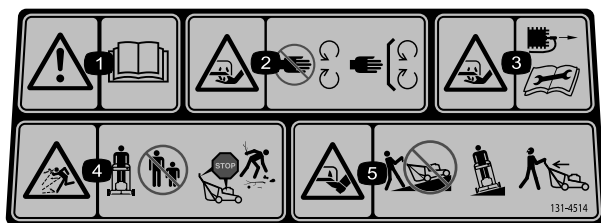

uzlīme131-4514

131-4514

1. Brīdinājums — izlasiet *Operatora rokasgrāmatu*.
2. Rokas griešanas/sadaušanas risks, plāvēja asmens — turiet tālāk no kustīgām daļām; turiet visus aizsargus un vairogus vietā.
3. Rokas griešanas/sadaušanas risks, plāvēja asmens — pirms apkopes veikšanas atvienojiet aizdedzes sveces vadu.
4. Bīstamība izmetam priekšmetam — nelaujiet blakus esošajiem cilvēkiem; izslēdziet dzinējs pirms atstāšanas no darba pozīcijas; pirms plaušanas savāciet visus gružus.
5. Pēdas, plāvēja asmeņa griešanas/sadalīšanas risks — nedarbiniet uz augšu un d savas nogāzes; darboties no sāniem uz otru nogāzes; braucot atpakaļgaitā, skatieties aiz muguras.

Uzstādīt

Svarīgs: Noņemiet un izmetiet plastmasas aizsargloksni, kas pārklāj dzinēju, un jebkuru citu plastmasu vai iesaiņojumu uz mašīnas.

1

Roktura salikšana un atlocīšana

Nav nepieciešamas detaļas

Procedūra

⚠ BRĪDINĀJUMS

Nepareiza roktura salikšana un atlocīšana var sabojāt kabelus, radot nedrošus darbības apstākļus.

- Saliekot un atlokot rokturi, nesabojājiet kabelus.
- Pārliecinieties, vai kabeli ir izvilkti uz roktura ārpusi.
- Ja kabelis ir bojāts, sazinieties ar pilnvarotu servisa izplatītāju.

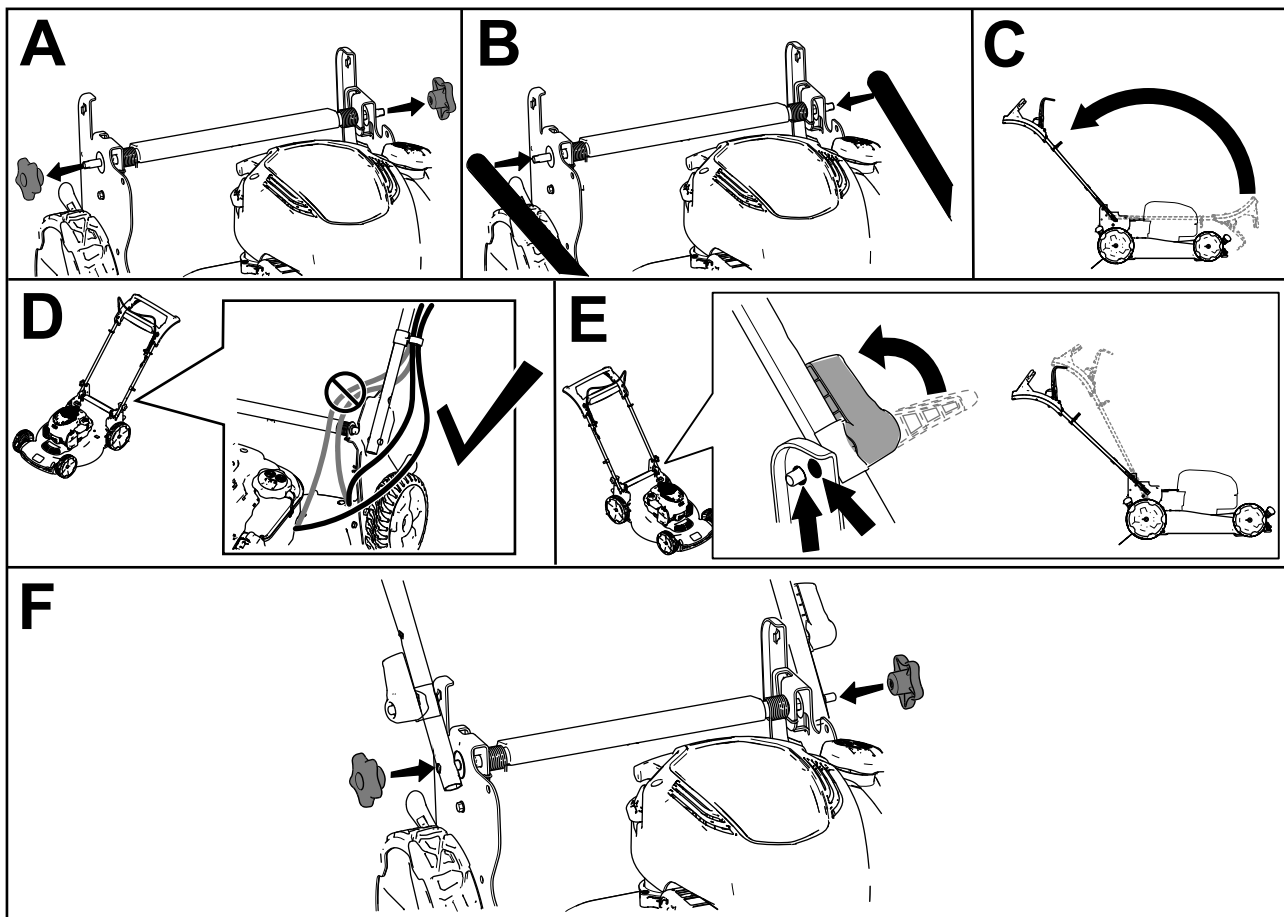

3. attēls

g367755

2

Blade-Control Bar uzstādīšana

Nav nepieciešamas detaļas

Procedūra

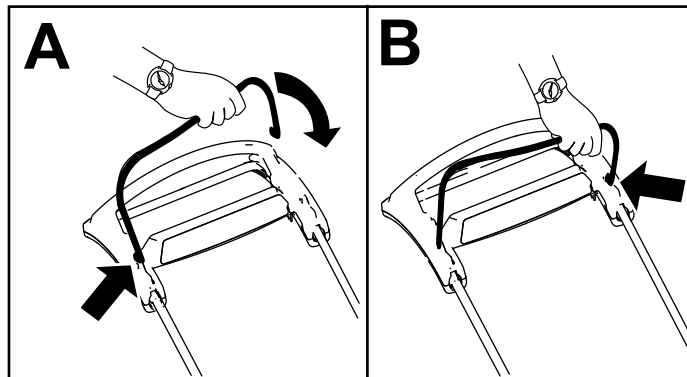

4. attēls

g344378

3

Atgriešanās startera virves uzstādīšana virves vadotnē

Nav nepieciešamas detaļas

Procedūra

Svarīgs: Lai droši un viegli iedarbinātu dzinēju ikreiz, kad lietojat mašīnu, troses vadotnē uzstādiet atsietena startera virvi.

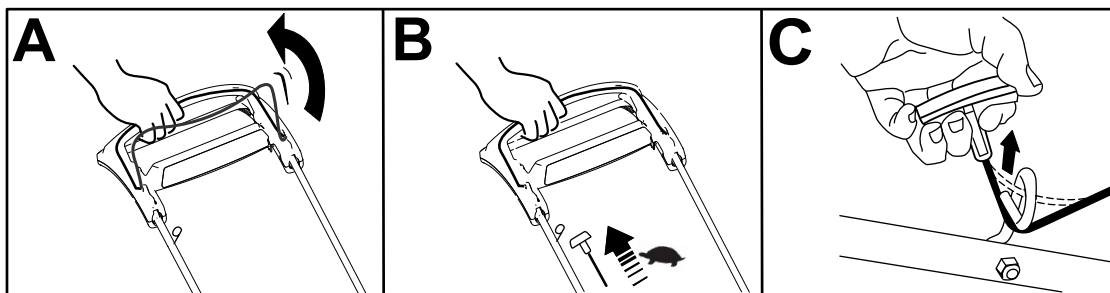

5. attēls

g334093

4

Eļļas pievienošana dzinējam

Nav nepieciešamas detaļas

Procedūra

Svarīgi: Ja eļļas līmenis dzinējā ir pārāk zems vai pārāk augsts un jūs darbināt dzinēju, jūs varat sabojāt dzinēju.

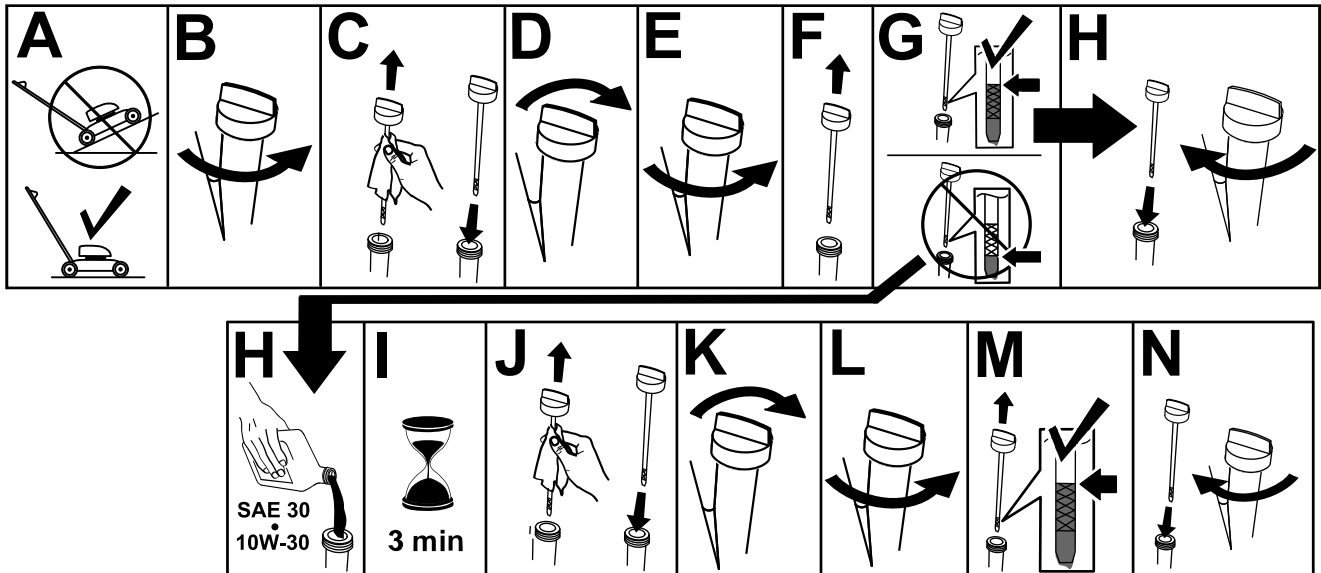

6. attēls

g222533

5

Zāles maisa salikšana

Nav nepieciešamas detaļas

Procedūra

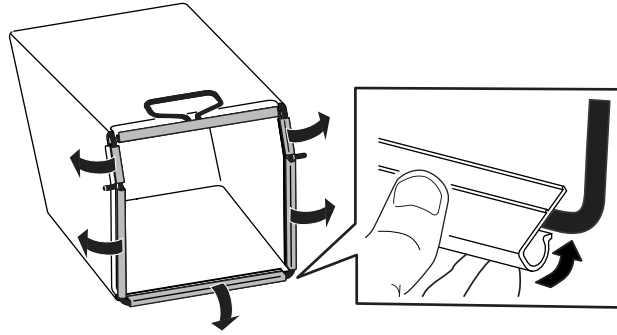

7. attēls

g334351

Produkta pārskats

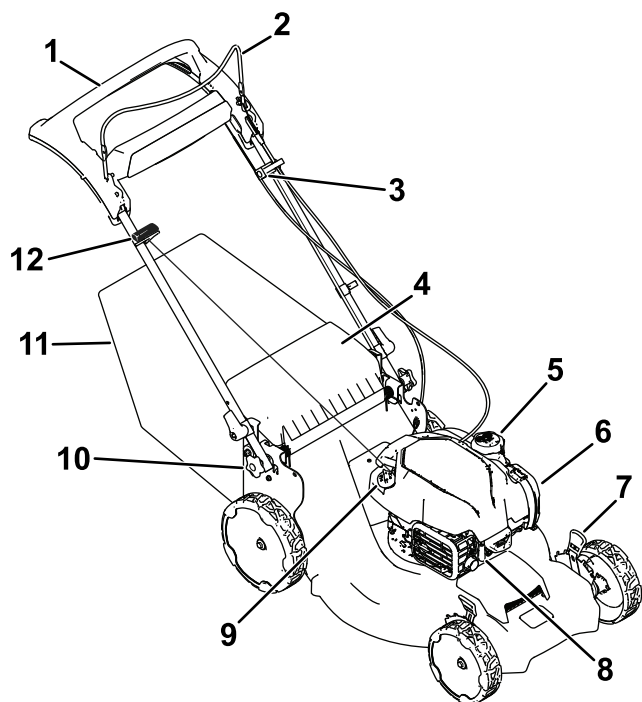

g367232

8. attēls

- | | |
|------------------------------|-----------------------------------|
| 1. Rokturis | 7. Pļaušanas augstuma svira (4) |
| 2. Asmens vadības stienis | 8. Aizdedzes svece |
| 3. Pašpiediņas regulēšana | 9. Eļļas iepildīšana/mērstienis |
| 4. Aizmugurējais deflektors | 10. Roktura poga (2) |
| 5. Degvielas tvertnes vāciņš | 11. Zāles maiss |
| 6. Gaisa filtrs | 12. Atsitiena palaišanas rokturis |

Specifikācijas

Modelis	Svars	Garums	Platums	Augstums
21693	38 kg (84 mārciņas)	164 cm	58 cm	106 cm

Pielikumi/piederumi

Lai uzlabotu un paplašinātu tās iespējas, ir pieejami vairāki Toro apstiprināti pielikumi un piederumi, kas paredzēti lietošanai kopā ar mašīnu. Sazinieties ar savu pilnvaroto servisa izplatītāju vai pilnvarotu Toro izplatītāju vai apmeklējiet vietni www.Toro.com, lai skatītu visu apstiprināto piederumu un piederumu sarakstu.

Lai nodrošinātu iekārtas optimālu veiktspēju un nepārtrauktu drošības sertifikāciju, izmantojiet tikai oriģinālās Toro rezerves daļas un piederumus. Citu ražotāju izgatavotas rezerves daļas un piederumi var būt bīstami, un šāda lietošana var anulēt izstrādājuma garantiju.

Darbība

Piezīme: Nosakiet mašīnas kreiso un labo pusi no parastās darbības pozīcijas.

Pirms Operācijas

Pirms ekspluatācijas Drošība

Vispārējā drošība

- Vienmēr izslēdziet iekārtu, pagaidiet, līdz apstājas visas kustīgās daļas, un ļaujiet tai atdzist, pirms to regulējat, apkopjat, tīrāt vai novietojat glabāšanā.
- Iepazīstieties ar iekārtas drošu darbību, operatora vadības ierīcēm un drošības zīmēm.
- Pārbaudiet, vai visi aizsargi un drošības ierīces, piemēram, deflektori un/vai zāles savācējs, ir savās vietās un darbojas pareizi.
- Vienmēr pārbaudiet mašīnu, lai pārliecinātos, ka asmeņi un asmeņu skrūves nav nodilušas vai bojātas.
- Pārbaudiet zonu, kurā izmantosit mašīnu, un noņemiet visus priekšmetus, kas varētu traucēt iekārtas darbību vai kurus mašīna varētu izmest.
- Saskaņā ar kustīgo asmeni var izraisīt nopietnus savainojumus. Nelieciet pirkstus zem korpusa.

Degvielas drošība

- Degviela ir īpaši uzliesmojoša un ļoti sprādzienbīstama. Degvielas izraisīts ugunsgrēks vai sprādziens var sadedzināt jūs un citus, kā arī sabojāt īpašumu.
 - Lai degviela neaizdedzinātu statisko lādiņu, pirms uzpildīšanas novietojiet tvertni un/vai mašīnu tieši uz zemes, nevis transportlīdzeklī vai uz kāda priekšmeta.
 - Uzpildiet degvielas tvertni ārā, atklātā vietā, kad dzinējs ir auksts. Noslaukiet izlijušo degvielu.
- Neizmantojiet degvielu smēķēšanas laikā vai atklātas liesmas vai dzirksteļu tuvumā.
- Nenoņemiet degvielas vāciņu un neļaujiet degvielu tvertnē, kamēr dzinējs darbojas vai karsts.
- Ja izlējat degvielu, nemēģiniet iedarbināt dzinēju. Izvairieties no aizdegšanās avota radīšanas, līdz degvielas tvaiki nav izkliedējušies.
- Glabājiet degvielu apstiprinātā tvertnē un glabājiet to bērniem nepieejamā vietā.
- Degviela norijot ir kaitīga vai letāla. Ilgtermiņa tvaiku iedarbība var izraisīt nopietnas traumas un slimības.

- Izvairieties no ilgstošas tvaiku ieelpošanas.
- Turiet rokas un seju tālāk no sprauslas un degvielas tvertnes atveres.
- Sargājiet degvielu no acīm un ādas.

Degvielas tvertnes uzpildīšana

Tips	Bezsvina benzīns
Minimālais oktānskaitlis	87 (ASV) vai 91 (pētniecības oktānskaitlis; ārpus ASV)
Etanols	Ne vairāk kā 10% pēc tilpuma
Metanols	Nav
MTBE (metil-terciārais butilēteris)	Mazāk nekā 15% pēc tilpuma
Eļļa	Nepievienojiet degvielai

Izmantojiet tikai tīru, svaigu (ne vairāk kā 30 dienas vecu) degvielu no cienījama avota.

Svarīgs: Lai samazinātu palaišanas problēmas, pievienojiet degvielas stabilizatoru/kondicionieri svaigai degvielai saskaņā ar degvielas stabilizatora/kondicioniera ražotāja norādījumiem.

Papildinformāciju skatiet sava dzinēja īpašnieka rokasgrāmatā.

Piepildiet degvielas tvertni, kā parādīts attēlā 9. attēls.

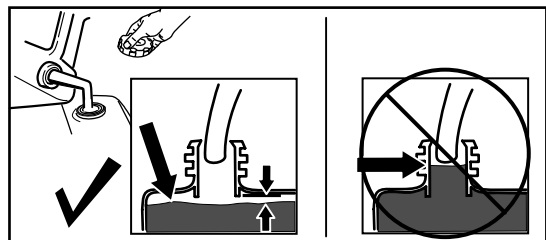

9. attēls

g230458

Motoreļļas līmeņa pārbaude

Servisa intervāls: Pirms katras lietošanas vai katru dienu

Svarīgi: Ja eļļas līmenis karterī ir pārāk zems vai pārāk augsts un jūs darbināt dzinēju, jūs varat sabojāt dzinēju.

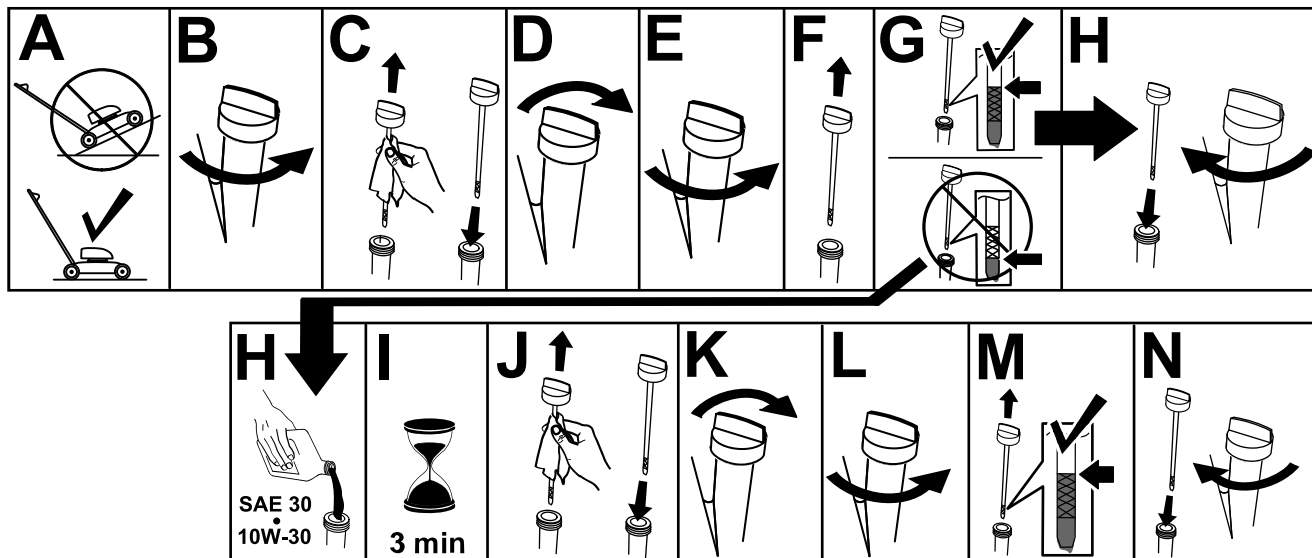

10. attēls

g231765

Roktura augstuma regulēšana

Jūs varat pacelt vai nolaist rokturi sev ērtā pozīcijā.

Pagrieziet roktura fiksatoru, pārvietojiet rokturi 1 no 2 pozīcijām un nofiksējiet rokturi pozīcijā (11. attēls).

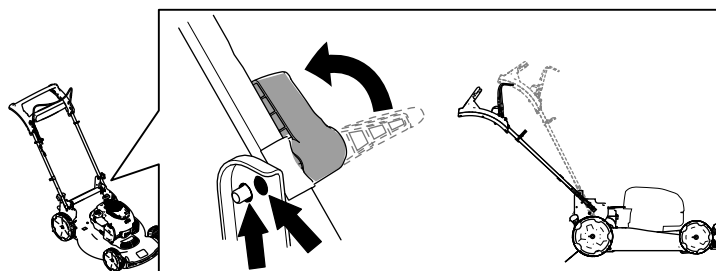

11. attēls

g334366

Pļaušanas augstuma regulēšana

⚠ UZMANĪBU

Ja dzinējs ir darbojies, trokšņa slāpētājs būs karsts un var jūs apdedzināt. Turiet tālāk no karstā trokšņa slāpētāja.

Noregulējiet pļaušanas augstumu pēc vēlēšanās. Iestatiet visus riteņus vienā pļaušanas augstumā (12. attēls).

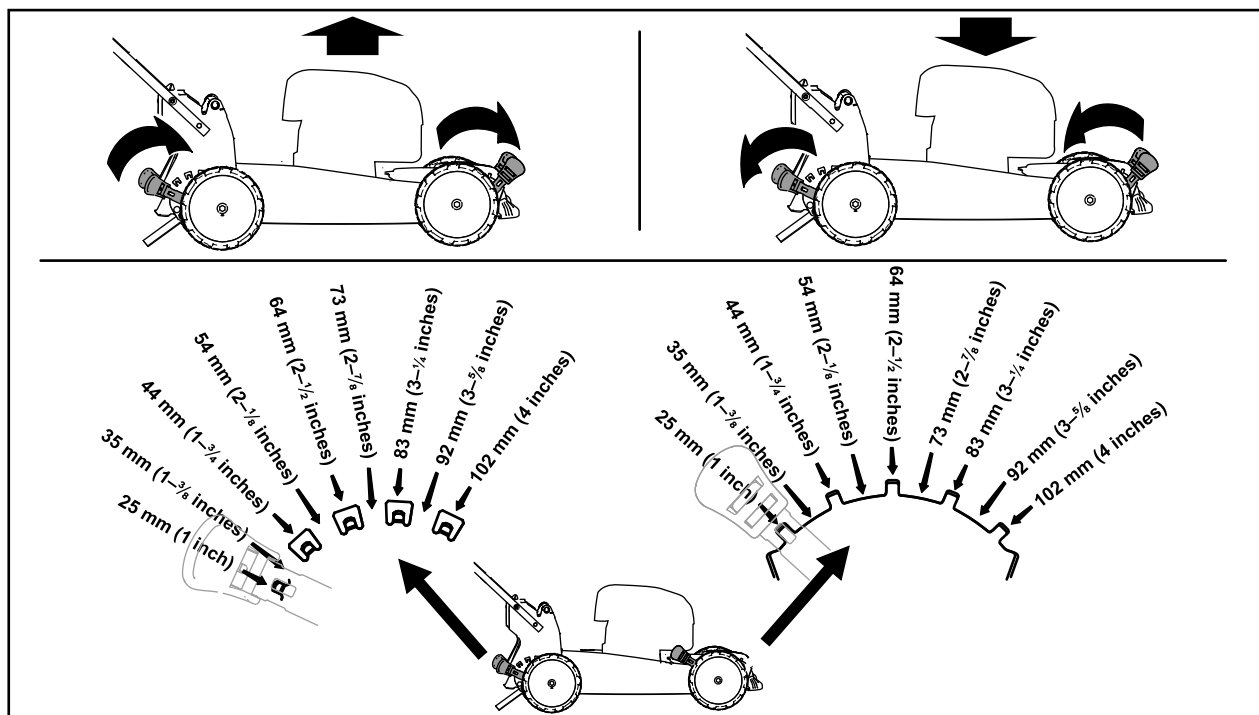

12. attēls

g369225

Darbības laikā

Darbības drošība

Vispārējā drošība

- Valkājiet piemērotu apģērbu, tostarp acu aizsargus; garas bikses; pamatīgi, neslidoši apavi; un dzirdes aizsardzības līdzekļi. Sasieniet garus matus un nevalkājiet vaļīgu apģērbu vai vaļīgas rotaslietas.
- Lietojot mašīnu, izmantojiet visu savu uzmanību. Neiesaisties nevienā darbībā, kas novērš uzmanību; pretējā gadījumā var rasties savainojumi vai īpašuma bojājumi.
- Nedarbiniet iekārtu, ja esat slims, noguris vai alkohola vai narkotiku reibumā.
- Asmens ir ass; saskaroties ar asmeni, var gūt nopietnus miesas bojājumus. Izslēdziet dzinēju un pagaidiet, līdz visas kustīgās daļas apstājas, pirms atstājat darba pozīciju.
- Kad atlaižat asmens vadības stieni, dzinējam ir jāizslēdzas un asmenim jāapstājas 3 sekunžu laikā. Ja nē, nekavējoties pārtrauciet lietot iekārtu un sazinieties ar pilnvarotu servisa izplatītāju.
- Neļaujiet blakus esošajiem cilvēkiem atrasties darbības zonā. Neļaujiet maziem bērniem atrasties darbības zonā un būt atbildīga pieaugušā uzmanīgā uzraudzībā, kurš nelieto iekārtu. Apturiet mašīnu, ja kāds ieiet zonā.
- Pirms mašīnas pārvietošanas atpakaļgaitā vienmēr skatieties uz leju un aiz sevis.
- Darbiniet mašīnu tikai labas redzamības un atbilstošos laikapstākļos. Nedarbiniet iekārtu, ja pastāv zibens risks.
- Slapja zāle vai lapas var radīt nopietnus savainojumus, ja paslīdat un saskaraties ar asmeni. Izvairieties no pļaušanas mitros apstākļos.
- Esiet īpaši piesardzīgs, tuvojoties neredzamiem stūriem, krūmiem, kokiem vai citiem objektiem, kas var aizsegt skatu.
- Nevērsiet izplūdes materiālu pret kādu. Izvairieties no materiāla izkrišanas pret sienu vai šķēršļiem; materiāls var rikošēt pret jums. Apturiet asmeni(-es), šķērsojot grants virsmu.
- Skatieties, vai nav caurumu, rievu, izciļņu, akmeņu vai citu slēptu objektu. Nelīdzens reljefs var izraisīt līdzsvara vai pamatnes zaudēšanu.
- Ja iekārta atsitas pret priekšmetu vai sāk vibrēt, nekavējoties izslēdziet dzinēju, pagaidiet, līdz visas kustīgās daļas apstājas, un atvienojiet vadu.

no aizdedzes sveces, pirms pārbaudāt, vai iekārta nav bojāta. Pirms darbības atsākšanas veiciet visus nepieciešamos remontdarbus.

- Pirms atstāt darba vietu, izslēdziet dzinēju un pagaidiet, līdz visas kustīgās daļas apstājas.
- Ja dzinējs ir darbojies, tas būs karsts un var jūs nopietni apdedzināt. Turiet tālāk no karsta dzinēja.
- Darbiniet dzinēju tikai labi vēdināmās vietās. Izplūdes gāzes satur oglekļa monoksīdu, kas ir nāvējoša inde bez smaržas.
- Regulāri pārbaudiet zāles savācēja sastāvdaļas un iztukšošanas tekni, vai tās nav nolietojušās vai bojātas, un vajadzības gadījumā nomainiet tās ar oriģinālajām Toro detaļām.

Drošība nogāzēs

- Pļaut pāri nogāzēm; nekad uz augšu un uz leju. Esiet īpaši piesardzīgi, mainot virzienu nogāzēs.
- Neļaujiet pārāk stāvās nogāzēs. Slikts pamats var izraisīt slīdēšanu un kritienu.
- Pļaujiet piesardzīgi pie nogāzēm, grāvjiem vai uzbērumiem.

Dzinēja iedarbināšana

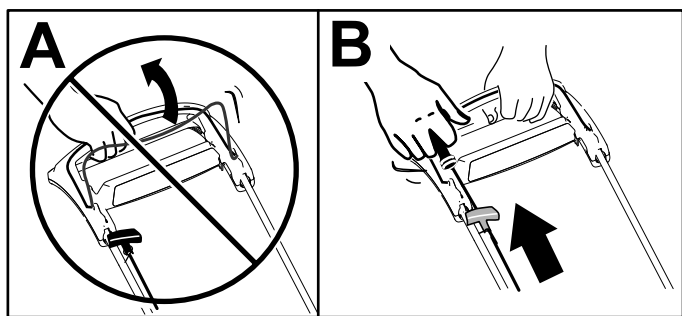

13. attēls

g352922

Dzinēja izslēgšana

Servisa intervāls: Pirms katras lietošanas vai katru dienu — pārlicinieties ka dzinējs izslēdzas 3 sekunžu laikā pēc asmens vadības stieņa atlaišanas.

Lai izslēgtu dzinēju, atļaidiet asmens vadības stieni.

Svarīgs: Atļaižot asmens vadības stieni, 3 sekunžu laikā jāapstājas gan dzinējam, gan asmenim. Ja tie neapstājas pareizi, nekavējoties pārtrauciet lietot iekārtu un sazinieties ar pilnvarotu servisa izplatītāju.

Piezīme: Ja iekārta neieslēdzas pēc vairākiem mēģinājumiem, sazinieties ar pilnvarotu servisa izplatītāju.

Pašpiedziņas izmantošana

Lai darbinātu pašpiedziņas sistēmu, vienkārši ejiet, turot rokas uz augšējā roktura un elkoņus pie sāniem, un mašīna automātiski ies kopsolī ar jums (14. attēls).

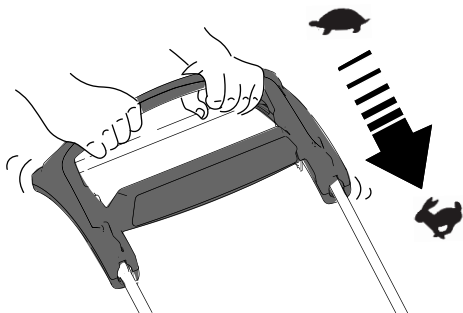

14. attēls

g334136

Piezīme: Ja mašīna pēc pašgājējas kustības nevar brīvi ripot atpakaļ, pārtrauciet staigāšanu, turiet rokas un ļaujiet mašīnai paripoties pāris centimetrus (collas) uz priekšu, lai atslēgtu riteņu piedziņu. Varat arī mēģināt aizsniegties tieši zem augšējā roktura līdz metāla rokturim un pastumt mašīnu uz priekšu pāris centimetrus (collas). Ja iekārta joprojām viegli neripo atpakaļ, sazinieties ar pilnvarotu servisa izplatītāju.

Izgriezumu pārstrāde

Jūsu mašina nāk no rūpnīcas un ir gatava pārstrādāt nopļauto zāli un lapas atpakaļ zālienā.

Ja zāles maiss atrodas uz mašīnas, noņemiet to pirms nopļautās zāles pārstrādes. Atsaukties uz [Zāles maisa noņemšana \(15. lpp.\)](#).

Izgriezumu iepakšana maisos

Izmantojiet zāles maisu, ja vēlaties no zāliena savākt nopļauto zāli un lapas.

⚠ BRĪDINĀJUMS

Nolietots zāles maiss var ļaut jums vai apkārtējiem cilvēkiem izmest mazus akmeņus un citus līdzīgus gružus, izraisot nopietnus miesas bojājumus vai nāvi.

Bieži pārbaudiet zāles maisu. Ja tas ir bojāts, ievietojiet jaunu Toro maiņas maisu.

⚠ BRĪDINĀJUMS

Asmeņi ir asi; saskaroties ar asmeņiem, var gūt nopietnus miesas bojājumus.

Izslēdziet mašīnu un pagaidiet, līdz visas kustīgās daļas apstājas, pirms atstājat darba vietu.

Zāles maisa uzstādīšana

1. Izslēdziet iekārtu un pagaidiet, līdz apstāties visas kustīgās daļas.
2. Paceliet un turiet aizmugurējo deflektoru (A no [15. attēls](#)).
3. Izņemiet aizmugures izlādes spraudni, ar īkšķi iespiežot fiksatoru un izvelkot spraudni no iekārtas (B un C no [15. attēls](#)).
4. Ievietojiet maisa stieņa galus robos roktura pamatnē un šūpojiet maisu uz priekšu un atpakaļ, lai nodrošinātu, ka maisa stieņa gali atrodas abu ierobu apakšā (D no [15. attēls](#)).
5. Nolaidiet aizmugurējo deflektoru, līdz tas atrodas uz zāles maisa.

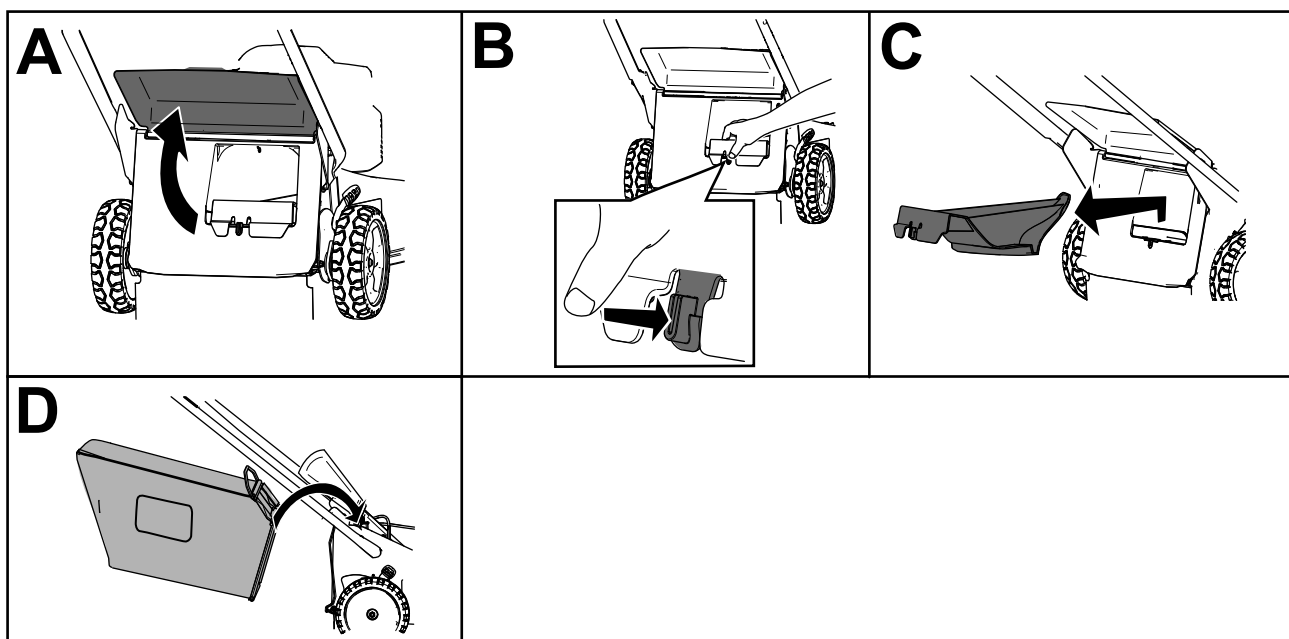

15. attēls

g367752

Zāles maisa noņemšana

▲ BĪSTAMI

Iekārta var izmest nopļauto zāli un citus priekšmetus caur atveri mašīnas korpusā. Priekšmeti, kas izmesti ar pietiekamu spēku, var izraisīt nopietnus miesas bojājumus vai nāvi jums vai apkārtējiem cilvēkiem.

- **Nekad neizņemiet zāles maisu un pēc tam neiedarbiniet mašīnu, ja tajā nav uzstādīts izplūdes aizbāznis.**
- **Nekad neatveriet mašīnas aizmugurējo deflektoru, kad mašīna darbojas.**

1. Izslēdziet iekārtu un pagaidiet, līdz apstāsies visas kustīgās daļas.
2. Paceliet aizmugurējo deflektoru.
3. Noņemiet maisa stieni uz zāles maisa no ierobām roktura pamatnē (A no 15. attēls).
4. Uzstādiet izlādes aizbāzni (B no 15. attēls).
5. Nolaidiet aizmugurējo deflektoru (C of 15. attēls).

Darbības padomi

Vispārīgi pļaušanas padomi

- Pārbaudiet zonu, kurā izmantosit mašīnu, un noņemiet visus priekšmetus, kurus mašīna varētu izmest.
- Izvairieties no trieciena ar asmeni pret cietiem priekšmetiem. Nekad apzināti nepļaujiet nevienu objektu.
- Ja iekārta atsitas pret kādu priekšmetu vai sāk vibrēt, nekavējoties izslēdziet dzinēju, pagaidiet, līdz apstājas visas kustīgās daļas, atvienojiet vadu no aizdedzes sveces un pārbaudiet, vai iekārtai nav bojājumu.
- Lai nodrošinātu vislabāko veiktspēju, pirms griešanas sezonas sākuma vai vajadzības gadījumā uzstādiet jaunu Toro asmeni.

Zāles pļaušana

- Vienlaicīgi nogrieziet tikai apmēram trešdaļu zāles asmens. Nepļaujiet mazāk par 51 mm (2 collas), ja vien zāle nav reta vai ir vēls rudens, kad zāles augšana sāk palēnināties.
- Pļaujot zāli, kas ir garāka par 15 cm (6 collas), pļaujiet visaugstākajā pļaušanas augstumā un ejiet lēnāk; pēc tam pļaujiet vēlreiz ar zemāku iestatījumu, lai nodrošinātu vislabāko zāliena izskatu. Ja zāle ir pārāk gara, mašīna var aizsprostot un izraisīt motora apstāšanos.
- Slapjā zāle un lapas mēdz saspieties pagalmā, un tas var izraisīt mašīnas aizsērēšanu vai dzinēja apstāšanos. Izvairieties no pļaušanas mitros apstākļos.
- Esiet informēts par iespējamu ugunsbīstamību ļoti sausos apstākļos, ievērojiet visus vietējos ugunsgrēka brīdinājumus un sargājiet mašīnu no sausas zāles un lapu gružiem.

- Mainiet pļaušanas virzienu. Tas palīdz izkļaidēt nopļauto zālienu, lai nodrošinātu vienmērīgu mēslojumu.
- Ja pabeigtais zāliena izskats nav apmierinošs, izmēģiniet vienu vai vairākas no šīm darbībām:
 - Nomainiet asmeni vai uzasiniet to.
 - Pļaušanas laikā ejiet lēnāk.
 - Palieliniet mašīnas pļaušanas augstumu.
 - Pļaujiet zāli biežāk.
 - Pārklājiet pļaušanas vālus, nevis griežot pilnu vālu ar katru piegājieni.

Lapu griešana

- Pēc zāliena nopļaušanas pārliecinieties, ka puse no zāliena ir redzama caur nopļauto lapu pārsegu. Jums var būt nepieciešams vairāk nekā vienu pāreju pāri lapām.
- Ja zālienā ir vairāk nekā 13 cm (5 collas) lapu, pļaujiet lielākā pļaušanas augstumā un pēc tam vēlreiz vēlāmajā pļaušanas augstumā.
- Samaziniet pļaušanas ātrumu, ja iekārta nenogriež lapas pietiekami smalki.

Pēc Operācijas

Drošība pēc ekspluatācijas

Vispārējā drošība

- Vienmēr izslēdziet iekārtu, pagaidiet, līdz apstājas visas kustīgās daļas, un ļaujiet tai atdzist, pirms to regulējat, apkopjat, tīrāt vai novietojat glabāšanā.
- Notīriet no mašīnas zāli un gružus, lai novērstu ugunsgrēkus. Notīriet eļļas vai degvielas noplūdes.
- Nekad neuzglabāiet mašīnu vai degvielas tvertni vietā, kur ir atklāta liesma, dzirkstele vai gaismas signāls, piemēram, uz ūdens sildītāja vai uz citām ierīcēm.

Pārvadāšanas drošība

- Esiet uzmanīgi, iekraujot vai izkraujot mašīnu.
- Nodrošiniet mašīnu pret ripošanu.

Tīrīšana zem Mašīna

Servisa intervāls: Pēc katras lietošanas reizes

Lai iegūtu labākos rezultātus, notīriet zem mašīnas neilgi pēc plaušanas pabeigšanas.

Tīrīšana zem mašīnas darba stāvoklī

1. Nolaidiet mašīnu līdz zemākajam plaušanas augstuma iestatījumam.
2. Pārvietojiet iekārtu uz līdzenas virsmas.
3. Kad dzinējs darbojas un asmeni ir ieslēgti, izsmidziniet ūdens strūklu priekšā **pa labi**, aizmugurējais ritenis (16. attēls).

Piezīme: Ūdens iešļakstīsies asmens ceļā, notīrot atgriezumus.

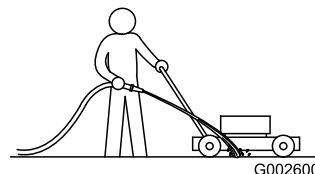

16. attēls

g002600

4. Kad vairs nerodas atgriezumi, apturiet ūdeni un pārvietojiet iekārtu uz sausu vietu.
5. Iedarbiniet dzinēju un palaidiet to dažas minūtes, lai izžāvētu mašīnas apakšpusi un novērstu tās rūšēšanu.
6. Izslēdziet dzinēju, noņemiet elektriskās palaišanas pogu (ja ir aprīkojumā) un ļaujiet mašīnai atdzist, pirms novietojat to slēgtā vietā.

Tīrīšana zem iekārtas vertikālā novietošanas pozīcijā

1. Iestatiet mašīnu vertikālā novietošanas pozīcijā; atsaukties uz [Iekārtas uzglabāšana vertikālā novietošanas pozīcijā \(18. lpp.\)](#).
2. Izmazgājiet atgriezumus no mašīnas apakšas.

Roktura salocīšana

⚠ BRĪDINĀJUMS

Nepareiza roktura atlocīšana vai atlocīšana var sabojāt kabeļus, radot nedrošus darbības apstākļus.

- Nebojāriet kabeļus, salokot vai atlokot rokturi.
- Ja kabelis ir bojāts, sazinieties ar pilnvarotu servisa izplatītāju.

1. Turiet rokturi, vienlaikus atvienojot roktura fiksatorus, lai nesaspiestu rokas.
2. Atbrīvojiet roktura fiksatorus, līdz varat brīvi pārvietot augšējo rokturi (A no [17. attēls](#))
3. Nolokiet rokturi uz priekšu līdz galam uz priekšu (B no [17. attēls](#)).

Svarīgs: Saliecot rokturi, novietojiet kabeļus uz roktura slēdzenes ārpusi.

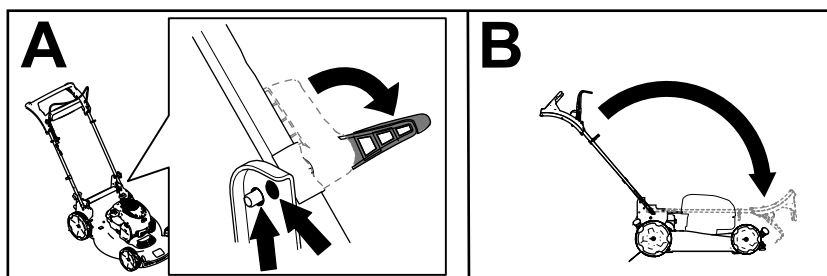

17. attēls

g334367

-
4. Lai atlocītu rokturi, skatīties [1. Roktura salikšana un atlocīšana \(4. lpp.\)](#).

Iekārtas uzglabāšana vertikālā novietošanas pozīcijā

Pļaušanas sezonas laikā vai ārpus sezonas varat novietot mašīnu vertikālā stāvoklī, lai samazinātu uzglabāšanas vietu.

⚠ BĪSTAMI

Degviela ir īpaši uzliesmojoša un sprādzienbīstama.

Degvielas izraisīts ugunsgrēks vai sprādziens var sadedzināt jūs un citus.

- Mašīnas uzglabāšana vertikālā stāvoklī, kad degvielas tvertnē ir pārāk daudz degvielas, var izraisīt degvielas noplūdi no degvielas tvertnes. Degviela ir īpaši uzliesmojoša un sprādzienbīstama. Degvielas izraisīts ugunsgrēks vai sprādziens var sadedzināt jūs un citus.
- Glabājiet mašīnu vertikālā stāvoklī tikai tad, ja degvielas līmenis degvielas tvertnē nav augstāks par šeit ieteikto *Operatora rokasgrāmata*.
- Neglabājiet iekārtu pozīcijā, kas atrodas ārpus vertikālās (90°) pozīcijas; pretējā gadījumā no degvielas tvertnes var izplūst degviela.
- Netransportējiet mašīnu vertikālā novietošanas pozīcijā.
- Nemēģiniet iedarbināt mašīnu vertikālā novietošanas pozīcijā.
- Nemēģiniet glabāt mašīnu ar degvielu un eļļu vertikālā novietošanas pozīcijā, kas nav paredzēta šim nolūkam.

⚠ BRĪDINĀJUMS

Nepareiza roktura atlocīšana vai atlocīšana var sabojāt kabeļus, radot nedrošus darbības apstākļus.

- Nebojājiet kabeļus, salokot vai atlokot rokturi.
- Ja kabelis ir bojāts, sazinieties ar pilnvarotu servisa izplatītāju.

1. Pārliedzieties, ka degvielas līmenis degvielas tvertnē nav augstāks par dzinēja ražotāja ieteikto; skatiet dzinēja ražotāja uzlīmi uz motora (18. attēls).

Piezīme: Ja degvielas līmenis degvielas tvertnē ir pārāk augsts, izlejiet degvielu no degvielas tvertnes

apstiprinātā degvielas tvertnē, līdz tas sasniedz motora ražotāja ieteikto līmeni vai zem tā.

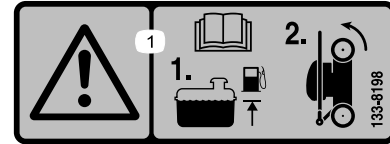

18. attēls

uzlīme133-8198

2. Pārliedzieties, vai mašīnas griešanas augstuma iestatījums ir 92 mm (3-5/8 collas) vai zemāks. Ja tā nav, nolaidiet to; atsaukties uz [Pļaušanas augstuma regulēšana \(11. lpp.\)](#).
3. Atbrīvojiet roktura fiksatorus (19. attēls).

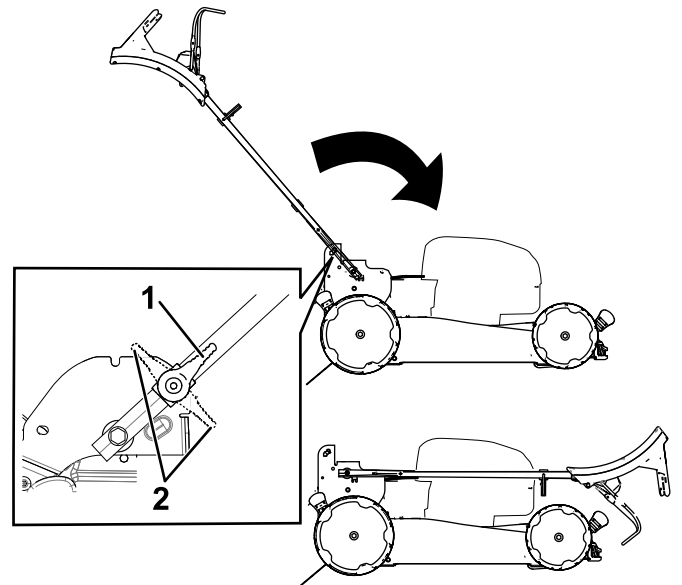

19. attēls

g367780

1. Roktura slēdzenes atslēgtas pozīcijas
2. Roktura bloķēšanas pozīcija

4. Nolokiet rokturi līdz galam uz priekšu (19. attēls).

Svarīgs: Saliecot rokturi, novietojiet kabeļus līdz roktura pogu ārpusei.

5. Ieslēgt roktura fiksatorus.
6. Paceliet mašīnas priekšpusi aiz roktura un novietojiet to uzglabāšanas vietā (20. attēls).

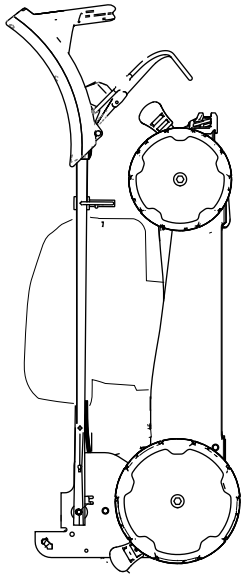

20. attēls

g367781

Apkope

Ieteicamais(-ie) apkopes grafiks(-i)

Apkopes serviss Intervāls	Apkopes procedūra
Pēc pirmajām 5 stundām	• Nomainiet dzinēja eļļu.
Pirms katras lietošanas vai katru dienu	• Pārbaudiet dzinēja eļļas līmeni un pēc vajadzības pievienojiet eļļu. • Pārliedziniet, ka dzinējs izslēdzas 3 sekunžu laikā pēc asmens vadības stieņa atlaišanas.
Pēc katras lietošanas reizes	• Notīriet noplauto zāli un netīrumus no mašīnas apakšas.
Ik pēc 25 stundām	• Gaisa filtra apkope; apkopiet to biežāk putekļainos darba apstākļos.
Ik gadu	• Nomainīt gaisa filtru; putekļainos darbības apstākļos nomainiet to biežāk. • Nomainiet dzinēja eļļu. • Nomainiet asmeni vai lieciet to uzasināt (biežāk, ja mala ātri notrulinās). • Notīriet dzinēju, notīrot netīrumus un gružus no tā augšpuses un sāniem; putekļainos darbības apstākļos tīriet to biežāk.
Katru gadu vai pirms uzglabāšanas	• Iztukšojiet degvielas tvertni pirms remonta saskaņā ar norādījumiem un pirms ikgadējās uzglabāšanas.

Svarīgs: Skatiet sava dzinēja rokasgrāmatu par papildu apkopes procedūrām.

Apkopes drošība

- Vienmēr izslēdziet iekārtu, pagaidiet, līdz apstājas visas kustīgās daļas, un ļaujiet tai atdzist, pirms to regulējat, apkopjat, tīrāt vai novietojat glabāšanā.
- Pirms jebkādu apkopes procedūru veikšanas atvienojiet aizdedzes sveces vadu no aizdedzes sveces.
- Apkopojot mašīnu, valkājiet cimdus un acu aizsargus.
- Asmens ir ass; saskaroties ar asmeni, var gūt nopietnus miesas bojājumus. Apkopojot asmeni, valkājiet cimdus. Nelabojiet vai nemainiet asmeni(-us).
- Nekad nepārkāpjiet drošības ierīces. Regulāri pārbaudiet to pareizu darbību.
- Mašīnas apgāšanās var izraisīt degvielas noplūdi. Degviela ir uzliesmojoša un sprādzienbīstama, un tā var izraisīt miesas bojājumus. Iedarbiniet dzinēju sausu vai noņemiet degvielu ar rokas sūkni; nekad neizsūknējiet degvielu.
- Lai nodrošinātu optimālu iekārtas veiktspēju, izmantojiet tikai oriģinālās Toro rezerves daļas un piederumus. Citu ražotāju izgatavotas rezerves daļas un piederumi var būt bīstami, un šāda lietošana var anulēt izstrādājuma garantiju.

Sagatavošanās apkopei

1. Izslēdziet dzinēju un pagaidiet, līdz apstājas visas kustīgās daļas.
2. Atvienojiet aizdedzes sveces vadu no aizdedzes sveces (21. attēls).

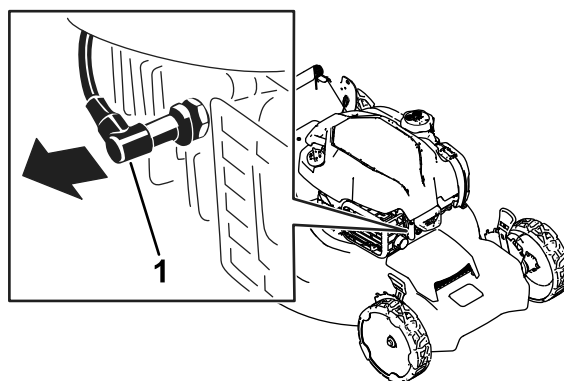

21. attēls

g367506

1. Aizdedzes sveces vads

3. Pēc apkopes procedūras(-u) veikšanas pievienojiet aizdedzes sveces vadu aizdedzes svecei.

Svarīgs: Pirms mašīnas apgāšanās, lai nomainītu eļļu vai nomainītu asmeni, ļaujiet degvielas tvertnei iztukšot parastas lietošanas laikā. Ja mašīna ir jāapgāž, pirms beigusies degviela, izmantojiet rokas degvielas sūkni, lai noņemtu degvielu. Vienmēr apgāziet iekārtu uz sāniem ar mērstieni uz leju.

Gaisa filtra apkope

Servisa intervāls: Ik pēc 25 stundām

Ik gadu

1. Noņemiet gaisa filtra vāka augšdaļu (22. attēls).

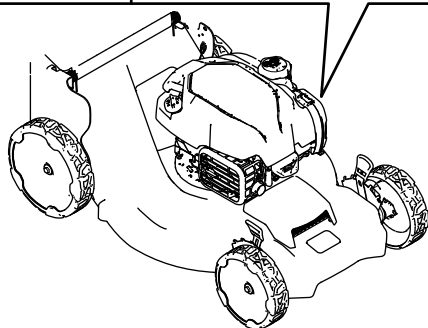
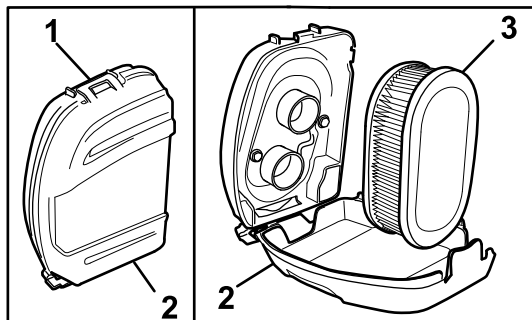

22. attēls

g367518

1. Klips
2. Gaisa filtra vāks
3. Gaisa filtrs

2. Noņemiet gaisa filtru (22. attēls).
3. Pārbaudiet gaisa filtru.

Piezīme: Ja gaisa filtrs ir pārāk netīrs, nomainiet to ar jaunu filtru. Pretējā gadījumā viegli piesitiet gaisa filtram pa cietu virsmu, lai atbrīvotu gružus.

4. Uzstādiet gaisa filtru.
5. Izmantojiet klipsi, lai uzstādītu gaisa filtra vāku.

Motoreļļas maiņa

Servisa intervāls: Pēc pirmajām 5 stundām

Ik gadu

Piezīme: Pirms eļļas maiņas iedarbiniet dzinēju dažas minūtes, lai tas uzsildītu. Silta eļļa plūst labāk un pārvadā vairāk piesārņotāju.

Motoreļļas specifikācijas

Motoreļļas tilpums	0,44 l (15 fl unces)*
Eļļas viskozitāte	SAE 30 vai SAE 10W-30 mazgāšanas eļļa
API pakalpojumu klasifikācija	SJ vai augstāks

* Pēc eļļas iztukšošanas karterī ir atlikušās eļļas. Neļaujiet karterī visu eļļas tilpumu. Piepildiet karteri ar eļļu, kā norādīts turpmākajās darbībās.

1. Pārvietojiet iekārtu uz līdzenas virsmas.
2. Skatiet [Sagatavošanās apkopei \(20. lpp.\)](#).
3. Izņemiet mērstieni, pagriežot vāciņu pretēji pulksteņrādītāja virzienam un izvelkot to (23. attēls).

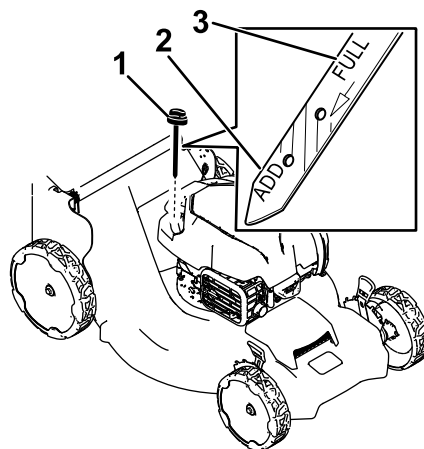

23. attēls

g367693

1. Mērstienis
2. Pievienot
3. Pilns

4. Apgāziet iekārtu uz sāniem (lai gaisa filtrs būtu uz augšu), lai iztukšotu izlietoto eļļu no eļļas iepildīšanas caurules (23. attēls).

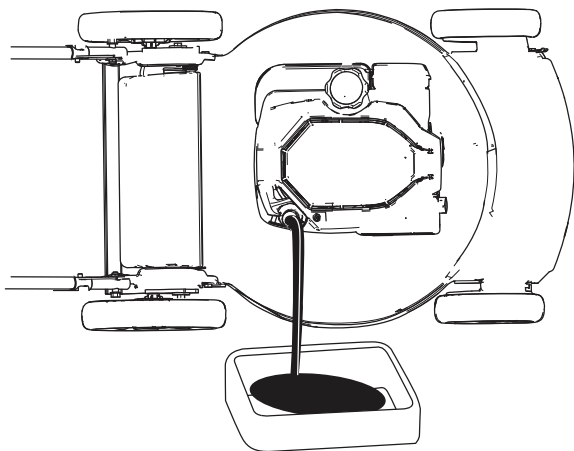

24. attēls

g361896

⚠ BRĪDINĀJUMS

Asmens ir ass; saskaroties ar asmeni, var gūt nopietnus miesas bojājumus.

Apkopojot asmeni, valkājiet cimdus.

1. Skatiet [Sagatavošanās apkopei \(20. lpp.\)](#).
2. Apgāziet iekārtu uz sāniem ar gaisa filtru uz augšu.
3. Izmantojiet koka bloku, lai noturētu asmeni stabili ([25. attēls](#)).

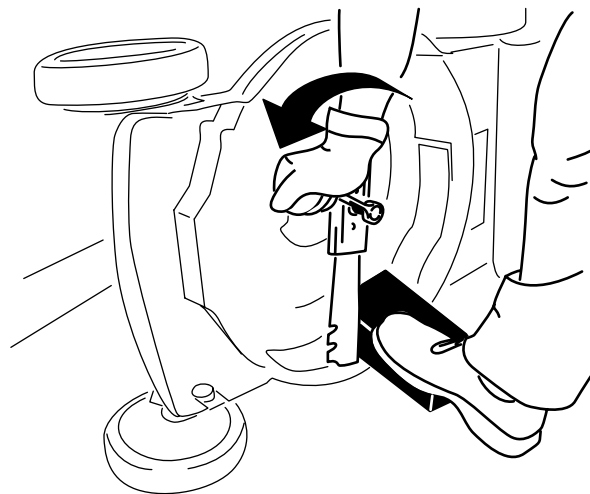

25. attēls

g231389

5. Pēc izlietotās eļļas iztukšošanas novietojiet mašīnu atpakaļ darba stāvoklī.
6. Eļļas iepildīšanas caurulē uzmanīgi ielejiet apmēram 3/4 no dzinēja tilpuma eļļas.
7. Pagaidiet 3 minūtes, lai eļļa nosēstos dzinējā.
8. Noslaukiet mērstieni ar tīru drānu.
9. Ievietojiet mērstieni eļļas iepildīšanas caurulē, **bet neieskrūvē to**, pēc tam noņemiet mērstieni.
10. Nolasīt eļļas līmeni uz mērstieņa.
 - Ja eļļas līmenis uz mērstieņa ir pārāk zems, uzmanīgi ielejiet nelielu daudzumu eļļas eļļas iepildīšanas caurulē, pagaidiet 3 minūtes un atkārtojiet darbības. **8**cauri**10** līdz eļļas līmenis uz mērstieņa ir pareizs.
 - Ja eļļas līmenis uz mērstieņa ir pārāk augsts, izlejiet lieko eļļu, līdz eļļas līmenis uz mērstieņa ir pareizs.

Svarīgi: Ja eļļas līmenis dzinējā ir pārāk zems vai pārāk augsts un jūs darbināt dzinēju, jūs varat sabojāt dzinēju.

11. Droši ievietojiet mērstieni eļļas iepildīšanas caurulē.
12. Pareizi pārstrādājiet izlietoto eļļu.

Asmens nomaiņa

Servisa intervāls: Ik gadu

Svarīgi: lai pareizi uzstādītu asmeni, jums būs nepieciešama griezes momenta atslēga. Ja jums nav griezes momenta atslēgas vai jums ir neērti veikt šo procedūru, sazinieties ar pilnvarotu servisa izplatītāju.

Pārbaudiet asmeni ikreiz, kad beidzas degviela. Ja asmens ir bojāts vai saplaisājis, nekavējoties nomainiet to. Ja asmens mala ir nespodra vai iegriezusies, uzasiniet un līdzsvarojiet to vai nomainiet to.

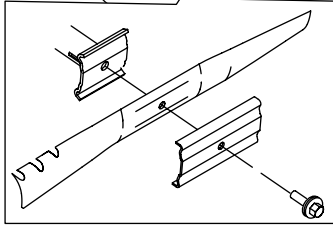
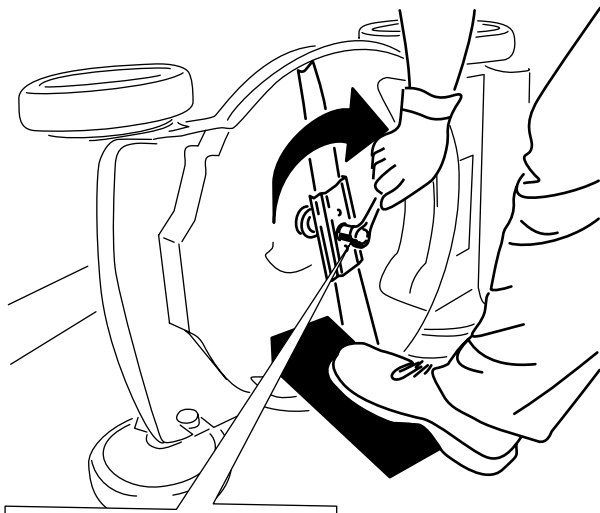

26. attēls

g231390

Svarīgs: Novietojiet asmens izliektos galus tā, lai tie būtu vērsti pret mašīnas korpusu.

6. Izmantojiet griezes momenta atslēgu, lai pievelciet asmens skrūvi līdz 88 N·m (65 ft·lb).

Pašpiedziņas regulēšana

Tikai modeļiem ar pašpiedziņu

Ikreiz, kad uzstādāt jaunu pašpiedziņas kabeli vai ja pašpiedziņas piedziņa nav noregulēta, noregulējiet pašpiedziņas piedziņu.

1. Pagrieziet regulēšanas uzgriezni pretēji pulksteņrādītāja virzienam, lai atbrīvotu kabeļa regulētāju (27. attēls).

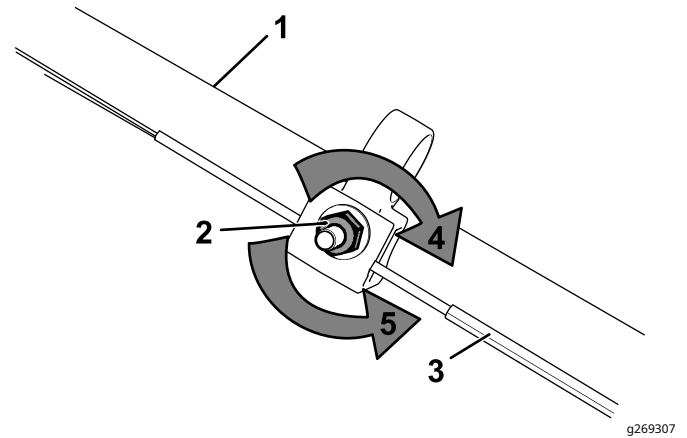

g269307

27. attēls

1. Rokturis (kreisajā pusē)
2. Regulēšanas uzgrieznis
3. Pašpiedziņas kabelis
4. Pagrieziet uzgriezni pulksteņrādītāja virzienā, lai pievilktu regulējumu.
5. Pagrieziet uzgriezni pretēji pulksteņrādītāja virzienam atļaidiet regulējumu.

2. Noregulējiet kabeļa spriegojumu (27. attēls), velkot to atpakaļ vai stumjot uz priekšu un turot šo pozīciju.

Piezīme: Pabīdiet kabeli virzienā uz dzinēju, lai palielinātu vilci; velciet kabeli prom no dzinēja, lai samazinātu vilci.

3. Pagrieziet regulēšanas uzgriezni pulksteņrādītāja virzienā, lai pievilktu kabeļa regulējumu.

Piezīme: Stingri pievelciet uzgriezni ar ligzdu vai uzgriežņu atslēgu.

Uzglabāšana

Glabājiet mašīnu vēsā, tīrā, sausā vietā.

Uzglabāšanas drošība

Vienmēr izslēdziet iekārtu, pagaidiet, līdz apstājas visas kustīgās daļas, un ļaujiet tai atdzist, pirms to regulējat, apkopjat, tīrāt vai novietojat glabāšanā.

Iekārtas sagatavošana uzglabāšanai

1. Gada pēdējā degvielas uzpildes reizē pievienojiet degvielai degvielas stabilizatoru (piemēram, Toro Premium Fuel Treatment), kā norādīts uz etiķetes.
2. Pareizi atbrīvojieties no neizmantotās degvielas. Pārstrādājiet to saskaņā ar vietējiem noteikumiem vai izmantojiet to savā automašīnā.
Svarīgi: *Vecā degviela degvielas tvertnē ir galvenais iemesls grūtai iedarbināšanai. Neuzglabājiet degvielu bez degvielas stabilizatora ilgāk par 30 dienām un neuzglabājiet stabilizēto degvielu ilgāk par degvielas stabilizatora ražotāja ieteikto laiku.*
3. Darbiniet mašīnu, līdz dzinējs izslēdzas, lai beigtos degviela.
4. Iedarbiniet dzinēju vēlreiz un ļaujiet tam darboties, līdz tas izslēdzas. Kad dzinēju vairs nevar iedarbināt, tas ir pietiekami sauss.
5. Atvienojiet vadu no aizdedzes sveces un pievienojiet vadu stiprinājuma statnei (ja ir).
6. Izņemiet aizdedzes sveci, pievienojiet 30 ml (1 fl unce) motoreļļas caur aizdedzes sveces atveri un vairākas reizes lēnām pavelciet startera trosi, lai eļļa sadalītos pa visu cilindru un novērstu cilindra koroziju starpsezonas laikā.
7. Brīvi uzstādiet aizdedzes sveci.
8. Pievelciet visus uzgriežņus, skrūves un skrūves.

Iekārtas noņemšana no krātuves

1. Pārbaudiet un pievelciet visus stiprinājumus.
2. Izņemiet aizdedzes sveci un ātri pagrieziet dzinēju, velkot atsietena palaišanas rokturi, lai izpūstu lieko eļļu no cilindra.
3. Uzstādiet aizdedzes sveci un pievelciet to ar griezes momenta atslēgu līdz 20 N·m (15 ft·lb).

4. Veikt visas apkopes procedūras; atsaukties uz [Apkope \(20. lpp.\)](#).

5. Pārbaudiet dzinēja eļļas līmeni; atsaukties uz [Dzinēja eļļas līmeņa pārbaude \(10. lpp.\)](#).

6. Piepildiet degvielas tvertni ar svaigu degvielu; atsaukties uz [Degvielas tvertnes uzpildīšana \(9. lpp.\)](#).

7. Pievienojiet vadu aizdedzes svecei.

Piezīmes:

Piezīmes:

Piezīmes:

Toro izmanto jūsu personisko informāciju

Uzņēmums Toro ("Toro") respektē jūsu privātumu. Kad jūs iegādājaties mūsu produktus, mēs varam ievākt noteiktu personisko informāciju par jums vai nu tieši no jums, vai ar jūsu vietējā Toro uzņēmuma vai izplatītāja starpniecību. Toro izmanto šo informāciju, lai izpildītu līgumsaistības, piemēram, lai reģistrētu jūsu garantiju, apstrādātu jūsu garantijas prasību vai sazinātos ar jums produkta atsaukšanas gadījumā, kā arī likumīgiem uzņēmējdarbības mērķiem, piemēram, lai novērtētu klientu apmierinātību, uzlabotu mūsu produktus vai nodrošinātu sniedzot informāciju par produktu, kas varētu interesēt. Uzņēmums Toro var kopīgot jūsu informāciju ar mūsu meitasuzņēmumiem, saistītajiem uzņēmumiem, izplatītājiem vai citiem biznesa partneriem saistībā ar šīm darbībām. Mēs varam arī izpaust personas informāciju, ja to pieprasa likums vai saistībā ar uzņēmuma pārdošanu, pirkšanu vai apvienošanu.

Jūsu Personiskās informācijas saglabāšana

Toro glabās jūsu personisko informāciju tik ilgi, cik tā ir svarīga iepriekšminētajiem mērķiem un saskaņā ar juridiskajām prasībām. Lai iegūtu papildinformāciju par piemērojamiem glabāšanas periodiem, lūdzu, sazinieties ar legal@toro.com.

Toro apņemšanās nodrošināt drošību

Jūsu personas informācija var tikt apstrādāta ASV vai citā valstī, kurā var būt mazāk stingri datu aizsardzības likumi nekā jūsu dzīvesvietas valstī. Ikreiz, kad mēs pārsūtīsim jūsu informāciju ārpus jūsu dzīvesvietas valsts, mēs veiksīm likumā noteiktās darbības, lai nodrošinātu, ka ir ieviesti atbilstoši aizsardzības pasākumi, lai aizsargātu jūsu informāciju un nodrošinātu, ka tā tiek apstrādāta droši.

Piekļuve un labošana

Jums var būt tiesības labot vai pārskatīt savus personas datus vai iebilst pret savu datu apstrādi vai ierobežot to. Lai to izdarītu, lūdzu, sazinieties ar mums pa e-pastu legal@toro.com. Ja jums ir bažas par to, kā Toro ir rīkojies ar jūsu informāciju, mēs aicinām jūs par to vērsties tieši pie mums. Lūdzu, ņemiet vērā, ka Eiropas iedzīvotājiem ir tiesības iesniegt sūdzību jūsu datu aizsardzības iestādei.