



# GAMEKEEPER | 25 LB. CAPACITY BAG SEEDER



**DO NOT RETURN TO THE STORE.**

Please call **800-950-4458** if you are missing any parts, having trouble assembling, or have any questions regarding the safe operation of this product.

**MODEL 6324**

**⚠ WARNING ⚠**

Carefully Read These Instructions Before Use

015450 R1217

# ⚠ WARNING ⚠

**IMPROPER USE OR FAILURE TO FOLLOW INSTRUCTIONS CAN RESULT IN PRODUCT FAILURE OR INJURIES. FOR SAFE USE OF THIS PRODUCT YOU MUST READ AND FOLLOW ALL INSTRUCTIONS BEFORE USING.**

## **ASSEMBLY INSTRUCTIONS**

The Chapin 84700 Professional Bag Seeder is preassembled at our factory, leaving only the crank handle and baffle for you to attach. To attach, turn crank handle onto crank shaft in a clockwise motion. There is no need to tighten the handle, just use your Bag Seeder and it will tighten automatically.

### **Step 1:**

Assemble Crank Handle

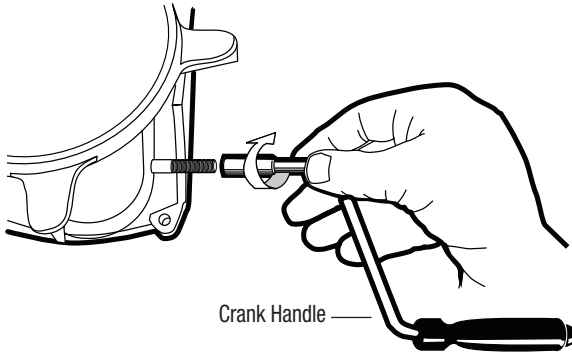

### **Step 2:**

Assemble Baffle

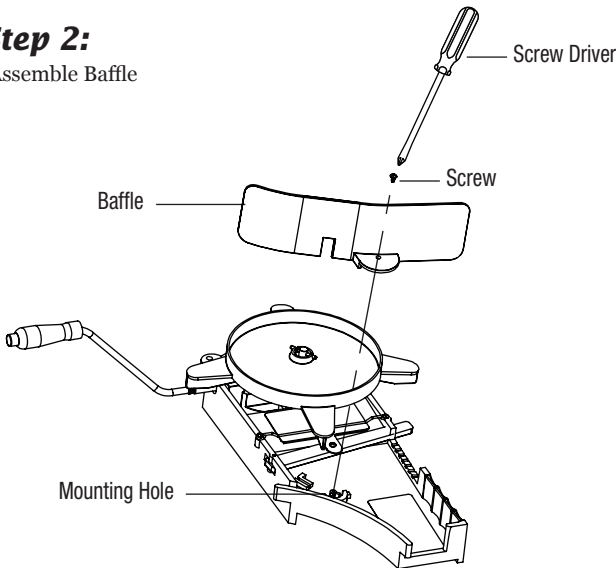

## OPERATING INSTRUCTIONS

- 1) Identify the appropriate setting for the type of seed you will be spreading using the chart on the following page (this convenient chart is also located on the underside of your Bag Seeder). Line up the Setting Indicator to the setting required.
- 2) Make sure the slide Gate is closed before filling seed bag.
- 3) Fill Bag Seeder with seed or fertilizer to 1/2 to 3/4 full.
- 4) Place shoulder strap over shoulder. Place the Bag Seeder against hip.
- 5) Crank the handle maintaining a steady clockwise motion and walk at a consistent pace to spread the seed evenly. Depress slide gate control lever and move to desired setting. (see step 3 below).

### Step 3:

Adjust the Control Lever to the setting required.

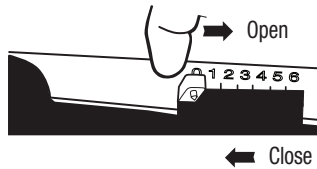

- 6) To close the Slide Gate, simply press down on the Control Lever and return to position zero to close. (see step 3 above).

## SPREADER SETTINGS:

### Model 6324

Seed Type	Spreader Width (ft.)	Spreader Setting	Lbs./Acre Lbs./1000sq ft.
<b>Biologic® Seed</b>			
Green Patch	25'-30'	5	40 lbs./acre
Outfitters Blend	25'-30'	5	45 lbs./acre
Maximum	18'-22'	2	9 lbs./acre
Clover Plus	18'-22'	2	9 lbs./acre
Premium Perennial	18'-22'	2	9 lbs./acre
Winter Bulbs & Sugar Beets	18'-22'	2	9 lbs./acre
<b>Grass Seed</b>			
Fine	10'-13'	6	6 lbs./1,000 sq. ft.
<b>Fertilizer</b>			
Lightweight Pelletized Lawn Fertilizer	12'-15'	5	2.25 lbs./1,000 sq. ft.

\*Due to the variables involved, these settings are intended for reference only.



**LIMITED PRODUCT WARRANTY** THIS LIMITED WARRANTY GIVES YOU, THE ORIGINAL PRODUCT PURCHASER, SPECIFIC LEGAL RIGHTS. YOU MAY ALSO HAVE OTHER RIGHTS, WHICH VARY FROM STATE TO STATE. THIS LIMITED WARRANTY IS EXTENDED TO THE ORIGINAL PRODUCT PURCHASER ONLY. IT COVERS ONLY THOSE DEFECTS IN THE MANUFACTURE OF THE PRODUCT THAT ARE DESCRIBED BELOW IN THE SECTION TITLED "WHAT DOES THIS WARRANTY COVER" AND THAT ARE REPORTED TO US PRIOR TO THE END OF THE WARRANTY PERIOD SPECIFIED BELOW. EXCEPT FOR THE EXPRESS WARRANTIES SET FORTH IN THIS DOCUMENT, WE MAKE NO OTHER WARRANTIES, EXPRESS OR IMPLIED, INCLUDING, WITHOUT LIMITATION, IMPLIED WARRANTIES OF MERCHANTABILITY AND FITNESS FOR A PARTICULAR USE OR PURPOSE. SOME STATES DO NOT ALLOW LIMITATIONS ON IMPLIED WARRANTIES, SO THE ABOVE LIMITATION MAY NOT APPLY TO YOU. OUR RESPONSIBILITY FOR DEFECTIVE GOODS IS LIMITED TO REPAIR, REPLACEMENT OR REFUND, AT OUR OPTION, AS DESCRIBED BELOW IN THE SECTION TITLED "WHAT ARE YOUR REMEDIES UNDER THIS WARRANTY." **WHO MAY USE THIS WARRANTY?** The Limited Warranty of the Product extends only to the consumer who originally purchased the product ("you"). It does not extend to any subsequent owner or other transferee of the Product. This Limited Warranty is extended to the original purchaser only and does not apply to rental users. **WHAT DOES THIS WARRANTY COVER?** This limited warranty covers defects in materials and workmanship of the Product for the specific Warranty Periods specified below. **WHAT DOES THIS WARRANTY NOT COVER?** This limited warranty does not cover any damage due to: (a) transportation; (b) storage; (c) improper use; (d) failure to follow the product instructions or to perform any recommended preventive maintenance; (e) modifications; (f) unauthorized repair; (g) normal wear and tear; (h) Product degradation or failure due to the corrosive effects of fertilizers, ice melt products or the use of powdered or other materials; or (i) external causes such as accidents, abuse, misuse, alteration or other actions or events beyond our reasonable control. **WHAT IS THE PERIOD OF COVERAGE?** This limited warranty lasts for the following time periods, in each case commencing on the date of your purchase (the "Warranty Period"): Hopper and Metal Gears: Five (5) years from the date of purchase; All other components: One (1) year from the date of purchase. The Warranty Period is not extended if we repair or replace the Product. We may change the availability of this limited warranty at our discretion, but any changes will not be retroactive. **WHAT ARE YOUR REMEDIES UNDER THIS WARRANTY?** With respect to defect in the Product arising and which we are notified of during the Warranty Period, we will, in our sole discretion, either: (a) repair or replace the Product (or the defective part) free of charge; or (b) refund the purchase price of such Product. Please note that this Warranty does not cover labor charges or shipping and handling expenses to return a defective or repaired or replacement product. DO NOT RETURN ANY PRODUCT WITHOUT FIRST RECEIVING WRITTEN AUTHORIZATION FROM US. **HOW DO YOU OBTAIN WARRANTY SERVICE?** To obtain warranty service, you must, during the warrant period, either call us at **1-800-950-4458** or email our Customer Service Department at [www.chapinmfg.com](http://www.chapinmfg.com) in each case with a description of the defect. You must also provide us with a sales receipt or comparable proof of purchase showing the original date of purchase by you. **LIMITATION OF LIABILITY** THE REMEDIES DESCRIBED ABOVE ARE YOUR SOLE AND EXCLUSIVE REMEDIES AND OUR ENTIRE LIABILITY FOR ANY BREACH OF THIS LIMITED WARRANTY. OUR LIABILITY SHALL UNDER NO CIRCUMSTANCES EXCEED THE ACTUAL AMOUNT PAID BY YOU FOR THE DEFECTIVE PRODUCT, NOR SHALL WE UNDER ANY CIRCUMSTANCES BE LIABLE FOR ANY CONSEQUENTIAL, INCIDENTAL, SPECIAL OR PUNITIVE DAMAGES OR LOSSES, OR LOST PROFITS, WHETHER DIRECT OR INDIRECT AND WHETHER OR NOT WE WERE INFORMED OF THE POSSIBILITY OF SUCH. SOME STATES DO NOT ALLOW THE EXCLUSION OR LIMITATION OF INCIDENTAL OR CONSEQUENTIAL DAMAGES, SO THE ABOVE LIMITATION OR EXCLUSION MAY NOT APPLY TO YOU. **PLEASE FOLLOW ALL RECOMMENDED CARE AND MAINTENANCE INSTRUCTIONS INCLUDED WITH THE PRODUCT.**

Chapin International, Inc.  
700 Ellicott Street, Batavia, NY 14021-0549 U.S.A.  
[www.chapinmfg.com](http://www.chapinmfg.com)

Official Licensed Product of Haas Outdoors, Inc. West Point, MS 39773.  
Distributed by Chapin International, Inc.  
Mossy Oak and Gamekeepers are trademarks used under license from Haas Outdoors, Inc.

**Congratulations!**  
You have just purchased a quality Chapin product.  
Register Your Spreader Online@ [www.chapinmfg.com/warranty.asp](http://www.chapinmfg.com/warranty.asp)

Due to our ongoing product improvement process, product specifications may change without notice. U.S. and foreign patents pending.



# GAMEKEEPER | 25 LIBRAS DE CAPACIDAD BOLSA SEMBRADORA



**NO LO REGRESE A LA TIENDA.**

Por favor, llame al **800-950-4458** si le faltan piezas, tiene problemas con el ensamblaje o tiene alguna duda sobre el funcionamiento seguro de este producto.

**MODELO 6324**

**⚠ ADVERTENCIA ⚠**

Lea estas instrucciones atentamente antes de utilizarlo

015450 R1217

# ⚠ ADVERTENCIA ⚠

**EL MAL USO O EL NO SEGUIR LAS INSTRUCCIONES PUEDE ORIGINAR QUE EL PRODUCTO NO FUNCIONE O QUE PRODUZCA LESIONES. PARA UN USO SEGURO DE ESTE PRODUCTO, DEBE LEER Y SEGUIR TODAS LAS INSTRUCCIONES ANTES DE UTILIZARLO.**

## **INSTRUCCIONES PARA EL ENSAMBLAJE**

La bolsa esparcidora de semilla profesional Chapin 84700 viene armada de fábrica, y sólo es necesario colocar la manija y el deflector de la manivela. Para colocarla, gire la manija sobre la flecha de la manivela en el sentido de las manecillas del reloj. No es necesario apretar la manija, simplemente use su bolsa esparcidora de semillas y se apretará automáticamente.

### ***Paso 1:***

Coloque la manija de la manivela

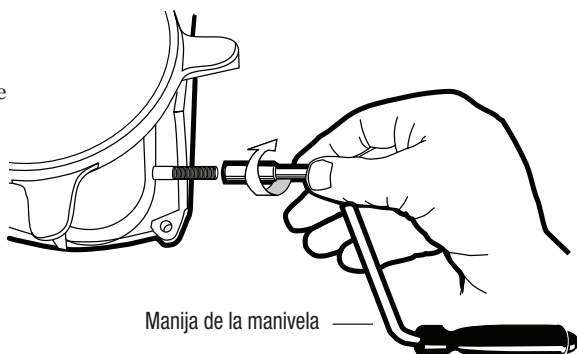

### ***Paso 2:***

Coloque el deflector

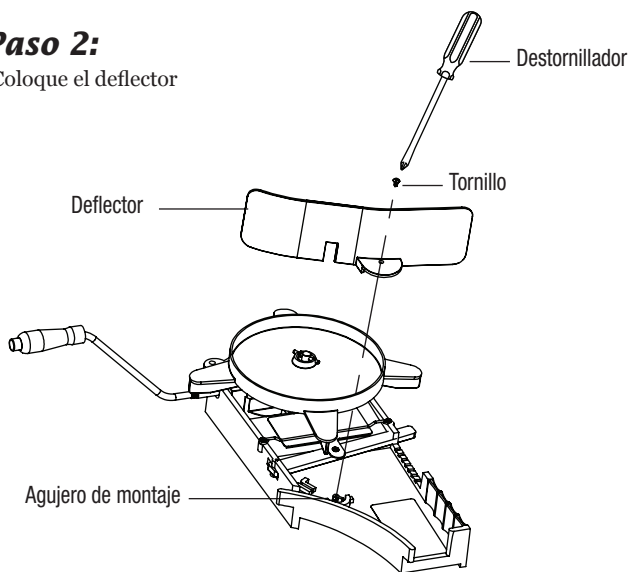

## INSTRUCCIONES PARA EL FUNCIONAMIENTO

- 1) Identifique la configuración adecuada para el tipo de semilla que esparcirá, consultando la tabla en la página siguiente (esta útil tabla también se encuentra debajo de su bolsa esparcidora de semilla). Oriente el indicador de configuración a la configuración deseada.
- 2) Asegúrese de que la compuerta está cerrada antes de llenar la bolsa de semilla.
- 3) Llene la bolsa esparcidora de semilla con semillas o fertilizante hasta 1/2 a 3/4 de su capacidad.
- 4) Colóquese la correa sobre el hombro. Apoye la bolsa esparcidora contra su cadera.
- 5) Gire la manija con un movimiento uniforme en el sentido de las manecillas del reloj, y camine a un paso constante para esparcir la semilla de manera uniforme. Presione la palanca de control de la compuerta y muévala a la configuración deseada (vea el paso 3 más adelante).

### Paso 3:

Coloque la palanca de control en la configuración deseada.

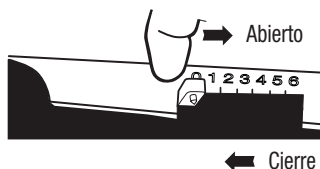

- 6) Para cerrar la compuerta, simplemente presione la palanca de control y devuélvala a la posición cero para cerrar. (Vea el paso 3 arriba).

## AJUSTES DEL ESPARCIDOR:

### Modelo 6324

Tipo de semillas	Ancho de la esparcidora (pies)	Configuración de la esparcidora	Lbs./Acre Lbs./1000 pies cuadrados. (92.9 m2)
<b>Semilla Biologic®</b>			
Césped verde	25'-30'	5	40 lbs./acre
Mezcla para campistas	25'-30'	5	45 lbs./acre
Máximo	18'-22'	2	9 lbs./acre
Trébol	18'-22'	2	9 lbs./acre
Perenne premium	18'-22'	2	9 lbs./acre
Flores de invierno y remolacha de azúcar	18'-22'	2	9 lbs./acre
<b>Semillas de césped</b>			
Fino	10'-13'	6	6 lbs./1,000 sq. ft.
<b>Fertilizante</b>			
En pellets ligeros Fertilizante de jardines	12'-15'	5	2.25 lbs./1,000 sq. ft.

\*Debido a las variables implicadas, estos ajustes sirven solo como referencia.

# 5 AÑOS

LIMITADA DE GARANTÍA

**GARANTÍA LIMITADA DEL PRODUCTO** ESTA GARANTÍA LE OTORGA A USTED, EL COMPRADOR ORIGINAL DEL PRODUCTO, DERECHOS LEGALES ESPECÍFICOS. ES POSIBLE QUE TAMBIÉN TENGA OTROS DERECHOS QUE VARIAN DE ESTADO A ESTADO. ESTA GARANTÍA LIMITADA SE EXTIENDE SOLAMENTE AL COMPRADOR ORIGINAL DEL PRODUCTO. CUBRE SOLAMENTE LOS DEFECTOS EN LA FABRICACIÓN DEL PRODUCTO QUE SE DESCRIBEN A CONTINUACIÓN, EN LA SECCIÓN TITULADA “¿QUÉ CUBRE ESTA GARANTÍA?”, Y QUE NOS SEAN REPORTADOS ANTES DE QUE TERMINE EL PERÍODO DE GARANTÍA ESPECIFICADO MÁS ADELANTE. EXCEPTO POR LAS GARANTÍAS EXPLÍCITAS ESTABLECIDAS EN ESTE DOCUMENTO, NO OTORGAMOS NINGUNA OTRA GARANTÍA, EXPLÍCITA O IMPLÍCITA, INCLUYENDO, SIN LIMITACIÓN, GARANTÍAS IMPLÍCITAS DE COMERCIABILIDAD E IDONEIDAD PARA UN USO O PROPÓSITO ESPECÍFICO. ALGUNOS ESTADOS NO PERMITEN LIMITACIONES EN LAS GARANTÍAS IMPLÍCITAS, POR LO QUE LAS LIMITACIONES ANTERIORES PUEDEN NO SER APLICABLES PARA USTED. NUESTRA RESPONSABILIDAD POR BIENES DEFECTUOSOS SE LIMITA A LA REPARACIÓN, REEMPLAZO O REEMBOLSO, A NUESTRO CRITERIO, COMO SE DESCRIBE MÁS ADELANTE EN LA SECCIÓN TITULADA “¿CUÁLES SON SUS REMEDIOS EN LOS TÉRMINOS DE ESTA GARANTÍA?”. **¿QUIÉN PUEDE UTILIZAR ESTA GARANTÍA?** La Garantía Limitada del Producto se extiende solamente al consumidor que compró originalmente el producto (“usted”). No se extiende a ningún propietario subsecuente ni a otras personas o entidades que hayan recibido el Producto. Esta Garantía Limitada se extiende solamente al comprador original y no es aplicable a usuarios que renten el producto. **¿QUÉ CUBRE ESTA GARANTÍA?** Esta garantía limitada cubre defectos en materiales y mano de obra en el Producto para los períodos de garantía específicos que se establecen más adelante. **¿QUÉ ES LO QUE NO CUBRE ESTA GARANTÍA?** Esta garantía limitada no cubre ningún daño que sea debido a: (a) transporte; (b) almacenamiento; (c) uso inapropiado; (d) incumplimiento de las instrucciones del producto o falta del mantenimiento preventivo recomendado; (e) modificaciones; (f) reparaciones no autorizadas; (g) desgaste normal; (h) degradación o falla del producto debido a los efectos corrosivos de fertilizantes, productos para derretir hielo, polvos y otros materiales; o (i) causas externas tales como accidentes, maltrato, uso incorrecto, alteraciones u otras acciones o eventos fuera de nuestro control razonable. **¿CUÁL ES EL PERÍODO DE COBERTURA?** Esta garantía limitada estará vigente durante los plazos siguientes, y en todos los casos comenzará en la fecha de compra (el “Período de Garantía”): Tolsa y engranajes metálicos: Cinco (5) años a partir de la fecha de compra; Todos los demás componentes: Un (1) año a partir de la fecha de compra. El Período de Garantía no se extiende en caso de que reparemos o reemplacemos el Producto. Podemos cambiar la disponibilidad de esta garantía limitada a nuestro criterio, pero los cambios no serán retroactivos. **¿CUÁLES SON SUS REMEDIOS EN LOS TÉRMINOS DE ESTA GARANTÍA?** En lo referente a defectos en el Producto que aparezcan y nos sean notificados durante el Período de Garantía, a nuestro criterio, nosotros: (a) repararemos o reemplazaremos el Producto (o la parte defectuosa) sin costo para el comprador; o bien (b) reembolsaremos el precio de compra de dicho Producto. Tome en cuenta que esta Garantía no cubre costos de mano de obra, ni gastos de manejo y envío para enviar un producto defectuoso, reparado o de reemplazo. NO DEVUELVA NINGÚN PRODUCTO SIN RECIBIR ANTES NUESTRA AUTORIZACIÓN POR ESCRITO. **¿CÓMO OBTIENE SERVICIO DE GARANTÍA?** Para obtener servicio de garantía debe, dentro del período de garantía, llamarnos al **1-800-950-4458** o enviar correo electrónico a nuestro Departamento de Servicio al Cliente en [www.chapinmfg.com](http://www.chapinmfg.com), y en cualquiera de los casos debe incluir una descripción del defecto. También debe proporcionarnos un recibo de compra o un comprobante similar de su compra, en el que aparezca la fecha de su compra original. **LIMITACIÓN DE RESPONSABILIDAD** LOS REMEDIOS ARRIBA DESCRITOS SON SUS REMEDIOS ÚNICOS Y EXCLUSIVOS Y CONSTITUYEN TODA NUESTRA RESPONSABILIDAD POR CUALQUIER VIOLACIÓN DE ESTA GARANTÍA LIMITADA. NUESTRA RESPONSABILIDAD BAJO NINGUNA CIRCUNSTANCIA EXCEDERÁ DEL MONTO REAL QUE USTED PAGÓ POR EL PRODUCTO DEFECTUOSO, Y BAJO NINGUNA CIRCUNSTANCIA SEREMOS RESPONSABLES POR DAÑOS CONSECUENCIALES, INCIDENTALES, ESPECIALES O PUNITIVOS, NI POR PÉRDIDAS O PÉRDIDA DE GANANCIAS, YA SEA DE MANERA DIRECTA O INDIRECTA, Y SIN IMPORTAR SI FUIMOS INFORMADOS DE LA POSIBILIDAD DE LAS MISMAS O NO. SALGUNOS ESTADOS NO PERMITEN LA EXCLUSIÓN O LIMITACIÓN DE DAÑOS INCIDENTALES O CONSECUENCIALES, POR LO QUE LA LIMITACIÓN O EXCLUSIÓN ANTERIOR PUEDE NO SER APLICABLE PARA USTED. **POR FAVOR SIGA TODAS LAS INSTRUCCIONES SOBRE EL CUIDADO Y MANTENIMIENTO RECOMENDADOS QUE SE INCLUYEN CON EL PRODUCTO.**

Chapin International, Inc.  
700 Ellicott Street, Batavia, NY 14021-0549 U.S.A.  
[www.chapinmfg.com](http://www.chapinmfg.com)

## ¡Felicitaciones!

Acaba de comprar un producto de calidad Chapin.  
Registre su esparcidor en línea en [www.chapinmfg.com/warranty.asp](http://www.chapinmfg.com/warranty.asp)





# GAMEKEEPER | CAPACITÉ DE 25 LB SAC SEMOIR



## NE PAS RAPPORTER AU MAGASIN.

Veuillez composer le **800-950-4458** si des pièces sont manquantes, si vous avez des problèmes d'assemblage ou des questions relativement au fonctionnement sécuritaire de ce produit.

MODÈLE 6324

**⚠ AVERTISSEMENT ⚠**

Avertissement : lisez attentivement ces instructions avant l'utilisation

# ⚠ AVERTISSEMENT ⚠

**UNE MAUVAISE UTILISATION OU NE PAS SUIVRE LES INSTRUCTIONS PEUT MENER À UNE DÉFAILLANCE DU PRODUIT OU À DES BLESSURES. POUR UTILISER CE PRODUIT SANS DANGER, VOUS DEVEZ LIRE ET SUIVRE TOUTES LES INSTRUCTIONS AVANT L'UTILISATION.**

## INSTRUCTIONS D'ASSEMBLAGE

Le Sac semoir professionnel Chapin 84700 est préassemblé en usine, ne vous laissant que la manivelle et le déflecteur à fixer. Pour fixer à l'assemblage, tournez la manivelle sur l'arbre à manivelle dans le sens des aiguilles d'une montre. Vous n'avez pas besoin de resserrer la poignée, utilisez simplement votre Sac semoir et elle se resserra automatiquement.

### Étape 1 :

Assembler la manivelle

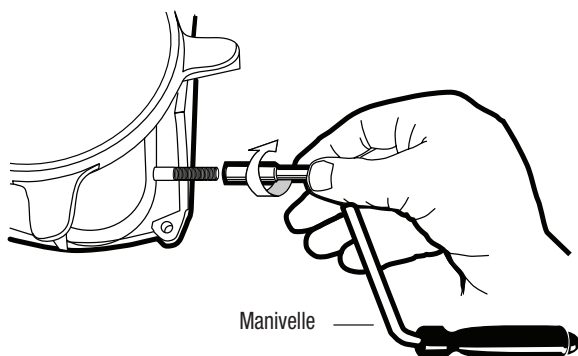

### Étape 2 :

Assembler le déflecteur

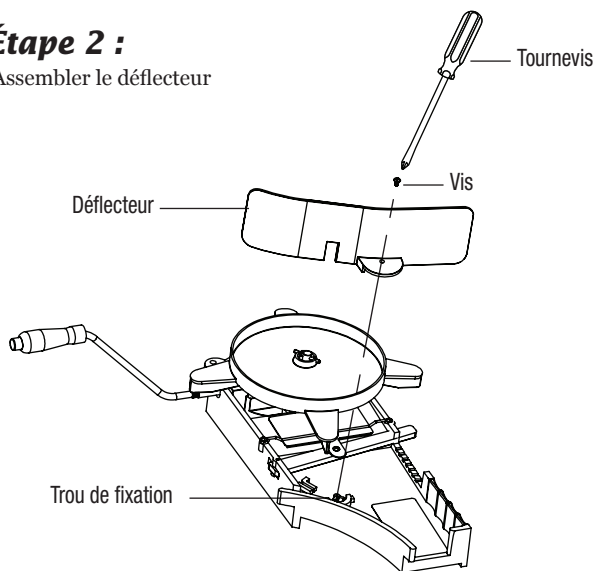

## INSTRUCTIONS D'UTILISATION

- 1) Identifier le réglage approprié pour le type de graines/semences que vous répandez à l'aide du tableau à la page suivante (ce tableau pratique est également situé à l'endos de votre Sac semoir). Aligned l'indicateur de Réglage à la configuration souhaitée.
- 2) Veillez à ce que la vanne à glissière soit fermée avant de remplir le sac de semences.
- 3) Remplir le sac de semences avec des semences/graines ou du fertilisant à 1/2 au 3/4 plein.
- 4) Enfilez la bandoulière sur l'épaule. Placez le Sac semoir contre votre hanche.
- 5) Tournez la manivelle en maintenant un mouvement pivotant constant et marchez à une vitesse constante afin de répandre les semences uniformément. Abaissez le levier de contrôle de la vanne et déplacez-le au réglage souhaité. (voir l'étape 3 ci-dessous).

### Étape 3:

Ajustez le levier de contrôle au réglage souhaité.

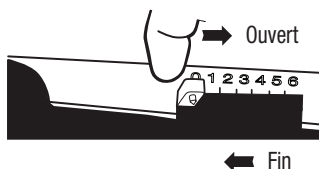

- 6) Pour fermer la vanne à glissière, appuyez simplement vers le bas sur le levier de contrôle et revenez à la position « zéro » pour la fermer. (voir l'étape 3 ci-dessus).

## RÉGLAGES DE L'ÉPANDEUR :

### Modèle 6324

Type de semence	Largeur de l'épandeur (pi)	Réglages de l'épandeur	lb/acre lb/1000 pi. ca. (92,9 m2)
<b>Semences Biologic<sup>®</sup></b>			
Pièce verte	25'-30'	5	40 lbs./acre
Mélange pourvoirie	25'-30'	5	45 lbs./acre
Maximum	18'-22'	2	9 lbs./acre
Trèfle plus	18'-22'	2	9 lbs./acre
Vivace de première qualité	18'-22'	2	9 lbs./acre
Bulbes d'hiver et betterave à sucre	18'-22'	2	9 lbs./acre
<b>Semences d'herbe</b>			
Fines	10'-13'	6	6 lbs./1,000 sq. ft.
<b>Fertilisant</b>			
Granulés légers	12'-15'	5	2.25 lbs./1,000 sq. ft.
Fertilisant à gazon			

\*En raison des variables impliquées, ces réglages sont conçus à titre de référence uniquement.

**5 ANS**  
LIMITÉE DE GARANTIE

**GARANTIE LIMITÉE DU PRODUIT** CETTE GARANTIE LIMITÉE VOUS OFFRE, COMME ACHETEUR ORIGINAL DU PRODUIT, LES DROITS SPÉCIFIQUES LÉGAUX. VOUS POURRIEZ AUSSI AVOIR D'AUTRES DROITS, SELON VOTRE LIEU DE RÉSIDENCE. CETTE GARANTIE LIMITÉE NE S'APPLIQUE QU'À L'ACHETEUR ORIGINAL DU PRODUIT. ELLE NE COUVRE QUE LES DÉFAUTS À LA FABRICATION DU PRODUIT DÉCRITS CI-DESSOUS À LA SECTION « COUVERT PAR LA GARANTIE », ET QUI NOUS SONT RAPPORTÉS AVANT LA FIN DE LA PÉRIODE DE LA GARANTIE CI-DESSOUS SPÉCIFIÉE. SAUF DANS LE CAS DES GARANTIES EXPRESSES DÉCRITES AU PRÉSENT DOCUMENT, NOUS N'ACCORDONS AUCUNE GARANTIE, EXPRESS OU IMPLICITE, INCLUANT, SANS LIMITATION, LES GARANTIES IMPLICITES DE QUALITÉ MARCHANDE ET D'ADAPTATION À UN USAGE PARTICULIER. CERTAINS ENDROITS NE PERMETTENT PAS LA LIMITATION DE LA DURÉE DES GARANTIES IMPLICITES, ALORS LES LIMITATIONS PRÉCÉDENTES POURRAIENT NE PAS S'APPLIQUER DANS VOTRE CAS. NOTRE RESPONSABILITÉ POUR DES BIENS DÉFECTUEUX EST LIMITÉE À LA RÉPARATION, LE REMPLACEMENT OU LE REMBOURSEMENT, À VOTRE CHOIX, TEL QUE DÉCRIT À LA SECTION « VOS RECOURS SOUS CETTE GARANTIE ». **QUI PEUT UTILISER CETTE GARANTIE?** La garantie limitée du produit porte uniquement au consommateur qui a procédé à l'achat original du produit (« vous »). Elle ne couvre pas les propriétaires subséquents ou tout autre cessionnaire du produit. Cette garantie limitée ne s'applique qu'à l'acheteur original du produit, et non aux utilisateurs locaux. **COUVERT PAR LA GARANTIE** Cette garantie limitée couvre les défauts de matériaux et de main-d'œuvre du produit, selon les périodes de la garantie précédemment mentionnées. **NON COUVERT PAR LA GARANTIE** Cette garantie limitée ne couvre pas les dommages causés par : (a) le transport; (b) l'entreposage; (c) la mauvaise utilisation; (d) le manquement aux directives d'utilisation ou d'avoir effectué la maintenance préventive recommandée; (e) les modifications; (f) les réparations non autorisées; (g) l'usure normale; (h) la dégradation ou la défaillance du produit par l'effet de la corrosion par les fertilisants, le déglacant ou l'utilisation de matériaux en poudre ou autre; ou (i) de causes externes comme des accidents, abus, mauvaise utilisation, modification ou autres actions ou événements hors de notre contrôle raisonnable. **PÉRIODE COUVERTE PAR LA GARANTIE** Cette garantie limitée couvre les périodes de temps suivantes, chacune commençant à la date de votre achat (la « période de garantie ») : Trémie et engrenage métallique : Cinq (5) ans à partir de la date d'achat; Tous les autres composants: Un (1) an à partir de la date d'achat. La période de garantie n'est pas prolongée si nous réparons ou remplaçons le produit. Nous pouvons modifier la disponibilité de cette garantie limitée à notre discrétion, mais tout changement ne sera pas rétroactif. **VOS RECOURS SOUS CETTE GARANTIE** Concernant une défectuosité du produit survenant et pour laquelle nous en avons été avisés pendant la période de garantie, nous procéderons, à notre entière discrétion, soit : (a) réparer ou remplacer le produit (ou la pièce défectueuse) sans frais; ou (b) rembourser le prix d'achat de ce produit. Veuillez noter que cette garantie ne couvre pas les frais de main-d'œuvre ou les dépenses d'expédition et de manutention pour le retour d'un produit défectueux ou réparé ou remplacé. NE RETOURNEZ AUCUN PRODUIT SANS AVOIR PRÉALABLEMENT REÇU UNE AUTORISATION ÉCRITE DE NOTRE PART. **COMMENT OBTENIR UN SERVICE SOUS GARANTIE?** Pour obtenir un service sous garantie, vous devez d'abord, pendant la période de garantie, soit nous appeler au **1-800-950-4458** ou envoyer un courriel à notre Service à la clientèle au [www.chapinmfg.com](http://www.chapinmfg.com), les deux cas nécessitant une description du défaut. Vous devez également nous produire un reçu d'achat ou une preuve comparable de l'achat, présentant la date d'achat originale effectuée par vous-même. **LIMITATION DE RESPONSABILITÉ** LES RECOURS DÉCRITS PRÉCÉDEMMENT SONT LES RECOURS EXCLUSIFS ET UNIQUES ET SONT NOTRE ENTIÈRE RESPONSABILITÉ POUR TOUTE CONTRAVENTION À CETTE GARANTIE LIMITÉE. NOTRE RESPONSABILITÉ DOIT EN AUCUNE CIRCONSTANCE EXCÉDER LA SOMME QUE VOUS AVEZ PAYÉE POUR LE PRODUIT DÉFECTUEUX, NI ÊTRE TENUS RESPONSABLES EN TOUTE CIRCONSTANCE DES DOMMAGES ACCESSOIRES OU INDIRECTS, SPÉCIAUX OU PUNITIFS, OU POUR LES PERTES OU PERTES DE PROFITS, DIRECTS OU INDIRECTS, ET QUE NOUS EN AYONS ÉTÉ INFORMÉS OU NON D'UNE TELLE POSSIBILITÉ. CERTAINS ÉTATS N'AUTORISENT PAS L'EXCLUSION OU LA LIMITATION DES DOMMAGES ACCESSOIRES OU INDIRECTS, ET IL EST POSSIBLE QUE LES LIMITATIONS OU EXCLUSIONS SUSMENTIONNÉES NE S'APPLIQUENT PAS À VOUS. **VEUILLEZ RESPECTER TOUTES LES DIRECTIVES RECOMMANDÉES DE SOINS ET DE MAINTENANCE INCLUSES AVEC LE PRODUIT.**

Chapin International, Inc.  
700 Ellicott Street, Batavia, NY 14021-0549 U.S.A.  
[www.chapinmfg.com](http://www.chapinmfg.com)

**Félicitations!**

Vous venez d'acheter un produit de qualité Chapin.  
Enregistrez votre épandeur en ligne @ [www.chapinmfg.com/warranty.asp](http://www.chapinmfg.com/warranty.asp)