

Tximy

guide d'utilisation



Le kit contient :



x 1



x 1

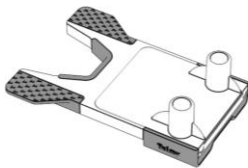

x 1



x 4



x 1

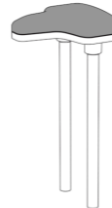

x 1

A lire attentivement :

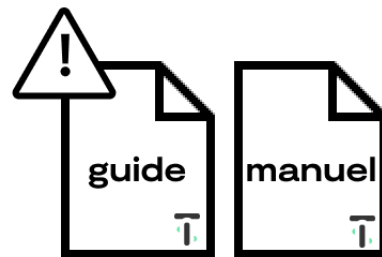

Fabriqué en France

tximy.com



Attention

Nos manuels d'utilisation peuvent faire l'objet de mises à jour occasionnelles. Nous vous conseillons donc de visiter fréquemment notre site afin de vous tenir à jour.

Tximy

Siège enfant à installer entre la selle et le guidon en le fixant sur le tube de selle.

Tximy SAS
6, chemin du Verger
27 650 Muzy
FRANCE
contact@tximy.com | www.tximy.com



AVERTISSEMENT

Le non-respect de ces instructions peut entraîner des blessures graves ou le décès du cycliste et/ou de l'enfant. Tximy n'est pas responsable des dommages qui pourront survenir au produit ou aux enfants, en conséquence d'installation, rangement ou montage inappropriés, d'entretiens et usages incorrects, ou d'utilisation non conforme aux spécifications techniques ou d'utilisation (non-respect des instructions d'entretien et de maintenance) ou encore de modifications ou de réparations réalisées par un tiers ou que vous aurez effectuées.

IMPORTANT: A LIRE ATTENTIVEMENT ET À CONSERVER POUR CONSULTATION ULTÉRIEURE.

Garantie

Le siège Tximy est couvert par une garantie de 2 ans dès son achat. La garantie s'applique aux vices de matériaux ou de fabrication et ne couvre pas les dommages dus à une mauvaise utilisation, un manque d'entretien, non observation des instructions du manuel de l'utilisateur, l'application de forces exagérées ou l'usure normale. Cette garantie ne s'applique qu'au premier propriétaire. Veuillez lire attentivement les recommandations d'utilisation et d'entretien.

Des conditions pouvant causer une usure prématurée du transporteur, pourraient ne pas être couvertes par la garantie. Si des réparations sont nécessaires sur le siège ou si vous souhaitez présenter une demande de garantie, veuillez nous contacter à l'adresse suivante : contact@tximy.com

Table des matières

Caractéristiques techniques.....	2
Index du produit.....	2
Installation/montage.....	3
Entretien.....	5
Précautions de sécurité et avertissements...5	

Une expérience parent/enfant hors du commun !

Merci pour l'achat de votre siège Tximy !

Faites de vos déplacements du quotidien des moments inoubliables !

Tous les trajets en ville avec vos enfants deviennent plus facile avec Tximy: aller à l'école, les amener aux activités, faire les courses ou tout simplement se balader. Tximy propose une expérience unique pour les familles citadines.

Les équipes Tximy consacrent toute leur énergie à apporter la plus belle expérience parent/enfant à vélo, en toute sécurité et dans le respect de l'environnement.

Ce document contient les informations et les indications nécessaires au montage et à l'utilisation du siège, en parfaites conditions de sécurité.

Veillez lire attentivement le manuel pour installer de manière correcte et sûre le siège enfant.

Rangez soigneusement ces instructions, vous en aurez peut être besoin plus tard.

Caractéristiques techniques

- Ne devra pas être monté sur des véhicules motorisés tels que des cyclomoteurs ou des scooters.
- A monter uniquement sur des tubes de selle faisant un angle de 73° avec le plan horizontal.
- Ce siège enfant peut être monté sur des vélos avec roues de diamètres entre 26", 27.5", 28" et 29".
- A monter uniquement sur des bicyclettes ayant un tube de selle rond, oblong ou elliptique de 28-46 mm (1,10-1,81") avec les vis standards M6x70 (2,75") fournies, et jusqu'à 85mm (3,34") de longueur pour les formes oblongues ou elliptiques avec des vis M6x120mm (4,72") non fournies

- Ne peut pas être monté sur des vélos munis d'un tube de selle carré, triangulaire ou en fibre de carbone

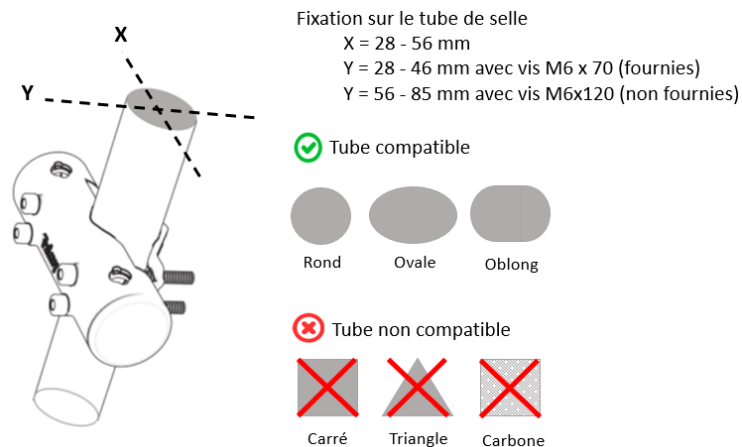

En cas de doute à propos du montage du siège, veuillez nous contacter (contact@tximy.com) afin d'obtenir les informations nécessaires.

Index du Produit

- Accroche (1)
- Insertions de l'accroche (1bis)
- Support d'accroche (2)
- Vis d'accroche (3)
- Armature (4)
- Ailettes de l'armature (4bis)
- Support de la planche (5)
- Molette de la planche (6)
- Planche (7)
- Embouts de la planche (7bis)
- Tubes de selle (8)
- Selle (9)

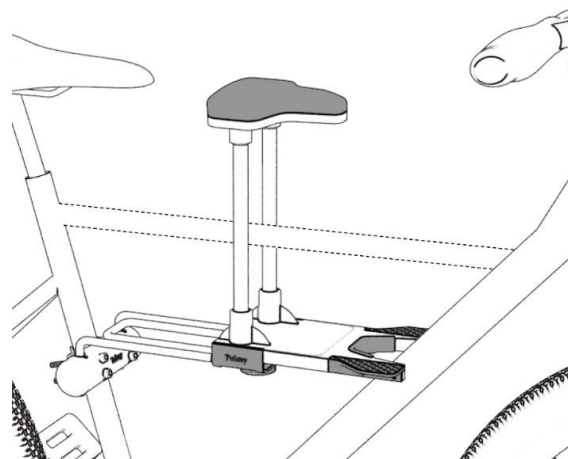

Installation/montage

Fixez l'accroche au tube de selle

Fixez l'accroche (1) et le support d'accroche (2) sur le tube de selle en vissant les quatre vis d'accroche (3). Pour assurer une parfaite adhésion de l'accroche avec le tube, serrez les vis opposées en alternance et serrez l'ensemble petit à petit. Ne les serrez pas encore à fond pour pouvoir régler la position de l'accroche ultérieurement.

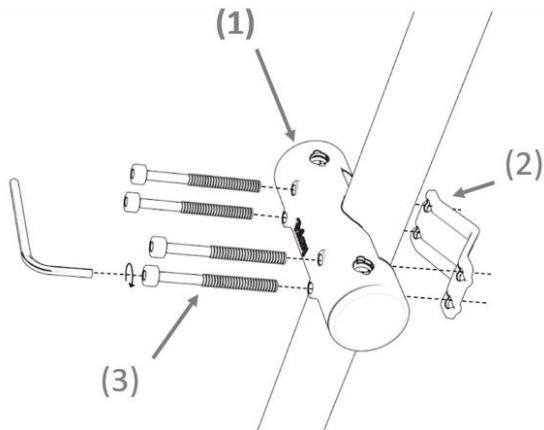

Insérez l'armature/planche dans l'accroche

Insérez l'ensemble armature (4) et planche (7) dans l'accroche (1) jusqu'à ce que les petites ailettes de l'armature (4bis) s'appuient sur les insertions de l'accroche (1bis) prévues à cet effet

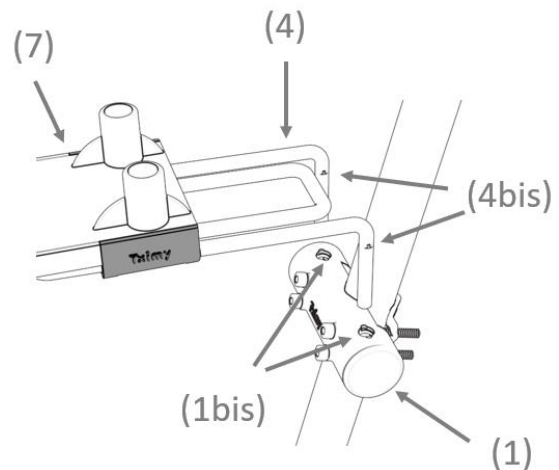

Fixez l'armature à la planche

Insérez les deux extrémités de l'armature (4) dans le support de la planche (5).

Régalez la longueur en faisant coulisser l'armature (4) dans le support de la planche (5), puis serrez la molette (6) pour fixer approximativement la longueur d'élongation correspondant à la distance dont vous bénéficiez entre le tube de selle et le tube diagonal.

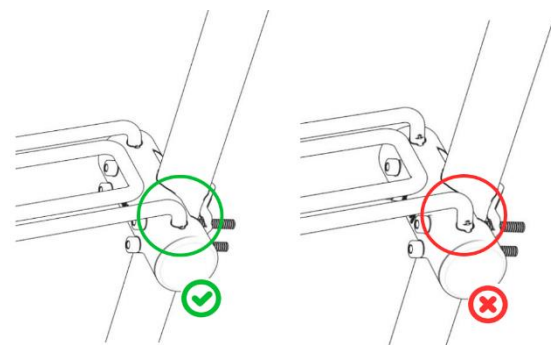
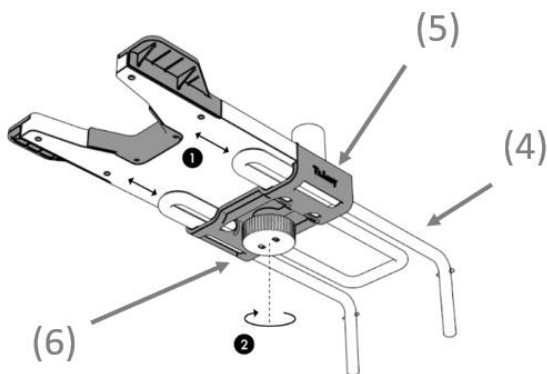

Insérez la selle dans les embouts

Insérez les tubes de selle (8) dans les deux embouts de la planche (7bis) prévus à cet effet.

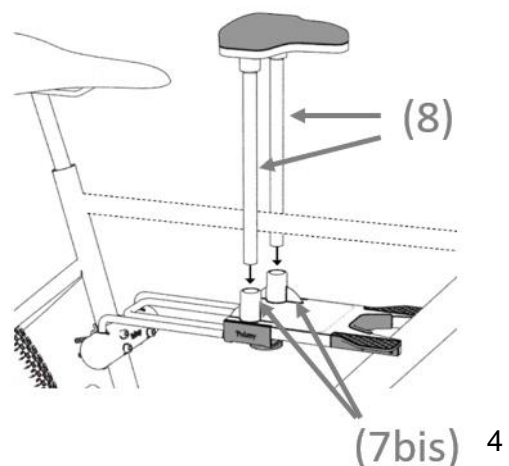

Réglez la position de l'accroche

Ajustez la position de l'accroche (1) sur le tube de selle afin que la selle du conducteur soit alignée avec la selle (9).

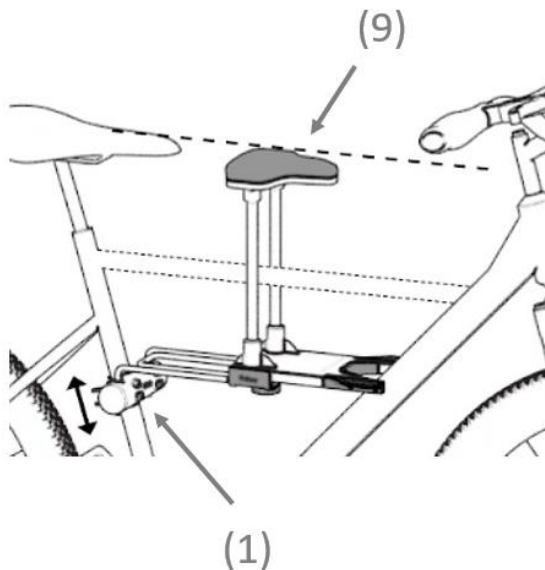

En position d'élongation maximale, les extrémités de l'armature (4) doivent toujours dépasser du support de la planche (5).

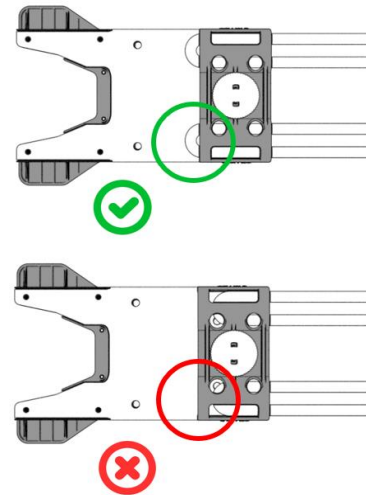

Réglez la position de la planche

Réglez l'allongement de l'armature (4) avec la planche (7) en dévissant la molette (6) située sous la planche. Faites glisser la planche (7) le long de l'armature (4) afin que la planche vienne au plus près du tube diagonal.

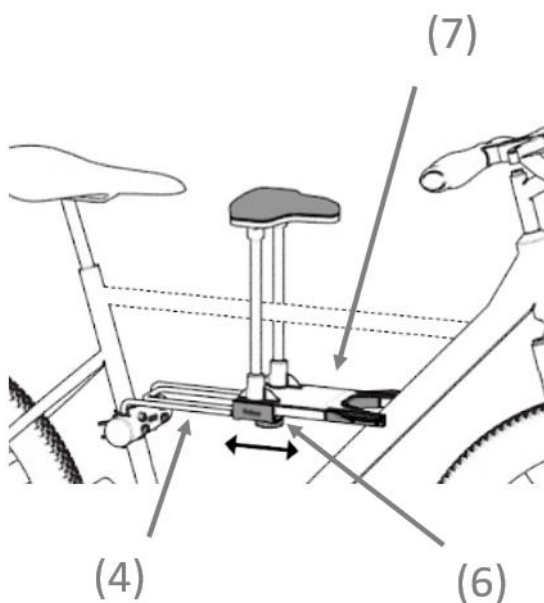

L'alignement de la selle du conducteur avec la selle Tximy (9) et la proximité de la planche (7) avec le tube diagonal permettent une position idéale pour que le conducteur ne soit pas gêné en pédalant tout en gardant une vue dégagée, et pour que l'enfant puisse se tenir bien droit en se tenant au guidon. La position des repose pieds doit être de telle manière que les pieds de l'enfant n'entravent pas le mouvement du guidon, du tube de direction et de la roue avant.

Retirez l'ensemble armature/planche/selle puis serrez fermement les 4 vis de support, à 2 Nm à l'aide de la clé Allen fournie.

Position optimale sans barre horizontale



Position optimale avec barre horizontale



Entretien

Pour garantir un bon fonctionnement et éviter des accidents, nous vous recommandons :

- De vérifier régulièrement si le système mécanique de serrage de l'accroche sur le tube de selle de la bicyclette se trouve en bonnes conditions.
- D'inspecter toutes les pièces en vérifiant leur bon fonctionnement. N'utilisez pas l'accroche, l'armature, la planche et/ou le siège si l'une des pièces est endommagée. Toute pièce défectueuse devra être remplacée.
- De vérifier la propreté des élastomères de l'accroche (a). Lorsqu'ils sont sales, lavez les avec de l'eau et du savon (n'utilisez pas de produits abrasifs, corrosifs ou toxiques) pour que l'élastomère conserve ses propriétés mécaniques et laissez sécher à température ambiante pour assurer une parfaite adhésion au tube de selle.
- De vérifier la propreté du tube de selle afin d'assurer une bonne adhésion de l'élastomère sur les tubes.
- Si toute forme de fissure apparaît ou que la surface du siège commence à se détériorer, cela signifie que le siège a atteint la fin de sa durée de vie et qu'il convient de le remplacer.
- Si un élément du siège vélo enfant est endommagé ou cassé, veuillez contacter Tximy.

Précautions de sécurité et avertissements

- Ce siège de vélo est idéal pour un usage en ville afin de transporter les enfants de 5 à 10 ans et de 40 kg maximum. Afin d'être en parfaite sécurité, l'enfant doit être capable de garder son équilibre pendant tout le trajet en se tenant au guidon.
- Ne transportez que des enfants capables de tenir assis sans aide pendant une période prolongée, au moins la durée prévue de la sortie à vélo.
- Pour circuler comme passager, l'enfant doit pouvoir s'asseoir avec le dos en position verticale et la tête droite lorsqu'il porte un casque de protection.
- Vérifiez régulièrement que l'enfant ne dépasse pas le poids maximal autorisé.
- N'utilisez en aucun cas la planche et le siège pour des enfants dont le poids est supérieur aux limites fixées.
- N'attachez pas de bagages ou d'équipements supplémentaires au siège pour enfants, puisque cela pourrait faire augmenter le poids au-delà des 40 kg autorisés. Toute charge supplémentaire doit être transportée à l'autre extrémité de la bicyclette, par exemple sur un porte bagage arrière.
- Le siège ne pourra être monté que sur un vélo adapté à la fixation d'une telle charge supplémentaire.
- Le poids total du cycliste et de l'enfant transporté ne doit pas dépasser la capacité maximale autorisée du vélo (tout accessoire et passager inclus). L'information relative à la capacité maximale peut être trouvée dans les instructions de fonctionnement du vélo. Vous pourrez également contacter le fabricant sur cette question.
- Lors de la première utilisation avec le siège et l'enfant installés, essayez la bicyclette dans un environnement sécurisé et calme avant de rouler sur route.
- Ne pas utiliser sur des routes et chemins accidentés (éviter le cross, usage VTT).
- Ce siège enfant ne convient pas à une utilisation dans le cadre d'activités sportives.
- Ne roulez jamais la nuit sans éclairage adéquat. Ne couvrez pas les réflecteurs et

feux lorsque vous utilisez ou pas le siège enfant sur un vélo.

- Le conducteur de la bicyclette doit être âgé de 16 ans au minimum.
- Avant chaque utilisation, vérifiez (i) que les vis du support sont serrées à fond sur le tube et contrôlez-les régulièrement, (ii) que la molette de serrage de la planche avec l'armature est serrée à fond et (iii) les deux tubes du siège sont parfaitement enfoncés dans les embouts de la planche.
- Assurez-vous que rien ne gêne l'adhérence du support sur le tube (porte bouteille, porte antivol, vis, etc.).
- Le siège avant réduit la maniabilité de la bicyclette. La position du siège enfant doit être ajustée de telle manière (i) que le conducteur puisse pédaler sans gêne majeure et (ii) que la vue du conducteur ne soit pas obstruée.
- L'utilisation du siège est susceptible de réduire la mobilité du guidon.
- Changez de type de guidon lorsque l'angle de braquage de chaque côté est réduit à moins de 45°.
- Il est très important de régler correctement le siège, la planche et ses composants afin d'offrir à l'enfant une sécurité et un confort optimal. Il est également important que le siège ne soit pas incliné vers l'avant afin d'éviter que l'enfant ne glisse hors du siège.
- Avant chaque sortie, assurez-vous que le siège vélo, enfant installé, ne gêne pas le freinage, les pédales, ou la direction du vélo.
- Vérifiez que tous les éléments du vélo fonctionnent correctement lorsque le siège enfant est monté. En particulier, vérifiez les freins, les rapports de vitesse et les autres composants fonctionnels de la bicyclette avant toute sortie.
- Vérifiez qu'il n'y ait pas d'objets pointus, tels que des câbles éraflés, sur la bicyclette pouvant blesser votre enfant.
- N'apportez jamais des modifications ou des adaptations aux composants du siège ni au siège monté. Cela annulerait immédiatement les garanties et la responsabilité du fabricant pour son produit.
- Ne jamais laisser la bicyclette stationnée avec un enfant dans le siège sans surveillance. Lorsqu'il y a un enfant dans le siège, la bicyclette DOIT TOUJOURS être soutenue par un adulte.
- Avant l'utilisation, vérifiez qu'il n'y a aucune loi ou réglementation nationale spécifique relative au transport d'un enfant dans un siège vélo enfant, en particulier entre la selle et le guidon.
- L'utilisation de la planche seule ou de la planche avec le siège doit être faite en accord avec vos lois et règlements locaux. Vérifiez les lois et règlements en vigueur dans votre pays concernant le transport d'enfants à bicyclette.
- La présence d'un siège enfant sur le vélo peut modifier la façon dont vous montez ou descendez de votre vélo. Soyez particulièrement vigilant.
- Lors du trajet, veillez à ce que vous et votre enfant portiez un casque de vélo approuvé. Les enfants installés dans les sièges portent un casque de sécurité approprié conformément à l'EN 1078:2012+A1:2012.
- Ne roulez jamais la nuit sans éclairage adéquat. Ne couvrez pas les réflecteurs et feux avant lorsque vous utilisez le siège enfant sur un vélo.
- Assurez-vous toujours qu'aucune partie du corps de l'enfant ou de ses vêtements (lacets, chaussures, etc.) ne puissent toucher les parties en mouvement de la bicyclette ce qui pourrait blesser l'enfant ou provoquer un accident. Cela doit être vérifié continuellement, tout au long de la croissance de l'enfant. Les parties en mouvement incluent le guidon, les roues, le pédalier, les câbles, les freins et les ressorts de freins.
- L'enfant assis dans le siège doit souvent porter des vêtements plus chauds que ceux du cycliste. Pour vous protéger tous deux d'une pluie inattendue, il est conseillé d'emporter des vêtements imperméables. Ne roulez jamais dans des conditions difficiles ou dangereuses, comme un temps froid pouvant causer des gelures à l'enfant

- Toujours contrôler la température à la surface du siège avant chaque utilisation, surtout les jours chauds et ensoleillés.
- Retirez le siège vélo enfant lorsque vous transportez le vélo sur une voiture. La turbulence de l'air peut endommager le siège ou le détacher, ce qui peut entraîner un accident.
- Pensez à retirer le siège vélo enfant lorsque vous ne l'utilisez pas, celui-ci pouvant être enlevé facilement,
- Pour assurer un maximum de confort et de sécurité pour l'enfant, assurez-vous que l'enfant ne soit pas incliné vers l'avant, que l'enfant s'accroche avec les deux mains au guidon et avec les pieds positionnés sur la planche de telle manière qu'ils n'entravent pas les mouvements de la roue avant.
- Le fonctionnement du vélo peut être modifié lorsqu'un enfant est présent dans le siège, notamment en ce qui concerne l'équilibre, la direction et le freinage.
- N'utilisez pas le siège si une pièce est cassée.
- La bicyclette sur laquelle le siège est monté doit être en bon état.

Nous vous souhaitons des moments inoubliables de complicité avec vos enfants dans tous vos déplacements à vélo !