



## **User Guide**

For PICO 4 Series

## セット内容：

VR ヘッドセット / コントローラー 2 個 / 1.5V 単 3 アルカリ電池 4 個 / 眼鏡スペーサー / ノーズパッド / コントローラーストラップ 2 本 / USB-C 電源アダプタ / USB-C から C 2.0 データケーブル / クイックガイド / ユーザーガイド / 安全および保証ガイド

## **▲ 警告** 健康および安全に関する重要な注意事項

- 感染症などを他人に移さないため、感染の可能性がある症状や伝染病、病気にかかっている人との間で本製品を共用することはしないでください。
- 本製品は、つまずいたり滑ったりする恐れのない、広く安全な室内でご使用ください。事故を防ぐために、室内空間の境界を常に意識し、バーチャル空間内でもその境界に十分ご注意ください。コントローラーを使用するときは、必ずストラップを着用してください。腕を伸ばせる十分なスペース（少なくとも 2 メートル × 2 メートル）が頭と体の周りであることを確認し、物の破損や怪我のないようにお使いください。
- 本製品の対象年齢は 13 歳以上です。12 歳以下のお子様の使用は推奨しておりません。13 歳以上のお子様を使用される際は、必ず保護者の指導監督のもとでお使いください。
- 本製品は、眼鏡を着用したままご使用になれます。眼鏡が VR ヘッドセットのレンズに擦れたり、当たったりしないように VR ヘッドセットを装着してください。
- 長時間のご使用は、めまいや眼精疲労の原因となります。30 分ごとにヘッドセットを外し、遠くを見て目の疲れを和らげながら休憩を取ることをお勧めします。ご使用中に不快感を覚えた場合は、直ちに製品の使用を中止してください。状態が改善しない場合は、医療機関にご相談ください。
- 光学レンズを直射日光やその他の強い光源にさらさないでください。直射日光により、スクリーン上に黄色い斑点状の変色が起こる可能性があります。太陽光やその他の強い光源によるスクリーンの損傷は、保証の対象外となります。
- 本製品はシステム設定での IPD 調整に対応しています。実際の瞳孔間距離に応じて「設定」▶「表示」から手動で調整が可能です。不適切な IPD の使用は、不快感のリスクを高める可能性がありますのでご注意ください。

- 本製品は、テュフ・ラインランド（ドイツの品質認定機関）の認証を受けた「アイプロテクションモード」を搭載しており、ソフトウェアのアルゴリズムを使用した 3 色のチャンネルでブルーライトを低減し、目を保護することができます。このモードでは画面が黄色みがかかった色で表示されます。この機能は「設定」▶「ディスプレイ」▶「アイプロテクションモード」でオン / オフを切り替えることができます。
- ご使用中や保管時は、光学レンズを傷による損傷又は強い光源や直射日光による損傷から保護してください。

- 製品およびパッケージは定期的に更新されており、VR ヘッドセットの機能およびコンテンツは将来的にアップグレードされる可能性があります。そのため、本取扱説明書および製品パッケージに記載されている内容、外観や機能が今後変更されることがあり、最終製品が本書に反映されていない場合があります。
- また、本取扱説明書には重要な安全情報が含まれておりますので、本製品を使用される前によくお読みになり、他の使用者の方々ともこの情報をご共有ください。本取扱説明書は、今後の参照用として保管しておいてください。

## 6DoF (6 軸自由度) 対応 VR

本製品は、全方向（上下、左右、前後、縦揺れ、横揺れ、偏揺れ）の回転運動および並進運動を検知できます。適切なコンテンツを使用すると、プレイヤーの実際の動作がコンテンツ内のバーチャル世界でリアルタイムに反映されます。

VR 体験を始める前に、必ず安全な環境を確保してください。

1. 室内に 2m × 2m 以上の安全な空間を確保します。部屋を明るくし、大きな壁や単色の壁、家具、家電、ガラス、鏡や動く物体などがある場所で使用しないようにしてください。
2. VR ヘッドセットのフロントカメラに付いている保護フィルムをはがします。コントローラに接続されているストラップを着用します。
3. VR ヘッドセットの画面の指示に従って環境を設定します。

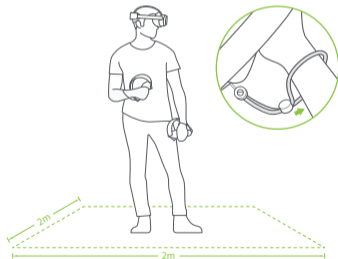

本製品のガーディアンシステムは、使用中の安全を保障するものではありません。常に周囲の安全に注意してお使いください。

## ① 電池を取り付ける

タブを引いて絶縁紙を抜き取ります。

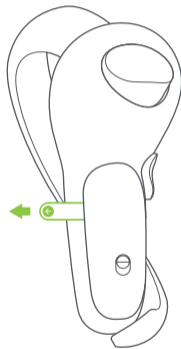

\* 注意：1.5V 単 3 アルカリ乾電池の使用が推奨されています。

## クイックガイド



トグルを矢印の方向にスライドさせて、バッテリーケースを開きます。

## ② コントローラーの電源を入れる

初回起動時：絶縁紙を取り除くと、コントローラーは自動的に起動します。

2回目以降：ホームボタンをステータス表示が青色に点滅するまで1秒間短押しします。



## ③ VR ヘッドセットの電源を入れる

電源ボタンをステータス表示が青色に点灯するまで2秒間長押しします。

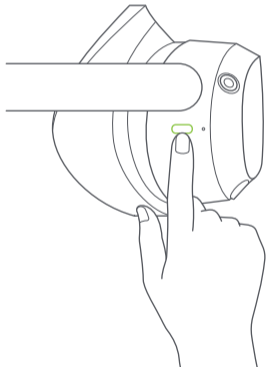

## ④ 快適なフィット感と視界でヘッドセットを着用しましょう

ストラップ調整ダイヤルを回して、後頭部にパッドがあたるように調整します。視界がクリアになるまで、ストラップの長さや位置を微調整します。

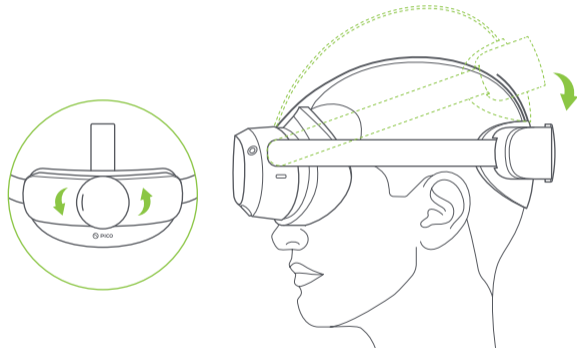

\*注意：本製品は、眼鏡または挿入用レンズを着用したままご使用いただけます。

## ⑤ ヘッドバンドの微調整

ヘッドストラップを微調整して、額の圧迫感を軽減します。

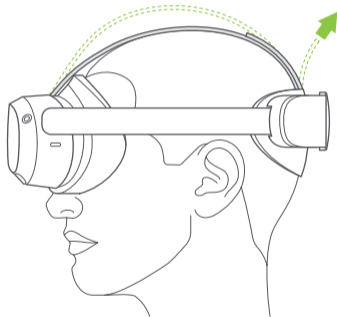

## ⑥ 瞳孔間距離 (IPD) 調整

「システム設定」内で [設定] > [ディスプレイ] を開き、IPD を調整します。画像が鮮明になるまで、「+」または「-」ボタンをタップして IPD を微調整してください。



### 警告

IPD が適切に設定されていない場合、多重像や眼精疲労を引き起こす可能性があります。IPD を正確に設定することで、画像がクリアになり、眼精疲労が軽減します。

## 製品の詳細

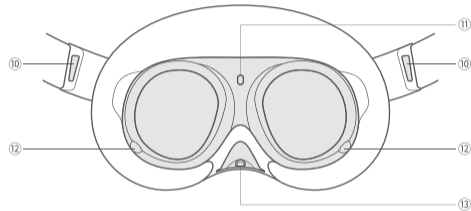
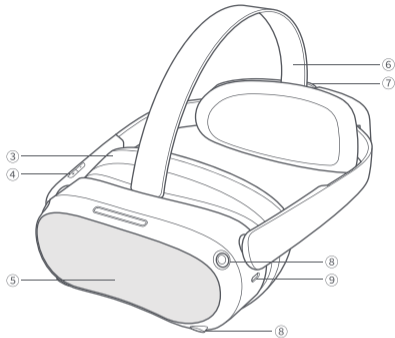
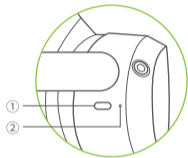

### VR ヘッドセットのステータス表示の表示例

- 青色：電源オン（電池残量 20% 以上）
- 黄色：充電中（電池残量 21% 以上 98% 未満）
- 赤色：充電中（電池残量 20% 未満）
- 緑色：充電中（電池残量 98% 以上または充電完了）
- 青色点滅：シャットダウン中
- 赤色点滅：電源オン（電池残量 20% 未満）
- 消灯：スリープまたは電源オフ状態

#### ① 電源：

電源オン：2 秒間長押し  
電源オフ：5 秒間長押し  
ハードウェアリセット：10 秒間長押し  
スリープまたはウェイクアップ：短押し

- ② ステータス表示
- ③ フェイスクッション
- ④ 音量

#### ⑤ RGB シースルーカメラ

使用中は遮らないでください。

#### ⑥ ヘッドバンド

取り外し可能

#### ⑦ ベルト調整ダイヤル

#### ⑧ トラッキングカメラ

使用中は遮らないでください。

#### ⑨ USB-C インターフェイス

⑩ 左 / 右スピーカー  
⑪ 近接センサー  
システムは、VR ヘッドセットを装着するとウェイクアップし、VR ヘッドセットを外すとスリープ状態になります。

#### ⑫ アイトラッキングカメラ

Pro バージョンのみ。  
使用中は遮らないでください。

#### ⑬ フェイストラッキングカメラ

Pro バージョンのみ。  
使用中は遮らないでください。

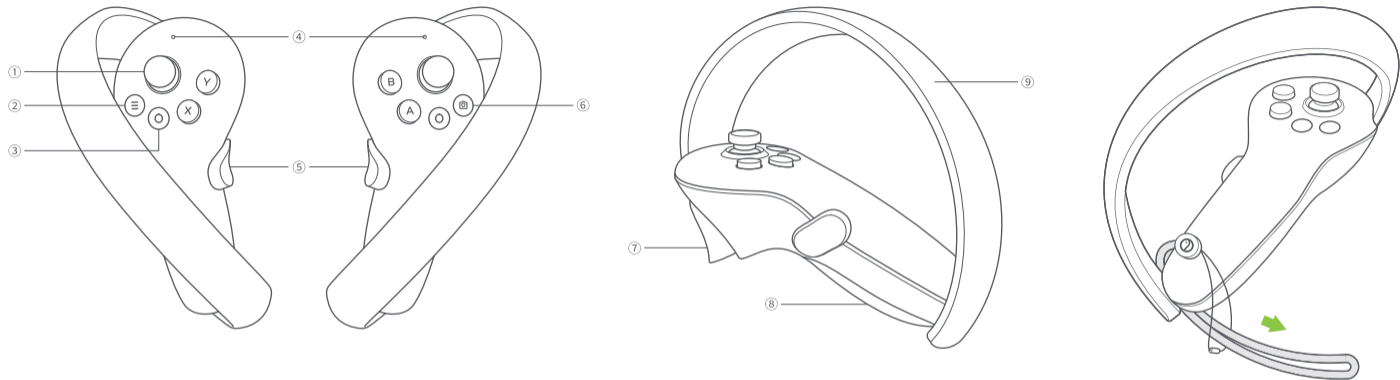

### コントローラーのステータス表示の表示例

消灯：接続中または電源オフ状態

青色：ファームウェア更新中

青色点滅：接続を検出中

赤色と青色が交互に点滅：ペアリング中

#### ① ジョイスティック

#### ② メニュー

#### ③ ホーム

電源オン：短押し

電源オフ：6秒間長押し

ホーム画面に戻る：短押し

画面の再センタリング：1秒間長押し

#### ④ ステータス表示

#### ⑤ グリップ

#### ⑥ スクリーンショット

#### ⑦ トリガー

#### ⑧ バッテリーケース

開く：トグルを下にスライドさせて、バッテリーケースを出します。

ロック：バッテリーケースを押してロックします。

#### ⑨ トラッキングリング

使用中は遮らないでください。

\*注意：図のようにコントローラーのストラップを紐に通し、コントローラーの端でロックします。

## 操作ガイド

### ヘッドセットコントロールモード

コントローラーが接続されていない場合は、頭を動かして十字線を選択したいものに合わせ、VRヘッドセットの音量を上げる（トリガーと同機能）/音量を下げるボタン（ホームと同機能）をクリックすることでホーム画面を操作できます。

### マスターコントローラーのポインターの切り替え

ホーム画面で、対応するコントローラーのトリガーボタンを短押しすると、マスターコントローラーのポインターが切り替わります。

### 画面の再センタリング

VRヘッドセットを装着し、まっすぐ前を見た状態で、コントローラーまたはVRヘッドセットのホームボタン（またはヘッドセットコントローラーモードでVRヘッドセットの音量を下げるボタン）を1秒以上長押しして、画面の中心を再設定することができます。

### コントローラーの接続解除

ステータス表示が赤色に変わり、コントローラーが振動するまで、ホームボタンを押し続けます。

### 次のような場合、コントローラーは自動的にシャットダウンして電力を節約します：

- VRヘッドセットがディープスリープ状態になったとき（VRヘッドセットを外してからしばらく放置した場合）
- コントローラーのペアリングが解除されたとき
- VRヘッドセットの電源がオフになったとき

### 新しいコントローラーのペアリング設定

コントローラーを使用する場合には始めにVRヘッドセットに登録（ペアリング）する必要があります。新しいコントローラーをペアリングする場合（VRヘッドセットは左右1つずつしかコントローラーをペアリングできません）、またはペアリングが解除されたコントローラーと再度ペアリングする必要がある場合には、「設定」▶「コントローラー」に移動し、「ペアリング」をクリックします。コントローラーの赤と青のライトが交互に点滅するまで、ホームボタンとコントローラーのトリガーを同時に長押しし、次にVRヘッドセット画面の指示に従います。

### スリープ/ウェイクアップ

**オプション1（近接センサー）** VRヘッドセットを外すと自動的にスリープ状態になります：VRヘッドセットを装着すると自動的にウェイクアップします。

**オプション2（電源ボタン）** VRヘッドセットの電源ボタンを押すと、手動でスリープまたはウェイクアップします。

### ハードウェアの再起動

#### VRヘッドセットの再起動

VRヘッドセットの画面がフリーズしたり、電源ボタンを短押ししてもVRヘッドセットが反応しなくなったりした場合は、VRヘッドセットの電源ボタンを10秒以上押しとVRヘッドセットを再起動できます。

#### コントローラーの再起動

VRヘッドセットの画面上に表示されるコントローラーの3Dモデルが動かなくなったり、ホームボタンまたはその他のボタンが反応しなくなった場合は、バッテリーケースを外して取り付け直すとコントローラーを再起動できます。

### VRヘッドセットの調整

本機器には近視調整機能はありません。VRヘッドセットは、フレーム幅150mm未満の標準的な眼鏡を着用したままご使用になれます。



## 眼鏡スペーサーの取り付け

眼鏡がヘッドセットレンズに当たったり、鼻梁に圧力がかかったりした場合は、図に従って眼鏡スペーサーを取り付けて保護スペースを作り出してください。状況に応じて取り付けることも取り付けないでおくこともできます。

- ① フェイスクッションを外します。
- ② VRヘッドセットにフェイスクッションを取り付けます。
- ③ 眼鏡スペーサーにフェイスクッションを取り付けます。

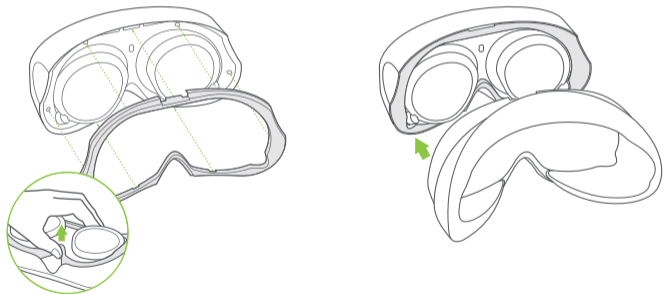

\*注意：眼鏡スペーサーを取り外してください

## ノーズパッドの取り付け

鼻から光が漏れていると感じた場合は、図に従ってノーズパッドを取り付けて光を遮断してください。ノーズパッドを取り付けるか否かは状況に応じてご自身でご判断ください。

- ① フェイスクッションを外します。
- ② フェイスクッションにノーズパッドを取り付けます。
- ③ VRヘッドセットにフェイスクッションを取り付けます。

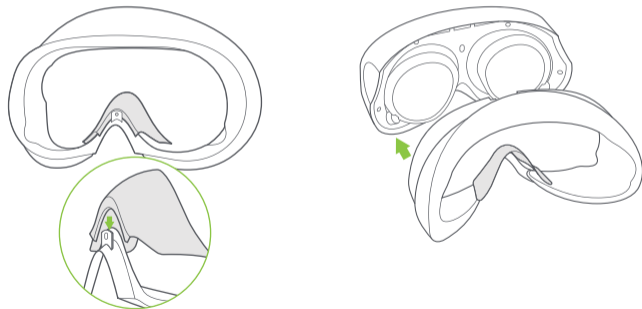

## フェイスクッションの交換

フェイスクッションは、長期の使用やクリーニングを繰り返すことにより、変色、表面の毛羽立ち、軟化などの現象が起こります。フェイスクッションは、必要に応じて新しいフェイスクッションに取り替えることができます。

## ヘッドバンドの交換

- 1 フェイスクッションを外します。
- 2 図のようにヘッドバンドの金属製バックルをつまんで押し下げ、引き出します。
- 3 フェイスクッションを取り付けます。

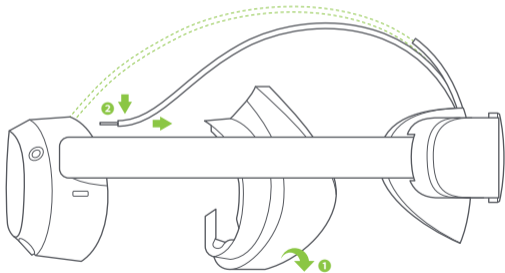

PICO VR は、PICO のオールインワンモードに  
必要不可欠なツールで、お客様の VR ヘッドセットの  
利用・管理を容易にします