



TRUE FOOD INTERNATIONAL INC.

2001 East Terra Lane • O'Fallon, Missouri 63366
(636)240-2400 • Fax (636)272-2408 • (800)325-6152 • Intl Fax# (001)636-272-7546
Dpto. Partes. (800)424-TRUE • Dpto. Partes Fax# (636)272-9471 • www.truemfg.com



6/17

Impreso en E.U.A.

Modelo:

GDM-07-HC~TSL01

Exhibidor Con Puerta de Cristal:

Refrigerador Sobre-Mostrador con Puerta Batiente



GDM-07-HC~TSL01

- ▶ El fabricante mundial #1 de exhibidores con puertas de cristal.
- ▶ El compromiso de True de utilizar los materiales de la más alta calidad y un sistema de refrigeración sobredimensionado y balanceado provee a nuestros clientes con temperaturas más frías y costos de utilidades más bajos en un atractivo exhibidor que muestra de manera atractiva comidas empacadas y bebidas.
- ▶ Diseñado para un acceso conveniente, servicio rápido y exhibición atractiva.
- ▶ Sistema auto contenido diseñado en fábrica que utiliza el refrigerante de hidrocarburo ecológico R290 que tiene un potencial de destrucción de la capa de ozono de cero (ODP) y muy bajo potencial de calentamiento global de tres (3) (GWP).
- ▶ Sistema de refrigeración de alta capacidad, balanceado en fábrica que mantiene temperaturas en el gabinete de .5°C a 3.3°C (33°F a 38°F), lo mejor para la preservación de alimentos.
- ▶ Exterior Acero laminado en frío recubierto con pintura en polvo negra, no se pela o desconcha, durable y permanente.
- ▶ Interior - atractivo de aluminio blanco aprobado por NSF con piso de acero inoxidable.
- ▶ Puerta con mecanismo de autocierre y sellado positivo. Resortes de torsión y bisagras garantizadas de por vida.
- ▶ Puerta de cristal climatizada de doble panel aislado "Low-E", con marco de aluminio estrujado. Lo último en tecnología para el ahorro de energía.
- ▶ El sistema LED provee mucha más iluminación en todo el gabinete. Luces protegidas por seguridad.
- ▶ El aislamiento en la estructura completa del gabinete utiliza un nuevo e innovador poliuretano de alta densidad, que tiene un potencial de destrucción de la capa de ozono de cero (ODP) y un potencial de calentamiento global también de cero (GWP).

VISTAS

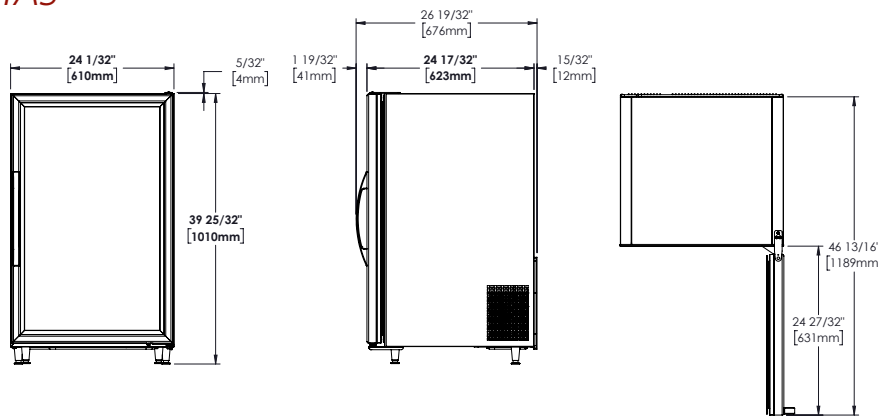

ESPECIFICACIONES ELÉCTRICAS

- Unidad completamente pre-cableada en fábrica y lista para ser conectada a una fuente de 115/60/1 fase y 15 amperios. Juego de cable y enchufe incluidos.



115/60/1
NEMA-5-15R

DATOS PRELIMINARES

Todas las dimensiones están redondeadas a la siguiente medida en milímetros. (Las pulgadas están redondeadas 1/8" a la medida más cercana).

Especificaciones sujetas a cambio sin previo aviso.

Modelo	Puertas	Parrillas	Dimensiones del gabinete (mm) (pulgadas)			Caballo Fuerza	Voltios	Amps	NEMA	Longitud del cable (total metros) (total pies)	Peso Embalado (kg) (lbs)
			L	P†	A						
GDM-07-HC~TSL01	1	3	613 24 1/8"	626 24 3/8"	1013 39 1/2"	1/2 1/2	115/60/1 230-240/50/1	1.9 1.1	5-15P ▲	2.74 9	82 180

† La profundidad no incluye 35 mm (1 3/8") de la manija de la puerta.

▲ El tipo de conexión varía de acuerdo al país.