



Disponibile en 3 colores:



Negro



Blanco



Acero
Inoxidable

Modelo TEM100+ Plus

TEM100: Tramo Exhibidor Mostrador, 1 mts

- ✓ Cuenta con Control Inteligente de Temperatura, reduce y optimiza el consumo de energía.
- ✓ Cuenta con 2 charolas en acero inoxidable y ofrece 3 niveles de exhibición.
- ✓ Doble vidrio frontal curvo panorámico.
- ✓ Piso y Mostrador en Acero Inoxidable.
- ✓ Doble vidrio en los laterales.
- ✓ Iluminación LED en todo el marco de exhibición.
- ✓ Condensador de Libre Mantenimiento
- ✓ Enfriamiento por gravedad.
- ✓ Charolas de Acero Inoxidable.

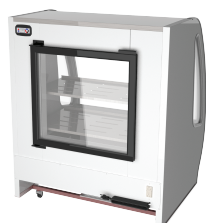

Puerta de servicio abatible con doble cristal tipo sándwich

Nota: Todos los controles alcanzan una temperatura de hasta 24° C

Especificaciones Técnicas

Capacidad:	14ft3
Capacidad en litros:	396 L
Cantidad de parrillas:	2 de acero inoxidable
Cantidad de parrillas en piso:	1
Tipo de refrigerante:	R134a
Temp. de evaporización:	-12° C
Método de deshielo:	Por tiempo
Rango de temp. óptimo:	0° a 4° C
Control de temperatura:	Digital
Voltaje nominal:	127 V
Tipo de clavija:	NEMA-5-15P
Corriente nominal:	4.9 A
Frecuencia:	60 Hz
Tipo de iluminación:	LED
Compresor:	1/4 HP
Condensador:	Ventilación Forzada
Evaporador:	Convección natural
Método de expansión:	Capilar

Partes del equipo

- A. Mostrador en acero inoxidable
- B. Doble vidrio curvo panorámico
- C. Doble vidrio lateral en ambos lados
- D. Condensador de libre mantenimiento
- E. Bumper resistente a golpes e impactos
- F. Ruedas de uso rudo
- G. Puerta de servicio

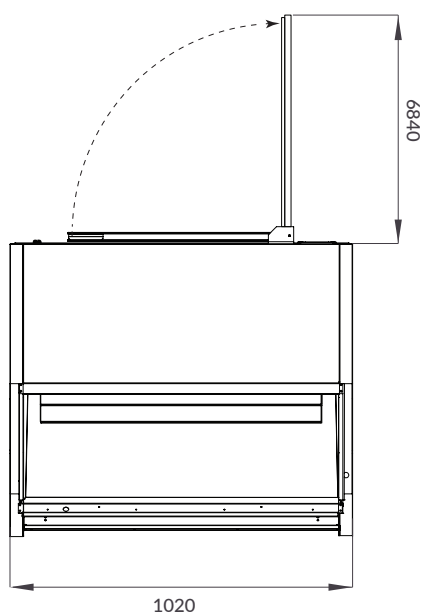

Vista superior

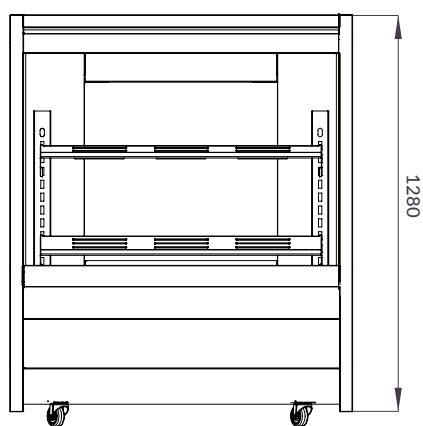
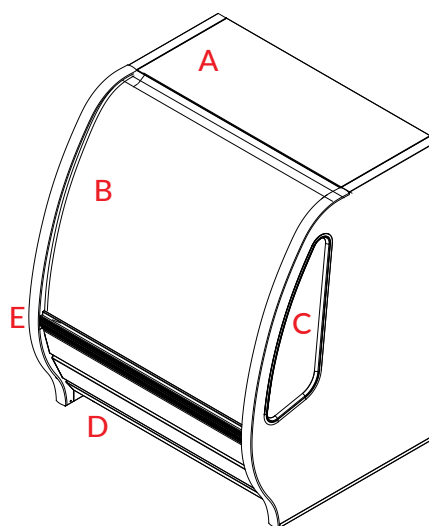

Vista frontal

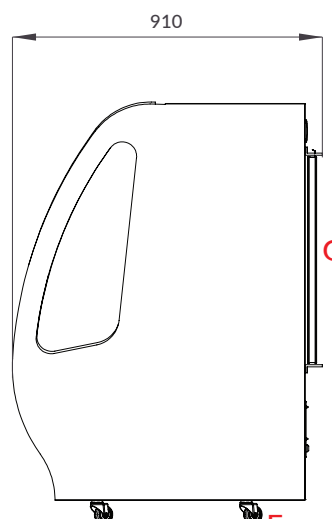

Vista Lateral

CERTIFICACIONES

