

CONCEPT

BY KATIA

ALPAQUINA



Follow us!



Katia





ALPAQUINA

JERSEY BEBE / PULL LAYETTE / BABY JUMPER / BABYTRUI
/ BABY-PULLOVER / MAGLIA BEBE

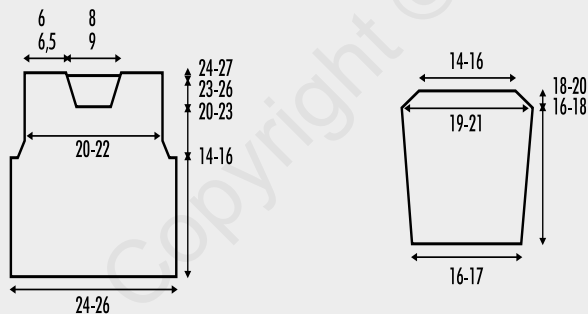

ES | JERSEY BEBE

TALLAS: –a) 3 meses –b) 6 meses

El modelo fotografiado corresponde a la talla: –b) 6 meses

MATERIALES

ALPAQUINA col. 300: –a) 1 –b) 1 madeja
3 botones

Agujas: N° 4

Ganchillo: n° 1,5 mm

Puntos empleados: *P. jersey der., p. cadeneta, p. enano, costura a p. de lado*

Ver puntos básicos en:

www.katia.com/es/academy

MUESTRA DEL PUNTO

A p. jersey der., ag. n° 4

10x10 cm = 24 p. y 32 vtas.

ESPALDA

Con las ag. n° 4 **montar** –a) 58 p. –b) 62 p.

Trab. a *p. jersey der.*

Sisas: A –a) 14 cm –b) 16 cm de largo total, **cerrar** en ambos lados en cada inicio de vta.: 1 vez 2 p. y continuar **menguando** en ambos lados, a 2 p. de las orillas en cada vta. del derecho de la labor: 3 veces 1 p. Quedarán: –a) 48 p. –b) 52 p.

Escote: A –a) 9 cm –b) 10 cm contando desde el inicio de las sisas, en una vta. por el derecho de la labor, **cerrar** los –a) 20 p. –b) 22 p. centrales y continuar trab. por cada lado por separado.

Hombro: A 1 cm contando desde el inicio del escote, **cerrar** los –a) 14 p. –b) 15 p. restantes.

Trab. el otro lado igual.

DELANTERO

Trab. igual que la espalda, **excepto** el escote.

Escote: A –a) 6 cm –b) 7 cm contando desde el inicio de las sisas, en una vta. por el derecho de la labor, **cerrar** los –a) 12 p.

-b) 14 p. centrales y continuar trab. cada lado por separado, **menguando** en el lado del escote, a 2 p. de la orilla en cada vta. del derecho de la labor: 4 veces 1 p.

Hombro: A 4 cm contando desde el inicio del escote, **cerrar** los -a) 14 p. -b) 15 p. restantes.

Trab. el otro lado igual, pero a la **inversa**.

MANGAS

Con las ag. n° 4 **montar -a)** 38 p. -b) 40 p. Trab. *p. jersey der. aumentado* en ambos lados, a 1 p. de las orillas, en cada:

-a) 12ª vta.: 4 veces 1 p.

-b) 10ª vta.: 5 veces 1 p.

Quedarán: -a) 46 p. -b) 50 p.

A -a) 16 cm -b) 18 cm de largo total, **menguar** en ambos lados a 2 p. de las orillas, en cada vta. del derecho de la labor: 3 veces 2 p.

A -a) 18 cm -b) 20 cm de largo total, **cerrar** los -a) 34 p. -b) 38 p. restantes.

Trab. la otra manga igual.

CONFECCIÓN Y REMATE

Todas las costuras se **cosen** a *p. de lado*.

Coser el hombro derecho.

Presillas: Con ganchillo n° 1,5 mm trab. 3 presillas en el hombro izquierdo del delantero de 5 p. de *cadenetá* y entre presilla y presilla, trab. 2 p. *enanos*.

Coser los botones, en el hombro izquierdo de la espalda, a la altura de las presillas.

Coser mangas y lados.

FR | PULL LAYETTE

TAILLES : -a) 3 mois -b) 6 mois

Le modèle de la photo correspond à la

taille : -b) 6 mois

FOURNITURES

Qualité ALPAQUINA col. n° 300 : -a) 1 -b)

1 écheveau

3 boutons

Aiguilles : n° 4

Crochet : n° 1,5 mm

Points employés : *Jersey end., m. chaînette, m. coulée, couture au pt de côté*

Voir points de base sur :

www.katia.com/FR/academy

ÉCHANTILLON (10 cm x 10 cm)

24 m. et 32 rgs en *jersey end.* avec les aig. n° 4

DOS

Avec les aig. n° 4, **monter -a)** 58 m. -b) 62 m. et tric. en *jersey end.*

Emmanchures : à -a) 14 cm -b) 16 cm de hauteur totale, **rabattre** 2 m. de chaque côté, au début du rg puis continuer à **diminuer** 1 m. de chaque côté, à 2 m. de chaque bord, à tous les rgs sur l'endroit, 3 fois. Il reste -a) 48 m. -b) 52 m.

Encolure : à -a) 9 cm -b) 10 cm à partir du début des emmanchures, à un rg sur l'endroit, **rabattre** les -a) 20 m. -b) 22 m. centrales et continuer à tric. chaque côté séparément.

Épaule : à 1 cm à partir du début de l'encolure, **rabattre** les -a) 14 m. -b) 15 m. restantes.

Tric. l'autre côté de même.

DEVANT

Tric. comme le dos, **sauf** l'encolure.

Encolure : à -a) 6 cm -b) 7 cm à partir du début des emmanchures, à un rg sur l'endroit, **rabattre** les -a) 12 m. -b) 14 m. centrales et continuer à tric. chaque côté séparément, **en rabattant** 1 m. du côté de l'encolure, à 2 m. du bord au début de chaque rg sur l'endroit, 4 fois.

Épaule : à 4 cm à partir du début de l'encolure, **rabattre** les -a) 14 m. -b) 15 m. restantes.

Terminer l'autre côté de même mais **en vis-à-vis**.

MANCHES

Avec les aig. n° 4, **monter -a)** 38 m. -b) 40 m. et tric. en *jersey end.*, **en augmentant** de chaque côté, à 1 m. du bord, comme suit : -a) tous les 12 rgs : 4 x 1 m.

-b) tous les 10 rgs : 5 x 1 m.

Il reste -a) 46 m. -b) 50 m.

À -a) 16 cm -b) 18 cm de hauteur totale, **diminuer** 2 m. de chaque côté, à 2 m. du bord, à tous les rgs sur l'endroit, 3 fois.

À -a) 18 cm -b) 20 cm de hauteur totale, **rabattre** les -a) 34 m. -b) 38 m. restantes.

MONTAGE

Fermer toutes les coutures au *pt de côté*. **Coudre** l'épaule droite.

Brides : au crochet, croch. 3 brides-boutonnieres de 5 *m. chaînette*, espacées de 2 *m. coulées*, sur l'épaule gauche du devant.

Coudre les boutons sur l'épaule gauche du dos, en face des brides-boutonnieres.

Coudre les manches et les côtés.

EN | BABY JUMPER

SIZES : -a) 3 months -b) 6 months

The model in the photograph

correspond to size -b) 6 months

MATERIALS

ALPAQUINA: -a) 1 -b) 1 skein col. 300
3 boutons

Knitting needles: Size 6 (U.S.)/(4 mm)

Crochet Hook: Size B1 (U.S.)/(1.5 mm)

Stitches: *Stockinette st, chain st, slip st, side seams*

See basic stitches at:

www.katia.com/en/academy

GAUGE

Using the size 6 needles in *stockinette st.*
24 sts & 32 rows = 4x4"

BACK

Using the size 6 needles **cast on -a)** 58 **-b)** 62 sts. Work in *stockinette st.*

Armholes: When back measures **-a)** 5 1/2" (14 cm) **-b)** 6 1/4" (16 cm) measuring from the start, **bind (cast off)** at each edge, at the beginning of each row as follows: 2 sts 1 time. Then, continue **decreasing** at each edge (= 2 sts in from the edges) of every right side row of the work as follows: 1 st 3 times.

Total: **-a)** 48 **-b)** 52 sts.

Neckline: When back measures **-a)** 3 1/2" (9 cm) **-b)** 3 7/8" (10 cm), measuring from the start of the armhole shaping, on the next right side row of the work **bind (cast off)** the central **-a)** 20 **-b)** 22 sts and continue working each side separately.

Shoulder: At a distance of 3/8" (1 cm) measuring from the start of the neckline shaping, **bind (cast off)** the remaining **-a)** 14 **-b)** 15 sts.

Work the other side in the same manner.

FRONT

Work the same as the back, **except** for the neckline.

Neckline: At a distance of **-a)** 2 3/8" (6 cm) **-b)** 2 3/4" (7 cm) measuring from the start of the armhole shaping, on the next right side row of the work **bind (cast off)** the central **-a)** 12 **-b)** 14 sts and continue working each side separately, **decreasing** on the right side row of the work (= 2 sts in from the edge) at the neckline edge as follows: 1 st 4 times.

Shoulder: At a distance of 1 5/8" (4 cm) measuring from the start of the neckline shaping, **bind (cast off)** the remaining **-a)**

14 **-b)** 15 sts.

Work the other side in the same manner, but **reverse** the shaping.

SLEEVES

Using the size 6 needles **cast on -a)** 38 **-b)** 40 sts. Work in *stockinette st.*, **increasing** at each edge (= 1 st in from the edge) as follows:

-a) on every 12th row: 1 st 4 times

-b) on every 10th row: 1 st 5 times

Total: **-a)** 46 **-b)** 50 sts.

When sleeve measures **-a)** 6 1/4" (16 cm)

-b) 7 1/8" (18 cm) measuring from the start, **decrease** at each edge (= 2 sts in from the edge) of every right side row of the work as follows: 2 sts 3 times.

When sleeve measures **-a)** 7 1/8" (18 cm)

-b) 7 7/8" (20 cm), measuring from the start, **bind (cast off)** the remaining **-a)** 34 **-b)** 38 sts.

Make another sleeve the same.

FINISHING (MAKING UP)

All the seams are **sewn** using *side seams*.

Sew the right shoulder.

Loops: Using the size B1 hook, work 3 loops at the left front shoulder. Work 5 *chain sts* for each loop and 2 *slip sts* between the loops.

Sew the buttons onto the left back shoulder at the same height as the loops.

Sew the sleeves and the sides.

NE | BABYTRUI

MATEN: **-a)** 3 maanden **-b)** 6 maanden

Het model van de foto komt overeen met de maat: **-b)** 6 maanden

BENODIGD MATERIAAL

ALPAQUINA kl. 300: **-a)** 1 **-b)** 1 streng
3 knopen

Breinaalden: Nr. 4

Haaknaald: nr. 1,5 mm

Gebruikte steken: *R. tric.st., lossen, halve vasten, naad d.m.v. platte kantsteek*

Zie basissteken bij:

www.katia.com/nl/academy

STEEKVERHOUDING

In *r. tric.st.*, breinaalden nr. 4

10x10 cm = 24 st. en 32 naalden.

RUGPAND

Met breinaalden nr. 4, **-a)** 58 st. **-b)** 62 st.

opz. Brei *r. tric.st.*

Mouwinzetten: Bij **-a)** 14 cm **-b)** 16 cm totale lengte, aan beide kanten, bij het begin van elke naald 1 maal 2 st. **afk.** en hierna verdergaan met **minderen** aan beide kanten, op 2 st. vanaf elke kant, in elke naald aan de goede kant v.h. werk: 3 maal 1 st.

Er zijn hierna: **-a)** 48 st. **-b)** 52 st.

Hals: Bij **-a)** 9 cm **-b)** 10 cm lengte, meten vanaf het begin v.d. mouwinzetten, in een naald aan de goede kant v.h. werk, de midd. **-a)** 20 st. **-b)** 22 st. **afk.** en hierna elk deel apart verderbreien.

Schouder: Bij 1 cm lengte, meten vanaf het begin v.d. hals, de resterende **-a)** 14 st. **-b)** 15 st. **afk.**

Brei het andere deel idem.

VOORPAND

Breien zoals het ruggand, **behalve** de hals.

Hals: Bij **-a)** 6 cm **-b)** 7 cm lengte, meten vanaf het begin v.d. mouwinzetten, in een naald aan de goede kant v.h. werk, de midd. **-a)** 12 st. **-b)** 14 st. **afk.** en hierna elk deel apart verderbreien, **minder** hierbij aan de halskant, op 2 st. vanaf de kant, in elke naald aan de goede kant v.h. werk: 4 maal 1 st.

Schouder: Bij 4 cm lengte, meten vanaf

het begin v.d. hals, de resterende **-a)** 14 st. **-b)** 15 st. **afk.**

Brei het andere deel idem, maar **in spiegelbeeld.**

MOUWEN

Met breinaalden nr. 4, **-a)** 38 st. **-b)** 40 st. **opz.** Brei *r. tric.st.* en **meerder** hierbij aan beide kanten, op 1 st. vanaf elke kant:

-a) in elke 12e naald: 4 maal 1 st.

-b) in elke 10e naald: 5 maal 1 st.

Er zijn hierna: **-a)** 46 st. **-b)** 50 st.

Bij **-a)** 16 cm **-b)** 18 cm totale lengte, **minder** aan beide kanten, op 2 st. vanaf elke kant, in elke naald aan de goede kant v.h. werk: 3 maal 2 st.

Bij **-a)** 18 cm **-b)** 20 cm totale lengte, de resterende **-a)** 34 st. **-b)** 38 st. **afk.**

Brei de andere mouw idem.

IN ELKAAR ZETTEN EN AFWERKEN

Alle naden worden **vastgenaaid** d.m.v. *platte kantsteek.*

Sluit de rechter schoudernaad.

Lusjes: Met de haaknaald nr. 1,5 mm, 3 lusjes van 5 *lossen* haken over de linker schouder v.h. vopand en tussen de lusjes 2 *halve vasten* haken.

Naai de knopen aan de linker schouder v.h. rugpand, tegenover de gehaakte lusjes.

Sluit de naden v.d. mouwen en zijkanten.

DE | BABY-PULLOVER

GRÖSSEN: **-a)** 3 Monate **-b)** 6 Monate

Das Modell auf dem Foto entspricht

Größe -b) 6 Monate

MATERIAL

ALPAQUINA Fb. 300: **-a)** 1 **-b)** 1 Knäuel
3 Knöpfe

Stricknadeln: Nr. 4

Häkelnadel: Nr. 1,5 mm

Muster: *Glatt re., Luftm., Kettm.,*

Matratzenstich für die Nähte

Siehe Grundmuster bei:

www.katia.com/de/academy

MASCHENPROBE

Glatt re. mit Ndln. Nr. 4

10x10 cm = 24 M. und 32 R.

RÜCKENTEIL

Mit Ndln. Nr. 4 **-a)** 58 M. **-b)** 62 M.

anschlagen. *Glatt re.* str.

Armausschnitte: In **-a)** 14 cm **-b)** 16 cm Gesamthöhe beidseitig, am Anfang jeder R., 1 mal 2 M. **abketten**, danach beidseitig in jeder Hinr., nach den ersten 2 M. und vor den letzten 2 M., 3 mal 1 M. **abnehmen.**

Es bleiben **-a)** 48 M. **-b)** 52 M.

Halsausschnitt: In **-a)** 9 cm **-b)** 10 cm Höhe, ab dem Anfang der Armausschnitte gemessen, in der Hinr. die mittleren **-a)** 20 M. **-b)** 22 M. **abketten** und jede Seite getrennt weiterstr.

Schulter: In 1 cm Höhe, ab dem Anfang des Halsausschnitts gemessen, die restlichen **-a)** 14 M. **-b)** 15 M. **abketten.** Die andere Seite genauso str.

VORDERTEIL

Wie das Rückenteil str., **außer** den Halsausschnitt.

Halsausschnitt: In **-a)** 6 cm **-b)** 7 cm Höhe, ab dem Anfang der Armausschnitte gemessen, in der Hinr. die mittleren **-a)** 12 M. **-b)** 14 M. **abketten** und jede Seite getrennt weiterstr., dabei in den Hinr. an der Seite des Halsausschnitts, nach den ersten 2 M., 4 mal 1 M **abnehmen.**

Schulter: In 4 cm Höhe, ab dem Anfang des Halsausschnitts gemessen, die restlichen **-a)** 14 M. **-b)** 15 M. **abketten.** Die andere Seite **gegengleich** arb.

ÄRMEL

Mit Ndln. Nr. 4 **-a)** 38 M. **-b)** 40 M.

anschlagen. *Glatt re.* str. und beidseitig, nach der ersten M. und vor der letzten M., wie folgt **zunehmen:**

-a) in jeder 12. R.: 4 mal 1 M.

-b) in jeder 10. R.: 5 mal 1 M.

Das ergibt: **-a)** 46 M. **-b)** 50 M.

In **-a)** 16 cm **-b)** 18 cm Gesamthöhe beidseitig in jeder Hinr., nach den ersten 2 M. und vor den letzten 2 M., 3 mal 2 M. **abnehmen.**

In **-a)** 18 cm **-b)** 20 cm Gesamthöhe die restlichen **-a)** 34 M. **-b)** 38 M. **abketten.** Den anderen Ärmel genauso str.

AUSARBEITUNG

Alle Nähte werden mit *Matratzenstich* **genäht.**

Die rechte Schulter **nähen.**

Schlaufen: Mit der Häkelnadel Nr. 1,5 mm an der linken Schulter des Vorderteils 3 Schlaufen mit je 5 *Luftm.* arb. und zwischen den Schlaufen jeweils 2 *Kettm.* arb. Die Knöpfe an die linke Schulter des Rückenteils, auf Höhe der Schlaufen **nähen.** Die Ärmel und Seitenränder von Vorder- und Rückenteil **nähen.**

IT | MAGLIA BEBE

TAGLIE: **-a)** 3 mesi **-b)** 6 mesi

Il modello in fotografia corrisponde alla taglia: -b) 6 mesi

MATERIALE

ALPAQUINA col. 300: **-a)** 1 **-b)** 1 matassa
3 bottoni

Ferri: 4 mm

Uncinetto: 1,5 mm

Punti: *M. Rasata, Catenella, M. Bassissima, Cucitura a P. Materasso*

Vedi Istruzioni di Base su:

www.katia.com/it/academy

TENSIONE

Con i ferri da 4 mm, a *M. Rasata*

10x10 cm = 24 m. x 32 f.

DIETRO

Con i ferri da 4 mm **avviare -a)** 58 **-b)** 62 m. e lavorare a *m. ras.*

Scalfi: A **-a)** 14 cm **-b)** 16 cm di altezza, **chiudere** su entrambi i lati, all'inizio di ogni f.: 1 volta 2 m. e cont. **diminuendo** su entrambi i lati, a 2 m. dai bordi, a ogni f. sul dir. del lavoro: 3 volte 1 m.

Totale: **-a)** 48 **-b)** 52 m.

Scollo: A **-a)** 9 cm **-b)** 10 cm dall'inizio degli scalfi, su un f. sul dir. del lavoro, **chiudere** le **-a)** 20 **-b)** 22 m. centrali e cont. su ciascun lato separatamente.

Spalla: A 1 cm dall'inizio dello scollo, **chiudere** le **-a)** 14 p **-b)** 15 m. rimanenti. Lavorare l'altro lato nello stesso modo.

DAVANTI

Lavorare come il dietro, a **eccezione** dello scollo.

Scollo: A **-a)** 6 cm **-b)** 7 cm dall'inizio degli scalfi, su un f. sul dir. del lavoro, **chiudere** le **-a)** 12 **-b)** 14 m. centrali e cont. su ciascun lato separatamente, **diminuendo** sullo scollo, a 2 m. dal bordo, a ogni f. sul dir. del lavoro: 4 volte 1 m.

Spalla: A 4 cm dall'inizio dello scollo, **chiudere** le **-a)** 14 **-b)** 15 m. rimanenti.

Lavorare l'altro lato nello stesso modo ma **invertendo** le sagomature.

MANICHE

Con i ferri da 4 mm **avviare -a)** 38 **-b)** 40 m. e lavorare a *m. ras.* **umentando** su entrambi i lati, a 1 m. dai bordi, ogni:

-a) 12 f.: 4 volte 1 m.

-b) 10 f.: 5 volte 1 m.

Totale: **-a)** 46 **-b)** 50 m.

A **-a)** 16 cm **-b)** 18 cm di altezza, **diminuire** su entrambi i lati, a 2 m. dai bordi, a ogni f. sul dir. del lavoro: 3 volte 2 m.

A **-a)** 18 cm **-b)** 20 cm di altezza, **chiudere** le **-a)** 34 **-b)** 38 m. rimanenti.

Lavorare l'altra manica nello stesso modo.

FINITURE

Tutte le **cuciture** vanno eseguite a *P.*

Materasso.

Cucire la spalla destra.

Occhielli: Con l'uncinetto da 1,5 mm

lavorare 3 occhielli di 5 *catenelle* sulla spalla sinistra del davanti, e tra un occhioello e l'altro, lavorare 2 *m. bassissime.*

Cucire i bottoni sulla spalla posteriore sinistra, in corrispondenza degli occhielli.

Cucire le maniche e i lati.

Shop on **katia.com** 

300  **YARNS**
&  **FABRICS**
4800  **PATTERNS**

Lo pides en **katia.com**
lo recibes de tu tienda más cercana

Commandez sur **katia.com**
soyez livré par la boutique la plus
proche de chez vous

Order at **katia.com**
receive it from your nearest local store

Je bestelt bij **katia.com**
en jouw dichtstbijzijnde
winkel verzorgt de levering

Du bestellst auf **katia.com**
und erhältst es von deinem
katia-händler

Lo chiedi su **katia.com**
lo ricevi dal negozio a te più vicino