



infant**tech**

INSTRUCTION MANUAL

zooby® BABY MONITOR FOR CARS



*Plush style may vary

[Model numbers 1000-SGK, 1000-SZK, 1000-GBK, 1000-FXK, 1000-K9K]

PLEASE READ THE FOLLOWING INSTRUCTIONS AND WARNINGS CAREFULLY BEFORE USING YOUR **ZOOPY®** BABY MONITOR. KEEP THIS INSTRUCTION MANUAL FOR FUTURE REFERENCE.

**For Technical Support email us at
hello@infanttech.com.**

For use with Children from birth to toddlers.



WARNING:

Adult installation required.

Thank you for purchasing Infanttech's **zooby®** video baby monitor for cars. This unique monitor allows parents to safely operate a vehicle by reducing the need to turn around while driving. Your zooby® will allow you to monitor your baby while he or she is facing backwards in a rear passenger seat. This versatile monitor can be used at home, and you can take it with you wherever you go. Additionally, your zooby® can also be used when your baby becomes a toddler and is facing forward in the rear passenger seat. This unit is a digital video monitor that easily attaches to the dashboard window of any vehicle, with a convenient car adapter charger, and a camera installed in a soft plush that can be secured in various locations in the backseat. Both the monitor and camera are equipped with a rechargeable battery.

Please note, that use of the zooby® does not replace a driver's need to obey all traffic and safety laws and use reasonable safety precautions while driving to minimize distracted driving. It is your responsibility to to know and comply with the local and State laws where you plan to use this device.



CAUTION:

KEEP SMALL PARTS OUT OF CHILD'S REACH



WARNING:

THIS PRODUCT CANNOT REPLACE RESPONSIBLE ADULT SUPERVISION AND VEHICLE DRIVING. CHECK YOUR LOCAL LAWS REGARDING USE OF THIS DEVICE.

- Test monitor before first use, periodically, and when changing location of the units.
- Prevent distracted driving- before you are ready to start your vehicle, make sure you have adjusted all of your vehicle's options such as seats, mirrors, seatbelts, and the position of the camera of the zooby® facing your child, etc.
- Prevent Cord entanglement- do not place any cords within arm's reach of baby. Never use extension cords with AC adapters. Only use the AC Adapters provided.
- When an AC Adapter is plugged into an electrical outlet, do not touch the exposed end.
- Do not use monitor near water.
- Keep monitor away from heat sources and make sure there is proper ventilation.
- THIS PRODUCT IS NOT A TOY. DO NOT ALLOW CHILDREN TO PLAY WITH IT. NOT INTENDED FOR CHILD'S PLAY.

BATTERY WARNING:

- Do not Mix old and new batteries.
- Do not mix alkaline, standard, or rechargeable batteries.
- Remove batteries and unplug the rechargeable battery pack when product is stored for a long period of time or when batteries are exhausted.
- Dispose of exhausted batteries properly.
- Use only the original rechargeable battery pack. Warranty is void if other batteries are used. Please contact Infanttech for a replacement battery, contact information can be found at the end of the instruction booklet.

FCC Information

This device complies with part 15 of the FCC Rules. Operation is subject to the following two conditions: (1) This device may not cause harmful interference, and (2) this device must accept any interference received, including interference that may cause undesired operation.

Industry Canada (IC) Compliance Statement

This device complies with Industry Canada licence-exempt RSS standard(s). Operation is subject to the following two conditions: (1) this device may not cause interference, and (2) this device must accept any interference, including interference that may cause undesired operation of the device.

Industrie Canada (IC) Déclaration de conformité

Le présent appareil est conforme aux CNR d'Industrie Canada applicables aux appareils radio exempts de licence. L'exploitation est autorisée aux deux conditions suivantes : (1) l'appareil ne doit pas produire de brouillage, et (2) l'utilisateur de l'appareil doit accepter tout brouillage radioélectrique subi, même si le brouillage est susceptible d'en compromettre le fonctionnement.

CAUTION: Changes or modifications not expressly approved by infanttech will void the users' authority to operate this equipment.

NOTE: This equipment has been tested and found to comply with the limits for a Class A digital device, pursuant to part 15 of the FCC Rules. These limits are designed to provide reasonable protection against harmful interference in a commercial environment. This equipment generates, uses, and can radiate radio frequency energy and, if not installed and used in accordance with the instructions, may cause harmful interference to radio communications. However, there is no guarantee that interference will not occur in a particular installation. If this equipment does cause harmful interference to radio reception, which can be determined by turning the equipment on and off, the user is encouraged to correct the interference by one or more of the following measures:

- Reorient or relocate the receiving antenna (monitor)
- Increase the separation between the equipment and the receiver
- Connect the equipment into a different circuit from that to which the receiver is connected.
- Consult the dealer or an experienced radio/TV technician for help.

NOTE: Use only the original rechargeable battery or approved battery replacement. Warranty void if other batteries are used. Please contact infanttech for replacement battery, contact information can be found at the back of the instruction booklet.

QUICK REFERENCE FOR DAILY OPERATION:

After your initial set up (see instructions below), follow these easy steps for optimal performance of your zooby® monitor:

In the car:

1. Always use the safety buckle straps of the plush camera and adjust to fit snugly on any headrest posts the plush camera is mounted on. **Note:** If the arms are still loose after adjusting straps on the posts, you can wrap the plush arms around the headrest posts at least once on each side and then use the buckle to tighten up your fit.
2. Turn on the monitor by holding the power button for 3-5 seconds until the unit screen illuminates.
3. You can toggle between the 3 screen modes by quickly pressing the power button until you get the camera view (camera 1, camera 2, or split screen) that is paired to your monitor. (Note: Additional camera sold separately for split screen mode.)
4. When you place your baby/toddler in the backseat, turn on the camera in the plush at the bottom by opening the velcro enclosure and holding the power button until the light turns green. Reattach the velcro.
5. The monitor will display the images from the camera. Adjust the camera in the plush for the view you like by moving the bendi-neck inside the plush.
6. When exiting the vehicle, turn off the monitor by holding the power button for 3 seconds. When taking your baby out of the vehicle, turn off the camera in the plush. **This will ensure optimal battery life and performance.**
7. Remember to charge monitor or camera as needed. If your vehicle is equipped with cigarette lighter or power outlets, you can keep your monitor plugged in with the included 2-port USB car adapter. The camera in the plush may be charged in the vehicle when your child is not in the car. When your unit is fully charged, the "red" charging light will turn off.

NOTE: Due to potential extreme heat in the car, we recommend that the zooby® and monitor screen be removed from direct heat to prevent permanent damage to the camera or monitor screen.

QUICK REFERENCE FOR DAILY OPERATION

(Continued):

On the Go:

1. Simply unwrap and unbuckle the camera from the headrest posts of your vehicle.
2. Unclip the monitor from the bracket and carry your **zooby®** with you.
3. When you step inside any home you are visiting, simply place the camera plush pointing towards the location you want to view. Keep the monitor with you or place it in a location where you can view the screen.
4. Now your baby is **Always in View** while visiting a friend or even at Grandma's house.

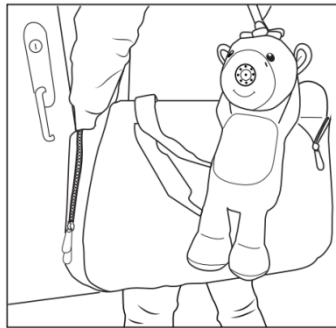

At Home:

1. Find optimal location for the camera. (If using in the nursery, do not place the camera in the crib. Any cables must be at least 3 feet away from your baby).
2. Place camera where you want to view your baby.
3. Place monitor on monitor kick stand if desired; adjust your volume as needed.
4. Now keep peace of mind that your baby is **Always in View**.



FEATURES AND COMPONENTS:

Monitor (Front View):

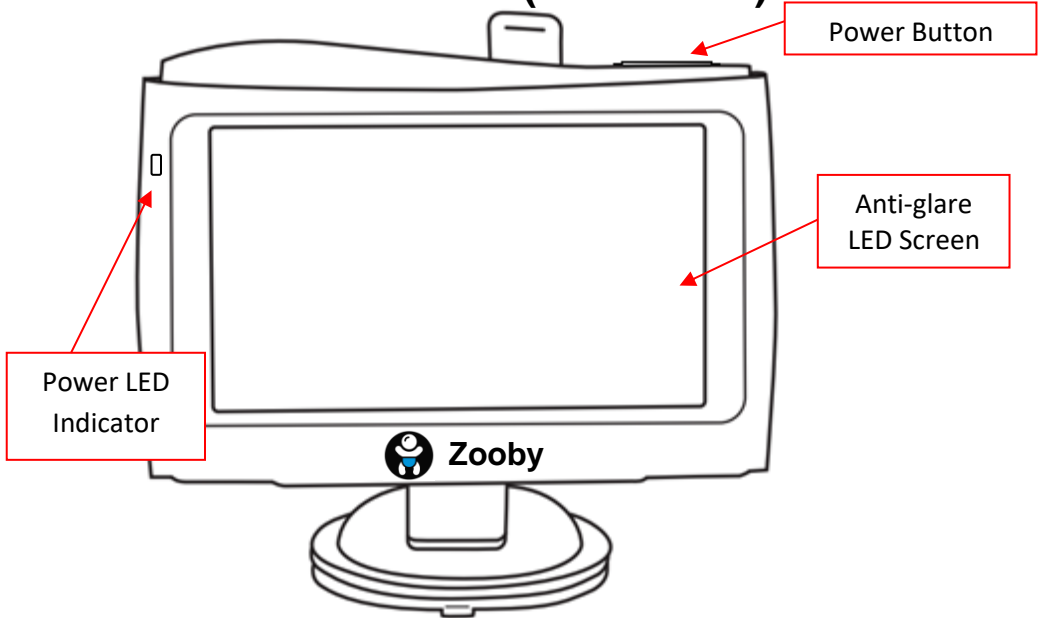

Monitor (Side View):

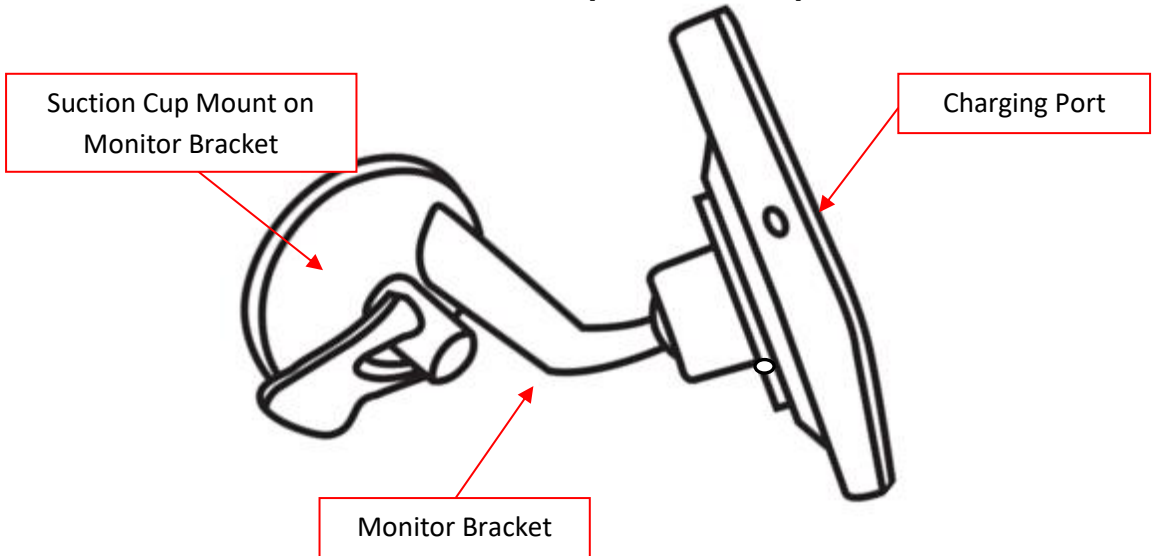

FEATURES AND COMPONENTS (Continued):

Monitor (Back View):

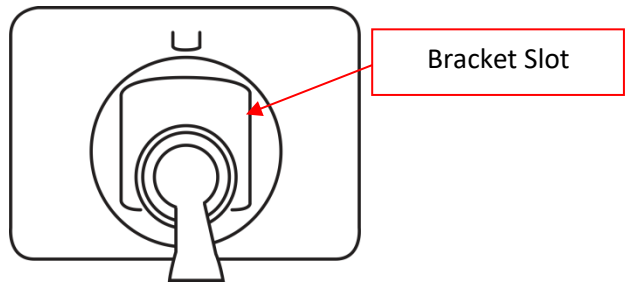
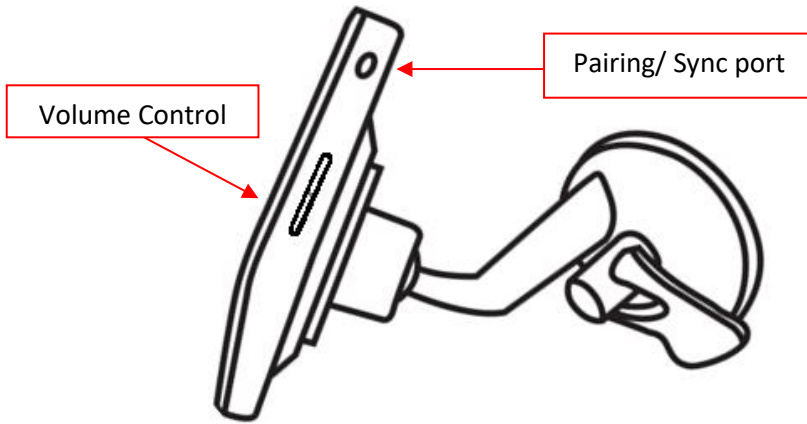

Camera Plush (Front View):

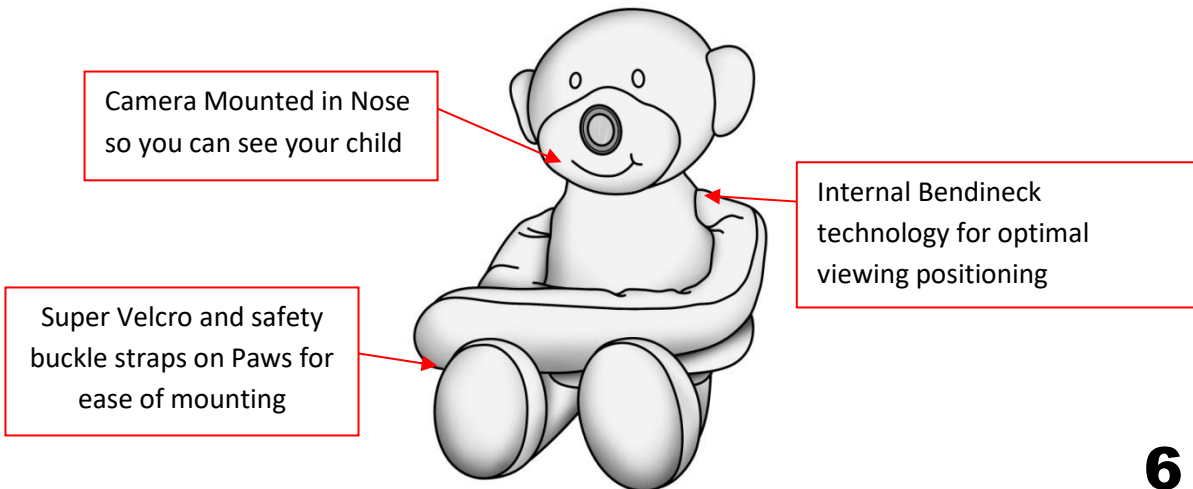

FEATURES AND COMPONENTS (Continued):

Camera Plush (bottom View):

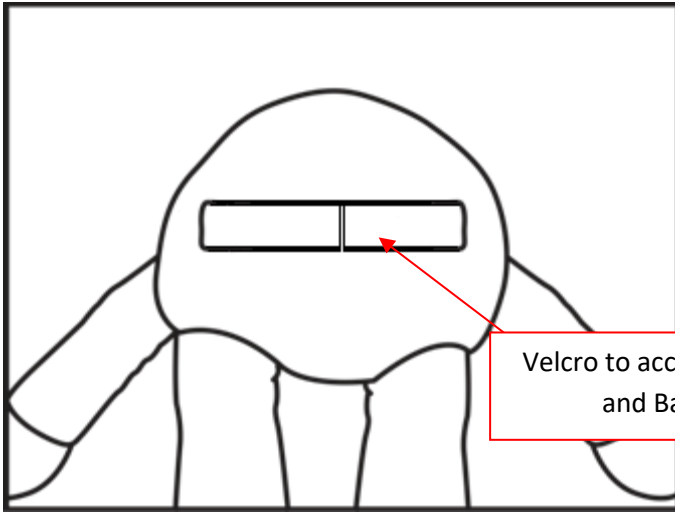

Velcro to access Charging Port and Battery Pack

Battery Pack inside the Plush:

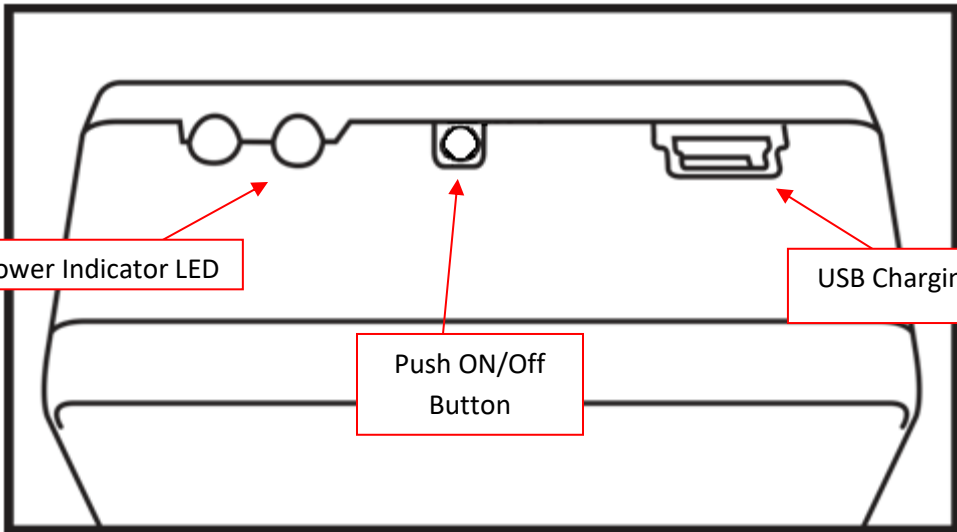

Power Indicator LED

Push ON/Off Button

USB Charging Port

ACCESSORIES:

1-Port USB Car Charger (2)

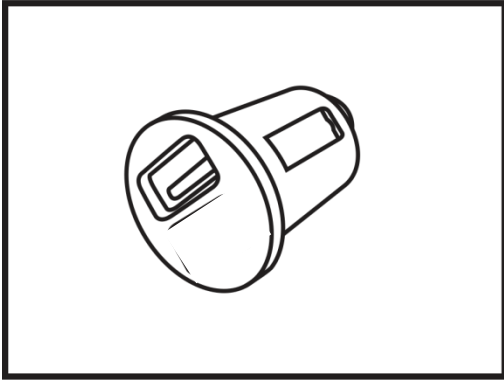

AC adapters (2)

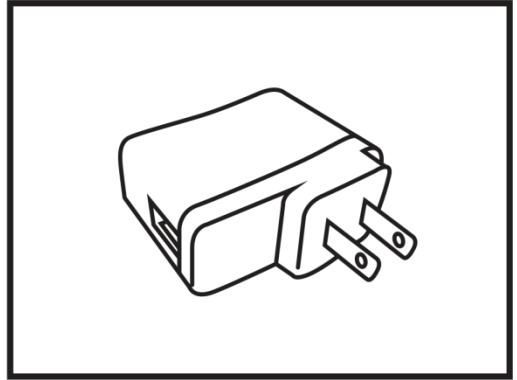

3Ft AND 7Ft USB Cables (1 of Each)

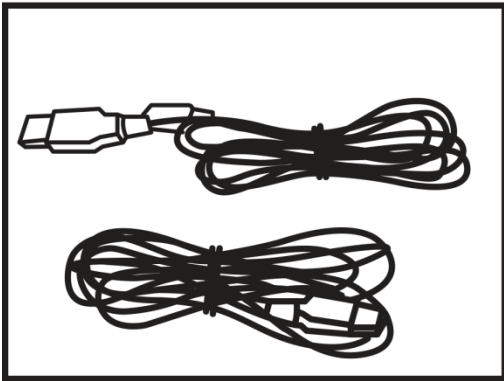

Monitor mount w/ suction cup (1)

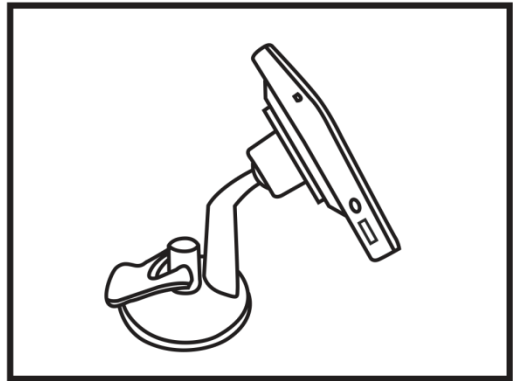

NOTE: Style and designs may vary from pictures

Contents:

- 1- Plush with Camera
- 1- 1700mAh Lithium ion Battery (in plush camera)
- 1- 4.3" LCD Split Screen Monitor
- 1- Monitor bracket with suction cup mount
- 1- USB Charging cable for plush
- 1- Monitor charging cable
- 2- USB car adapter
- 2- USB AC wall adapter
- 1- Monitor stand for home use
- 1- Instruction Manual

NOTE: Extra camera is sold separately to use split screen option on Monitor

PAIRING MONITOR SCREEN AND CAMERA:

Your camera and monitor should be paired when opening, if not, please follow these steps:

Pair Mode Camera 1:

1. Turn on monitor by holding down the power button for **5-6** seconds and release
2. **Turn on the CAMERA by pressing the power button for approximately 5-6 seconds.**
3. Now, on the right side of the monitor there is a pinhole label "Pair". With a paperclip, poke the hole to press pairing button. **The monitor's LED will star flashing rapidly**
4. **Now push down the power button on trhe CAMERA for about 3-4 seconds**
5. You will see the video from the camera once the pairing is complete. The green power light will stop flashing and turn solid green.

Pair Mode Camera 2: (PLEASE NOTE: SECOND CAMERA SOLD SEPARATELY)

1. To Pair second camera, quickly press the power button **on the MONITOR** to show screen for camera 2 (**there will be a #2 on the top left of the screen**). Then repeat steps **2 - 4** above for second camera.

Camera View Options:

- Sequence of screens are:
 - Initial turn on screen - Camera 1
 - Press power button one time - Camera 2
 - Press power button two times - Split Screen (Camera 1 and 2)

SET UP & USE FOR CAR:

Monitor: (Charge for 4-6 hours prior to first use)

Step 1: Plug both camera plush and monitor screen. Red charging lights will turn off to indicate a full charge.

Step 2: Attach the mounting bracket to the back of the monitor slot and secure at top of monitor.

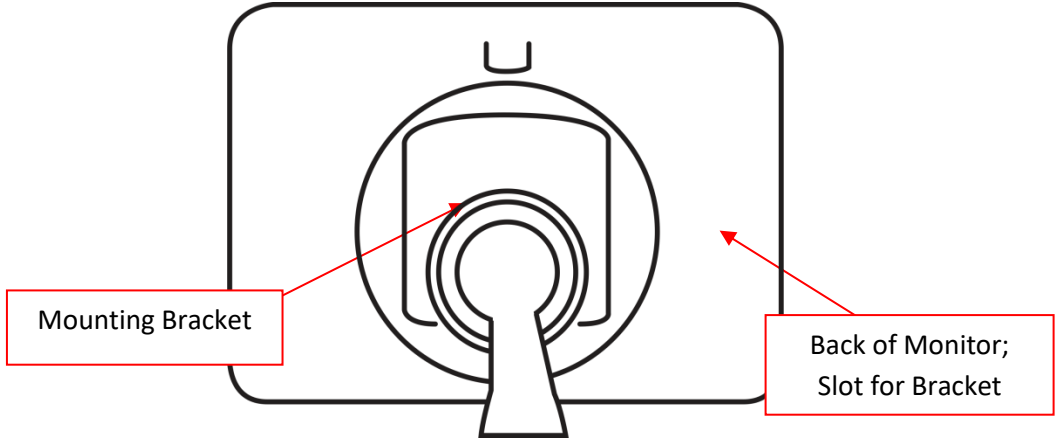

Step 3: Attach the monitor to the windshield of the car in a secure location that **does not obstruct your view**. We recommend the lower left corner of the driver's windshield. (only place it in a location allowed by law so that it doesn't interfere with vision.)

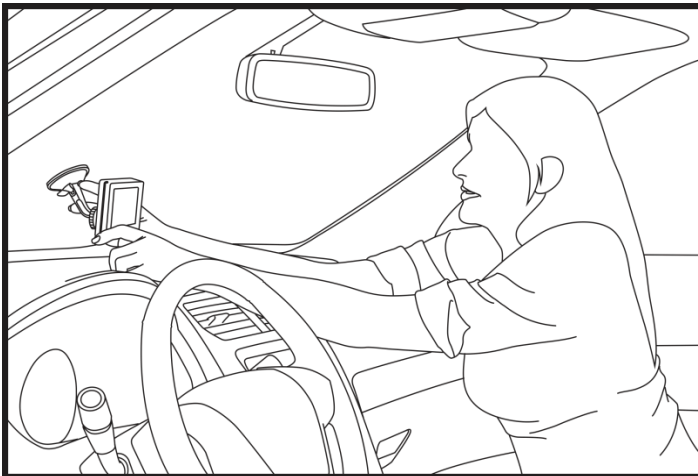

SET UP & USE FOR CAR (Continued):

Step 4: Press On/Off button for 5 seconds to turn monitor On.

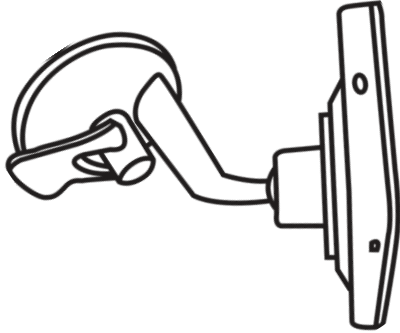

Step 5: unvelcro bottom of push and push On/Off button for 2-3 seconds and release - green light will turn on. Reclose velcro.

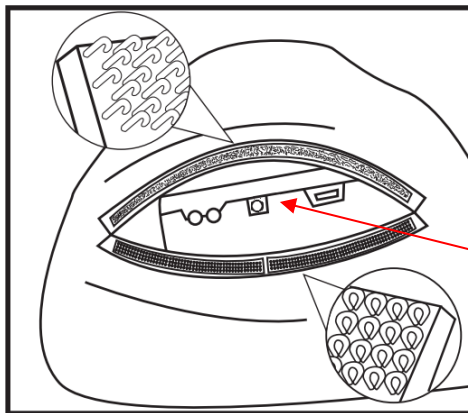

Push On/Off
button

Step 6: Once the camera and monitor are on, they will pair. Signal strength / Battery status will show on the LCD monitor. Meanwhile, the monitor can receive the video from the camera.

If units do not pair, see **Pairing Monitor Screen and Camera** section on page 9.

SET UP & USE FOR CAR (Continued):

Camera in Plush: (Charge for 6-8 hours prior to first use):

For rear facing seat installation for Infants:

Step 7: Wrap plush's arms around the backseat headrest posts in front of car seat and attach palms together with the Velcro and attach the safety buckle straps and pull for a snug fit around the headrest posts.

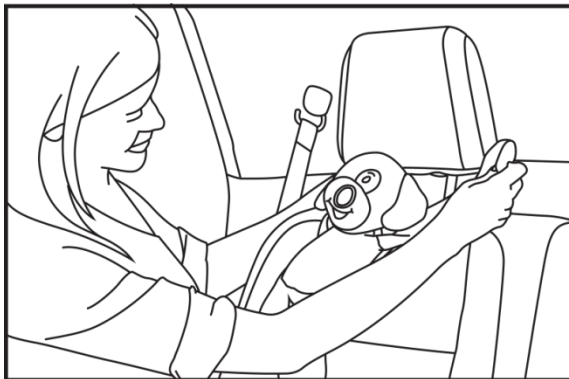

For forward facing seat installation for toddlers:

Step 7: Wrap plush's arms around the front passenger's seat headrest posts in front of the toddler car seat and attach palms together with Velcro. Attach the plastic safety buckle straps and pull for a snug fit around the headrest posts.



For both rear and forward facing installation. ALWAYS use the buckle straps to ensure the camera will stay in place. Note- due to differences in headrest post width, Velcro use may not be possible. The buckle straps should always fit.

SET UP & USE FOR CAR (Continued):

Step 8: Adjust plush's head by flexing the internal bendi-neck for optimal viewing.

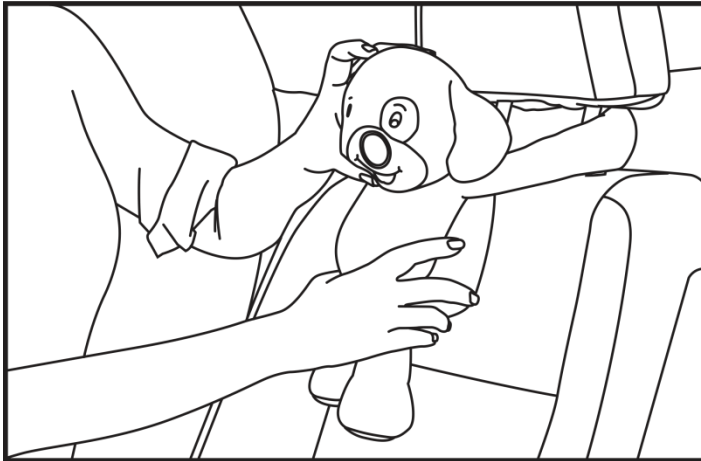

Step 9: Before you are ready to drive, make sure you have adjusted all of your vehicle's options such as seats, mirrors, seatbelts, and the position of the camera in the plush facing your child.

Rear Facing



or

Forward Facing



Step 10: Drive safely and with quick glances knowing that your child is *Always In View*. **If you see something in the monitor that alerts you to attend to your child, continue to follow safe driving practices, and calmly and safely pull off the road.**

SET UP & USE FOR HOME:

1. Find optimal location for the camera.
 - a. Ideally, find a location that will be close to an electrical outlet for charging purposes.
 - b. Note: If using in the nursery, **do not place the camera in the crib**. Any cables must be at least 3 feet away from your baby.
2. Place camera where you want to view your baby anywhere in your home.
3. Place monitor on monitor kick stand if desired, and turn up monitor sound.
4. Now keep peace of mind that your baby is Always In View

Camera in nursery dresser

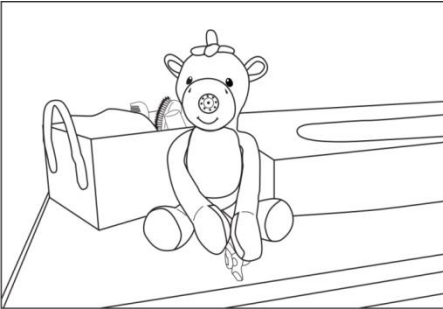

Monitor screen view

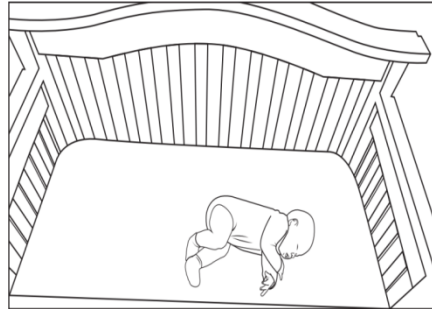

SET UP & USE ON THE GO:

SEE PAGE 4- QUICK REFERENCE FOR DAILY OPERATION, ON THE GO USE.

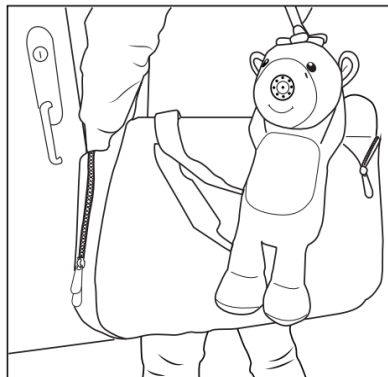

BATTERY CHARGING:



Monitor

Connect USB adapter to the monitor, the light will be red. Once charging is complete, the RED light will turn OFF. Monitor screen indicates battery charge.

Camera

Connect USB adapter to the camera, the light will be red. Once charging is complete, the RED light will turn OFF.

Signal Indicators:

Signal Strength Indicators	Description
	Strong Signal
	Moderate Signal
	Poor Signal

Note: Verify the signal strength on the LCD monitor. Please reference the above table.

Charging Tips:

- Charge both the plush and the monitor fully before use. Recommended **3-4** hours for initial charge **until red light turns off.**
- For regular use begin charging when battery has at least 5% power left.
- Remove battery from plush when not in use for long period of time. (over one month, you will need a Phillips screw driver to take out the battery from the battery pack inside the plush.)

PROBLEM SOLVING:

Monitor View or Sound

No Sound coming from speaker <ul style="list-style-type: none">• Make sure both units are powered on.• Set Volume to a higher setting.	No Video <ul style="list-style-type: none">• Check the DC power or battery on the camera.• Make sure the camera and monitor are in effective range.• Make sure you are on the right screen mode.
--	---

Infrared (IR) Lighting

- In the dark, the IR lights will automatically work, but IR lights do not provide light.

Plush Camera won't stay put or constant camera repositioning

- Make sure you have adjusted the buckle straps for a tight fit. If it is still loose, wrap the plush arms on the actual post of the headrest once on each side and then use the buckle. The camera bendi-neck will adjust after some use so that repositioning will be minimal.

Static

- Monitor and plush are too close together – move farther apart.
- Turn down the volume on the monitor.
- Make sure the battery is fully charged.

Flickering monitor

- Make sure monitor and camera are moved away from other wireless devices (i.e. Wi-Fi, Bluetooth, GPS, etc).

Weak reception or no reception

- Make sure both units are turned on.
- Move plush closer to monitor.
- Make sure batteries are charged on both plush and monitor.

PROBLEM SOLVING (Continued):

Accidentally tried Pairing camera and monitor while camera is On, or Camera is not charging

- wait until flashing green light becomes solid green (about 6-8 seconds)
- **If camera isn't charging,**
 - make sure the cable is plugged in properly and in the right direction
 - Try using a different charging block
 - Try using a different cable
 - Try using a different wall outlet
 - If in the car, bring the plush camera and monitor in the home and charge them there
- **NOTE the green light will not turn on or off while holding own the power button**

NOTE: Make sure both units are fully charged for optimal performance. See www.infanttech.com for more troubleshooting tips.

If you experience a problem that is not noted in this manual, please visit www.infanttech.com for more troubleshooting tips. For more information, please contact our via email 24 hours a day at hello@infanttech.com.

Infanttech warranty Policy

Infanttech will repair or replace your unit free of charge for 90 days from the date of purchase if the unit is defective in workmanship or materials. Customer covers shipping to infanttech warehouse. **To claim your repair/replacement, the product must be returned to Infanttech along with a copy of the original purchase receipt.** In the absence of the purchase receipt, the warranty will be **6 months** from the date of manufacture. Please visit www.infanttech.com to register your product.

Void Warranty:

This warranty does not apply to normal wear or damage from misuse, removal or tampering of serial numbers, abuse, improper storage and handling, installation, accident, unauthorized repair or alteration or units purchased through an unauthorized vendor. Visit www.infanttech.com Terms and Conditions for a list of unauthorized vendors. If possible, Infanttech can replace or repair unit for a fee.

For most recent manual visit www.infanttech.com



infanttech

Infanttech

515 W Whittier Blvd
Montebello, CA 90640

© 2021 Infanttech Solutions, Inc.
Please retain information for future
reference. Color and styles may vary.
MADE IN CHINA



infantech

MANUAL DE INSTRUCCIONES ZOOBY® BABY MONITOR FOR CARS



[Modelos 1000-SGK, 1000-SZK, 1000-GBK, 1000-FXK, 1000-K9K]

POR FAVOR, LEA CUIDADOSAMENTE LAS INSTRUCCIONES Y ADVERTENCIAS A CONTINUACIÓN ANTES DE UTILIZAR SU MONITOR DE BEBÉS **ZOOBY®**. CONSERVE ESTE MANUAL DE INSTRUCCIONES PARA CONSULTAS EN EL FUTURO.

Para recibir asistencia técnica, escríbanos a

hello@infantech.com.

Para usarse con bebés desde su nacimiento hasta que
empiecen a caminar.



ADVERTENCIA:

Un adulto debe instalar el monitor.

Sea cuidadoso al desempacar y ensamblar el producto.

Gracias por su compra del infantech **zooby®** video baby monitor for cars. Este monitor de características únicas permite que los padres puedan mejorar la seguridad al conducir vehículos, dado que reduce la necesidad de voltearse para mirar hacia atrás mientras se está al volante. Este monitor versátil se puede utilizar en casa, y se puede llevar con usted dondequiera que vaya. Su monitor **zooby®** le permite estar atento a su bebé mientras su bebé está sentado en una silla para bebés en el asiento trasero del vehículo, con el bebé mirando hacia atrás. Además, su monitor **zooby®** también se puede utilizar cuando el bebé ya empieza a caminar y se sienta mirando hacia adelante en la silla para bebés en el asiento trasero. El monitor **zooby®** consta de una unidad de video digital del conductor que se fija fácilmente al parabrisas de cualquier vehículo, de un adaptador de recarga y de una cámara incorporada a un lindo peluche suave que se puede colocar en diversos lugares del asiento trasero. Tanto la unidad del conductor como la cámara están provistas de baterías recargables.

Tenga presente que el uso del monitor zooby® no sustituye la exigencia del cumplimiento por parte del conductor de todas las leyes de tránsito y de las normas de seguridad, y la aplicación de precauciones razonables de seguridad destinadas a reducir al mnimo las distracciones mientras conduce. Es su responsabilidad conocer y cumplir con las leyes locales y estatales en las que planea usar este dispositivo.

PRECAUCIÓN:

MANTENGA TODA PIEZA PEQUEÑA FUERA DEL ALCANCE DE LOS NIÑOS ESTE PRODUCTO NO SUSTITUYE LA SUPERVISIÓN Y LA CONDUCCIÓN RESPONSABLES POR PARTE DE UN ADULTO. VERIFIQUE SUS LEYES LOCALES SOBRE EL USO DE ESTE DISPOSITIVO.

- Pruebe el monitor antes de utilizarlo por primera vez, y también periódicamente y al cambiar de posición cualquiera de las unidades.
- Evite las distracciones al conducir. Antes de proceder a poner en marcha su vehículo, asegúrese de haber ajustado todas las opciones de su vehículo, como la posición de los asientos, de los espejos, el uso de los cinturones de seguridad, la correcta posición de la cámara *zooby*® frente al bebé y otros.
- Evite que el bebé se enrede en los cables: nunca deje cables a su alcance. Nunca utilice cables de extensión con adaptadores de CA. Utilice exclusivamente los adaptadores de CA suministrados.
- Cuando enchufe un adaptador de CA a un tomacorriente, nunca toque el extremo que queda al descubierto.
- No utilice el monitor cerca del agua.
- Mantenga el monitor alejado de toda fuente de calor, y asegúrese de que cuente con la ventilación adecuada.
- **ESTE PRODUCTO NO ES UN JUGUETE. NO DEJE QUE NIÑOS JUEGUEN CON ÉL. SU DISEÑO NO PREVÉ EL USO COMO JUGUETE.**

ADVERTENCIA DE LA BATERÍA:

- Nunca mezcle baterías nuevas y viejas.
- Nunca mezcle baterías de distintos tipos (alcalinas, estándar y recargables).
- Cuando vaya a guardar el monitor durante un período prolongado de tiempo, y también cuando las baterías estén descargadas, extraiga de las unidades las baterías.
- Deseche las baterías adecuadamente.
- Utilice exclusivamente el paquete original de baterías recargables La garantía quedará anulada si se utilizan otras baterías. Comuníquese con Infanttech cuando necesite baterías de reemplazo. La información de contacto se puede encontrar al final del folleto de instrucciones.

Información de la FCC estadounidense

Este dispositivo cumple con la Parte 15 de las reglas de la Comisión Federal de Comunicaciones (FCC) estadounidense. Su operación está sujeta a las dos condiciones indicadas a continuación: (1) Este dispositivo no debe causar interferencias perjudiciales, y (2) este dispositivo debe aceptar toda interferencia que reciba, incluyendo interferencias que pudieran causar su funcionamiento incorrecto.

PRECAUCIÓN: Todo cambio o modificación del equipo que no haya sido aprobado previamente por Infanttech podría anular la licencia que tiene el usuario para operar este equipo.

NOTA: Este equipo fue sometido a pruebas y demostró que cumple con los límites de los dispositivos digitales de la Clase A, establecidos en la Parte 15 de las reglas de la FCC estadounidense. Dichos límites fueron diseñados a fin de suministrar una protección razonable contra interferencias perjudiciales en entornos comerciales. Este equipo genera, utiliza y puede irradiar potencia electromagnética de frecuencias de radio, y si no se instala y utiliza en conformidad con las instrucciones podría causar interferencias perjudiciales a las comunicaciones de radio. No obstante, no hay ninguna garantía de que no se producirán interferencias en toda instalación en particular. Si este equipo causa interferencias perjudiciales a la recepción de radio (lo que se puede determinar al encender y apagar el equipo), el usuario puede intentar corregir dichas interferencias mediante una o varias de las siguientes medidas:

- Cambie la orientación o la posición de la antena receptora (unidad del conductor).
- Aumente la separación entre el equipo y el receptor de radio afectado.
- Conecte el equipo a un tendido distinto al que utiliza el receptor de radio afectado.
- Solicite asistencia al concesionario vendedor o un técnico experimentado de radio y televisión.

NOTA: Utilice exclusivamente los paquetes originales de baterías recargables o reemplazos aprobados. La garantía quedará anulada si se utilizan baterías distintas. Comuníquese con Infanttech cuando necesite baterías de reemplazo. La información de contacto se puede encontrar al final del folleto de instrucciones.

NOTA: Debido al potencial de calor extremo en el coche, se recomienda que el zooby® y el monitor ser removidos de calor directo para evitar daños permanentes la pantalla de la cámara o el monitor.

REFERENCIA RÁPIDA PARA LA OPERACIÓN DIARIA:

Después de la instalación original del equipo (vea las instrucciones más adelante), siga estos sencillos pasos para obtener el desempeño óptimo de su monitor *zooby*®:

En el auto:

8. Asegúrese de que siempre se utilicen los amarres de seguridad del muñeco de peluche, con las hebillas ajustadas de modo que el muñeco quede bien ajustado en el apoyacabezas correspondiente. **Nota:** Si las brazos son todavía suelta después de ajustar las correas de los postes, se puede envolver los brazos de peluche alrededor de los postes de reposacabezas una vez en cada lado y utilizar la hebilla para reforzar su ajuste.
9. Mantenga presionado durante 3-5 segundos el botón de encendido/apagado de la unidad del conductor para encenderla hasta que se encienda la pantalla.
10. Puede alternar entre los modos de pantalla 3 pulsando rápidamente el botón de encendido para abrir la vista de cámara (cámara 1, cámara de 2 o pantalla dividida) que está emparejado con el monitor. (Nota: la cámara adicional para el modo de pantalla dividida se vende separada).
11. Cuando usted pone su bebé / niño en el asiento trasero, encienda la cámara en la peluche en la parte inferior con la apertura de la caja de velcro y manteniendo pulsado el botón de alimentación hasta que la luz cambie a verde. Vuelva a colocar el velcro.
12. La unidad del conductor debería mostrar ahora las imágenes de la cámara. Ajuste la cámara del peluche para que muestre la vista deseada al mover el bendi-neck dentro de la de peluche.
13. Al salir del vehículo, mantenga presionado durante 5 segundos el botón de encendido/apagado de la unidad del conductor para apagarla. Al sacar del vehículo al bebé, apague la cámara del peluche. **Lo anterior asegurará una duración y un desempeño óptimos de la carga de la batería.**
14. Recuerde recargar la unidad del conductor y la cámara según sea necesario. Si su vehículo cuenta con un encendedor de cigarrillos o con un tomacorriente, se puede mantener la unidad del conductor permanentemente enchufada al suministro de electricidad mediante el adaptador USB de dos puertos para autos, provisto con el monitor. La cámara del peluche se puede recargar estando la cámara en el vehículo cuando el bebé no se encuentre dentro del vehículo.
15. Cuando la unidad del conductor y la cámara estén totalmente cargadas, disfrute y aproveche las ventajas del monitor *Zooby*®.

REFERENCIA RÁPIDA PARA LA OPERACIÓN DIARIA (continuación):

Llévalo contigo:

5. Desenvolver y desabrochar la cámara de los postes de reposacabezas de su vehículo.
6. Desenganche el monitor desde soporte y lleve su **zooby®** con usted.
7. Cuando entras en cualquier casa que se visita, simplemente coloque la de peluche apuntando la cámara hacia donde desee ver. Mantenga el monitor con usted o ponerlo en una zona donde se puede ver la pantalla.
8. Ahora su bebé está **Always In view** durante su visita a un amigo o en la casa de la abuelita.

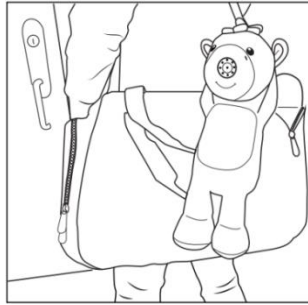

En la casa:

5. Encontrar la ubicación óptima para la cámara. (Si se utiliza en el vivero, no coloque la cámara en la cuna. Cualquier cable deben tener por lo menos 3 pies de distancia de su bebé).
6. Pone la cámara en la que desea ver a su bebé.
7. Pone el monitor en el soporte del monitor si se desea; ajustarse su volumen según sea necesario.
8. Tiene la tranquilidad de que su bebé está **Always in view**.



CARACTERÍSTICAS, FUNCIONES Y COMPONENTES:

Monitor (vista frontal):

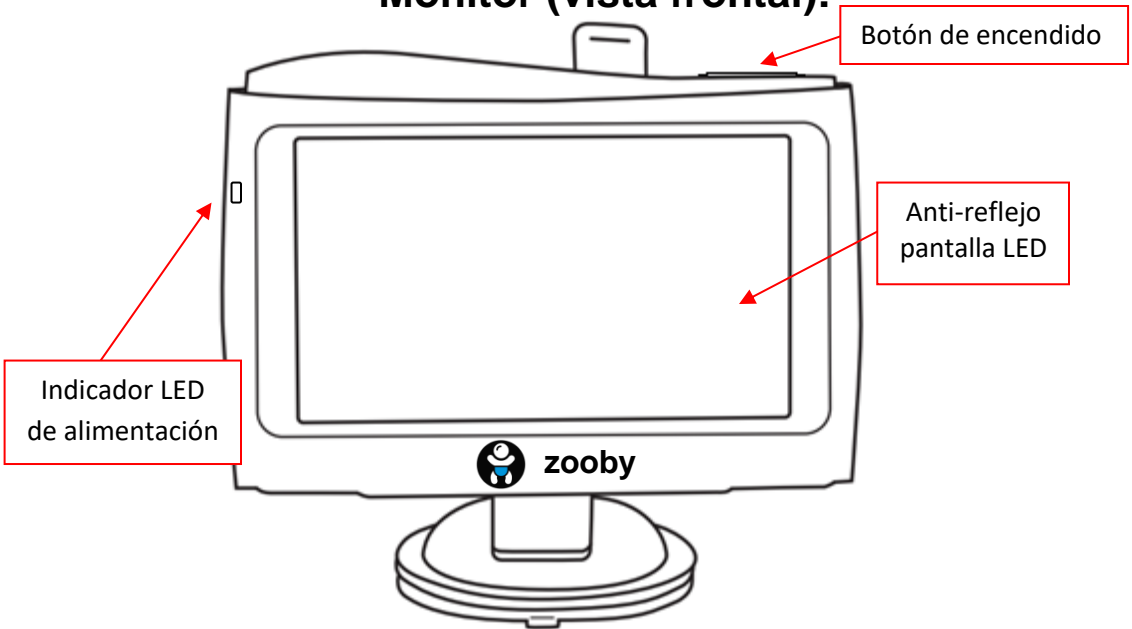

Monitor (Vista lateral):

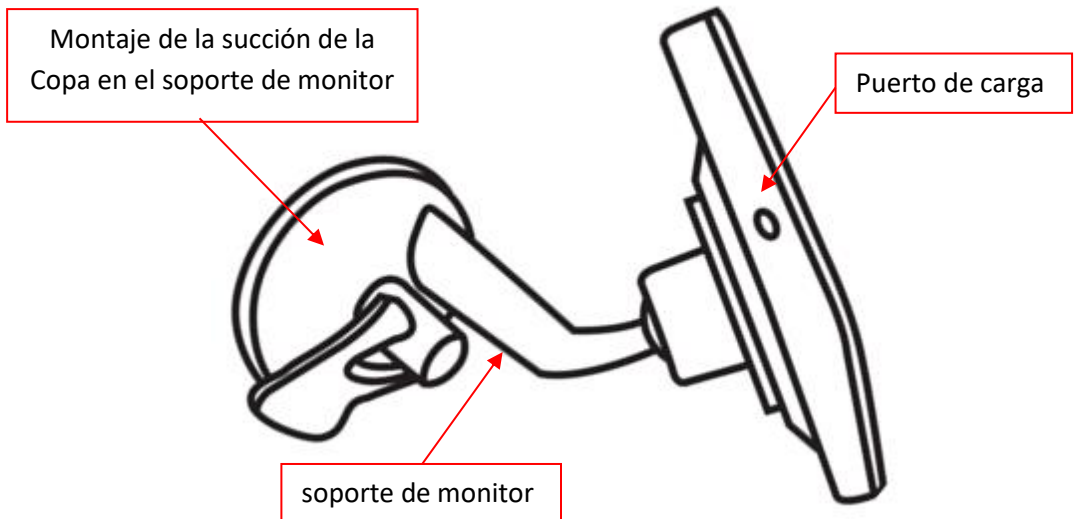

CARACTERÍSTICAS, FUNCIONES Y COMPONENTES (continuación):

Monitor (Vista posterior):

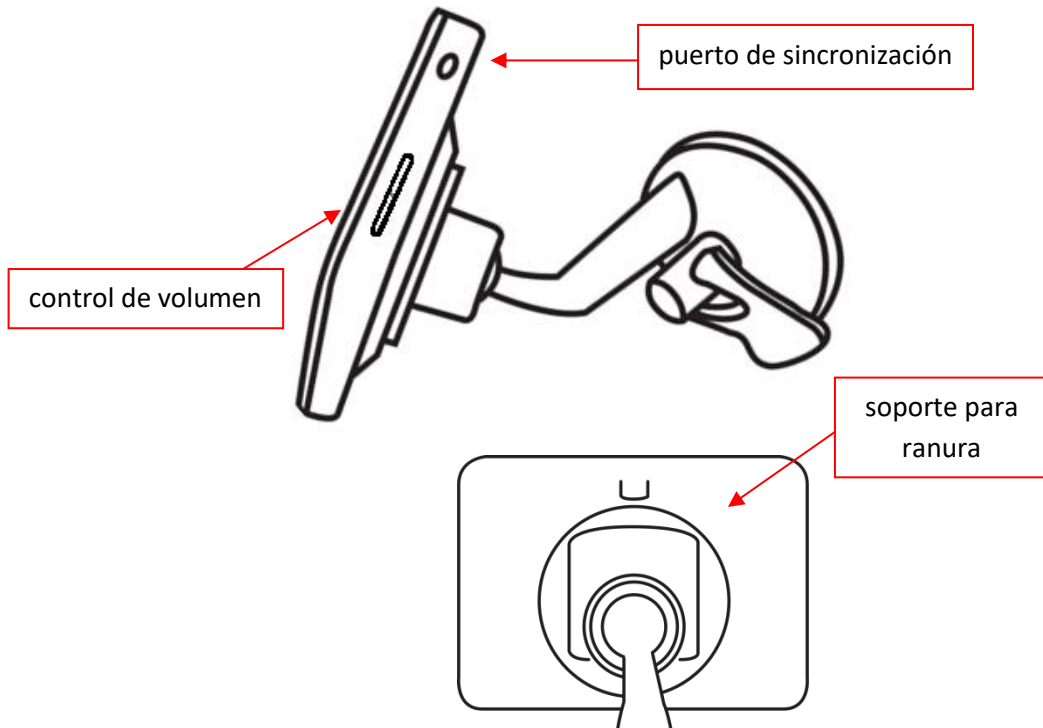

Cámara Peluche (vista frontal):

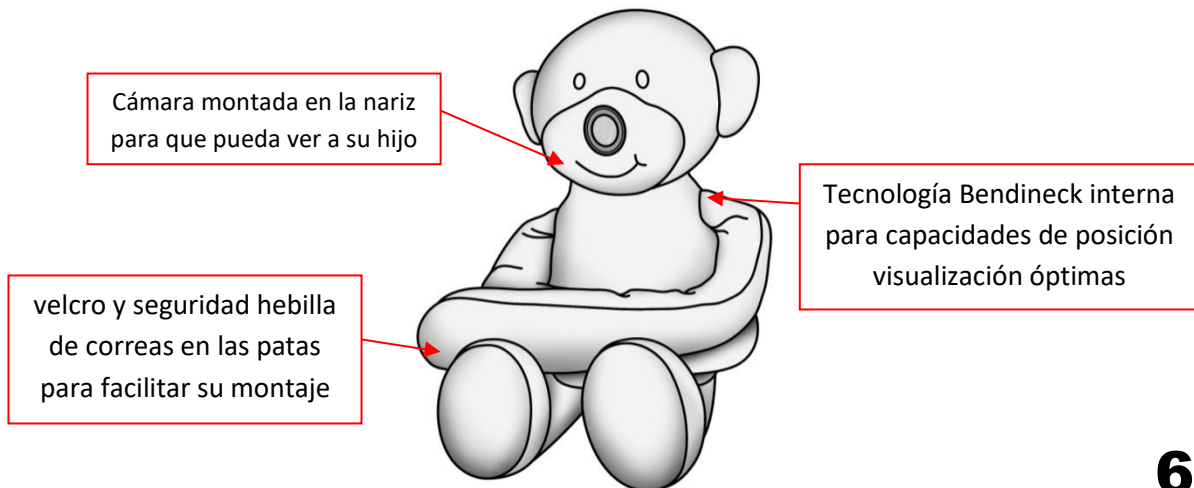

CARACTERÍSTICAS, FUNCIONES Y COMPONENTES (continuación):

Cámara Peluche (Vista abajo):

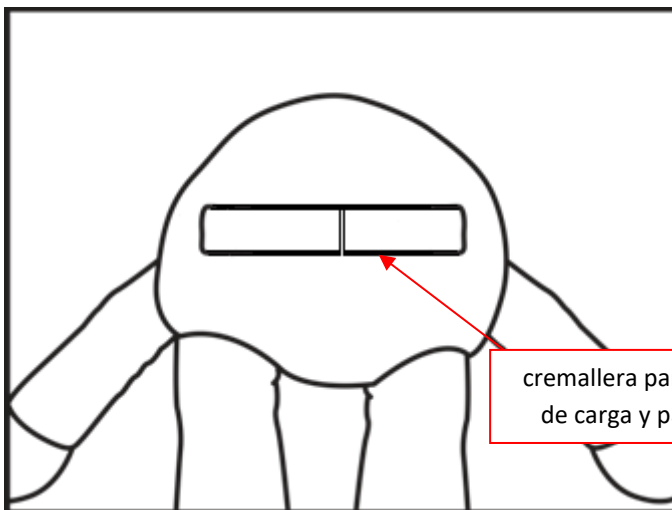

cremallera para acceder a Puerto de carga y paquete de batería

Paquete de la batería dentro de la peluche:

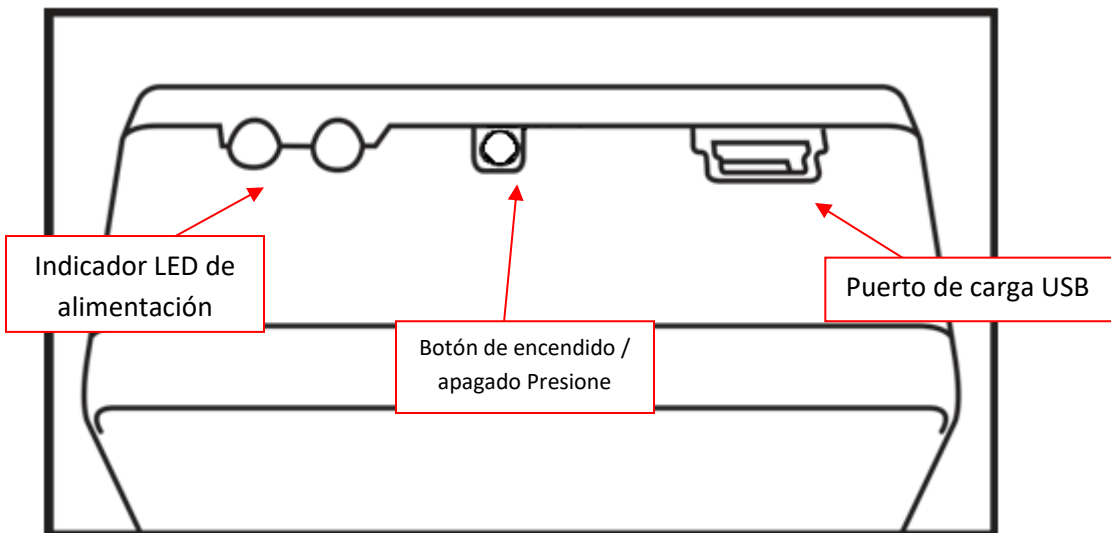

ACCESORIOS:

**Cargador para auto,
de 1 puertos USB (2)**

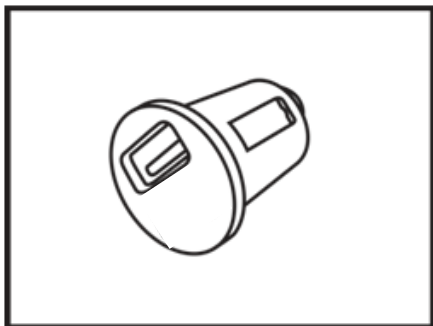

Adaptador de CA (2)

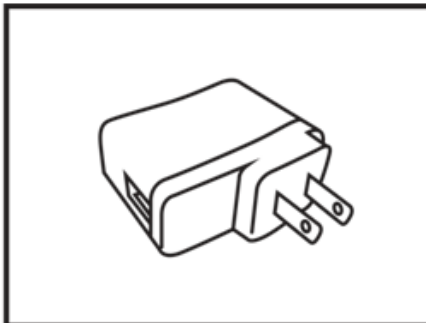

**Cable USB de 3 pies (0,9 m) Y
TAMBIÉN cable USB de 7 pies
(2,1 m) (1 de cada uno)**

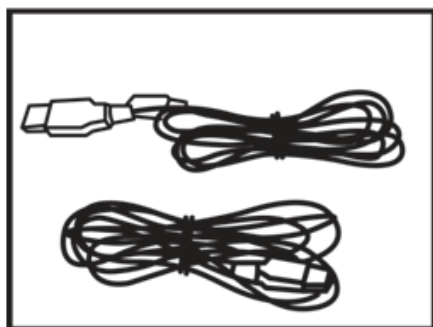

**Base con ventosa para la
unidad del conductor (1)**

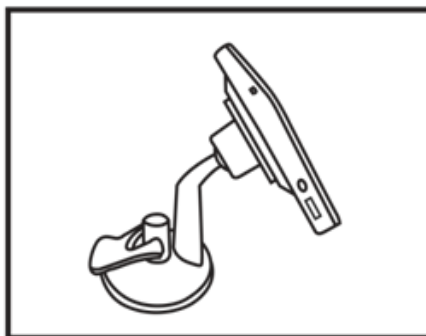

**NOTA: El diseño de su equipo podría ser distinto del
mostrado aquí**

Contenido:

- 1- Peluche con cámara
- 1- Batería de iones de litio de 1700 mAh (dentro del peluche)
- 1- monitor de pantalla dividida LCD de 4.3 "
- 1- Soporte para monitor con base de ventosa
- 1- Cable USB de recarga de la batería del peluche
- 1- Cable USB de recarga de la unidad del conductor
- 2- Adaptador USB de 1 puertos para auto
- 2- Adaptador USB de CA (para tomacorrientes)
- 1- Soporte del monitor para uso en casa
- 1- Manual de instrucciones

**NOTA: Cámara
adicional para utilizar
la opción de pantalla
dividida en el monitor
se vende separada**

Sincronización del Pantalla de Monitor y de la cámara:

La cámara y el monitor deben ser sincronizados cuando se abre la caja, si no, por favor, siga estos pasos:

Modo de sincronización de la cámara 1

1. Presione durante 5-6 segundos el botón de encendido/apagado del monitor para encenderla.
2. **Encienda la CÁMARA presionando el botón de encendido durante aproximadamente 5-6 segundos.**
3. Ahora, en el lado derecho del monitor hay una etiqueta pinhole "Pair". Con un clip de papel, asoman el agujero para presionar el botón de sincronización. **El LED del monitor parpadeará rápidamente.**
4. **Ahora presione el botón de encendido de la CÁMARA durante unos 3-4 segundos**
5. Usted verá el vídeo de la cámara una vez que la sincronización se ha completado. La luz verde dejará de parpadear y se pone verde.

Modo de sincronización de la cámara 2 (NOTA: SEGUNDA CÁMARA SE VENDE SEPARADA)

1. Para emparejar la segunda cámara, presione rápidamente el botón de encendido en el **MONITOR** para mostrar la pantalla de la cámara 2 (**habrá un número 2 en la parte superior izquierda de la pantalla**).
2. Repita los pasos **2 - 4** arriba para la segunda cámara.

Opciones de visualización de la cámara

- **Secuencia de pantallas son:**
 - encender la pantalla inicial - Cámara 1
 - Pulse botón de alimentación una vez - Cámara 2
 - Pulse botón de alimentación dos veces - pantalla dividida (Cámara 1 y 2)

CONFIGURACIÓN Y USO PARA EL COCHE:

Unidad del conductor: (recárguela durante 6-8 horas antes de utilizarla por primera vez)

Paso 1: Conecte el peluche cámara y la pantalla del monitor. Luces de carga roja se apagará para indicar una carga completa.

Paso 2: Fije el soporte de montaje a la parte trasera de la unidad del conductor y asegure en la cima del monitor.

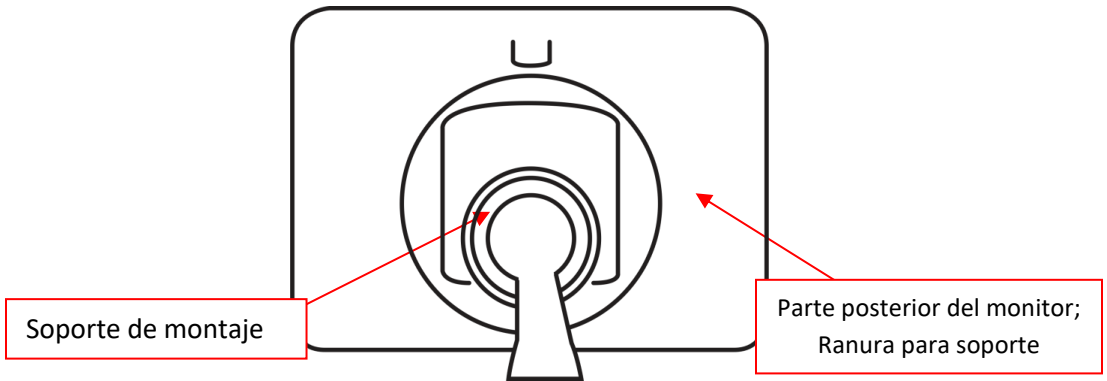

Paso 3: Fije la unidad del conductor al parabrisas del auto en un lugar en el que **no afecte la visibilidad**. Recomendamos que la fije a la parte inferior esquina izquierda del parabrisas (del lado del conductor). (Coloque la unidad sólo en lugares permitidos por las leyes, en los que no afecte la visibilidad).

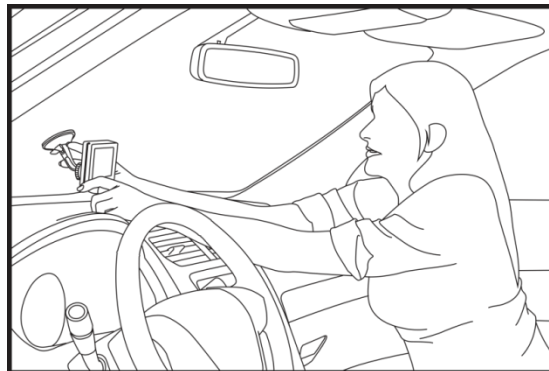

CONFIGURACIÓN Y USO PARA EL COCHE

(continuación):

Paso 4: Presione durante 3-5 segundos el botón de encendido/apagado del monitor del conductor para encenderla.

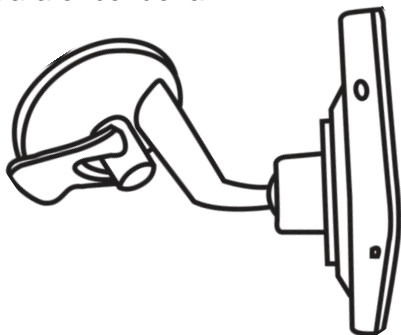

Paso 5: unvelcro parte inferior de de peluche y presione Botón de encendido / Apagado durante 2-3 segundos hasta que la luz verde se enciende. Cerrar de velcro.

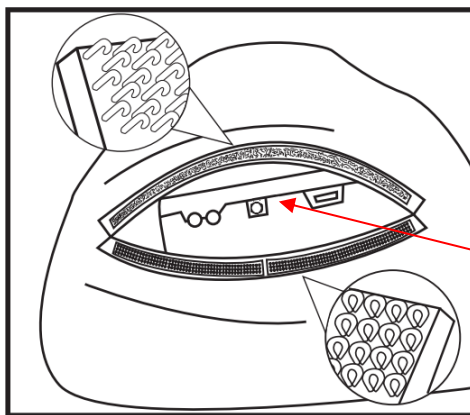

Botón de encendido / apagado Presione

Paso 6: La unidad del conductor y la cámara se interconectarán automáticamente después de que ambas estén encendidas. La pantalla LCD de la unidad del conductor mostrará la intensidad de la señal y el estado de la batería. La pantalla también mostrará simultáneamente las imágenes de la cámara.

Si monitor y la cámara no se sincronizan, consulte la sección **Sincronización del Pantalla de Monitor y de la cámara** en la página 9.

CONFIGURACIÓN Y USO PARA EL COCHE

(continuación):

Cámara en el peluche: (recárguela durante 6-8 horas antes de utilizarla por primera vez)

CONFIGURACIÓN CON EL BEBÉ MIRANDO HACIA ATRÁS:

Paso 7: Rodee con los brazos del peluche los postes apoyacabezas del asiento en el que se encuentra el asiento para bebés y una los brazos en las palmas con la tira de Velcro. Fije los amarres plásticos de hebilla y jale los amarres para que el peluche quede bien ajustado a los postes del apoyacabezas.

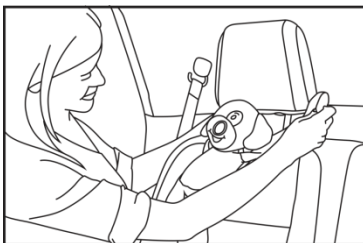

CONFIGURACIÓN CON EL BEBÉ MIRANDO HACIA ADELANTE:

Paso 7: Rodee con los brazos del peluche los postes apoyacabezas del asiento del pasajero delantero (frente al asiento del bebe), y una los brazos en las palmas con la cinta de Velcro. . Fije los amarres plásticos de hebilla y jale los amarres para que el peluche quede bien ajustado a los postes del apoyacabezas.



Por los dos mirando hacia atrás y mirando hacia el frente. Utilice siempre los amarres de hebilla a fin de asegurarse de que la cámara permanezca en su lugar. Nota: Debido a diferencias en la separación de los postes de los distintos apoyacabezas, podría no ser posible utilizar la tira de Velcro. Los amarres de hebilla siempre deben poder fijarse al peluche.

CONFIGURACIÓN Y USO PARA EL COCHE

(continuación):

Paso 8: Flexione el cuello del peluche a fin de ajustar la posición de la cabeza y lograr una vista óptima.

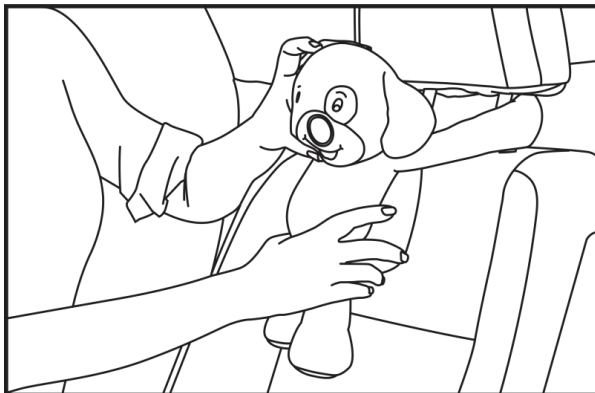

Paso 9: Antes de proceder a conducir el vehículo, asegúrese de haber ajustado todas las opciones de su vehículo, como la posición de los asientos, espejos, los cinturones de seguridad y la correcta posición de la cámara del peluche frente al bebé.

Mirando Hacia Atrás

O

Mirando Hacia Adelante

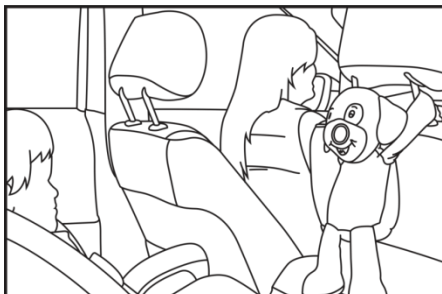

Paso 10: Conduzca con seguridad y dé miradas breves a la pantalla para tener la confianza de que su bebé siempre estará *Always In View*. **Si observa en el monitor algo que usted deba atender respecto a su bebé, siga cumpliendo las prácticas de manejo seguro y proceda a salir del camino con calma y tranquilidad.**

CONFIGURACIÓN Y USO POR LA CASA:

5. Encontrar la ubicación óptima para la cámara.
 - a. Idealmente, encontrar un lugar que sea cerca de un enchufe eléctrico para cargar
 - b. **Note:** Si se utiliza en el vivero, **no coloque la cámara en la cuna.** Cualquier cable deben tener por lo menos 3 pies de distancia de su bebé.
6. Pone la cámara en la que desea ver a su bebé.
7. Pone el monitor en el soporte del monitor si se desea; ajustarse su volumen según sea necesario.
8. Tiene la tranquilidad de que su bebé está ***Always In View.***

Cámara en la cómoda guardería

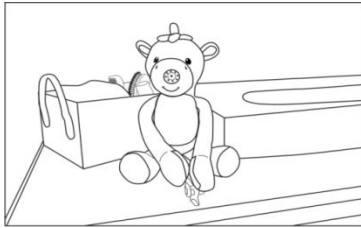

Vista de la pantalla de monitor

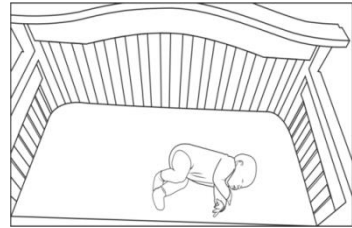

CONFIGURACIÓN Y USO PARA LLÉVAR CONTIGO:

VEA LA PAGINA 4 DE REFERENCIA RÁPIDA PARA OPERACIÓN DIARIO, LLÉVALO CONTIGO.

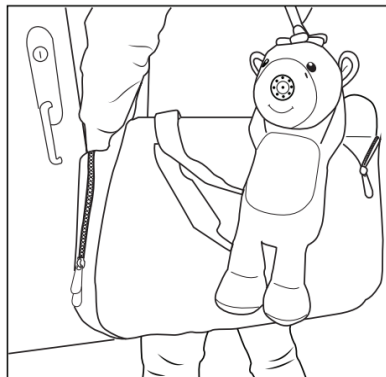

RECARGA DE LA BATERÍA



Unidad del conductor

Conecte el adaptador USB a la unidad del conductor; la luz se encenderá de color rojo. Una vez finalizada la recarga, la luz se apagará. La pantalla de la unidad del conductor muestra el nivel de carga de la batería.

Cámara

Conecte el adaptador USB a la cámara; la luz se encenderá de color rojo. Una vez finalizada la recarga la luz se apagará.

Indicadores

Indicadores de la potencia de la señal	Descripción
	Señal fuerte
	Señal moderada
	Señal débil

Nota: Determine la potencia de la señal en la pantalla LCD Utilice como referencia la tabla anterior.

Recomendaciones de carga:

- Cargue la peluche y el monitor completo antes de su uso. Recomendado **3-4** horas para la carga inicial **hasta que la luz roja se apague**.
- Para el uso regular, cargar cuando la batería tiene el 5% de la energía.
- Retire la batería de peluche cuando no se utiliza durante mucho tiempo. (más de un mes, se necesita un destornillador de cruz para sacar la batería dentro de la peluche).

SOLUCIÓN DE PROBLEMAS:

Monitor Ver o sonido

No se escucha sonido en el altavoz <ul style="list-style-type: none">• Asegúrese de que ambas unidades estén encendidas.• Suba el volumen.	No se ve la imagen de video <ul style="list-style-type: none">• Inspeccione la alimentación de electricidad de CC o de la batería a la cámara.• Compruebe que la cámara y el monitor estén dentro del alcance eficaz del equipo.• Asegúrese de que está en el modo de pantalla derecha.
--	--

Iluminación infrarroja (IR)

- En la oscuridad, las luces IR se activan automáticamente, pero estas luces no generan una luz visible.

Cámara felpa no se queda o reposicionamiento cámara constante

- Asegúrese de que ha ajustado las las correas de la hebilla para un ajuste perfecto. Si todavía está floja, envuelva los brazos de peluche en el poste actual del apoyo para la cabeza una vez en cada lado y luego usar la hebilla. El bendi-neck de la cámara se ajustará después de algún uso para que reposicionamiento será mínimo.

Estática ("ruido")

- La unidad del conductor y el peluche están demasiado cerca, aléjelos.
- Baje el volumen en la unidad del conductor.
- Compruebe que la batería esté totalmente cargada.

Parpadeo de la pantalla

- Asegúrese de que la unidad del conductor y la cámara estén alejados de otros dispositivos inalámbricos (p.ej., Wi-Fi, Bluetooth, GPS, etc.).

SOLUCIÓN DE PROBLEMAS (continuación):

Recepción débil o ausencia de recepción

- Asegúrese de que ambas unidades estén encendidas.
- Acerque el peluche a la unidad del conductor.
- Compruebe que las baterías de la unidad del conductor y del peluche estén bien cargadas.

Intento accidental de interconectar la cámara y la unidad del conductor estando encendida la cámara o la cámara no se carga

- espere hasta que la luz verde parpadeante se vuelva verde continua (alrededor de 6-8 segundos).

o

- **Si la cámara no se está cargando:**
 - Asegúrese de que el cable está conectado correctamente y en la dirección correcta
 - Trate de usar un bloque de carga diferente
 - Trate de usar un cable diferente
 - Trate de usar una toma de corriente diferente
 - Si está en el automóvil, lleve la cámara de peluche y el monitor a la casa y cárguelos allí
- **NOTA:** Para un óptimo desempeño, asegúrese de que ambas unidades estén totalmente cargadas.

Si tiene algún problema que no se observó en este manual, por favor visite www.infanttech.com para más sugerencias para resolver problemas. Para obtener más información, por favor comuníquese nuestro Departamento de Servicio al Cliente por correo electrónico las 24 horas del día a la dirección hello@infanttech.com.

Política de garantía de Infanttech Solutions, Inc.

Infanttech Solutions, Inc reparará o reemplazará su equipo sin costo durante 90 días a partir de la fecha de compra si presenta defectos de mano de obra o materiales. **Para presentar solicitudes de reparación/reemplazo, se debe enviar de vuelta el producto a Infanttech Solutions junto con una copia del recibo original de compra.** Si no se cuenta con el recibo de compra, la garantía será de **6 meses** a partir de la fecha de fabricación. Visite www.infanttech.com para hacer el registro de su producto.

Anulación de la garantía:

Esta garantía no será válida respecto a daños asociados al desgaste normal ni respecto a daños por mal uso, abuso, almacenamiento y/o manipulación inadecuados, mala instalación, reparaciones y modificaciones no autorizadas y cuando se hayan retirado o alterado los números de serie o unidades de comprar a través de un vendedor que no estan autorizado. Visita www.infnattech.com Terms and Conditions para una lista de vendedores que no etan autorizados.. De ser posible, Infanttech reemplazará o reparará el equipo y cobrará un cargo por el trabajo.

Para manual mas reciente visite www.infanttech.com. Ver www.infanttech.com para más soluciones recomendadas.



infanttech

Infanttech

515 W Whittier Blvd
Montebello, CA 90640

© 2021 Infanttech

Conserve esta información para
consultas en el futuro. El color y el
diseño podrían variar.

HECHO EN CHINA



infantech

MANUEL D'INSTRUCTIONS ZOOBY® BABY MONITOR FOR CARS



[Numéros de modèle 1000-SGK, 1000-SZK, 1000-GBK, 1000-FXK,
1000-K9K]

VEUILLEZ LIRE LES INSTRUCTIONS SUIVANTES ET LES
AVERTISSEMENTS SOIGNEUSEMENT AVANT D'UTILISER
LE MONITEUR POUR BÉBÉ **ZOOBY®**. CONSERVER CE
MANUEL D'INSTRUCTIONS AUX FINS DE
CONSULTATION ULTÉRIEURE.

**Pour obtenir de l'assistance technique, nous envoyer un
courriel à l'adresse hello@infanttech.com. Utiliser avec des
bébés jusqu'aux tout-petits.**



AVERTISSEMENT :

Installation par un adulte requise.

Merci d'avoir fait l'achat du infanttech **zooby®** baby monitor for cars,. Ce moniteur unique permet aux parents de conduire un véhicule en toute sécurité en éliminant le besoin de se retourner pendant la conduite. Ce moniteur polyvalent peut être utilisé à la maison, et vous pouvez l'emporter avec vous partout où vous allez. Votre moniteur **zooby®** vous permet de surveiller votre bébé pendant qu'il est assis en regardant vers l'arrière dans le siège du passager arrière. De plus, votre moniteur **zooby®** peut également être utilisé lorsque bébé grandit et devient un tout-petit et que son siège est placé sur le siège du passager arrière de la voiture, mais tourné vers l'avant. Cette unité est un moniteur vidéo digitale qui se fixe facilement sur le pare-brise au-dessus du tableau de bord de tout véhicule, un adaptateur de voiture pratique et une caméra cachée dans un toutou en peluche qui peut être installé de différentes manières sur le siège arrière. La caméra et le moniteur sont munis d'une pile rechargeable.

Veillez noter que malgré l'utilisation du moniteur zooby®, le conducteur doit respecter toutes les lois en matière de sécurité et de conduite, ainsi que prendre toutes les mesures de sécurité lors de la conduite afin de minimiser la distraction au volant. Il est de votre responsabilité de connaître et de vous conformer aux lois locales et nationales en vigueur dans les pays où vous prévoyez d'utiliser cet appareil.



MISE EN GARDE:

**GARDER LES PETITES PIÈCES HORS DE LA PORTÉE DES ENFANTS
CE PRODUIT NE REMPLACE PAS LA SUPERVISION D'UN ADULTE ET
UNE CONDUITE RESPONSABLES. VÉRIFIEZ LES LOIS LOCALES
CONCERNANT L'UTILISATION DE CET APPAREIL.**

- Essayer le moniteur avant la première utilisation, régulièrement et au moment de changer la position des unités.
- Éviter les distractions pendant la conduite : avant de démarrer le véhicule, s'assurer que toutes les options du véhicule sont bien ajustées, comme les sièges, les miroirs, les ceintures de sécurité, que la caméra du moniteur **zooby®** est bien face à l'enfant, etc.
- Empêcher l'emmêlement des câbles : ne pas placer les cordons à portée du bébé. Ne jamais utiliser d'extension avec les adaptateurs CA. Utiliser uniquement les adaptateurs CA fournis.
- Lorsqu'un adaptateur CA est branché sur une prise électrique, ne pas toucher à l'extrémité exposée.
- Ne pas utiliser le moniteur près d'une source d'eau.
- Garder le moniteur hors de portée de sources de chaleur et s'assurer qu'il est bien aéré.
- **CE PRODUIT N'EST PAS UN JOUET. NE PAS LAISSER D'ENFANT JOUER AVEC CE PRODUIT. NE CONVIENT PAS AUX JEUX D'ENFANTS.**

AVERTISSEMENT POUR LA PILE:

- Ne pas mélanger de vieilles piles avec de nouvelles.
- Ne pas mélanger de piles alcalines, standard ou rechargeables.
- Retirer les piles et débrancher le bloc-piles rechargeable lorsque le produit est rangé pour une longue période ou lorsque les piles sont vides.
- Disposer des piles vides convenablement.
- N'utiliser que le bloc-piles rechargeable d'origine. La garantie est annulée si d'autres piles sont utilisées. Veuillez communiquer avec Infanttech pour obtenir une pile de rechange (les coordonnées se trouvent à la fin du livret d'instructions).

Renseignements relatifs à la Federal Communications Commission (FCC, É.-U.)

Ce dispositif est conforme à l'article 15 du règlement de la FCC. Son utilisation est soumise aux deux conditions suivantes : (1) ce dispositif ne peut causer d'interférence dommageable et (2) ce dispositif doit être en mesure d'accepter l'interférence reçue, y compris celle causée par une utilisation indésirable.

Industrie Canada (IC) Déclaration de conformité

Le présent appareil est conforme aux CNR d'Industrie Canada applicables aux appareils radio exempts de licence. L'exploitation est autorisée aux deux conditions suivantes : (1) l'appareil ne doit pas produire de brouillage, et (2) l'utilisateur de l'appareil doit accepter tout brouillage radioélectrique subi, même si le brouillage est susceptible d'en compromettre le fonctionnement.

MISE EN GARDE : Tout changement ou toute modification n'étant pas approuvé expressément par Infanttech peut annuler l'autorisation accordée à l'utilisateur de faire fonctionner cet équipement.

REMARQUE : Cet équipement a subi des essais et il est conforme à la classe A pour les dispositifs numériques, en vertu de l'article 14 du règlement de la FCC. Ces limites sont conçues pour fournir une protection raisonnable contre une interférence pouvant être nocive dans un environnement commercial. Cet équipement génère, utilise et peut émettre de l'énergie de fréquence radio et, s'il n'est pas installé et utilisé en respectant les instructions, il peut causer une interférence nocive pour les communications radio. Toutefois, il n'y a aucune garantie qu'aucune interférence ne sera produite dans une installation particulière. Si cet équipement cause des interférences nocives pour la réception radio, ce qui peut être déterminé en allumant et éteignant l'équipement, on encourage l'utilisateur à corriger l'interférence en prenant au moins une des mesures suivantes :

- Réorienter ou repositionner l'antenne de réception (moniteur)
- Augmenter la distance séparant l'équipement et le récepteur
- Brancher l'équipement dans un circuit différent de celui sur lequel le récepteur est branché.
- Consulter le détaillant ou un technicien radio/TV d'expérience pour obtenir de l'aide.

REMARQUE : Utiliser le bloc-piles rechargeable fourni ou une pile de rechange approuvée. La garantie est annulée si d'autres piles sont utilisées. Veuillez communiquer avec Infanttech pour obtenir une pile de rechange (les coordonnées se trouvent à la fin du livret d'instructions).

RÉFÉRENCE RAPIDE POUR L'USAGE QUOTIDIEN:

Une fois l'installation initiale (voir les instructions ci-dessous), suivre la marche à suivre simple pour obtenir un rendement optimal de la part du moniteur zooby®:

dans la voiture:

16. S'assurer que les sangles avec boucle de sécurité sur la peluche de la caméra sont toujours utilisées et ajustées pour bien se fixer sur l'appui-tête. **Remarque:** Si les bras sont encore lâche après ajustement des sangles sur les messages, vous pouvez envelopper les bras en peluche autour des poteaux d'appui-tête au moins une fois part et d'autre, puis utilisez la boucle pour serrer votre ajustement.
17. Tenir le bouton d'alimentation pendant 5 secondes pour allumer le moniteur jusqu'à ce que l'écran de l'unité se allume..
18. Vous pouvez basculer entre les modes d'écran 3 en appuyant rapidement sur le bouton d'alimentation jusqu'à ce que vous obtenez la vue caméra (caméra 1, caméra 2, moniteur divisé) qui est synchronisé à votre moniteur. Le moniteur doit afficher les images de la caméra. Ajuster la caméra dans la peluche en fonction de la vue désirée.
19. Lorsque vous placez votre bébé / enfant sur le siège arrière, allumer l'appareil photo dans la peluche au fond en ouvrant l'enceinte velcro et en maintenant le bouton d'alimentation jusqu'à ce que le feu passe au vert. Remettez le velcro.
20. Le moniteur affiche les images de la caméra. Réglez l'appareil photo en peluche pour la vue que vous aimez en déplaçant le bendi-neck.
21. Lorsque vous quittez le véhicule, éteindre le moniteur en maintenant le bouton d'alimentation pendant 5 secondes. Lorsque vous prenez votre bébé hors du véhicule, éteignez l'appareil caméra dans la peluche. **Cela permettra d'assurer la vie de la batterie et des performances optimales.**
22. Ne pas oublier de charger le moniteur ou la caméra au besoin. Si le véhicule est muni d'un allume-cigare ou de prises d'alimentation, vous pouvez garder le moniteur du bébé branché sur l'adaptateur de voiture à 2 ports USB (fourni). La caméra dans la peluche peut être chargée dans le véhicule lorsque l'enfant n'est pas dans le véhicule.

NOTE: En raison de la chaleur extrême potentiel dans la voiture, nous recommandons que le zooby® et l'écran moniteur soit retiré de la chaleur directe pour éviter des dommages permanents à l'appareil photo ou écran moniteur.

RÉFÉRENCE RAPIDE POUR L'USAGE QUOTIDIEN

(SUITE):

Sur la Route:

9. déballer et déboucler la caméra à partir des messages d'appui-tête
10. Détachez le moniteur du support et transporter votre **zooby®** avec vous
11. Lorsque vous entrez dans ne importe quelle maison vous visitez, il suffit de placer la peluche de la caméra pointant vers l'emplacement que vous souhaitez afficher. Gardez le moniteur avec vous ou le placer dans un endroit où vous pouvez voir le moniteur.
12. Maintenant, votre bébé est **Always in View** lors d'une visite à un ami ou à la maison de grand-mère

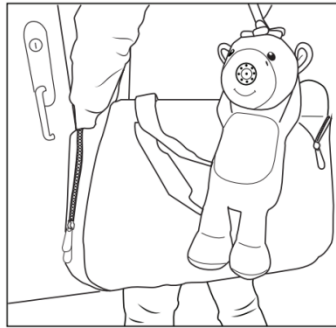

Chez Soi:

9. Trouvez l'emplacement optimal pour la caméra. (Si vous utilisez la pépinière, ne placez pas la caméra dans la crèche. Les câbles doivent être d'au moins 3 mètres de votre bébé).
10. Placez la caméra où vous souhaitez voir votre bébé
11. Placez le moniteur sur le moniteur tenir si désiré (inclus)
12. Avoir la tranquillité d'esprit que votre bébé est **Always In View**.



CARACTÉRISTIQUES ET COMPOSANTS:

Moniteur (Vue de face):

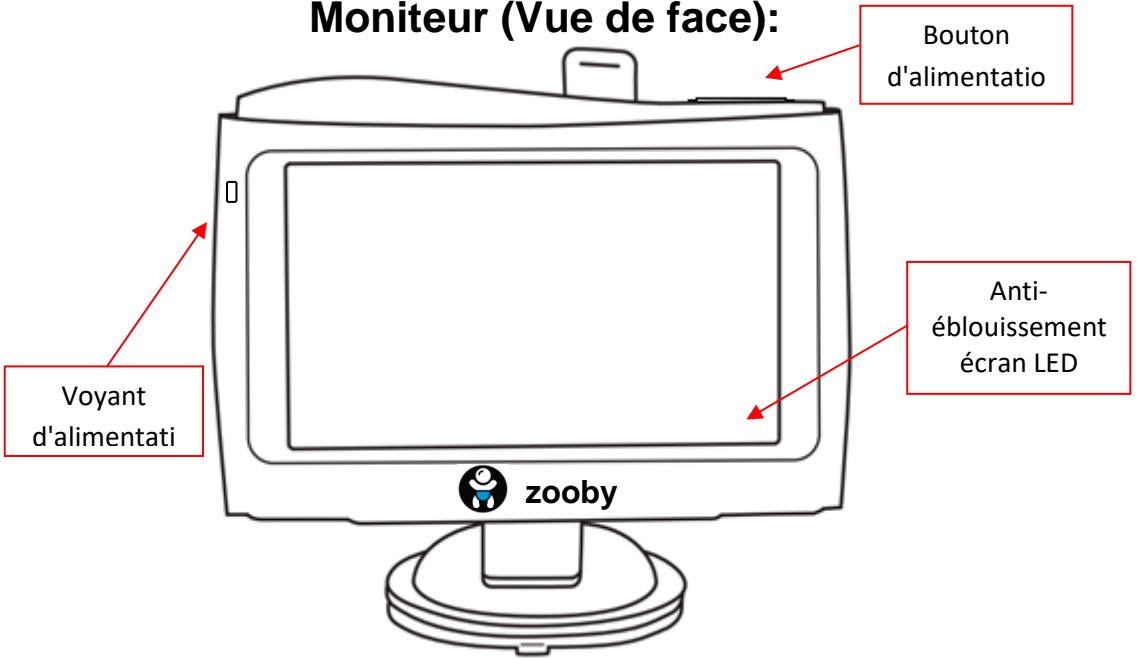

Moniteur (Vue latérale):

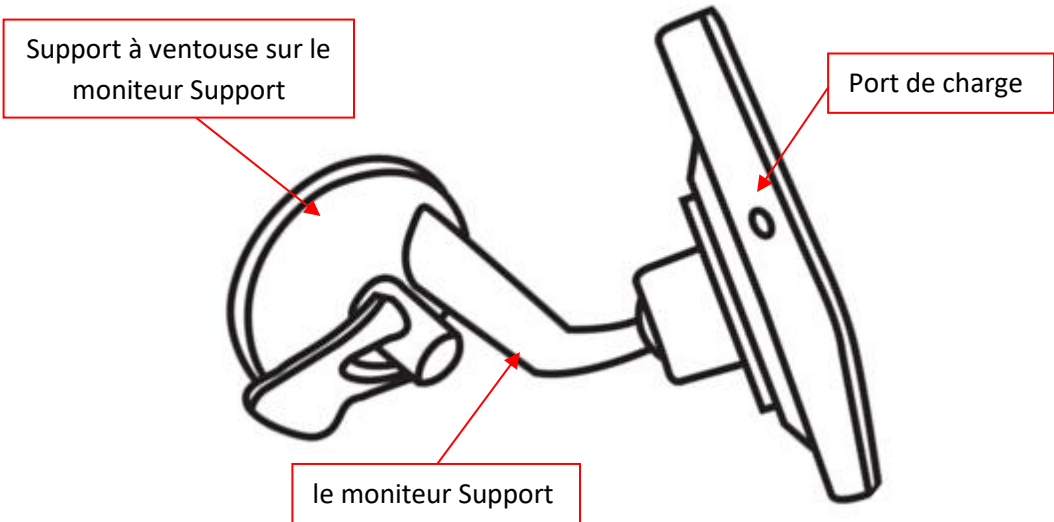

CARACTÉRISTIQUES ET COMPOSANTS (SUITE):

Moniteur (Vue arrière):

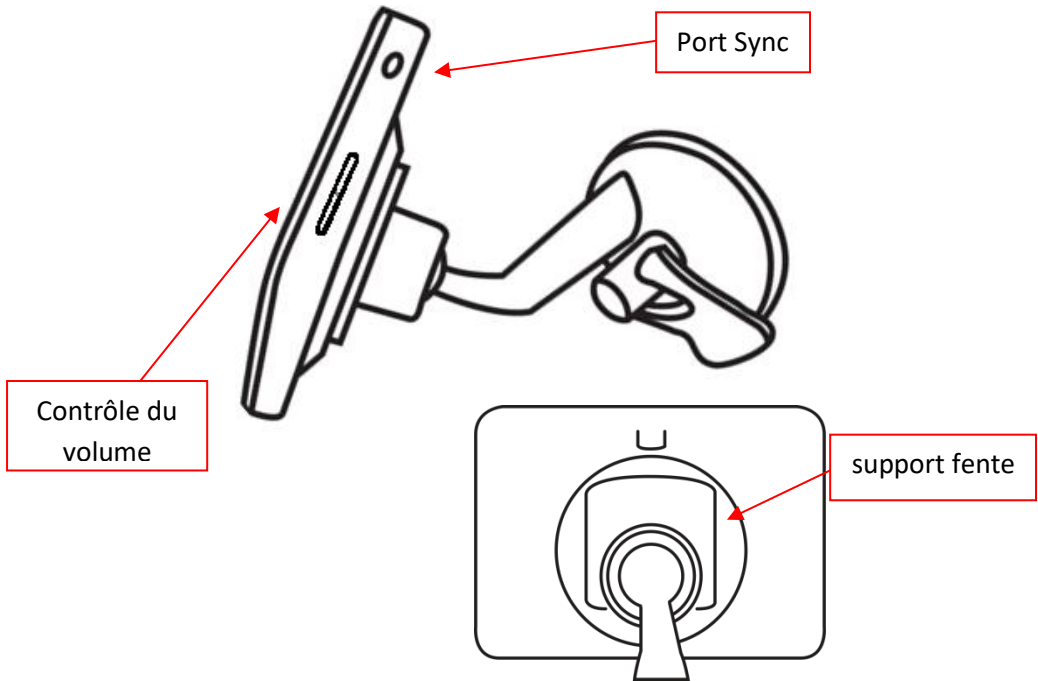

Caméra Peluche (Vue de face):

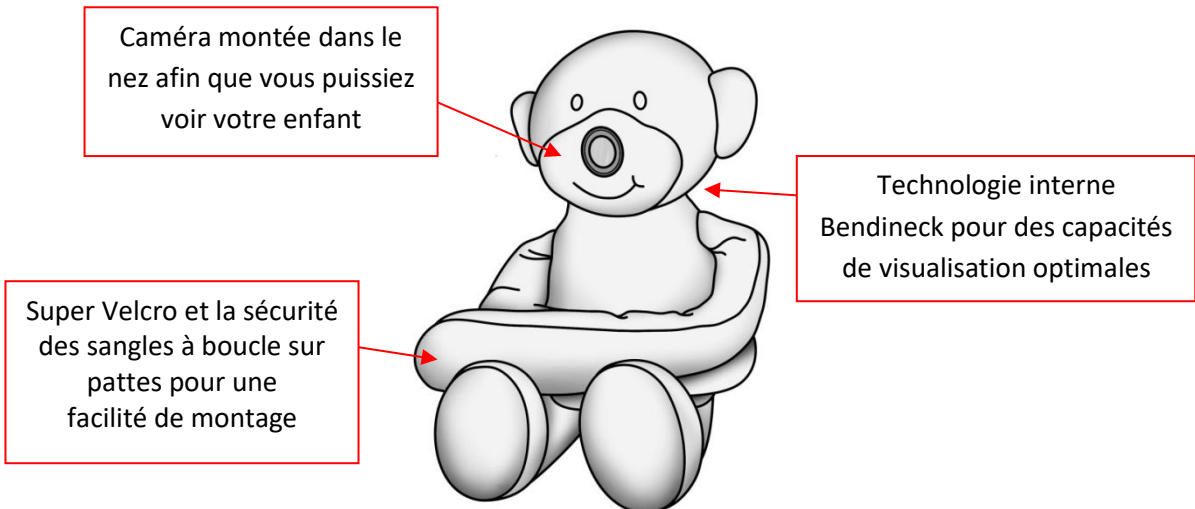

CARACTÉRISTIQUES ET COMPOSANTS (SUITE):

Caméra Peluche (Voir en bas):

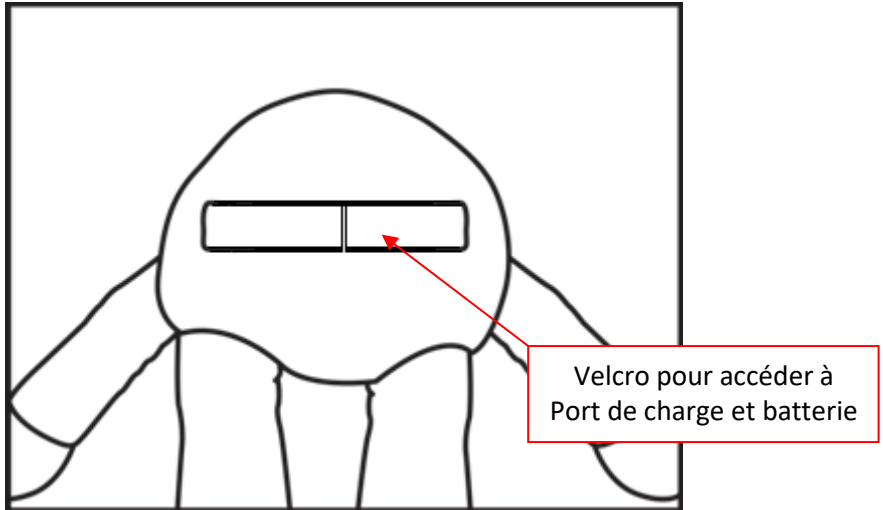

Batterie à l'intérieur du peluche:

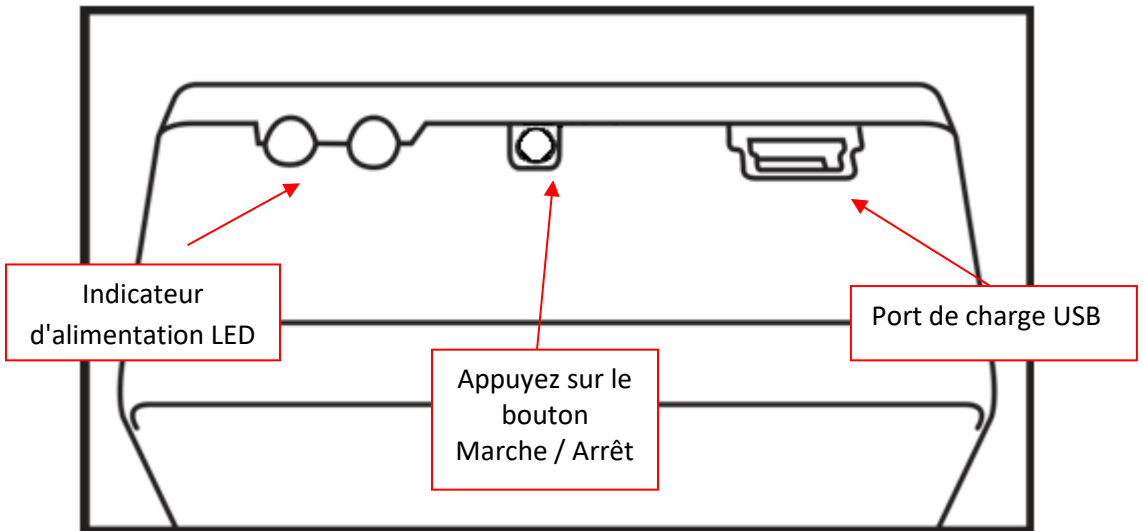

ACCESSOIRES:

Chargeur de voiture à 1 port USB (2)

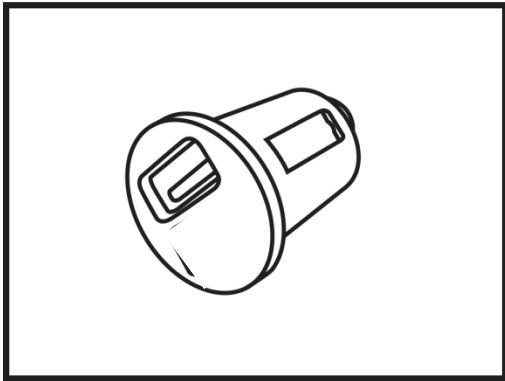

Adaptateurs CA (2)

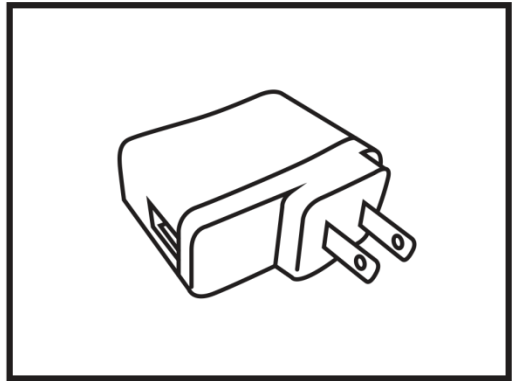

Câbles USB de 3 pi et 7 pi (1 chacun)

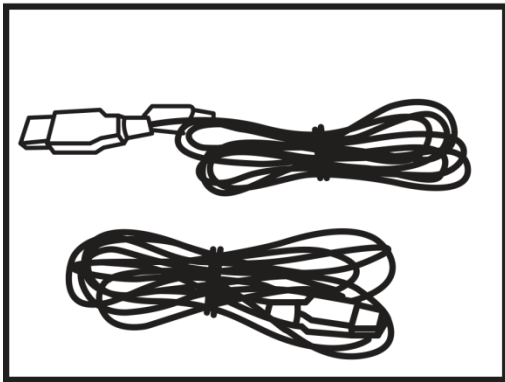

Support de moniteur avec ventouse (1)

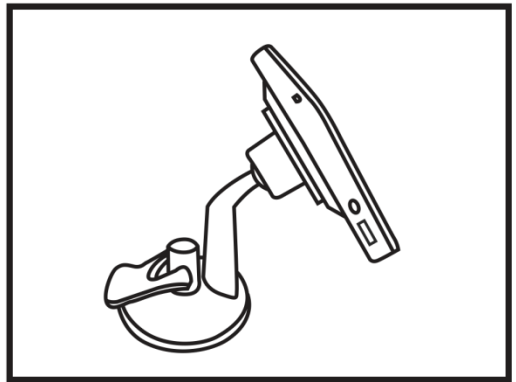

REMARQUE : Le style et la conception peuvent varier des images.

Contenu:

- 1 – Peluche avec caméra
- 1 – Pile au lithium-ion 1500 mA/h (dans la peluche)
- 1 – 4.3" ACL Monitor divisée
- 1 – Équerre pour le moniteur avec support à ventouse
- 1 – Câble de chargement USB pour la peluche
- 1 – Câble de chargement pour le moniteur
- 2 – Adaptateur de voiture à 1 port USB
- 2 – Adaptateur de prise murale CA à port USB
- 1 – Support pour moniteur pour utilisation à la maison
- 1 – Manuel d'instructions

SYNCHRONISATION MONITEUR ET LA CAMÉRA:

Votre caméra et le moniteur doivent être synchronisés lors de l'ouverture boîte, si non, se il vous plaît suivez ces étapes:

Mode d'appairage Caméra 1:

1. Allumez moniteur en appuyant sur le bouton d'alimentation pendant **5-6** secondes.
2. **Allumez la CAMÉRA en appuyant sur le bouton d'alimentation pendant environ 5 à 6 secondes.**
3. Maintenant, Sur le côté droit de l'écran, il ya un trou avec l'appellation "Pair". Avec un trombone, percez le trou pour appuyer sur le bouton d'appairage. Vous verrez le message "Pairing Start" sur l'écran et la ACL de le moniteur clignote. **La LED du moniteur commencera à clignoter rapidement**
4. **Appuyez maintenant sur le bouton d'alimentation de la CAMÉRA pendant environ 3-4 secondes**
5. Vous verrez la vidéo de la caméra une fois l'appairage est terminé. Le voyant d'alimentation vert se arrête de clignoter et passe au vert.

Mode d'appairage Caméra 2: (SE IL VOUS PLAÎT REMARQUE: DEUXIÈME CAMÉRA VENDUE SÉPARÉMENT)

2. **Pour coupler la caméra 2, appuyez rapidement sur le bouton d'alimentation sur le MONITEUR pour afficher l'écran de la caméra 2. (vous verrez un # 2 en haut à gauche de l'écran) Puis répétez les étapes 2 - 4 ci-dessus pour la deuxième caméra.**

Caméra Options de vue:

- Séquence d'écrans sont:
 - Virage initial à l'écran - caméra 1
 - Appuyez sur le bouton d'alimentation une seule temps - caméra 2
 - Appuyer sur le bouton d'alimentation deux temps - divisée écran (caméra 1 and 2)

INSTALLATION ET UTILISATION POUR VOITURE:

Moniteur: (charger pendant 6-8 heures avant la première utilisation)

Étape 1: Bouchez les deux en peluche de la caméra et l'écran du moniteur. Témoin de charge rouge se éteint pour indiquer une charge complète

Étape 2: fixer l'équerre de fixation dans la fente au dos du moniteur.

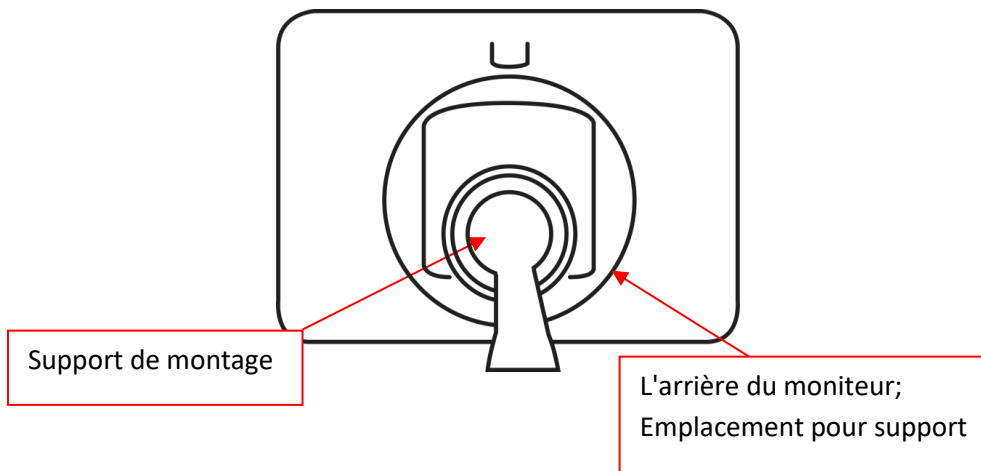

Étape 3: fixer le moniteur au pare-brise de la voiture dans un endroit sécuritaire **sans obstruer la vue**. Nous recommandons le coin inférieur gauche du pare-brise. (Le placer uniquement dans une position autorisée par la loi afin de ne pas obstruer la vue.)

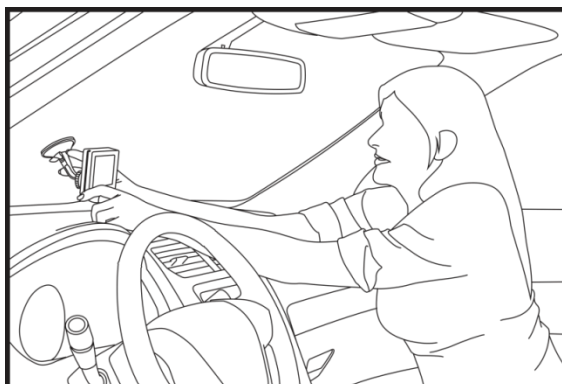

INSTALLATION ET UTILISATION POUR VOITURE (suite) :

Étape 4: tenir le bouton d'alimentation pendant 5 secondes pour allumer le moniteur.

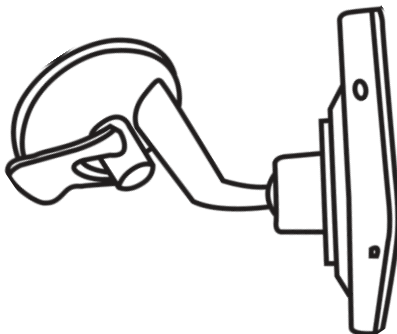

Étape 5: défaire le velcro de la peluche et allumer la caméra en plaçant l'interrupteur à la position Marche en appuyant sur le bouton d'alimentation pendant 5-6 secondes jusqu'à ce que la lumière verte se allume. Refermer la velcro.

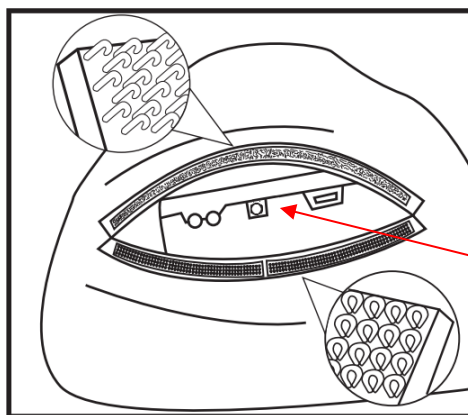

Appuyez sur le bouton Marche / Arrêt

Étape 6: une fois la caméra et le moniteur activés, ils seront appariés. La puissance du signal et l'état de la pile sont affichés sur le moniteur ACL. Le moniteur peut recevoir en même temps le signal vidéo de la caméra.

Si les unités ne sont pas synchronisées, voir **Synchronisation Moniteur et la Caméra** à la page 9

INSTALLATION ET UTILISATION POUR VOITURE (suite):

Caméra dans la peluche: (charger la caméra 6-8 heures avant la première utilisation)

INSTALLATION SUR UN SIÈGE FAISANT FACE VERS L'ARRIÈRE:

Étape 7: placer les bras de la peluche autour des postes de l'appui-tête du siège du passager arrière en face du siège d'auto pour bébé et attacher les paumes à l'aide du velcro. Attacher les sangles à boucle de sécurité et les serrer pour qu'elles soient bien fixées autour des tiges de l'appui-tête.

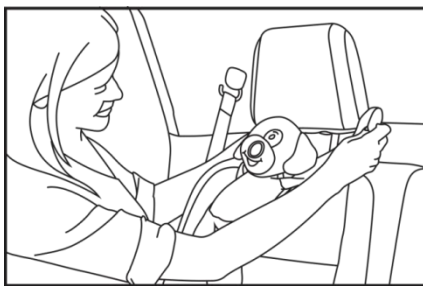

INSTALLATION SUR UN SIÈGE FAISANT FACE VERS L'AVANT:

Étape 7: placer les bras de la peluche autour des postes de l'appui-tête du siège avant en face du siège d'auto pour tout-petit et attacher les paumes à l'aide du velcro. . Attacher les sangles à boucle de sécurité et les serrer pour qu'elles soient bien fixées autour des tiges de l'appui-tête.



Toujours utiliser les sangles à boucle pour s'assurer que la caméra demeure bien en place. Remarque : en raison des différentes largeurs que peuvent avoir les tiges de l'appui-tête, l'utilisation du velcro peut être impossible. Les sangles à boucle devraient toujours convenir

INSTALLATION ET UTILISATION POUR VOITURE (suite):

Étape 8: ajuster la tête de la peluche à l'aide des tiges flexibles pour un visionnement optimal.

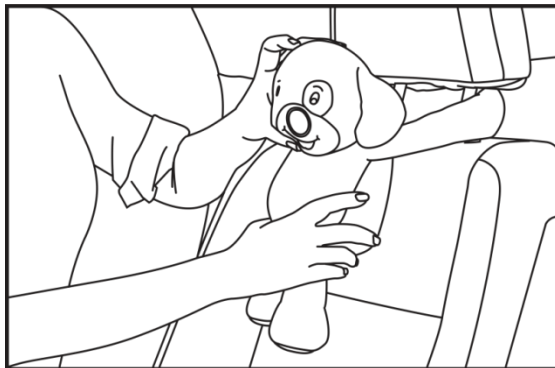

Étape 9: avant de conduire, s'assurer que toutes les options du véhicule sont ajustées, comme les sièges, les miroirs, les ceintures de sécurité et la position de la caméra dans la peluche qui fait face à l'enfant.

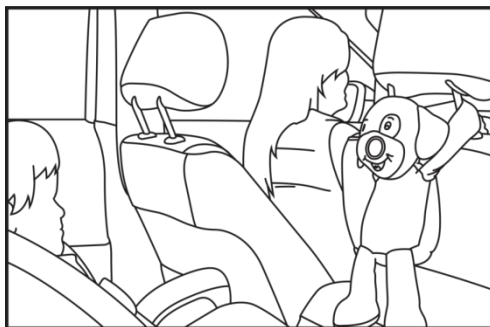

Étape 10: Conduire prudemment et en jetant des coups d'œil rapides en sachant que l'enfant est **Always in View**. Si quelque chose dans le moniteur indique qu'il faut s'occuper de l'enfant, continuer à conduire en respectant les règles de sécurité et se tasser sur l'accotement de façon sécuritaire et calmement.

INSTALLATION ET UTILISATION POUR LA MAISON:

9. Trouvez l'emplacement optimal pour la caméra.
 - a. Idéalement, trouver un emplacement qui sera à proximité d'une prise électrique pour charger.
10. Remarque: Si vous utilisez la pépinière, ne pas placer la caméra dans la crèche. (Les câbles doivent être d'au moins 3 mètres de votre bébé).
11. Placez la caméra où vous souhaitez voir votre bébé.
12. Placez le moniteur sur le stand (inclus) si désiré et augmenter le volume
13. Avoir la tranquillité d'esprit que votre bébé est ***Always In View***

Caméra en maternelle commode

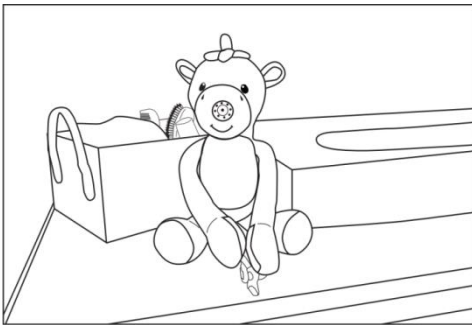

Moniteur vue d'écran

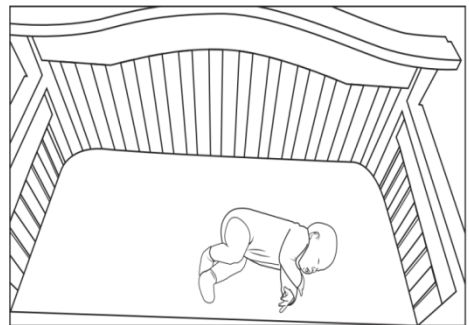

SET UP & USE SUR LA ROUTE:

VOIR PAGE 4- RÉFÉRENCE RAPIDE POUR LES OPÉRATIONS QUOTIDIENNES, L'UTILISATION SUR LA ROUTE.

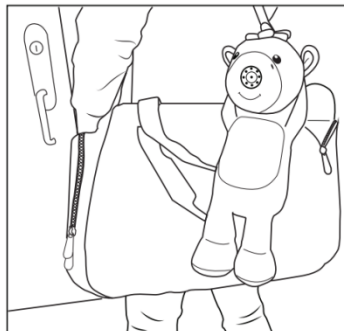

CHARGEMENT DE LA BATTERIE:



Moniteur

Brancher l'adaptateur USB sur le moniteur, le voyant sera rouge. Une fois la charge terminée, le voyant rouge éteint. L'écran du moniteur indique la charge de la pile.

Caméra

Brancher l'adaptateur USB sur la caméra, le voyant sera rouge. Une fois la charge terminée, le voyant rouge s'éteint.

Indicateurs de signal:

Indicateurs de puissance de signal	Description
	Signal fort
	Signal moyen
	Signal faible

Remarque : Vérifier la puissance du signal sur le moniteur ACL.
Consulter le tableau de référence ci-dessus.

Conseils de charge:

- Chargez la fois la peluche et le moniteur avant de l'utiliser. **3-4** heures recommandées pour la charge initiale **jusqu'à ce que la lumière rouge se éteint**
- pour une utilisation régulière commencer le chargement quand la batterie a au moins 5% de puissance gauche
- retirer la batterie de peluche ne est pas utilisé pour une longue période de temps (plus d'un mois, vous aurez besoin d'un tournevis cruciforme pour retirer la batterie à l'intérieur de la peluche.)

RÉSOLUTION DE PROBLÈME:

Surveiller View ou sonore

Aucun son ne sort du haut-parleur

- S'assurer que les deux unités sont allumées.
- Régler le volume à un niveau plus élevé

Aucun signal vidéo

- Vérifier l'alimentation CC ou la pile de la caméra.
- S'assurer que la distance entre la caméra et le moniteur convient.
- Vérifiez vous êtes sur le mode de l'écran à droite.

Éclairage infrarouge (IR)

- Dans le noir, les lumières infrarouges s'allument automatiquement, mais elles ne servent pas d'éclairage.

Caméra en peluche ne sera pas rester sur place ou de repositionnement de la caméra constante

- Assurez-vous que vous avez réglé les sangles à boucle pour un ajustement serré. Se il est toujours lâche, envelopper les bras en peluche sur le poste de l'appuie-tête une fois sur chaque côté, puis utiliser la boucle. La caméra bendi-neck sera ajuster après un certain usage de sorte que le repositionnement sera minime.

Statique

- Le moniteur et la peluche sont trop près, les éloigner.
- Baisser le volume du moniteur.
- S'assurer que la pile est entièrement chargée.

Gigue sur le moniteur

- S'assurer que le moniteur et la caméra sont à bonne distance des autres appareils sans fil (p. ex., Wi-Fi, Bluetooth, GPS, etc.).

RÉSOLUTION DE PROBLÈME (suite):

Réception faible ou aucune réception

- S'assurer que les deux unités sont allumées.
- Rapprocher la peluche du moniteur.
- S'assurer que la pile du moniteur et celle de la peluche sont chargées.

Tentative d'appariement accidentelle alors que la caméra et le moniteur sont allumés ou l'appareil photo n'est pas en charge

- attendez que le voyant vert clignotant devienne vert fixe (environ 6 à 8 secondes) Ouvrir le bloc-piles dans la peluche.

ou

- Si le **CAMÉRA** ne se charge pas:
 - assurez-vous que le câble est branché correctement et dans le bon sens
 - Essayez d'utiliser un bloc de charge différent
 - Essayez d'utiliser un autre câble
 - Essayez d'utiliser une autre prise murale
 - Si dans la voiture, mettre la **CAMÉRA** en peluche et **MONITEUR** à la maison et les charger là
- **REMARQUE:** le voyant vert ne s'allume pas ou ne s'éteint pas lorsque vous maintenez le bouton d'alimentation

REMARQUE : S'assurer que les deux unités sont entièrement chargées pour un rendement optimal. Voir www.infanttech.com pour plus de conseils de dépannage.

Si vous rencontrez un problème qui ne soit pas noté dans ce manuel, s'il vous plaît visitez www.infanttech.com pour plus de conseils de dépannage. Pour plus d'informations, s'il vous plaît communiquer avec notre service à la clientèle par courriel en tout temps à l'adresse hello@infanttech.com.

Politique relative à la garantie d'Infanttech Solutions, Inc.

Infanttech s'engage à réparer ou remplacer sans frais une unité dans les 90 jours à partir de la date d'achat si l'unité est défectueuse à cause de la main-d'œuvre ou des matériaux. **Pour demander une réparation ou un remplacement, le produit doit être retourné à Infanttech avec une copie du reçu d'achat original.** En l'absence du reçu, la garantie couvre les **6 mois** à partir de la date de fabrication. Veuillez visiter le site www.infanttech.com pour enregistrer le produit.

Annulation de la garantie :

La présente garantie ne couvre pas l'usure normale ou les dommages causés par une mauvaise utilisation, l'enlèvement ou la modification des numéros de série, l'abus, une manipulation ou un rangement ne convenant pas, une mauvaise installation, un accident, une réparation ou une modification non autorisée ou des unités achetées par l'entremise d'un vendeur non autorisé. Visitez www.infanttech.com Terms and Conditions pour une liste de vendeurs non autorisés. Dans la mesure du possible, Infanttech peut remplacer ou réparer l'unité moyennant certains frais.

Pour manuel plus tard visitez www.infanttech.com



infanttech

Infanttech

515 W Whittier Blvd
Montebello, CA 90640

© Infanttech 2021

Veuillez conserver ces renseignements
aux fins de consultation ultérieure. La
couleur et le style peuvent varier.

FABRIQUÉ EN CHINE