Viktig information!

- Rimgard ONE fälgåsar passar endast originalfälgar.
- Kontrollera att säte, gängdiameter och stigning på Rimgardskruvarna överensstämmer med din bil, se etikett på förpackningen.
- Vid avmontering av hjul, lossa och avlägsna alltid Rimgardlåset först.
- Vid montering av hjul, dra åt Rimgardlåset sist.

Kundsupport

Rimgard Sweden AB
Frösundaviks allé 1
169 70 Solna, Sweden

rimgard.com
info@rimgard.com
+46 8 605 77 00



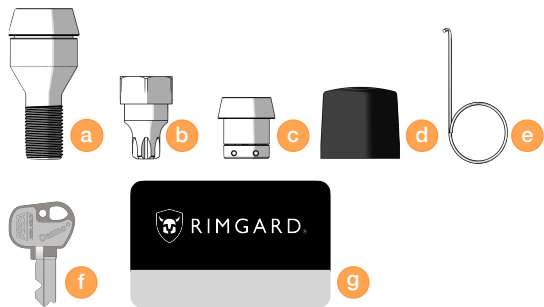

- a) Rimgardskruv (4st) e) Hattavdragare (1st)
 b) Torxadapter (1st) f) Nyckel (2st)
 c) Låscylinder (4st) g) Nyckelkort (1st)
 d) Skyddshatt (4st)



Monteringsvideo

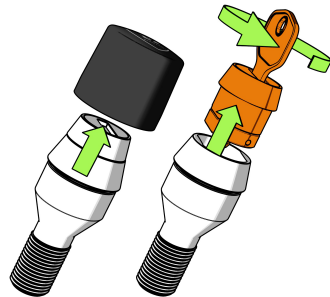

1. Avlägsna skyddshattarna från Rimgardlåsen samt lås upp och ta ur låscylindrarna, lägg till sidan i förpackningen.

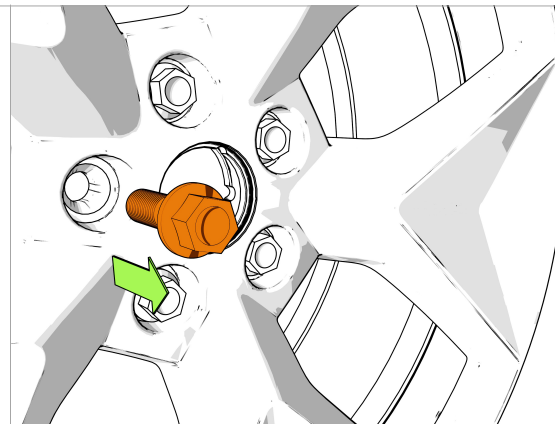

2. Avlägsna en hjulbult från vardera hjul.

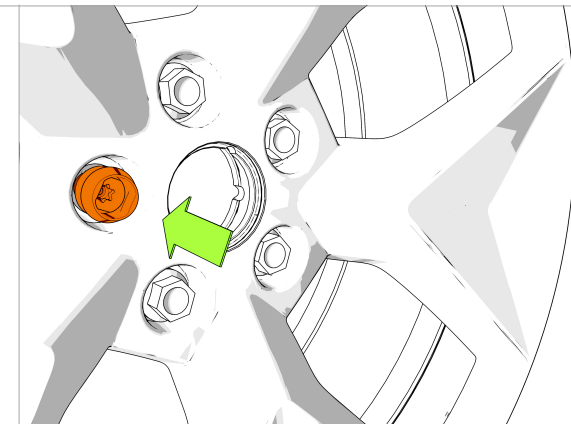

3. Skruva i Rimgardskruven för hand. Ta hjälp av torxadaptern om det är svårt att nå.

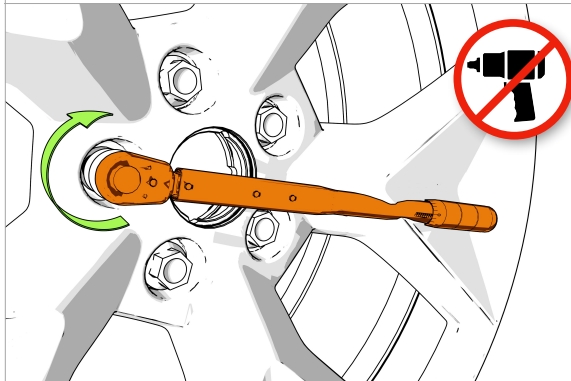

4. Dra åt med momentnyckel till 100 Nm. Anlägg ett axiellt tryck på nyckeln för att undvika att slinta.

ANVÄND EJ MUTTERDRAGARE

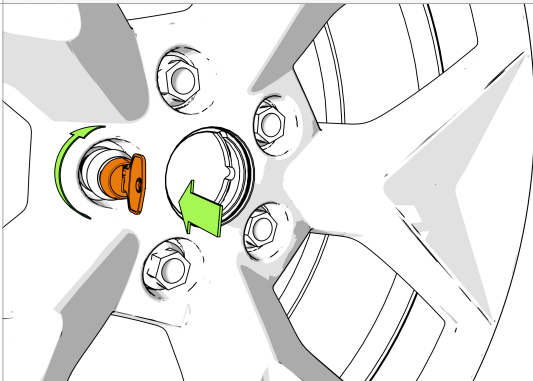

5. För in låscylindern och vrid nyckeln 90° åt höger till låst läge.

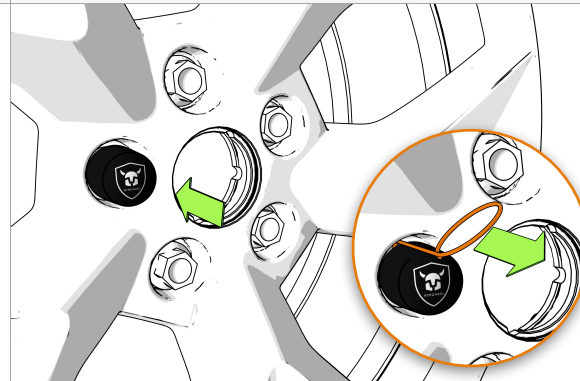

6. Tryck fast skyddshattarna på Rimgardlåsen. Använd hattavdragaren vid avlägsnande. Efterdra skruvarna efter 100 km.

- ✓ Fäst nycklarna på bilnycklarna - då är de alltid med föraren av bilen.
- ✓ Förvara nyckelkortet med ägarhandboken i bilen. Endast med nyckelkortet kan du beställa extra nycklar.
- ✓ Förvara hattavdragare och Torxadapter på lämplig plats i bilen, lättåtkomliga vid hjulbyte.
- ✓ Smörj låscylindrarna med låsolja 2 ggr per år, vid däckskifte.
- ✓ En förvarning avskräcker också! Fäst varningsklistermärket på insidan av sidorutan på passagerarsidan av bilen.