



Martillo demoledor a bencina van Beek vB40

MANUAL DE USUARIO



PRECAUCIÓN

Lea atentamente las reglas para una operación segura y todas las instrucciones. Proporcione esta instrucción de operación que debe leerse y comprenderse para una operación adecuada y segura.



Estimado usuario:

Muchas gracias por adquirir nuestra máquina. Antes de usar, lea atentamente este manual de instrucciones para conocer bien el rendimiento de la máquina, a fin de operar la máquina de forma segura y correcta. No deje de consultarlo más tarde. Transfiera o preste el manual de instrucciones que sigue a la máquina si transfiere o presta esta máquina. Interprete la recepción en su totalidad si es necesario para no dañar la máquina o lesionarse debido a un funcionamiento incorrecto. Por cierto, debido a cambios en las especificaciones, es posible que todos los detalles de su máquina no concuerden con este manual. Por favor, comprenda en consecuencia.

Gracias de nuevo por haber elegido nuestros productos.

Advertencias a los usuarios

- El motor debe utilizar combustible mixto. La relación entre los aceites de gasolina está determinada por las instrucciones de aceite, el aceite debe ser aceite de dos tiempos para motores de gasolina (está estrictamente prohibido usar los otros tipos de aceite).
- El motor debe funcionar sin carga durante 3-5 minutos después del arranque y antes de parar. Está estrictamente prohibido que el motor funcione a alta velocidad sin carga para evitar daños en las partes del motor y daños corporales. También está estrictamente prohibido detener el motor repentinamente a alta velocidad.
- Para evitar incendios, el motor debe estar parado y alejado de fuentes de fuego al agregar combustible. ¡Está estrictamente prohibido fumar!

CONTENIDO

Especificaciones técnicas	1
Aplicaciones.....	1
Descripción de componentes	1
Instrucciones de seguridad.....	2
Preparación antes de iniciar.....	4
Inicio.....	4
Detener el motor.....	5
Comprobaciones de mantenimiento técnico y almacenamiento prolongado.....	5
Solución de problemas	7

Figura adjunta y lista de piezas del apéndice

Datos técnicos

Marca	van Beek
Modelo	vB40
Motor	Dos Tiempos (1:30)
Cilindrada (CC)	80
Peso operativo (masa) sin herramienta (Kg)	24
Percusión por minuto (1/min)	1300
Cilindrada (CC)	80
Peso operativo (masa) sin herramienta (Kg)	24
Percusión por minuto (1/min)	1300
Taladro simple (en la punta de la herramienta) (J)	40
Velocidad del motor (RPM)	4250
Capacidad de combustible (L)	2.4
Tipo de Combustible	Mezcla de Gasolina/Aceite (25-30): 1
Desplazamiento (Grasa lubricante especial):	Grasa Unirex N2
Largo / ancho / alto (cm)	79 / 45 / 34

Aplicaciones

Para romper hormigón y asfalto, así como suelos cargados de escombros, para demoler hormigón, mampostería y materiales de construcción similares (suelo no perturbado y congelado), etc., para romper carreteras y pavimentos de hormigón, asfalto, alquitrán, bloques de madera y piedra, para cortar marga arcillosa, césped y sales, para romper terrenos compactados o apisonados, para apisonar postes y varillas de tierra.

Descripción de componentes

El motor, que está embridado al cárter y se mantiene en su lugar mediante 3 tornillos. impulsa el sistema de percusión sobre una transmisión de engranajes y una biela. El par motor se transmite mediante un embrague centrífugo.

el embrague centrífugo interrumpe el flujo de potencia al sistema de percusión a bajas velocidades del motor, lo que permite un ralentí perfecto del motor.

El motor se puede apagar con el botón de parada o el grifo de combustible.

el motor de accionamiento funciona según el principio de 2 tiempos y se pone en marcha mecánicamente por medio de un arrancador de retroceso. El motor se enfría por aire y el aire necesario para la combustión se dirige a través del filtro de aire.

Instrucciones de seguridad

1. General

1.1. Los martillos perforadores y rompedores solo pueden ser operados por personas que:

- Tener al menos 18 años de edad.
- Están física y mentalmente aptos para este trabajo.
- Haber sido instruido en la operación de martillos perforadores y de frenado y haber demostrado su habilidad para el trabajo al empleador.
- Se puede esperar que lleven a cabo el trabajo que se les encarga con cuidado.

1.2. Se deben aplicar martillos perforadores y rompedores para su uso adecuado. Deben observarse tanto las instrucciones de funcionamiento del fabricante como estas instrucciones de seguridad.

1.3 Las personas encargadas del funcionamiento de estos martillos deben familiarizarse con las medidas de seguridad necesarias relativas a la máquina. en caso de usos extraordinarios, el empleador deberá dar las instrucciones adicionales necesarias.

2. Funcionamiento

2.1 La función de las palancas o elementos de operación no debe ser influenciada o inutilizada.

2.2 Antes de realizar las pausas, el operador debe apagar el motor y colocar el martillo perforador y rompedor de tal manera que no pueda volcar.

2.3 Utilice gafas de seguridad para evitar lesiones en los ojos.

2.4 Recomendamos el uso de guantes de trabajo adecuados.

2.5 Use zapatos de seguridad cuando trabaje con martillos perforadores y rompedores.

2.6 Los martillos perforadores y rompedores siempre deben manejarse con ambas manos en los mangos previstos a tal efecto.

2.7 Cuando se trabaja con martillos perforadores y rompedores, especialmente cuando se realizan trabajos de perforación, el operador debe tener una posición firme, especialmente cuando se trabaja en andamios y escaleras.

2.8 Los martillos perforadores y rompedores deben guiarse de manera que se eviten las lesiones en las manos causadas por objetos sólidos. Al realizar trabajos de demolición en lugares elevados, se requiere especial cuidado para evitar que la máquina caiga al operador.

Instrucciones de seguridad

2.9 al romper los pasajes de conexión, asegúrese de que no haya cables eléctricos o tuberías de gas. Nadie puede permanecer en la habitación por la que se abre el paso, ya que existe peligro de lesiones debido a la caída de piedras o herramientas.

2.10 Durante el funcionamiento, el portaherramientas debe estar cerrado. Las herramientas y el portaherramientas deben estar controlados por desgaste para garantizar el correcto funcionamiento del portaherramientas.

2.11 El funcionamiento de esta máquina puede provocar el lanzamiento de piezas rotas. Por lo tanto, durante el funcionamiento, nadie, excepto el operador, debe acercarse a esta máquina.

2.12 Apague el motor de los martillos perforadores y rompedores antes de cambiar las herramientas.

2.13 Las herramientas deben estar siempre en perfectas condiciones.

2.14 no fume ni maneje fuego abierto cerca de esta máquina.

2.15 La tapa del tanque debe quedar bien ajustada. Cierre el grifo de combustible si está disponible al detener el motor. Para transportes de larga distancia de máquinas operadas con combustible o mezclas de combustibles, el tanque de combustible debe vaciarse completamente.

2.16 Detenga el motor antes de llenar el tanque de combustible. al rellenar el tanque de combustible, no permita que el combustible entre en contacto con las partes calientes del motor o se derrame al suelo.

2.17 Asegúrese de que haya suficiente aire fresco disponible al operar martillos perforadores y rompedores con motores de combustión en áreas cerradas, túneles, túneles y zanjas profundas. Para este uso particular ofrecemos martillos perforadores y rompedores con accionamiento eléctrico.

2.18 no opere esta máquina en áreas donde puedan ocurrir explosiones.

3 controles de seguridad

3.1 Los martillos perforadores y rompedores solo pueden utilizarse con todos los dispositivos de seguridad instalados.

3.2 Antes de comenzar la operación, el operador debe verificar que todos los dispositivos de control y seguridad funcionan correctamente.

3.3 Antes de iniciar la operación, se debe verificar el correcto funcionamiento del embrague de sobrecarga de los martillos perforadores.

3.4 En caso de defectos de los dispositivos de seguridad u otros defectos que reduzcan la seguridad operativa de los martillos perforadores y rompedores, se debe informar al supervisor de inmediato.

Instrucciones de seguridad

4. Mantenimiento

4.1 Utilice únicamente repuestos originales. Las modificaciones a esta máquina, incluido el ajuste de la velocidad máxima del motor establecida por el fabricante, están sujetas a la aprobación expresa de las herramientas eléctricas van Beek.

En caso de incumplimiento, se rechazarán todas las responsabilidades.

4.2 Detenga el motor y retire la tapa de la bujía (si está disponible) antes de realizar trabajos de mantenimiento, para evitar el arranque involuntario de la máquina. Las desviaciones de esto solo se permiten si el trabajo de mantenimiento requiere un motor en funcionamiento.

ADVERTENCIA: Tenga cuidado al revisar el sistema de encendido. El sistema de encendido electrónico produce un voltaje muy alto.

5. Transporte

Cuando se transporta en vehículos, se deben tomar precauciones para que estos martillos no se deslicen ni vuelquen.

Observe también las reglas y regulaciones correspondientes válidas en su país.

Preparación antes de empezar

1. Lea las instrucciones de seguridad al comienzo de este manual.

2. Para máquinas nuevas o de almacenamiento prolongado, primero se debe quitar el aceite sellado en el cilindro. El método de extracción: retire la bujía, use el pulgar de elevación para detener el orificio de la bujía y tire del motor de arranque con fuerza para rociar el aceite.

3. Verifique las chispas de la bujía. Normalmente, las chispas deben ser azules.

4. Compruebe si el filtro de aire está limpio. El filtro de aire sucio influirá en el volumen de aire entrante que puede provocar el mal funcionamiento del motor.

Inicio

1. Agregando combustible. Este motor de gasolina es del tipo monocilíndrico y de dos tiempos. El combustible es una mezcla de gasolina No. 90 y aceite de automóvil de dos tiempos que no puede ser reemplazado por ningún otro tipo. La relación entre gasolina y aceite es de 25-30: 1. Se suministra una botella de adición de combustible. Tiene balanzas para el transporte.

2. Regule el estrangulador a la posición de cierre en invierno y la primera vez a la posición de apertura total cuando el motor está caliente (Fig. 1)

Tire del motor de arranque ligeramente de 3 a 5 veces para que el combustible entre en el cilindro.

Luego, tire de él rápido para arrancar el motor. Nota: Después del inicio, la cuerda de inicio debe contraerse lentamente con la ayuda de la mano. Si la cuerda se contrae rápidamente, puede dañar el motor de arranque.

Después de comenzar, coloque la gargantilla lentamente en la posición completamente abierta.

Regule la manija de llenado a una posición adecuada para que funcione a baja velocidad durante 3-5 minutos, luego haga que la máquina trabaje.

La máquina nueva no debería funcionar en la posición completamente abierta dentro de las primeras 4 horas, permitiendo así que el motor tenga una buena combinación y haga un trabajo confiable.

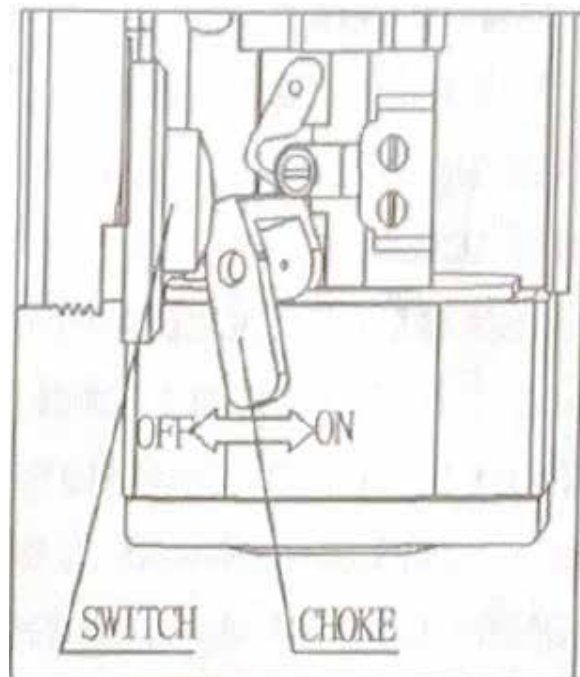

Parada del motor

Mueva la palanca del acelerador a la posición de velocidad lenta y haga funcionar el motor para que se enfríe a los 2 o 3 minutos.

Siga presionando el botón de parada hasta que el motor se detenga por completo (Fig. 1). La parada repentina del motor durante el funcionamiento a alta velocidad puede causar problemas en el motor; por lo tanto, evítelo excepto en el caso de emergencia.

Comprobaciones de mantenimiento técnico y almacenamiento

De acuerdo con las condiciones y la frecuencia de uso, los martillos perforadores y rompedores deben ser revisados para un funcionamiento seguro al menos una vez al año por técnicos capacitados y deben ser reparados si es necesario.

1. Mantenimiento del sistema de combustible

El agua o la suciedad en el combustible es una de las principales causas del problema del motor, limpie el sistema de combustible con regularidad.

El combustible restante que quede en el tanque de combustible y en el carburador durante mucho tiempo atascará y obstruirá el sistema de combustible, lo que hará que el motor no funcione correctamente. Por lo tanto, se debe descargar todo el combustible si la máquina no se usa después de una semana.

2. Filtro de aire y tapón.

Limpiar el filtro después de cada operación diaria. La suciedad adherida a la esponja reduce la potencia del motor.

Seque el filtro antes de reinstalarlo.

Limpié las manchas o el carbón de la bujía y ajuste la distancia entre chispas a 0,8-0,9 mm (Fig.2)

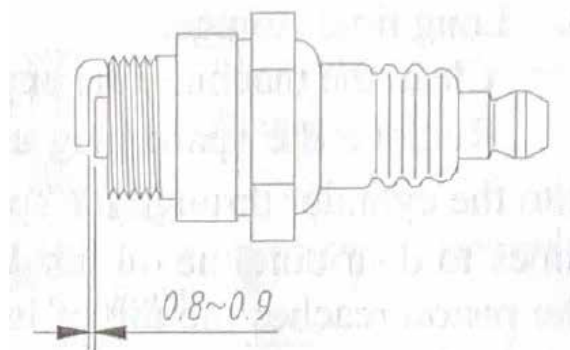

Fig. 2

El modelo de enchufe de esta máquina es E4RTC. no utilice otros modelos. Si es necesario para el cambio, puede comprarlo en el departamento de agricultura local o en el departamento de protección de plantas.

3. Programa de mantenimiento

Compruebe que todas las uniones roscadas externas estén bien ajustadas aprox. 8 horas después de la primera operación

Componente	Trabajos de mantenimiento	Intervalo
Filtro de aire	Compruebe si hay daños externos y si está bien ajustado.	Diaria
Combustible	Verifique que la tapa del tanque esté bien ajustada, reemplácela si es necesario.	
Mislaneos	Verifique que el cable Bowden funcione sin problemas	
Herramientas	Controla los ejes y los bordes cortantes - Si es necesario afílelos, forme de nuevo o reemplácelos.	
Filtro de aire	Compruebe el cartucho del filtro, límpielo o cámbielo si es necesario	Semanal
Cilindro	Aletas de enfriamiento libres de suciedad - si es necesario, limpiar y secar	Mensual
Encendido	Limpiar la bujía, comprobar el espacio de la bujía (0,5 mm)	
Mislaneos	Compruebe que el portaherramientas no esté desgastado; cámbielo si es necesario	
	Compruebe que los tornillos del eje antifatiga estén bien ajustados; apriételos si es necesario - 75 Nm	
	Re engrase la transmisión del cigüeñal.	80 Horas.
	Volver a engrasar a través de los engrasadores	600 Horas.

4. Almacenamiento prolongado

Limpiar la máquina y aplicar aceite antioxidante a las piezas metálicas.

Retire la bujía y vierta 15-20 g de aceite de motor de dos tiempos en el cilindro a través del poste de la bujía. Tire de la manija de arranque 4-5 veces para distribuir el aceite dentro del motor. Tire de la manija lentamente hasta que el pistón alcance la parte superior de su recorrido y déjelo allí, luego instale la bujía.

Retire el tanque de químicos, limpie la compuerta de polvo y el interior y el exterior del tanque de químicos, luego instale el tanque y deje la tapa suelta.

Descargue el combustible en el tanque y el carburador por completo.

Cubra la máquina con una capa protectora de plástico y guárdela en un lugar seco y limpio.

Solución de problemas

1. El motor no arranca o tiene dificultad para arrancar.

PROBLEMA	CAUSA	SOLUCIÓN	
No Flash	Bujía	1. Postes mojados	Secalo
		2. Cubierto de carbono	Limpiar el carbón
		3. El aislamiento	Reemplazar
		4. distancia entre chispas	Ajustar 0,8-0,9 mm
		5. los postes se quemaron	Reemplazar
	Magneto	1. La envoltura de alambre está dañada	Remediar o reemplazar
		2. Aislamiento de la bobina defectuoso	Reemplazar
		3. El cable de la bobina está roto.	Reemplazar
		4. La unidad de disparo electrónica está defectuosa	Reemplazar

PROBLEMA	CAUSA	SOLUCIÓN	
Normal	Relación de compresión y abastecimiento de combustible	1. Demasiado combustible en el cilindro	Drenar
		2. Agua o suciedad en el combustible.	Reemplazar
	Alimentando bien pero la relación de compresión es mala.	1. Cilindro y anillo de pistón desgastados o rotos.	Reemplazar
		2. El enchufe está suelto	Apriétalo
	El carburador no alimenta	1. No hay combustible en el tanque	Combustible
		2. Filtro de gasa obstruido	Limpiar
3. El orificio de aire del tanque está obstruido.		Limpiar	

2. El motor carece de potencia

PROBLEMA	CAUSA	SOLUCIÓN
La relación de compresión está bien	1. La placa del filtro	Limpiar
	2. Aire pasa por la conexión del carburador	Ajustar
	3. Sobrecalentamiento del motor	Detenga el motor y enfríelo
	4. Agua en combustible	Rellenar con combustible
	5. El silenciador de obstrucciones de carbono	Limpiar
La relación de compresión está bien	1. Mezcla de gas (combustible)	Ajustar el carburador
	2. Cilindro cubierto de carbono	Limpiar
	3. Aceite malo	Use aceite de motor de 2 t y ajuste la proporción de mezcla
	4. Sin conexión con manguera	Montar correctamente la máquina
Motor ruidoso o golpeando	1. Combustible malo	Reemplazar
	2. Carbono en cilindro	Limpiar
	3. Las partes en funcionamiento se desgastaron y se rasgaron	Comprobar y reemplazar

3. El motor se detiene mientras está en marcha

PROBLEMA	CAUSA	SOLUCIÓN
El motor se detiene de repente	1. El cable del enchufe está suelto.	Reemplazar
	2. Pistón mordido	cambiar o remediar
	3. Tapón cubierto de carbono	Tapón limpio
	4. Combustible agotado	Llene el tanque de combustible
El motor se detiene lentamente	1. Carburador obstruido	Limpiar
	2. El orificio de aire del tanque está obstruido.	Limpiar
	3. Agua en combustible	Rellenar con combustible nuevo

4. Parada brusca del motor

PROBLEMA	CAUSA	SOLUCIÓN
Manija del acelerador puesta en la posición más baja, el motor aún funciona	El cable del acelerador es corto o el pistón del carburador está bloqueado.	Ajustar el cordón o reparar el carburador.

5. Anormalidad de embestida

PROBLEMA	CAUSA	SOLUCIÓN
Carece de energía o anormalidad en el trabajo	1. Embrague dañado	Reemplazar
	2. Cáster cpl. problema	Cambiar o reparar
	3. Falta de grasa	Reengrasar
	4. Algo se mete en el sistema de percusión	Limpiar
	5. Cojín dañado	Reemplazar