

# משנה תורה לרבי משה בן מימון שולחן מלכים

מהדורה מדויקת ומבוארת  
עם פסקי הלכה, פרטי דינים ומנהגים  
והרחבות בענייני הלכה ובנושאים שונים שהתחדשו בימינו

מאת הרב עדין אבן-ישראל (שטיינולץ)

ספר המדע

ספר אהבה

שפע

למד את עמי

•

הוצאת קורן ירושלים

פתח דבר למהדורה	ט
מבוא למשנה תורה	טו
הקדמת הרמב"ם למשנה תורה	1
<b>ספר המדע</b>	71
הלכות יסודי התורה	75
הלכות דעות	121
הלכות תלמוד תורה	159
הלכות עבודה זרה וחוקות הגויים	199
הלכות תשובה	273
<b>ספר אהבה</b>	319
הלכות קריאת שמע	323
הלכות תפילה וברכת כהנים	351
הלכות תפילין ומזוזה וספר תורה	459
הלכות ציצית	537
הלכות ברכות	557
הלכות מילה	633
סדר התפילות	653
הרחבות ספר המדע	707
הרחבות ספר אהבה	745
רשימת ספרים וראשי תיבות	797

# הלכות תפלין ומזוזה וספר תורה

יש בכללן חמש מצוות עשה, וזה הוא פְּרָטָן:  
 א) להיות תפלין על הראש. ב) לקשרן על היד. ג) לקבץ מזוזה  
 בפתחי השערים. ד) לכתב כל איש ספר תורה לעצמו. ה) לכתב  
 המלך ספר שני לעצמו, כדי שיהיו לו שני ספרי תורה.  
 וביאור כל המצוות האלו בפרקים אלו.

הלכות תפלין ומזוזה וספר תורה: מקבילות למצוות

המצווה	ספר המצוות	אזכור המצווה בהלכות תפלין ומזוזה וספר תורה
א. להיות תפלין על הראש	עשה יב	ד, ד
ב. לקשרן על היד	עשה יג	ד, ד
ג. לקבץ מזוזה בפתחי השערים	עשה טו	ה, ז
ד. לכתב כל איש ספר תורה לעצמו	עשה יח	ז, א
ה. לכתב המלך ספר שני לעצמו	עשה יז	ז, ב

## הקדמה להלכות תפילין ומזוזה וספר תורה

הלכות תפילין מזוזה וספר תורה, עם השוני שיש בהן, בעיקרו של דבר יש בהן צד אחד משותף, והוא החובה לכתוב דברי תורה מסוימים בדרך של מצווה. יש כמובן קשר הדוק בין הלכות תפילין ומזוזה, משום שמקור שתייהן באותן פרשיות בתורה. והגם שמצוות כתיבת ספר תורה איננה נובעת מאותו מקור, מכל מקום חכמים קישרו בין המצוות הללו בכך שלמדו את הלכות הכתיבה שלהן זו מזו. ולכן בכל הנוגע לעיקרי הכתיבה ולצורת האותיות ודרך הכתיבה, כמו גם לגבי הדיו ובמובן מסוים גם לגבי החומר שעליו כותבים, ההלכות הללו מתאחדות יחד. משום כך, אף שבשולחן ערוך שלוש ההלכות הללו אינן צמודות כלל זו לזו, הרמב"ם, אשר מתייחס לעיקרה של המצווה – כתיבת התורה, כולה או מקצתה, בדרך של מצווה – קובע להן מקום משותף.

אמנם יש לכל אחת מההלכות הללו דרכי עשייה ושימוש שונים: התפילין הן מצווה שקשורה לגופו של האדם, המזוזה קשורה לביתו וספר התורה הוא דבר העומד בפני עצמו. משום כך אף שהרמב"ם כותב את ההלכות ברצף אחד, הוא מפסיק בין עניין לעניין כדי להוסיף בכל נושא פרטים ופרטי פרטים השייכים לאותו הנושא.

העובדה שהרמב"ם קובע מקום להלכות אלה בספר אהבה מלמדת גם צד מסוים של נתינת טעם בדברים. אף על פי שספר התורה עניינו שיהיה נקרא ונלמד, ואילו הפרשיות שבמזוזה, ובוודאי אלו שבתפילין, אינן נקראות, מכל מקום הרמב"ם רואה את שלוש המצוות האלה במידה רבה כמצוות פרטיות של דבקות, שבכל אחת מהן יש מעשה ודרך מיוחדת של עבודת ה' הקשורים בשימוש שיש בדף ובכתב של התורה כביטויים חומריים-גשמיים של קשר אהבה לה'.

בהלכות הללו יש צד ייחוד מסוים, משום שהרמב"ם איננו קובע רק את גופי ההלכות אלא נכנס לפרטי פרטים של ממש: הסימון המדויק של האותיות המתויגות בתפילין ובמזוזה, פירוט המילים החסרות והמלאות בפרשיות התפילין, והרשימה המפורטת של כל הפרשות הקטנות שבתורה (שכוללת כמה מאות פרטים), עם ציון לגבי כל אחת מהן אם היא פתוחה או סתומה – הוא פירוט שאין רבים כמותו בספר משנה תורה. ונראים הדברים שמשום שכל הפרטים הללו לא רק חשובים הלכה למעשה, אלא אין בהם מסורת מדויקת, והם אף אינם מצויים באיזשהו ספר הלכה מוסמך, לכן ראה לנכון הרמב"ם להכניס את כל הפרטים הללו, על מנת לקבע אותם בתור הלכה למעשה.

### הלכות תפילין ומזוזה וספר תורה: תוכן ההלכות

#### א: דיני הכתיבה

##### פרק א: דיני הכתיבה

- א-ב: תפילין מזוזה וספר תורה ושלמות כתיבתם  
ג: דברים המעכבים בתפילין  
ד-ה: הדיו הכשר  
ו-יא: העור הכשר  
יב-כ: דינים בכתיבת ספר תורה תפילין ומזוזה

#### ב-ד: תפילין

##### פרק ב: פרשיות התפילין

- א-ב: אופן כתיבת הפרשיות  
ג-ז: המילים המלאות והחסרות  
ח-ט: האותיות המתויגות  
י-יא: בדיקת התפילין

##### פרק ג: בתי התפילין והרצועות

- א: ההלכות במעשה התפילין  
ב-ד: עשיית בתי התפילין  
ה-ח: סידור הפרשיות והכנסתן לבתים  
ט-יב: תפירת בתי התפילין ועשיית הרצועות  
יג-יז: דיני הרצועות ובתי התפילין  
יח-יט: תפילין שבלו

##### פרק ד: הנחת תפילין

- א-ג: מקום ההנחה בראש וביד  
ד-ז: הברכות על ההנחה  
ח-ט: חליצת התפילין והנחתן בכלי  
י-יב: זמן ההנחה  
יג: הפטורים מן התפילין  
יד-כד: ההתנהגות בזמן לבישת התפילין  
כה-כו: קדושת התפילין ומצוות לבישתן

##### פרק ה: כתיבת המזוזה וקביעתה בפתח

- א-ה: כתיבת פרשיות המזוזה  
ו-ח: קביעת המזוזה בפתח  
ט: בדיקתה  
י-יא: החייבים במזוזה

##### פרק ו: הבית החייב במזוזה

- א: התנאים המחייבים בית במזוזה  
ב: שטח הבית  
ג-ה: מבנה הבית והפתח  
ו-ט: ייעוד הבית  
י-יא: בית שיש לו כמה פתחים  
יב-יג: מקום קביעת המזוזה והזהירות במצווה

#### ה-ו: מזוזה

# פרק ראשון

## דיני הכתיבה

- א-ב: תפילין מזוזה וספר תורה ושלמות כתיבתם • ג: דברים המעכבים בתפילין • ד-ה: הדיו הכשר • ו-יא: העור הכשר • יב-כ: דינים בכתיבת ספר תורה תפילין ומזוזה

### ביאור

א. בפני עצמן. בנפרד מספר התורה. ומחפין אותן בעור. מכסים את הפרשיות בקופסאות העשויות עור, הנקראות בתים (לאופן עשייתם ראה לקמן ג-ב-ד). קוצו של אות. חלק קטן של האות, כגון קצה העליון. מעכב את כלן. שאם חסר כל ארבע הפרשיות פסולות.

ג. ושמונה בחפזין וקשירת רצועותיהן. ומבוארים לקמן ג. שכותבין אותן בדיו. לקמן הל' ד-ה. ושיהיו נכתבות על הקלף. לקמן הל' ו-יא.

א אַרְבַּע פְּרָשִׁיּוֹת אֵלוֹ, שֶׁהֵן קֹדֶשׁ לִי (שמות יג, א-י) וְיִהְיֶה כִּי יִבְאֶךָ (שם יג, יא-טו) שְׁבַסְפָּר 'אֱלֹהֵי שְׁמוֹת', וְשָׁמַע' (דברים ו, ד-ט) וְיִהְיֶה אִם שָׁמַע' (שם יא, ג-כא) – הֵן שְׁנִכְתָּבוֹת בְּפָנֵי עֲצָמָן, וּמְחַפִּין אוֹתָן בְּעוֹר, וְנִקְרָאִין תְּפִלִּין. וּמְנַחִין אוֹתָן עַל הָרֹאשׁ וְקוֹשְׁרִין אוֹתָן עַל הַיָּד. וְאֵפְלוּ קוֹצוֹ שֶׁל אוֹת אַחַת מֵאַרְבַּע הַפְּרָשִׁיּוֹת מְעַכֵּב אֶת כָּלֵן מִן הַתּוֹרָה, עַד שִׁיְהִיו נִכְתָּבוֹת שְׁלֵמוֹת בְּתִקְנָן.

ב וְכֵן שְׁתֵּי פְּרָשִׁיּוֹת שְׁבַמְזוּזָה, שֶׁהֵן 'שָׁמַע' וְיִהְיֶה אִם שָׁמַע', אֵפְלוּ אוֹת אַחַת מִשְׁתֵּי הַפְּרָשִׁיּוֹת אִם חָסַר קוֹצוֹ – עַכֵּב מִן הַתּוֹרָה, עַד שִׁיְהִיו שְׁתֵּיהֶן נִכְתָּבוֹת שְׁלֵמוֹת. וְכֵן סֵפֶר תּוֹרָה שֶׁחָסַר אֵפְלוּ אוֹת אַחַת – פְּסוּל.

ג עֲשֶׂה דְבָרִים יֵשׁ בְּתִפְלִין, כָּלֵן הִלְכָה לְמִשָּׁה מְסִינֵי וְכֵלָם מְעַכְבִּין. לְפִיכֵךְ, אִם שָׁנָה בְּאַחַד מֵהֶן – הָרִי הַתְּפִלִּין פְּסוּלוֹת. שְׁנַיִם מֵהֶן בְּכַתִּיבָתָן, וְשִׁמוּנָה בְּחַפְזֵין וְקִשְׁרֵת רְצוּעוֹתֶיהֶן. וְאֵלוֹ הֵן הַשְּׁנַיִם שֶׁבְּכַתִּיבָתָן: שְׁפוֹתֵבִין אוֹתָן בְּדִיו, וְשִׁיְהִיו נִכְתָּבוֹת עַל הַקְּלָף.

### פסקים ושיטות

ומתחת לראשה השמאלי יהיה עוקץ קטן (משנ"ב, ערוה"ש סעיף יג).  
ב. שתי פרשיות שבמזוזה שהן שמע והיה אם שמע. שו"ע יו"ד רפח, א. אפלו אות אחת משתי הפרשיות אם חסר קוצו. שו"ע יו"ד רפח, ג. ספר תורה שחסר אפלו אות אחת פסול. ראה לקמן יא, בפסקים ושיטות.

א. ארבע פרשיות אלו וכו'. שו"ע או"ח לב, א. ואפלו קוצו של אות אחת וכו'. שו"ע או"ח לב, ד. ואפלו קוצו של אות אחת וכו'. כתב השו"ע שאפילו קוצו של יו"ד מעכב, והפוסקים נחלקו מהו קוץ זה (ראה ב"י או"ח לו), ולמסקנה יש להקפיד שתהיה ליו"ד רגל ימנית, ומעל ראשה השמאלי יהיה תג

## ז-י: ספר תורה

- פרק ז: כתיבת ספר תורה
- א-ג: מצוות כתיבת ספר תורה
  - ד-יא: דיני הכתיבה
  - יב-יג: ספר תורה שיש בו טעויות
  - יד-טז: כתיבת חומשים, נביאים וכתובים

- פרק ח: צורת הפרשות
- א-ג: צורת הפרשה הפתוחה והסתומה
  - ד: רשימת הפרשות הפתוחות והסתומות
  - ה-ו: צורת השירות
  - ז: מרווחים בין המילים והאותיות

- פרק ט: עשיית ספר תורה
- א-ב: מידות הספר הראויות
  - ג-ט: דרך מעשית לעשיית ספר תורה
  - י-יא: הספר שכתב הרמב"ם
  - יב-טו: יריעות הספר

- פרק י: קדושת ספר תורה
- א: הדברים הפוסלים ספר תורה
  - ב-ה: קדושת ספר תורה ותשמישיו
  - ו-יא: כבוד ספר תורה

**ביאור**

ד. מעשה הדיו. אופן עשייתו. מקבצין העשן של שמנים. אוספים את הפיח הנוצר משריפת השמנים (ראה שו"ת הרמב"ם קלו). וגובלין. לשים לעיסה. ולותתין. שורים במים. ודכין. מועכים. וקיקין. פיסות דקות. שורהו במי עפצא. ממיס את פיסות הדיו במים ששרו בהם עפצים (גידולים של עץ האלון או הצלה). שאם תמחקנו ימחק. דיו המיוצר באופן זה יכול להימחק (להימחות בעזרת מים) בלי להשאיר סימן. שלשתן. ספר תורה, תפילין ומזוזה. וקלקנתוס. תחמוצת הנחושת, המעמידה את הדיו כך שלא יימחק בקלות.

ה. אם כן. שניתן בדיעבד להשתמש גם בקלקנתוס ומי עפצים. צבעונים. חומרים הצובעים.

ו. שלשה עורות. מעור הבהמה ניתן להפיק שלושה סוגים של משטחים המשמשים לכתובה, כפי שמבאר. ומעבירין שער. מטירים את שער הבהמה. שמקבצין את העור. מכווצים ומקשיחים אותו.

ד ביצד מעשה הדיו? מקבצין העשן של שמנים או של זפת ושעודה וכיוצא בהן, וגובלין אותו בשרף האילן ובמעט דבש, ולותתין אותו הרבה, ודכין אותו עד שיעשה ריקין, ומיבשין אותו ומצניעין אותו. ובשעת כתיבה שורהו במי עפצא וכיוצא בו וכותב בו, שאם תמחקנו ימחק. וזה הוא הדיו שמצוה מן המבחר לכתב בו ספרים תפילין ומזוזה. ואם כתב שלשתן במי עפצא וקלקנתוס, שהוא עומד ואינו נמחק – בשרים.

ה אם כן, מה מעטה ההלכה שנאמרה למשה מסיני שיהיו פותבין בדיו? למעט שאר מיני צבעונים, פגון האדם והילק וכיוצא בהן, שאם כתב בספרים או בתפילין או במזוזה אפלו אות אחת בשאר מיני צבעונים או בזהב – הרי אלו פסולין.

ו שלשה עורות הן: גויל, וקלף, ודוכססטוס. ביצד? לוקחין עור הבהמה או עור החיה, ומעבירין שער ממנו תחלה, ואחר כך מולחין אותו במלח, ואחר כך מעבדין אותו בקמת, ואחר כך בעפצא וכיוצא בו מדברים שמקבצין את העור ומחזקין אותו, וזה הוא הנקרא גויל.

**פסקים ושיטות**

ד. מקבצין העשן של שמנים וכו'. שו"ע או"ח לבג, יו"ד רעא,ו. ובשעת כתיבה שורהו במי עפצא... וזה הוא הדיו שמצוה מן המבחר לכתב בו. לשיטת השו"ע העיקר במעשה הדיו הוא שיהיה שחור, בין אם עשוי באופן שכתב הרמב"ם ובין הוא דיו של עפצים' (אחרונים, וראה בה"ל). והרמ"א כתב שלכתחילה יעשה את הדיו באופן שכתב הרמב"ם. והוסיף שטוב להקפיד ולעשות אותו מחומרים הבאים מן העץ. והאחרונים כתבו שהיום, כדי לצאת ידי כל השיטות במעשה הדיו, נוהגים לבשלו מעפצים בתוספת גומי (חומר מדבק), ולהוסיף קנקנתום כדי שיהיה שחור כראוי.

ה. שאם כתב בספרים או בתפילין או במזוזה וכו'. שו"ע או"ח לבג, כתב... בשאר מיני צבעונים או בזהב הרי אלו

**ביאור**

ז. וחקו לקחו העור אחר שהעבירו שערן וחקו אותו בעביו לשנים. קילפו אותו לשתי שכבות. שהעבדין. עושי העורות. שממול השער. חלק העור הסמוך לשער. שממול הבשר. הצד הפנימי של העור.

ח. במקום השער. על הצד החיצוני, מקום שהיה השער. במקום הבשר. על הצד הפונה כלפי בשר הבהמה.

ט. למצוה. לכתחילה.

ז ואם לקחו העור אחר שהעבירו שערן וחקו אותו בעביו לשנים כמו שהעבדין עושין, עד שיעשה שני עורות: אחד דק, והוא שממול השער, ואחד עבה, והוא שממול הבשר, ועבדו אותן במלח ואחר כך בקמת ואחר כך בעפצא וכיוצא בו – זה החלק שממול השער נקרא דוכססטוס, וזה שממול הבשר נקרא קלף.

ח הלכה למשה מסיני שיהיו פותבין ספר תורה על הגויל, וכותבין במקום השער; ושיהיו פותבין התפילין על הקלף, וכותבין במקום הבשר; ושיהיו פותבין המזוזה על דוכססטוס, וכותבין במקום השער. וכל הפותב בקלף במקום שער או שכתב בגויל ודוכססטוס במקום בשר – פסול.

ט אף על פי שכתב היא הלכה מסיני, אם כתב ספר תורה על הקלף – בשר, ולא נאמר גויל אלא למעט הדוכססטוס, שאם כתב עליו הספר – פסול. וכן אם כתב המזוזה על הקלף או על הגויל – בשרה, לא נאמרה על הדוכססטוס, אלא למצוה.

**פסקים ושיטות**

אלא במשיחה דקה ולא עבה, ושתהיה דבוקה היטב. ויש שאסרו משום שלמעשה אין הדיו נוגע בקלף עצמו כלל, ונמצא ספר תורה כתוב על דבר אחר (חת"ס בהגהה לקסת הסופר, ביב). ואף שרבים פסקו כדעת המתירים (ראה שו"ת ציץ אליעזר יג,פד), למעשה בימינו נמנעים להשתמש במשיחה מסוג זה, הן משום שהיא מתפוררת ועימה האותיות הכתובות על הקלף, והן משום ששיטות עיבוד הקלף השתכללו והקלף נוה לכתובה ונאה בלאו הכי. כן דנו האחרונים בשאלה אם לאחר הכתיבה מותר לצפות את הכתב בשכבה של חומר שקוף כדי לשפר את עמידותו (ראה ציץ אליעזר שם).

ז. שו"ע או"ח לבג, ז. זה החלק שממול השער נקרא דוכססטוס וכו'. והשו"ע כתב להיפך, שהחלק החיצוני שמול השער הוא הקרוי 'קלף' והפנימי שמול הבשר הוא הדוכססטוס' (וכך גם גרס ברמב"ם).

ח. שיהיו כותבין ספר תורה על הגויל. שו"ע יו"ד רעא,ג. ושיהיו כותבין התפילין על הקלף וכו'. שו"ע או"ח לבג,ו. ושיהיו כותבין התפילין על הקלף וכו'. כתב השו"ע שבקלף של היום, שאין מחלקים אותו לעוביו אלא מחליקים ומגרדים אותו משני צדדיו, יש לו דין קלף וכשר לכתובת תפילין. וכל הכותב בקלף במקום שער... פסול. והרמ"א הביא שיש מקלים שאם כתב על קלף במקום השיער, כשר.

ט. אם כתב ספר תורה על הקלף כשר. שו"ע יו"ד רעא,ג. כתב ספר תורה על הקלף כשר. ובתנאי שכתב בצד הבשר (שו"ע). והרמ"א כתב שקלף של היום (ראה לעיל ה"ח) הוא מובחר יותר מגויל, וכותבים עליו לכתחילה, והוסיף שכעת אין כותבים על גויל. וכן אם כתב המזוזה על הקלף או על הגויל כשרה. שו"ע יו"ד רפח,ו.

**ביאור**

י. הַזְהֵמָה. הלכלוך והסרחון. שאין זְהֵמָה פּוֹסְקָת בַּעֲבֹדָה. שאין בתהליך העיבוד בכדי להעביר את הלכלוך ממנו.

יא. לִשְׁמֹן. בכוונה לשם מצווה. על דעת עַצְמוֹ. יש לו כוונה עצמאית ואינה תלויה במה שאמרו לו. כָּל דָּבָר שֶׁצָּרִיךְ מַעֲשֵׂה לִשְׁמֹן. כגון טויות חוטי הציצית (הלכות ציצית א"א) וכתיבת הגט (הלכות גירושין ג, טו-טז). וּמְזוּזָה אֵינָה צְרִיכָה עֲבֹדָה לִשְׁמָה. שלא נאמר בה דין זה (לטעם הדבר ראה שו"ת הרמב"ם שלד).

יב. בְּשֶׁרְטוּט. לפני הכתיבה שורטים בסכין את השורות על הקלף, כדי שהכתיבה תהיה ישרה. לְפִי שֶׁהָן מְחָפִין. מכוסים בבית התפילין.

**פסקים ושיטות**

י. שו"ע או"ח לב, י"ד רע"א.

יא. צָרִיךְ לַעֲבֹד אוֹתָן לִשְׁמֹן וכו'. שו"ע או"ח לב, ח-ט, יו"ד רע"א. צָרִיךְ לַעֲבֹד אוֹתָן לִשְׁמֹן וכו'. וטוב להוציא בשפתיו בתחילת העיבוד, שהוא מעבדו לשמה. וְאִם עֲבָדָן שֶׁלֹּא לִשְׁמֹן פְּסוּלִין. קלף שעבדו לשם ספר תורה כשר לתפילין ולמזוזה, משום שקדושת ספר תורה חמורה מכולם. ואם עיבדו לשם תפילין כשר אף למזוזה. אך אם עיבדו לשם מזוזה, כשר רק למזוזה (שו"ע ואחרונים). וכתבו האחרונים שטוב לעבד תמיד לשם ספר תורה ולהתנות שניתן יהיה להשתמש בעור לכל צורך אחר, וכך יוכשר גם לתפילין ולמזוזה (משנ"ב). לְפִיכָךְ אִם עֲבָדָן הַגִּי פְּסוּלִין. השו"ע הביא את דעת הרא"ש שאם ישראל עומד על גבי הגוי ומסייעו בעיבוד, כשר. וכתב הרמ"א שכך נוהגים. וּמְזוּזָה אֵינָה צְרִיכָה עֲבֹדָה לִשְׁמָה. שו"ע יו"ד רפ"ה. וּמְזוּזָה אֵינָה צְרִיכָה עֲבֹדָה לִשְׁמָה. השו"ע פסק שמזוזה צריכה עיבוד לשמה לכתחילה, אך אם אין לו עור מעובד לשמה,

י אין פותבין ספרים ותפילין ומזוזה על גבי עור בהמה טמאה וחייה ועוף הטמאין, אבל פותבין על גבי עור בהמה וחייה ועוף הטהורים, ואפלו נבלות וטרפות שלהן. ואין פותבין על גבי עור הדג הטהור, מפני הזהמה, שאין זיהמתו פוסקת בעבדה.

יא גויל של ספר תורה וקלף של תפילין או של ספר תורה – צריך לעבד אותן לשמן, ואם עבדן שלא לשמן – פסולין. לפיכך, אם עבדן הגוי – פסולין, ואף על פי שאמרנו לו לעבד עור זה לישם הספר או לישם התפילין, שהגוי על דעת עצמו הוא עושה, לא על דעת השוכר אותו. לפיכך, כל דבר שצריך מעשה לשמו, אם עשהו הגוי – פסול. ומזוזה אינה צריכה עבדה לשמה.

יב הלכה למשה מסיני שאין פותבין ספר תורה ולא מזוזה, אלא בשרטוט. אבל תפילין אינן צריכין שרטוט, לפי שהן מחפין ומתן לכתב

יכתבנה על עור שאיננו מעובד לשמה, עד ששייג עור ראוי. והאחרונים כתבו שמכיוון שלרוב הפוסקים אסור להשתמש בעור כזה גם בדיעבד, יקבענה בלא ברכה (ש"ך).

יב. שאין כותבין ספר תורה ולא מזוזה אלא בשרטוט. שו"ע יו"ד רע"א, רפ"ח. וְאִם כוֹתְבִין סֵפֶר תוֹרָה וְלֹא מְזוּזָה אֵלָא בְּשֶׁרְטוּט. ולא ישרטט בעופרת וכיוצא בה, באופן שצובע (שו"ע). וצריך לכתוב ביד ימין (שו"ע סעיף ז). אֲבָל תִּפְלִין אֵינָן צְרִיכִין שֶׁרְטוּט. שו"ע או"ח לב, ו. אֲבָל תִּפְלִין אֵינָן צְרִיכִין שֶׁרְטוּט. והשו"ע כתב שצריך לשרטט את השורה העליונה (כדין שרטוט בכל כתבי הקודש, ראה לקמן ז, טז בפסקים ושיטות), ובעזרתה יישר את שאר השורות שתחתיה. ואם אינו יודע לכתוב בשורות ישרות, ישרטט את כולן (שו"ע). ויש אומרים שצריך לשרטט את גבולות הגיליון למעלה ולמטה ומן הצדדים, וכן נוהגים (רמ"א). ואת השורות יש לעשות שוות באורכן (שו"ע סעיף לג. לפרטים נוספים

**ביאור**

י. שלא מן הפתב. מן הזיכרון. שהכל גורסין פרשיות אלו ידועות על פה.

יג. מין. כופר במציאות הבורא וייחודו (כמפורט בהלכות תשובה ג, ז). יִשְׂרָפוּ. שאין בהם קדושה מפני שהמין אינו מאמין בקדושת השם, וכותב את שמות ה' כשאר דברים ולכן לא נתקדש השם. ומצווה להשמידם כדי שלא להשאיר זכר למינים ולמעשיהם (הלכות יסודי התורה ו, ח). מְשֻׂמָד. שהמיר דתו (ראה הלכות תשובה ג, ט). מוֹסֵר. מלשין על חברו לגויים (ראה שם ג, ב). כָּל שִׂמְזוּהָ עַל הַקְּשִׁירָה וּמֵאֲמִין בָּהּ הוּא שְׁכוֹתֵב. ונשים, עבדים, קטנים וגויים אינם מוזוהרים על קשירת תפילין, ומשומד ומוסר אינם מאמינים בה. נִמְצָאוּ בְּיַד מִין... יִגְנְזוּ. שספק הוא אם כתבן המין או אחר. נִמְצָאוּ בְּיַד גּוֹי כְּשָׂרִים. סתם גוי אינו כותב תפילין, ומן הסתם כתבן ישראל. בְּיָתֵר עַל דְּמִיתָו. במחיר גבוה משווים (בדומה לפדיון שבויים, ראה הלכות מתנות עניים ח, ב).

תִּפְלִין ומְזוּזוֹת שֶׁלֹּא מִן הַפֶּתֶב, שֶׁהַכָּל גּוֹרְסִין פְּרָשְׁיוֹת אֵלּוּ. אֲבָל סֵפֶר תוֹרָה – אָסוּר לְכַתֵּב בּו אֲפֵלוּ אוֹת אַחַת שֶׁלֹּא מִן הַפֶּתֶב.

יג. סֵפֶר תוֹרָה תִּפְלִין ומְזוּזוֹת שֶׁפְּתָבָן מִין – יִשְׂרָפוּ. כְּתָבָן גּוֹי אוּ יִשְׂרָאֵל מְשֻׂמָד אוּ מוֹסֵר אוּ עֶבֶד אוּ אִשָּׁה אוּ קֶטֶן – הֵרִי אֵלּוּ פְּסוּלִין, וַיִּגְנְזוּ, שֶׁנֶּאֱמָר: "וּקְשִׁרְתֶם... וּכְתַבְתֶּם" (דברים ו, ח-ט) – כָּל שִׂמְזוּהָ עַל הַקְּשִׁירָה וּמֵאֲמִין בָּהּ, הוּא שְׁפוֹתֵב. נִמְצָאוּ בְּיַד מִין וְאִין יְדוּעַ מִי כְּתָבָן – יִגְנְזוּ. נִמְצָאוּ בְּיַד גּוֹי – כְּשָׂרִים. וְאִין לֹקְחִין סְפָרִים תִּפְלִין ומְזוּזוֹת מִן הַגּוֹיִם בְּיָתֵר עַל דְּמִיתָו, שֶׁלֹּא לְהַרְגִיל אוֹתָם לִגְנֹב וּלְגַזֵּם.

יד. סֵפֶר תוֹרָה תִּפְלִים ומְזוּזוֹת שֶׁכְּתָבָן עַל גְּבִי עוֹר בְּהֵמָה וְחִיָּה וְעוֹף הַטְּמָאִים אוּ עַל גְּבִי

**פסקים ושיטות**

ראה לקמן ז, ה-ו). וּמְתֵר לְכַתֵּב תִּפְלִין ומְזוּזוֹת שֶׁלֹּא מִן הַפֶּתֶב. שו"ע או"ח לב, כט. שֶׁהַכָּל גּוֹרְסִין פְּרָשְׁיוֹת אֵלּוּ. ואם הפרשיות אינן שגורות בפיו, צריך לכתוב מן הכתב או על פי אחר שיקריא לו (שו"ע ומשנ"ב). ואם קורא על פי אחר המקריא לו, צריך לחזור ולקרוא בפיו, ואז יכתוב. ואם הסופר איננו יודע לקרוא, אינו רשאי לכתוב כלל (שו"ע סעיפים ל-לא). והאחרונים כתבו שמצווה מן המובחר לכתוב תמיד מן הכתב ולחזור על המילים בפיו לפני כתיבתן (משנ"ב). אֲבָל סֵפֶר תוֹרָה וכו'. שו"ע יו"ד רעד, ב. אֲבָל סֵפֶר תוֹרָה וכו'. וצריך גם שיקרא בפיו כל תיבה קודם שיכתבנה (שו"ע).

יג. סֵפֶר תוֹרָה תִּפְלִין ומְזוּזוֹת שֶׁכְּתָבָן מִין יִשְׂרָפוּ. שו"ע או"ח לט, ד, שלד, כא, יו"ד רפ"א. אֲבָל סֵפֶר תוֹרָה וכו'. שו"ע יו"ד רפ"א, א. שְׁכַתְּבָן מִין. לפי שיטת הרמב"ם המינים הם הכופרים במציאות הבורא וייחודו. אולם לדעת רש"י וראשונים נוספים המין הוא כינוי לאדם האדוק בעבודה זרה (ראה רמב"ם הלכות תשובה ג, ז ובפסקים ושיטות שם). לפי דעתם ספר תורה שכתבו מין נשרף משום שבוודאי נכתב לשם עבודה זרה, וכשיטה זו פסק השו"ע (ראה ב"י או"ח לט, ד ובה"ל שם, ב"י ושו"ע שלד, כא, שו"ע יו"ד רפ"א, א וש"ך שם). סֵפֶר תוֹרָה תִּפְלִין ומְזוּזוֹת שֶׁכְּתָבָן מִין יִשְׂרָפוּ. ולגבי

תפילין הביא השו"ע דעה שיש לגנום, משום שלא מצוי שמין יכתוב תפילין לשם עבודה זרה (ונראה שהוא הדין במזוזה). ורבים מן האחרונים פסקו כדעה הראשונה, שיש לשרפם (משנ"ב). כְּתָבָן גּוֹי אוּ יִשְׂרָאֵל מְשֻׂמָד וכו'. שו"ע או"ח לט, א, יו"ד רפ"א, א, רפ"א, ג. יִשְׂרָאֵל מְשֻׂמָד. שהוא משומד לעבוד עבודה זרה (שו"ע). והוא הדין אם הוא מחלל שבת בפרהסיא, או שהוא מומר לעברה אחרת להכעיס. אבל אם עובר עברה אחת לתיאבון, לא נפסל. ויש הסוברים שגם מומר לתיאבון פסול לכתיבת סת"ם. ואם איננו חושש להניח תפילין, נחשב 'אינו בקשירה', ופסול, אלא אם כן היה זה לתיאבון ממש, כגון שממהר לעסקיו (מג"א). גר שנתגייר ואחר כך חזר לסורו מחמת יראה שלא יהרגוהו, כשר לכתוב סת"ם (שו"ע לט, ג, יו"ד רפ"א, ב). נִמְצָאוּ בְּיַד מִין וְאִין יְדוּעַ מִי כְּתָבָן וכו'. שו"ע או"ח לט, ה-ז, יו"ד רפ"א, א. נִמְצָאוּ בְּיַד גּוֹי כְּשָׂרִים. ויש אומרים שיגנוזו (שו"ע). וְאִין לֹקְחִין סְפָרִים תִּפְלִין ומְזוּזוֹת מִן הַגּוֹיִם בְּיָתֵר עַל דְּמִיתָו. כתב השו"ע שאין קונים מהם כאשר דורשים הרבה יותר מדמיהם, אך בדמיהם או במעט יותר מדמיהם יש חיוב על הציבור לקנותם מן הגוים ולגנום, כדי שלא יזלזלו בהם (שו"ע).

ביאור

טו. אַזְכְּרָהּ. שם מן השמות הקדושים (לפירוטם ראה הלכות יסודי התורה ג). לא יִשְׁכַּבְנָהּ. שלא יסיח דעתו מן הכוונה (השווה הלכות קריאת שמע ב.טז). שְׁנִים שְׁלֹשָׁה שְׁמוֹת. כתב כמה שמות השם בזה אחר זה.

טז. הַטּוֹבֵל אֶת הַקְּלָמוֹס. כלי הכתיבה, וטובלו בדיו. לא יִתְחִיל מֵאוֹתוֹ הַשֵּׁם. שבתחילת השימוש בדיו הוא עלול לנטוף מן הקולמוס ולקלקל את הכתב. תוֹלָה אוֹתוֹ בֵּין הַשִּׁטוֹת. כתב אותו בין השורות של הכתב.

עוֹרוֹת שְׁאִינָן מְעַבְדִּין, או שְׁכַתְּב סֵפֶר תּוֹרָה או תְּפִלִּין עַל עוֹר שְׁלֹא עֲבָדוּ לְשָׁמֶן – הָרִי אֵלּוּ פְּסוּלִין.

טז. הַכּוֹתֵב סֵפֶר תּוֹרָה תְּפִלִּין וּמְזוּזָה, וּבִשְׁעַת כְּתִיבָהּ לֹא הֵיטֵה לּוֹ פְּנֵה, וּכְתַב אֶזְרָה מִן הָאֶזְרָוֹת שְׁבָהָן שְׁלֹא לְשָׁמֶן – פְּסוּלִין. לְפִיכֶךָ, הַכּוֹתֵב אֶת הַשֵּׁם, אֶפְלוּ מֶלֶךְ יִשְׂרָאֵל שׁוֹאֵל בְּשִׁלּוּמוֹ – לֹא יִשְׁכַּבְנָהּ. הֵיךְ כּוֹתֵב שְׁנִים שְׁלֹשָׁה שְׁמוֹת – הָרִי זֶה מִפְּסִיק בִּינֵיהֶן וּמִשִּׁיב.

טז. הַטּוֹבֵל אֶת הַקְּלָמוֹס לְכַתֵּב אֶת הַשֵּׁם – לֹא יִתְחִיל מֵאוֹתוֹ הַשֵּׁם, אֲבָל מִתְחִיל הוּא מֵאוֹת שְׁלִפְנָיו. שָׁכַח לְכַתֵּב אֶת הַשֵּׁם – תוֹלָה אוֹתוֹ בֵּין הַשִּׁטוֹת. אֲבָל מְקַצֵּת הַשֵּׁם בְּשִׁטָּה וּמְקַצְתוֹ תְּלוּי – פְּסוּל. וּבִשְׂאָר הַתְּבוֹת, אִם שָׁכַח – כּוֹתֵב מְקַצֵּת הַתְּבָה בְּשִׁטָּה וּמְקַצְתָּהּ לְמַעְלָה. בְּמָה דְּבָרִים אֲמוּרִים? בְּסֵפֶר תּוֹרָה. אֲבָל בְּמְזוּזוֹת וּתְפִלִּין – אֵין תּוֹלִין בָּהֶן אֶפְלוּ אוֹת אַחַת, אֲלֵא אִם שָׁכַח אֶפְלוּ אוֹת אַחַת – גּוֹנֵז מֵה שְׁכַתְּבָהּ וְכוֹתֵב

פסקים ושיטות

טו. שו"ע יו"ד רע"ב, ג. הַכּוֹתֵב סֵפֶר תּוֹרָה וְכוּ'. וגם בכתיבה עצמה יש לכוון (ב"י), ולכן צריך הסופר לומר בתחילת הכתיבה 'אני כותב לשם קדושת ספר תורה/ תפילין' (שו"ע או"ח לביט, יו"ד רעד, א). ומלבד זאת, בכל פעם שכותב אזכרה, צריך לומר שכותב לשם קדושת השם, ואם לא עשה כן, פסול (שו"ע). ואם כותב כמה שמות בבת אחד מספיק לומר פעם אחת (אחרונים). ויש אומרים שאם אמר בפיו בתחילת הכתיבה שכותב לשם קדושת ספר תורה או תפילין, מספיק לחשוב בלבו לפני כל אזכרה שכותב אותה לשמה ואין צורך לומר בפה, ויש להקל כשיטה זו בדיעבד (רמ"א). מִפְּסִיק בִּינֵיהֶן וּמִשִּׁיב. ובמקרה זה לפני כתיבת האזכרה הבאה יחזור ויאמר שכותב לשם קדושת השם (שו"ע).

טז. הַטּוֹבֵל אֶת הַקְּלָמוֹס וְכוּ'. שו"ע יו"ד רע"ד. הַטּוֹבֵל אֶת הַקְּלָמוֹס. כתב הרמ"א (רע"א, ז), שיש אומרים שאין לכתוב בנוצה אלא בקולמוס של קנה. ולא נהגו כן אלא

המנהג לכתוב בנוצה של עוף טהור (ערוה"ש סעיף לח). שָׁכַח לְכַתֵּב אֶת הַשֵּׁם וְכוּ'. שו"ע יו"ד רע"ג, רע"ו. מְקַצֵּת הַשֵּׁם בְּשִׁטָּה וּמְקַצְתוֹ תְּלוּי פְּסוּל. ויש אחרונים שהכשירו מקרה כזה בדיעבד (ש"ך). ואם כתב 'יהודה', ושכח לכתוב את הדל"ת, יתלה אותה מעל השורה. ואם במקום לכתוב את שם השם כתב 'יהודה', יהפוך את הדל"ת לה"א ואחר כך ימחק את הה"א השניה (שו"ע סעיף יב). וּבִשְׂאָר הַתְּבוֹת וְכוּ'. שו"ע יו"ד רע"ג, רע"א. בְּמְזוּזוֹת וּתְפִלִּין אֵין תּוֹלִין בָּהֶן אֶפְלוּ אוֹת אַחַת וְכוּ'. שו"ע יו"ד רפ"ג, או"ח לב, כג. אִם שָׁכַח אֶפְלוּ אוֹת אַחַת גּוֹנֵז מֵה שְׁכַתְּבָהּ וְכוֹתֵב אַחֶרֶת. לשיטת השו"ע פסול זה הוא משום שהכתיבה חייבת להיות כסדר הכתיבה בתורה ('כסדרן'). לפי שיטה זו בכל מקרה שהאות נכתבה שלא כתקנה עד כדי כך שאין צורתה עליה, אסור לתקנה. ובשו"ע ובפוסקים (סעיפים כה-כו) הובאו פרטים רבים הנוגעים לתיקונים אסורים ומותרים מחמת דין 'כסדרן'.

ביאור

מְקוּם הַגֵּרָד. מקום שהיתה תיבה וגרדו אותה. מְקוּם הַמַּחֵק. מקום שבו נמחה הדיו במים.

יז. לְהַפִּיךְ אֶת הַיְרִיעָה עַל פְּנֵיהָ. להניח את הצד הכתוב כלפי מטה, שזהו דרך ביזיון. כּוֹפְלָהּ. מקפלה כך שיתכסה הכתב.

יח. נֶאֱמַן לְהַפְסִיד כָּל שְׂכָרוֹ. ואין הקונה מחויב לשלם לו תמורת עבודתו על סמך דבריו. לְהַפְסִיד עַל הַלּוֹקָח. לגרום הפסד לקונה כדי לקנטרו. וְדָמָה וְכוּ'. סבר בדמיונו בטעות, שיקבל את כל שכרו מלבד השכר עבור כתיבת השמות. אֵין לְכַלּוֹ שְׂכָר. במצב כזה שהעור אינו כשר, ברור שלא יקבל שכר כלל, ואם אומר כן מניחים שדובר אמת.

יט. בְּכַתֵּב אֲשׁוּרֵי. כתב העברית של ימינו. בְּסַפְּרִים. בספרי תורה. אֵף בִּיּוֹנֵי. גם בכתב ובלשון יוונית. וְכָבֵר נִשְׁתַּקֵּעַ יּוֹנֵי מִן הָעוֹלָם. לשון יוונית שעליה דברו חז"ל כבר אינה קיימת.

אַחֶרֶת. וּמִתָּר לְכַתֵּב אֶת הַשֵּׁם עַל מְקוּם הַגֵּרָד וְעַל מְקוּם הַמַּחֵק בְּכָלֵם.

יז. כּוֹתְבֵי סְפָרִים תְּפִלִּין וּמְזוּזוֹת – אֲסוּר לָהֶם לְהַפִּיךְ אֶת הַיְרִיעָה עַל פְּנֵיהָ, אֲלֵא פּוֹרֵס עָלֶיהָ בְּגָד אוֹ כּוֹפְלָהּ.

יח. סֵפֶר תּוֹרָה תְּפִלִּין וּמְזוּזָה שְׁאֵמַר הַסּוֹפֵר אַחֵר שִׁנְיָאוּ מִתַּחַת יָדוֹ: 'לֹא כְּתַבְתִּי הָאֶזְרָוֹת שְׁבָהָן לְשָׁמֶן' – אֵינוּ נֶאֱמָן לְפַסְלָן, אֲבָל נֶאֱמָן לְהַפְסִיד כָּל שְׂכָרוֹ. וְלָמָּה אֵינוּ נֶאֱמָן לְפַסְלָן? שְׁמָא לֹא נִתְּבַן אֲלֵא לְהַפְסִיד עַל הַלּוֹקָח אוֹ עַל זֶה שִׁשְׂכָרוֹ, וְדָמָה שְׁאֵינוּ הוּא מִפְּסִיד בְּאֲמִירָה זוֹ אֲלֵא שְׂכָר הָאֶזְרָוֹת. לְפִיכֶךָ, אִם אָמַר: 'סֵפֶר זֶה' אוֹ 'תְּפִלִּין אֵלּוּ', 'עוֹרוֹת שְׁלָהֶן אֵינָן מְעַבְדוֹת לְשָׁמֶן' – מִתוֹךְ שֶׁנֶּאֱמָן לְהַפְסִיד שְׂכָרוֹ, נֶאֱמָן לְפַסְלָן, שֶׁהָרִי הַכֹּל יוֹדְעִין שְׁאִם אֵין הָעוֹרוֹת מְעַבְדִּים לְשָׁמֶן, אֵין לְכַלּוֹ שְׂכָר.

יט. אֵין כּוֹתְבֵין תְּפִלִּים וּמְזוּזוֹת אֲלֵא בְּכַתֵּב אֲשׁוּרֵי. וְהַתִּירוּ בְּסַפְּרִים לְכַתֵּבֵן אֵף בִּיּוֹנֵי בְּלִבְד. וְכָבֵר נִשְׁתַּקֵּעַ יּוֹנֵי מִן הָעוֹלָם וְנִשְׁתַּבֵּשׁ וְאָבַד, לְפִיכֶךָ אֵין כּוֹתְבֵין הַיּוֹם שְׁלֹשָׁתָן, אֲלֵא אֲשׁוּרֵי. וְצָרִיד לְהַזְהִיר בְּכַתִּיבְתָן כִּדֵי שְׁלֹא תִדְבֵק אוֹת לְאוֹת, שְׁכָל אוֹת שְׁאֵין הָעוֹר מְקִיף לָהּ מֵאַרְבַּע

פסקים ושיטות

וּמִתָּר לְכַתֵּב אֶת הַשֵּׁם עַל מְקוּם הַגֵּרָד וְכוּ'. שו"ע או"ח לב, כד; יו"ד רע"ז.

יז. שו"ע יו"ד רע"א.

יח. שו"ע יו"ד רפ"א, ה. נֶאֱמָן לְהַפְסִיד כָּל שְׂכָרוֹ. אך בכל אופן חייב הקונה לשלם לו שכר כאילו כתב חומש (רמ"א; ובט"ז כתב שאינו משלם לו כלל).

יט. וְצָרִיד לְהַזְהִיר בְּכַתִּיבְתָן כִּדֵי שְׁלֹא תִדְבֵק אוֹת לְאוֹת

וְכוּ'. שו"ע או"ח לב, ד, יו"ד רע"ד. שְׁלֹא תִדְבֵק אוֹת לְאוֹת. וכתב השו"ע (סעיף ג) שלא יחבר את האל"ף והלמ"ד (כפי שנוהגים לעתים מדפיסי הספרים). וכן יש להזהר שלא ייכנס ראש הלמ"ד לאוויר הה"א או החי"ת בשורה שמעליו, אפילו ללא מגע (שו"ע סעיף כח). שְׁכָל אוֹת שְׁאֵין הָעוֹר מְקִיף לָהּ מֵאַרְבַּע רוּחוֹתֶיהָ פְּסוּלָהּ. ואם נכתבה כראוי עם היקף עור, ולאחר מכן ניקב או נחתך העור סביב האות וכבר איננה מוקפת,



# פרק שני

## פרשיות התפילין

א-ב: אופן כתיבת הפרשיות • ג-ז: המילים המלאות והחסרות • ח-ט: האותיות המתווגות • י-יא: בדיקת התפילין

### ביאור

א. בארבעה בתים שהן מחברין בעור אחד. בארבעה תאים שעשויים מחתיכה אחת של עור (לאופן העשייה ראה לקמן ג-ב). בארבעה דפין. ארבע עמודות על אותו הקלף.

ב. הסתומה. פרשה המתחילה באמצע השורה. הפתוחה. פרשה המתחילה בשורה חדשה (לפירוט דיני הפרשות הללו ראה לקמן ח-א-ב).

ג. במלא וחסר. אין לשנות את הכתיב המלא או החסר של התיבות. הבדוק. שאין בו טעויות.

א כיצד כותבין את התפילין? של ראש – כותבין ארבע הפרשיות על ארבעה קלפים, וגוללין כל אחד ואחד לבדו, ומניחין אותן בארבעה בתים שהן מחברין בעור אחד. ושל יד – כותבין את ארבע הפרשיות בארבעה דפין על קלף אחד, וגוללו כמין ספר תורה מסופו לתחלתו, ומניחו בבית אחד.

ב וצריך להזהר בפרשיות, שאם עשה הסתומה פתוחה או הפתוחה סתומה – פסלן. ושלש הפרשיות הראשונות – כלן פתוחות, ופרשה אחרונה, שהיא וְהָיָה אִם שָׁמַעַ – סתומה.

ג וצריך להזהר במלא וחסר, עד שיהיו ארבעתן כתובות כמה שהן כתובות בספר תורה הבדוק, שאם כתב החסר מלא – פסל, עד שימחק היתר,

### פסקים ושיטות

האחרונים אם לדבוק במנהג שהביא הרמ"א משום שאי אפשר לעשותה סתומה לכל הדעות וכדי שלא להוציא לעז על דורות הראשונים (מג"א), או שטוב יותר לעשות כדברי השו"ע (גר"א). ויש שכתבו להשאיר בסוף הפרשה הקודמת רווח פחות מתשע אותיות, ובתחילת הפרשה יניח גם כן רווח כזה, ובאופן כזה תיחשב הפרשה לסתומה לכל השיטות (ט"ז), וכתב ערוה"ש (סעיף סג) שכך נהגו לעשות.

ג. וצריך להזהר במלא וחסר וכו'. שו"ע או"ח לב.כ. שאם כתב החסר מלא פסל עד שימחק וכו'. שו"ע או"ח לב.כג. עד שימחק היתר. ויכול למחוק רק בתחילת מילה או בסופה, אבל לא ימחוק אות יתירה באמצע מילה, משום שהופך אותה לשתי מילים (שו"ע). כתב השו"ע שכל אות שנכתבה שלא כתקנה, אין לתקנה בעזרת גרירה או מחיקה של דיו, משום שנאמר 'וכתבתם'

א. שו"ע או"ח לב.ב. כיצד כותבין את התפילין וכו'. ונהגו לכתוב את פרשיות התפילין של ראש בארבע שורות, ואת של יד בשבע (שו"ע או"ח לה,א).

ב. שו"ע או"ח לב.לו. שאם עשה הסתומה פתוחה או הפתוחה סתומה פסלן. ויש מכשירים בכולן פתוחות (רמ"א). ופרשה אחרונה שהיא וְהָיָה אִם שָׁמַעַ סתומה. ויעשה סתומה על ידי שיתחיל אותה באמצע שורה, ויניח לפניו רווח כדי תשע אותיות. ואף שבאופן זה היא סתומה רק לדעת הרמב"ם, ולא לדעת הרא"ש (ראה לקמן ח,א-ב בפסקים ושיטות), כיוון שחייב להתחיל את הפרשה בדף חדש ולא יכול לצאת ידי שניהם, יעשה כדעת הרמב"ם (שו"ע ומשנ"ב). וכתב הרמ"א שהמנהג במדינות אשכנז הוא להתחיל פרשה זו בתחילת שורה ולעשותה פתוחה כמו שאר הפרשיות, וסומכים על דעות המכשירים בכולן פתוחות. ונחלקו

רוחותיה – פסולה. וכל אות שאין התינוק שאינו לא חכם ולא סכל יכול לקרותה – פסולה. לפיכך צריך להזהר בצורות האותיות, שלא תדמה היו"ד לוא"ו ולא ו"ו ליו"ד, ולא כ"ף לבי"ת ולא בי"ת לכ"ף, ולא ד"אל לרי"ש ולא רי"ש לד"אל, וכן כל פיוצא בהן, עד שירוץ הקורא בהן.

כ. עור שהיה נקוב – לא יכתב על גבי הנקב. וכל נקב שהדיו עוברת עליו – אינו נקב, ומתן לכתב עליו. לפיכך מתן לכתב על עור העוף שנתעבד. נקב העור אחר שנכתבו: אם נקב בתוך האות, כגון תוך ה"א או תוך מ"ם וכן בשאר אותיות – כשור; נקב בדרך של אות עד שנפסקה: אם נשתיר ממנה מלא אות קטנה – כשור, והוא שלא תדמה לאות אחרת; ואם לא נשתיר ממנה מלא אות קטנה – פסולה.

### ביאור

שאין העור מקיף לה מארבע רוחותיה. שאין מכל צדדיה גליון חלק. לא חכם. שמנחש הכתוב מדעתו. ולא סכל. שבגלל שינוי מועט כבר אינו מבין. ד"א"ל. האות דל"ת. שירוצו הקורא בהן. שיוכל לקרוא במרוצה ובקלות.

צורת אותיות סת"ם	אבגדהוזח	אבגדהוזח	אבגדהוזח
טיכרלמם	טיכרלמם	טיכרלמם	טיכרלמם
נסעפפצ	נסעפפצ	נסעפפצ	נסעפפצ
זקרשת	זקרשת	זקרשת	זקרשת

כתב ספרדי כתב אשכנזי (בי"ו) כתב הארז"ל

כ. שהדיו עוברת עליו. הדיו מכסה את הנקב. עור העוף. הגם שיש בו נקבים, הם קטנים ומתכסים בדיו. נקב בדרך של אות עד שנפסקה. הנקב חתך את ירך האות, וקוצר אותה. מלא אות קטנה. ניתן לקרוא את האות שנשתירה כאות שלמה וקטנה.

### פסקים ושיטות

כשרה (רמ"א ומשנ"ב סעיף טז). מקיף לה מארבע רוחותיה. וגם למעלה מן הכתב צריך להשאיר קלף חלק, ובשיל שכשיכתוב למ"ד יהיה מקום לראשה. ולמטה ישאיר בשביל רגלה של כ"ף סופית. ובצדדים לא חייב להשאיר, אך נהגו להשאיר גם שם (שו"ע ורמ"א סעיף לב). ויש הסוברים שצריך להשאיר למעלה מראשה של למ"ד ולמטה מרגלה של כ"ף סופית (אחרונים). וכל אות שאין התינוק שאינו לא חכם ולא סכל וכו'. שו"ע או"ח לב.טז. וכל אות שאין התינוק... יכול לקרותה פסולה. בשו"ע הובא דין זה בקשר לאותיות שנכתבו כתקנן ואחר כך נפגמו באופן חלקי, שאם תינוק יודע לקרותן כשורות, ואם לא פסולות. וכתב הרמ"א שקריאת התינוק מועילה רק באות שמחמת הפגם דומה לאות אחרת (כגון נו"ן סופית שנפגמה הדומה לו"ו) אך באותיות שכשנפגמו מאבדות את צורתן לחלוטין, אין להכשיר על ידי תינוק. וכשמראים לתינוק אין צורך להסתיר לו את האותיות הסמוכות (שו"ע). לפיכך צריך להזהר בצורות האותיות וכו'. שו"ע או"ח לו,א, י"ד רע"ה. לפיכך צריך להזהר בצורות האותיות. ולכתחילה יכתוב בכתובה תמה, בצורות האותיות כפי שנתבאר בספרי

הפוסקים, וידועות אצל הסופרים (ראה ב"י או"ח לו, ומשנת סופרים לבעל המשנ"ב). ואם שינה את גופן הכתיבה, כשר (רמ"א) ובתנאי שצורת האות הבסיסית נשמרת (אחרונים). וכתבו הפוסקים שגופן האותיות שונה ממקום למקום, ואין הדבר פוסל כל עוד מקפידים כראוי על ההבדלים בין האותיות (טור). וכיום ידועות שתי שיטות מרכזיות: הכתב הספרדי הידוע ככתב וועלי"ש, והכתב האשכנזי הידוע ככתב הבי"ש. ובשיטת הבי"ש קיימת תת שיטה של הארז"ל הנבדלת ממנה בצורת כמה מן האותיות. (ראה ערוה"ש י"ד רע"ג). כ. עור שהיה נקוב וכו'. שו"ע או"ח לב.ג. נקב העור אחר שנכתבו וכו'. שו"ע או"ח לב.טז. אם נקב בתוך האות... כשור. ואפילו אם הנקב ממלא את כל החלל, כשר. אך בירושלמי משמע שעל האות להיות מוקפת גוויל גם בצדה הפנימי (ראה לעיל הי"ט), ולכן פסול במקרה כזה (שו"ע). נשתיר ממנה מלא אות קטנה כשור. ואם ניקבה רגלה הפנימית של הה"א, כל עוד נשאר ממנה כל שהוא, כשרה לשיטת הרא"ש (שו"ע). ולשאר הפוסקים צריך שישאר ממנה לפחות כמלאו אות קטנה, וכן הלכה (רמ"א).

**ביאור**

ואין לו תקנה. שבתפילין אי אפשר להוסיף אותיות אחרי הכתיבה (לעיל א,טו; לדין ספר תורה ראה לקמן ז,יג).

ואם כתב המלא חסר – פסל, ואין לו תקנה. ואלו הן החסרות והמלאות שיש בארבע פרשיות אלו:

ד ראשונה: "קדש לי", "בכור" – מלא, "זכור" – מלא, "בחוק" – חסר, "הוציא" – מלא, "יצאים" – חסר וא"ו, "יביאך" – מלא, "והאמרו" – חסר, "והיבוסו" – מלא, "לאבתיך" – חסר וא"ו, "העבדה" – חסר, "מצת" – חסר, "השביעי" – מלא, "מצות" – מלא, "שאור" – חסר, "גבלך" – חסר, "בעבור" – מלא, "לאות" – מלא, "ולזכרון" – מלא, "יעניך" – מלא, "תורת" – מלא, "הוצאך" – חסר יו"ד, "החקה" – חסר, "למועדה" – מלא.

ה פרשה שנייה: "והיה פי יבאך" – חסר, "ולאבתיך" – חסר וא"ו, "חמור" – חסר, "בכור" – מלא, "בחוק" – חסר, "הוציאנו" – מלא, "ויהרג" – חסר, "בכור" – מלא, "מבכר" – חסר, "ועד בכור" – מלא, "זבח" – חסר, "וכל בכור" – מלא, "לאות" – מלא, "ידכה" – כתוב בה"א, "ולטוטפת" – חסר וא"ו אחרונה, "יעניך" – מלא, "בחוק" – חסר, "הוציאנו" – מלא.

ו פרשה שלישית: "שמע וכו' מאדך" – חסר, "לבניך" – מלא, "בביתך" – בלא יו"ד שנייה, "ובקומך" – מלא, "לאות" – מלא, "ידך" – בלא יו"ד שנייה, "לטטפת" – חסר שני וא"ו, "יעניך" – מלא, "מזוזת" – חסר וא"ו ראשונה, "ביתך" – בלא יו"ד שנייה, "ובשעריך" – מלא.

ז פרשה רביעית: "והיה אם שמע" – חסר, "מצותי" – בלא ו' אחת, "יורה" – מלא, "ומלקוש" – מלא, "ותירשך" – חסר וא"ו, "והשתחיתם" – מלא, "יבולה" – מלא, "הטבה" – חסר, "נתן" – חסר, "אתם" – חסר, "לאות" – מלא, "לטוטפת" – חסר וא"ו שנייה, "ענייכם" – מלא, "אתם" – חסר, "בביתך" – בלא יו"ד שנייה, "ובקומך" – מלא, "מזוזות" – מלא, "ביתך" – בלא יו"ד שנייה, "ובשעריך" – מלא, "לאבתיכם" – חסר וא"ו.

ח וצריך להזהר בתגין של אותיות, והן כמו זי"נין זקופות על האות שיש לה תג, כמה שהן כתובין בספר תורה. ואלו הן האותיות המתגות שבארבע פרשיות האלו:

ט פרשה ראשונה – יש בה אות אחת בלבד, והיא מי"ם סתומה של "מימים" – עליה שלשה זי"נין. פרשה שנייה – יש בה חמש אותיות, וכל אחת מהן ה"א, ועל כל ה"א מחמשתן ארבעה זי"נין, והן: ה"א של "ונתנה", וה"א ראשונה ואחרונה של "כי הקשה", וה"א של "ויהרג", וה"א של "ידכה".

פרשה שלישית – יש בה חמש אותיות, ואלו הן: קו"ף של "ובקומך" יש עליה שלשה זי"נין, וקו"ף של "וקשרתם" יש עליה שלשה זי"נין, וטי"ת טי"ת פ"א

**פסקים ושיטות**

ז. לטוטפת חסר וא"ו שנייה. ויש פוסקים הסבורים שגם כאן, בדומה לפרשה שלישית, כותבים 'לטטפת' חסר שני וא"וין (ב"י). ולמעשה כותבים כדעת הרמב"ם (קה"ס).

ח. שו"ע או"ח לוג, וצריך להזהר בתגין של אותיות וכו'. כתב השו"ע שיש לתייג כל מקום שמופיעה אות מאותיות שעטנ"ז ג"ץ (וראה לקמן ה,ג, ז,ח). והביא שהסופרים נהגו לתייג גם אותיות אחרות (על יסוד

**ביאור**

ח. כמו זי"נין זקופות על האות. התגים נראים כצורת אות זי"ן דקיקה שזקופה על ראש האות (לקמן ז,ח).

ט. מי"ם סתומה. מ"ם סופית, הסגורה מכל הצדדים.

שיטת הרמב"ם פוסקים אחרים). והיום נוהגים על פי הקבלה לתייג בתג אחד גם את האותיות בד"ק חי"ה. והן כמו זי"נין זקופות. באופן כתיבת התגים יש פסוקים רבים המבוארים בספרי הפוסקים (ראה ב"י).

ט. ואם לא עשה התגין או הוסיף וגרע בהן לא פסל. וגם לשיטת השו"ע שיש לתייג את האותיות שעטנ"ז ג"ץ, אם לא תייג לא פסל. ויש הפוסלים אם לא תייג אותיות שעטנ"ז ג"ץ, ולכן יש להחמיר לתקנם (משנ"ב).

**פסקים ושיטות**

ולא 'וחקקתם'. ולכן אם נפלה טיפת דיו לתוך האות, כגון שנפלה לתוך דל"ת ונראית כה"א, פסולה, ואין לתקנה בעזרת גרירת או מחיקת טיפת הדיו (שו"ע סעיפים זי-זיח).

# פרק שלישי

## בתי התפילין והרצועות

א: ההלכות במעשה התפילין • ב-ד: עשיית בתי התפילין • ה-ח: סידור הפרשיות והכנסתן לבתים • ט-יב: תפירת בתי התפילין ועשיית הרצועות • יג-יז: דיני הרצועות ובתי התפילין • יח-יט: תפילין שבלו

### ביאור

א. שיהיו מרבעות. בעלי ארבע צלעות. תפירתן ברבוע. התפירה הסוגרת את בתי התפילין תהיה ישרה ושווה בכל צד. ואלכסונו ברבוע. הריבוע צריך להיות מדויק, כך שאלכסונו יהיו שווים באורכם. במטלית. פיסת בד. מעברת מעור החפוי. מקום מעבר לרצועה העשוי מן העור המחפה את הפרשיות. תוכר. קצה מקופל.

ב. ארכו כרחבו כגבהו. קוביה השווה בכל פאותיה.

א שמונה הלכות יש במעשה התפילים, בלן למשה מסיני, לפיכך בלן מעבדות, ואם שנה באחת מהן – פסל. ואלו הן: שיהיו מרבעות, וכן תפירתן ברבוע, ואלכסונו ברבוע עד שיהיה להם ארבע זוויות שוות; ושיהיה בעור של ראש צורת שיין מימין ומשמאל; ושיתכרך הפרשיות במטלית; ושיתכרך אותן בשער על המטלית ואחר כך מכניסן בבתיהן; ושיהיו תופרין אותם בגידין; ושעושיין להן מעברת מעור החפוי שתכניס בה הרצועה עד שתהא עוברת והולכת בתוך תוכר שלה; ושיהיו הרצועות שחורות; ושיהיה קשר שלהן קשר ידוע, בצורת דאל.

ב כיצד עושיין תפילין של ראש? לוקחין עץ מרבע, ארכו כרחבו כגבהו; ואם היה גבהו יתר על רחבו או פחות ממנו – אין בכך כלום, אין מקפידין אלא על ארכו שיהיה כרחבו.

### פסקים ושיטות

לעשות מכמה פיסות מחוברות זו לזו בתפירה (מג"א), ולא נהגו כן (ערוה"ש סעיף עג). ושיהיו הרצועות שחורות. שו"ע או"ח לגג. ושיהיה קשר שלהן קשר ידוע בצורת דאל. שו"ע או"ח לבגב. ארכו כרחבו כגבהו וכו'. שו"ע או"ח לבלט. ארכו כרחבו. ואם עשאן מרובעות ואחר זמן נתקלקל הריבוע, יש שאומר שצריך לרבען שוב (שו"ע). ארכו כרחבו כגבהו. ואין שיעור לגודל התפילין (שו"ע סעיף מא). אך נכון לחשוש לדברי הגאונים שלא לעשות תפילין קטנות יותר משתי אצבעות על שתי אצבעות (מג"א).

א. שיהיו מרבעות וכן תפירתן ברבוע ואלכסונו ברבוע. שו"ע או"ח לבלט. ושיהיה בעור של ראש צורת שיין מימין ומשמאל. שו"ע או"ח לבמב. ושיתכרך הפרשיות במטלית וכו'. שו"ע או"ח לבמד. ושיהיו תופרין אותם בגידין. שו"ע או"ח לבמט. ושעושיין להן מעברת וכו'. שו"ע או"ח לבמד. ושעושיין להן מעברת מעור החפוי. חלק מן הפוסקים כתבו שהמעברת (בין של יד ובין של ראש) צריכה להיות מאותה פיסת עור של הבתים, ואחרים כתבו שאין זו חובה. וכתבו האחרונים שראוי להדר ולעשותם מאותה חתיכת עור (משנ"ב, ערוה"ש סעיף עג). ויש סוברים שאפילו את עור הבתים עצמם יכול

### ביאור

י. ממחה. בקי בעשיית התפילין. קציצות. בתי תפילין שבתוכם הפרשיות. החזק זה האיש. איש זה הוחזק כמוכר תפילין כשרות. צבתים צבתים. חבילות שונות של זוגות תפילין (ראה פה"מ עירובין יא).

יא. אינו צריך לבדקן פעם אחר. לבדיקת מזוזה ראה לקמן ה"ט. אלו משל אבי אמא. תפילין אלו היו שייכים לאבי אמא.

של "לטטפת" – על כל אות משלשתן ארבעה ארבעה זי"נין.

פרשה רביעית – יש בה חמש אותיות, ואלו הן: פ"א של "ואספת" יש עליה שלשה זי"נין, ותא"ו של "ואספת" יש עליה זי"ן אחד, וטי"ת טי"ת פ"א של "לטטפת" – על כל אחת משלשתן ארבעה ארבעה זי"נין. כל האותיות המתנגות – שש עשרה. ואם לא עשה התגין, או הוסיף וגרע בהן – לא פסל.

הלוקח תפילין ממי שאינו ממחה – צריך לבדקן. לקח ממנו מאה קציצות – בודק מהן שלש קציצות: או שתים של ראש ואחת של יד או שתים של יד ואחת של ראש: אם מצאן כשרים – החזק זה האיש, והרי כלם כשרים, ואין השאר צריך בדיקה; ואם לקחן צבתים צבתים – בלן צריכות בדיקה, שחזקת הצבתים מאנשים הרבה לקוחים.

הכותב תפילין בכתב ידו, או שלקחן מן הממחה או משאר אדם, ובדקם והחזירם לעוון – אינו צריך לבדקן פעם אחר, ואפלו אחר כמה שנים; כל זמן שחפזין שלם – הרי הן בחזקתן, ואין חוששין להן שפא נמחקה אות מתוכן או נקבה. הלל הזקן היה אומר: 'אלו משל אבי אמא'.

### פסקים ושיטות

יא. שו"ע או"ח לט, י. אינו צריך לבדקן פעם אחר וכו'. ואם מניחם רק לפרקים, כך שאינם מאווררים כראות, צריך לבדקם פעמיים בכל שבע שנים (שו"ע). אך אם אין לו מי שיכול לבדקם ולחזור ולסגור את הבתים, יניחם בלא בדיקה (רמ"א). וכתבו אחרונים שבכל מקרה טוב לבדקם משום שעשויים להתקלקל מן הזיעה (מג"א). כל זמן שחפזין שלם הרי הן בחזקתן. ואם נקרע חפזי העור, או שנפלו התפילין למים, חייב לבדקם מיד (אחרונים).

י. שו"ע או"ח לט, ט. הלוקח תפילין ממי שאינו ממחה ולכתחילה צריך לקנות תפילין דווקא מן המומחה שבקי בחסרות ויתרות (שו"ע סעיף ח), כי חוששים שישכח לבדוק (מג"א). צריך לבדקן. בחסרות ויתרות, וכן לבדוק שצורות האותיות הן כתיקנן (ראה לעיל א, ט). אבל אין חוששים שעיבדו את העור שלא לשמה, שהכל בקיאים בזה (מג"א). ואם אמר המוכר שהתפילין היו של אדם גדול (או שאמר שלקחן מן המומחה – משנ"ב), נאמן ואינם צריכים בדיקה (שו"ע).

ביאור

ומכניסין את העור בין כל חריץ וחריץ. ובאופן זה נוצרים ארבעה תאים (בתים) נפרדים בעור. ומשתמשים בפיסת עור ארוכה, כך שישאר עור פנוי גם לסגירת התפילין, כמבואר בהלכה הבאה. ומכמשים אותו וכו'. מקמטים את העור בצדדים לצורת האות שי"ן. ודמות שי"ן שיש לה ארבעה ראשים. כך היא מסורת קדומה (שימושא רבה), והסברים שונים נאמרו בדבר.

ג. האמום. דפוס, תבנית. ונמצא העור שיש בו ארבעה בתים פנויים. החריצים שבעץ יוצרים בתוך העור ארבעה חללים. ומחזירין מקצת העור מלמטה. מקפלים את העור שנתר על גבי החללים. ומניחין מן העור שלמטה מקום שתכנס בו הרצועה. מעור זה משאירים כעין לולאה בו עוברת רצועת התפילין.

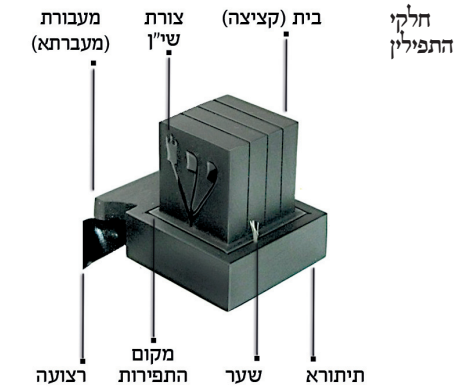

וחופרין בו שלשה חריצין כדי שיעשה לו ארבעה ראשים, כגון זה:



ולוקחין עור ומרטבין אותו במים, ומחפין בו את היעץ, ומכניסין את העור בין כל חריץ וחריץ, ומכמשים אותו והוא רטב מכאן ומכאן, עד שעושין מן העור דמות שי"ן שיש לה שלשה ראשים מימין המניח תפילין, ודמות שי"ן שיש לה ארבעה ראשים משמאל המניח.

ג. ומניחין את העור על היעץ עד שייבש, ואחר כך חולץ העור מעל גבי האמום של יעץ, ונמצא העור שיש בו ארבעה בתים פנויים. מכניסין פרשה בכל בית ומחזירין מקצת העור מלמטה ותופרין אותו מארבע פנותיו, ומניחין מן העור שלמטה מקום שתכנס בו הרצועה כמו תובר, והוא הנקרא מעפרת.

עשה את השי"ן מקלף אחר והדביקה על הבית, פסולה (משנ"ב). שלשה ראשים מימין המניח... ארבעה ראשים משמאל המניח. ואם עשה להיפך, אינו נפסל (רמ"א). ג. ומחזירין מקצת העור מלמטה ותופרין אותו מארבע פנותיו וכו'. שו"ע או"ח לב, מד. ומחזירין מקצת העור מלמטה ותופרין אותו מארבע פנותיו וכו'. וגם מקום מושב התפילין (תיתורא) צריך להיות מרובע (ראה לעיל ה"א), ולכן צריך לעשות חתך במעבורת במקום שבו מסתיים ריבוע התיתורא, כדי שהריבוע יהיה ניכר (שו"ע).

וחופרין בו שלשה חריצין כדי שיעשה לו ארבעה ראשים. ויעשה את ארבעת הבתים בגודל שווה (רמ"א). עד שעושין מן העור דמות שי"ן וכו'. שו"ע או"ח לב, מב. ומכמשים אותו והוא רטב מכאן ומכאן עד שעושין מן העור דמות שי"ן. האחרונים דנו אם מותר לעשות שי"ן זו על ידי דפוס (תבנית), ולא על ידי כימוש, וכתבו שלכתחילה טוב להימנע מכך משום שזהו כמו 'חק תוכות' (ראה לעיל בג, מג"א וט"ז), אך כיום המנהג פשוט לעשותה בדפוס, וכך גם ניתן לעשותה מדויקת יותר. אך אם

ד. וכיצד עושין תפילין של יד? לוקחין יעץ מרבע, ארבו כרחבו, ויהיה גבהו כאצבע או יתר על זה מעט או פחות מעט, ומחפין אותו בעור רטב, ומניחין את העור על האמום עד שייבש. וחולץ העור, ומכניס ארבע הפרשיות במקום היעץ, ומחזיר מקצת העור מלמטה ותופרין מארבע פנותיו. ומניחין מן העור תובר מקום הרצועה.

ה. כיצד סדור הפרשיות? בתפלה של ראש מכניס פרשה אחרונה שהיא ויהיה אם שמע' בבית שהוא על ימין המניח, ושמע' סמוכה לה, ויהיה

ה. סדור הפרשיות. סדר הנחת ארבעת הפרשיות בתפילין. פרשה אחרונה. לפי סדרה בתורה. הקורא שפניו כנגד פני המניח. האדם העומד מול מניח התפילין, וקורא בפרשיות שבתפילין. קורא על הסדר. לפי סדר כתיבתן בתורה.

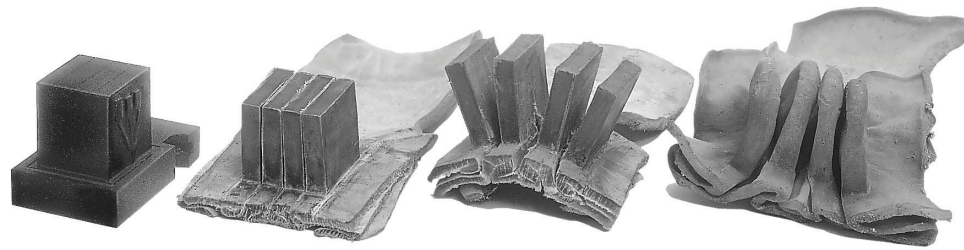

בתי תפילין של ראש בשלבי עיבוד שונים. בימינו מכניס את בתי התפילין במכשירי לחיצה, עד ליצירת מרובעים מדויקים ואחידים

השגות הראב"ד

ה. כיצד סדר הפרשיות בתפלה של ראש מכניס פרשה אחרונה שהיא והיה אם שמע בבית ראשון שהוא על ימין המניח ושמע הסמוכה לה... ואם החליף סדור זה פסולות. אמר אברהם: רבינו האיי ז"ל אינו אומר כן, אלא הויות באמצע, קדש מימין המניח, והיה כי יביאך סמוך לה, שמע משמאלו, והיה אם שמע סמוך לה באמצע. והוא בהפך לקורא שכנגדו, והקורא קורא כסדרן. על שמע והיה אם שמע נאמר שהוא כסדר הקוראים בתורה מימין לשמאל.

פסקים ושיטות

ד. ומחזיר מקצת העור מלמטה וכו'. שו"ע או"ח לב, מד. ה. שו"ע או"ח לב, א-ג. כיצד סדור הפרשיות וכו'. כתב השו"ע שזהו סדור הפרשיות לפי רש"י והרמב"ם, ולפי דעת רבנו תם סדר הפרשיות, הן בתפילין של יד הן בתפילין של ראש, שונה: בבית הראשון מימין המניח ישים פרשת 'שמע' ולאחר מכן 'ויהיה אם שמע', והיה כי יביאך, 'קדש לי'. ובאופן זה שתי הפרשיות

והמחבר הזה שם הברייתא השנויה בגמרא (מנחות לד, ב) מימין הקורא, והברייתא שהביאו בקושיא ואמרו 'והתניא איפכא' אותה שם לימין המניח. והוא תימה, שהגמרא הניחה סדר המניח שעושה המצוה ופירשה סדר הקורא שאין לנו צורך בקריאתו. ועוד כי שמע והיה אם שמע לפי פשוטו מן הראשונה הוא מתחיל ולא מן האמצע, ולפי דברי זה המחבר לעולם שמע מן האמצע. לפיכך תפס הגאון ז"ל דרך פשיטות הגמרא ושם הויות באמצע.

המתחילות ב'והיה' הן באמצע. וכתב שמנהג העולם כרש"י ורמב"ם, וירא שמים יצא ידי שתי השיטות ויניח את שני סוגי התפילין, אך לא יעשה זאת אלא מי שמוחזק ומפורסם בחסידות. והיום נוהגים רבים להניח שני זוגות, ובעיקר ההולכים לפי הקבלה והחסידים (ראה הרחבות: 'תפילין דרבנו תם', עמ' 778, ושם פורטו הדרכים השונות למעשה).

**ביאור**

1. דפין. עמודות. כספר תורה. בדומה לספר תורה שכתוב עמודות עמודות. על סדורן בתורה. לפי הסדר שבו הן כתובות בתורה.
2. כשהוא גולל הפרשיות. כדי להכניסם לבתים. שיטה. שורה.

כי יביאך בבית שלישי סמוכה לשמע, וקדש לי בבית רביעי, שהוא לשמאל המניח תפילין, כדי שיהא הקורא שפניו בנגד פני המניח קורא על הסדר, כגון זה:  
ואם החליף סדור זה – פסולות.

קדש לי כל בכור	והיה כי יביאך	שמע ישראל	והיה אם שמע
מקום הרצועה			

1. תפלה של יד – כותבן בארבעה דפין בעור אחד ארך כספר תורה, על סדורן בתורה, כגון זה:

קדש לי כל בכור	והיה כי יביאך	שמע ישראל	והיה אם שמע
----------------	---------------	-----------	-------------

ואם כתבן על ארבעה עורות והניחן בבית אחד – יצא, ואינו צריך לדבקן.

2. כשהוא גולל הפרשיות, בין של ראש בין של יד – גולל אותן מסופן לתחלתן, עד שתמצא בשתפתח הפרשה, תקרא כל שיטה מתחלתה לסופה.

**פסקים ושיטות**

1. שו"ע או"ח לבב, לבב, לבמו. כותבן... על סדורן בתורה. כתב הרמ"א (סעיף א, וראה גם י"ד רפג), שגם הכתיבה עצמה צריכה להיעשות כפי סדרן בתורה, ואם שינה פסול (וגם לשיטת רבנו תם כתיבת הפרשיות צריכה להיות כסדרן בתורה, אחרונים). וכן לכתחילה יכתוב את פרשיות התפילה של היד לפני פרשיות התפילה של ראש. ואם כתבן על ארבעה עורות והניחן בבית אחד

יצא. וכן אם כתב את פרשיות התפילה של ראש על קלף אחד, אפילו אם אין רווח ביניהם (המאפשר לחתוך אותן זו מזו) כשר (שו"ע, וראה לקמן הי"א בנוגע להפרדה בין הבתים בעזרת חוט). יצא ואינו צריך לדבקן. אך המנהג לדבקם, וזוהר להשתמש בדבק המופק מבהמה כשרה (רמ"א).  
2. שו"ע או"ח לבמד.

ח וכשמכניסין את הפרשיות בבתים שלהן – בורכין אותן במטלית, ועל המטלית שער, ואחר כך מכניסין אותן בבתיהם. ושער זה צריך להיות שער בהמה או חיה טהורה, ואפלו מנבלות וטרפות שלהן. וכבר נהגו כל העם לכרכן בשער זנב העגלים.

ט בשתופרין את התפילין, אין תופרין אלא בגידין של בהמה או של חיה טהורה, ואפלו מנבלות וטרפות שלהן. לוקחין הגידים שיש בעקב הבהמה או החיה, והם לבנים קשים, מרכיבין אותן באבנים וכיוצא בהן עד שיעשו כפשתן, וטוין אותן ושוזרין אותן, ובהן תופרין התפילין ויריעות ספר תורה.

י בשתופרין התפילין, תופרין אותן ברבוע. והלכה רווחת שיהיו בכל צד שלש תפירות עד שיהיו הכל שתיים עשרה תפירות, בין בשל יד בין בשל ראש. ואם עשה התפירות עשר או ארבע עשרה – עושה. וכל התפירות – יהיה החוט שלהן סובב משתי הרוחות.

**פסקים ושיטות**

ח. שו"ע או"ח לבמד. וכשמכניסין את הפרשיות בבתים שלהן. ויש להעמיד את הפרשיות בבתים כשהן זקופות ולא שוכבות, שניתן יהיה לקוראם כפי שהן, ללא צורך להעמיד או להפוך אותן (שו"ע סעיפים מה-מו). כורכין אותן במטלית. השו"ע לא הביא דין זה כהלכה למשה מסיני (ראה לעיל ה"א), ומשום כך כתבו האחרונים שבדיעבד אם לא כרך, כשר (משנ"ב). במטלית. והשו"ע כתב שכורך בקלף קטן, ויש המקפידים שקלף זה יהיה מבהמה כשרה. וכתבו האחרונים שאם אין לו קלף יכרוך בחתיכת בגד (משנ"ב). ועל המטלית שער. כתב הרמ"א שנוהגים לכרוך שער על הפרשיה, ועליו קלף כשר וחוזרים וכרכים שער שנית מלמעלה, כדי לצאת ידי הדעה שהשער קודם לקלף. ואחר כך מכניסין אותן בבתיהם. ועל פי הקבלה יש להוציא קצת משער זה החוצה, שיראה בין הבתים (שו"ע). ויש להוציא את השער במקום פרשת והיה אם שמוע בצד הפונה לפרשת קדש (מג"א). ולכן בתפילין של רש"י ורמב"ם

**ביאור**

- ח. ואפלו מנבלות וטרפות שלהן. ואין צורך שיישחטו כהלכה.
- ט. ויריעות ספר תורה. כמבואר לקמן ט"ג.
- י. שלש תפירות. שלושה תפרים. יהיה החוט שלהן סובב משתי הרוחות. התפר יהיה כפול כך שהגיד יקיף את בסיס הבית מלמעלה ומלמטה.

השער נמצא קרוב לקצה התפילין, ובתפילין של ר"ת הוא באמצע (ערוה"ש סעיף פג). ושער זה צריך להיות שער בהמה או חיה טהורה. ויש לרחוץ אותו היטב עד שיהיה נקי (שו"ע).  
ט. אין תופרין אלא בגידין של בהמה או של חיה טהורה. שו"ע או"ח לבמד. אין תופרין אלא בגידין של בהמה או של חיה טהורה. וטוב לתפור בגידי שור. ובמקום שאין גידים מצויים תופרים בחוטים שעושים מן הקלף, עד שיזדמנו גידים (שו"ע). ויש אחרונים שפסקו שאין להשתמש בחוטים כאלו אפילו בשעת הדחק, ואם אין לו גידים יניח תפילין אלו בלא ברכה (משנ"ב). בגידין של בהמה או של חיה טהורה. ולכן אסור לקנות גידים מאינו יהודי, מחשש שמא הם של בהמה טמאה (שו"ע).  
י. תופרין אותן ברבוע. שו"ע או"ח לבלט. והלכה רווחת שיהיו בכל צד שלש תפירות וכו'. שו"ע או"ח לבנא. יהיה החוט שלהן. יש מי שאומר שכל התפירות צריכות להיות מחוט אחד (שו"ע).

ביאור

יא. החרץ של תפילין של ראש. החריץ המפריד בין תא לתא. עד מקום התפר. המקום בו תופרים את התפילין, כלומר בסיס הבית. שיהיו ארבעה ראשים נראים לכל. שיהיה ניכר שיש ארבעה תאים נפרדים.

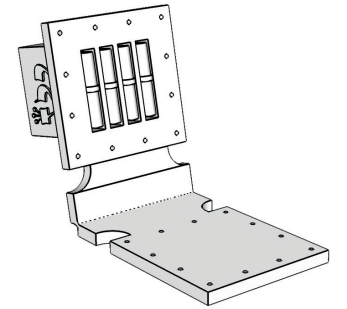

החורים בעור התחתון והעליון שבהם מעבירים את חוט התפירה

על גבי העור. בתחתית החריץ. משיחה. חוט דק. ומנהג פשוט. נפוץ. להעביר גיד מגידי התפירה וכו'. משתמשים בגיד שבו תפרו את הבית ומעבירים אותו בין שלושת החריצים.

יב. פאך השעורה. אורך גרעין שעורה (כחצי רוחב אגודל, לקמן ט,ט). מכאן ומכאן. משני צדי הצוואר.

יא וצריך שיגיע החרץ של תפילין של ראש עד מקום התפר. ואם היה החרץ נפרד שיהיו ארבעה ראשים נראים לכל, אף על פי שאין החרץ מגיע למקום התפר – בשורות. ואם אין חרצן נפרד – פסולות. וצריך להעביר בתוך כל חריץ וחרץ על גבי העור חוט או משיחה, להבדיל בין בית לבית. ומנהג פשוט להעביר גיד מגידי התפירה בכל חריץ משלשתן.

יב וכיצד עושין הרצועות? לוקחין רצועה של עור, רחבה כאורך השעורה, ואם היתה רחבה מזה השעור – בשורה. ואורך רצועה של ראש – כדי שתקיף את הראש ויקשר ממנה הקשר, ותמתח שתי הרצועות מכאן ומכאן עד שיגיעו לטבור או למעלה ממנו מעט. ואורך רצועה של יד – כדי שתקיף את הזרוע ויקשר ממנה הקשר, ותמתח רצועה אחת עד אצבע אמצעית, וכרך ממנה על אצבעו שלש כריכות, ויקשר. ואם היו הרצועות ארוכות יתר על השעורין האלו – בשורות.

פסקים ושיטות

יא. שו"ע א"ח לב,מ. שיגיע החרץ של תפילין של ראש עד מקום התפר. לדעת חלק מן הראשונים דין החריץ נאמר ביחס לשי"ן שעל הבתים – שחודה התחתון צריך להגיע עד מקום התפר, ופסק השו"ע (סעיפים מ, מג) כשני הסברים. וכתבו האחרונים שצריך שכל בית ובית יעמוד בפני עצמו שלא יהיו דבוקים זה לזה (ראה ערוה"ש סעיף עח ובה"ל). וצריך להעביר... חוט או משיחה להבדיל בין בית לבית וכו'. שו"ע א"ח לב,נ. וצריך להעביר. לדעת השו"ע החיוב להעביר חוט הוא רק במקרה שכתב את פרשיות התפילין של ראש בקלף אחד (ראה לעיל ה"ו), שאז החוט נצרך כדי להבדיל בין הפרשיות. והמנהג הוא להעביר חוט בכל מקרה (ט"ז).

יב. וכיצד עושין הרצועות וכו'. שו"ע א"ח כז,יא. שיגיעו לטבור או למעלה ממנו מעט. יש שכתבו שרצועה של ימין תגיע לגובה הטבור ושל שמאל עד לחזה, ואחרים כתבו שרצועה של ימין תגיע לגובה המילה ושל שמאל

לגובה הטבור (אחרונים). ואורך רצועה של יד וכו'. שו"ע א"ח כז,ח. ואורך רצועה של יד וכו'. כתב השו"ע שנוהגים לכרוך שש או שבע כריכות על הזרוע. והמנהג לכרוך שבע, וכך הוא על פי הקבלה (אחרונים). כדי שתקיף את הזרוע ויקשר ממנה הקשר. ואין לכרוך את הרצועה על התיטורא כדי להדקה על היד (רמ"א). ומנהג הספרדים ומקצת האשכנזים לכרוך את הרצועה גם על התיטורא, כדי שתהיה התפילה מהודקת היטב לזרוע, ויוצרים בעזרתה צורת שי"ן (כה"ח וערוה"ש סעיף יט). ויכרך ממנה על אצבעו שלש כריכות. שתיים בפרק התחתון ואחת בפרק האמצעי (אחרונים, על פי האריז"ל). וכשכרכים על האצבע אומרים פסוקי 'וארשתך' (כה"ח). ואם היו הרצועות ארוכות יתר על השעורין האלו בשורות. ואם עשה רצועות צרות או קצרות יותר מן השיעור, יניח את התפילין כמות שהם עד שימצא אחרת (שו"ע).

פסקים ושיטות

יג. שו"ע א"ח לב,ג. וקושר קשר מרבע כמין דא"ל. בשו"ע כתב שיעשה קשר כמין דל"ת ולא כתב שיהיה



שני המנהגים הנפוצים בקשירת קשר של ראש: דל"ת כפולה ודל"ת רגילה

מרובע. ולמעשה יש מנהגים שונים באופן עשיית הקשר ויש שנהגו לעשות הקשר כשני דל"תין הפוכים, שיוצרים קשר מרובע (ראה משנ"ב וציץ אליעזר ט,ט). קשר מרבע כמין דא"ל... קשר כמין יו"ד. כדי שיחד עם השי"ן שעל הבתים ישלימו את אותיות השם שד"י (שו"ע). ויש

ביאור

יג. בתוכר שלח. קפל העור שבקצה הבית. ומקיף כמדת ראשו. מודד מן הרצועה כדי שתקיף את ראשו, ואחר כך קושר. כמין דא"ל. כצורת האות דל"ת. עולה ויורדת בתוך הקשר. הרצועה רפויה בתוך הקשר כדי שיוכל להתאימה לידו ולהדקה.

יד. ומבפנים הם. מופנות כלפי גופו ואינן נראות. וגנאי הוא לו. שנראה כדם, ואולי הוא דם טמא. כעין הקציצה. באותו הצבע שצבועה הקציצה (בית התפילין). [הערה: אצל הרמב"ם בפה"מ מנוקדת המילה נואי: נאי].

יג ומכנים רצועה של ראש בתוכר שלה, ומקיף כמדת ראשו, וקושר קשר מרבע כמין דא"ל. וקשר זה צריך כל תלמיד חכמים ללמדו, ואי אפשר להודיע צורתו בכתב אלא בראית העין. וכן בשל יד – קושר קשר כמין יו"ד, ותהיה הרצועה של יד עולה ויורדת בתוך הקשר, כדי שירחיב ויקצר בעת שירצה לקשר על ידו.

יד הרצועות של תפילין, בין של ראש בין של יד – פניהם החיצונים שחורים, וזו היא ההלכה שלמשה מסיני. אבל אחורי הרצועות, הואיל ומבפנים הם: אם היו ירקות או לבנות – בשורות; אדמות לא יעשה, שמא תהפך הרצועה, וגנאי הוא לו. ולא יהיו אחורי הרצועה לעולם אלא כעין הקציצה, אם ירקה – ירקין, ואם לבנה – לבנים. ונזאי הוא לתפילין שיהיו בלן שחורות, הקציצה והרצועה כלה.

טו העור שמתפין בו התפילין ושעושין ממנו הרצועות – הוא עור בהמה או חיה או עוף

לקשור את הדל"ת לאחר שעשה את השי"ן שעל הבתים, ואחר כך יקשור את הי"ד שברצועת היד, כדי שישלים את השם שד"י כסדרו (רמ"א). ותהיה הרצועה של יד עולה ויורדת בתוך הקשר. ויש להקפיד שהקשר יישאר צמוד לבית (שו"ע), ויש להזהר בכך גם כאשר אינו מניח את התפילין, והן בנרתיקן (אחרונים).

יד. שו"ע א"ח לג,ג. וזו היא ההלכה שלמשה מסיני. ומשום כך טוב שתהיה השחרת הרצועות לשמה, ועל ידי ישראל (שו"ע סעיף ד), ולדעת הרמ"א פסול גם בדיעבד אם לא הושחר על ידי ישראל לשמה. ונזאי הוא לתפילין שיהיו בלן שחורות הקציצה והרצועה כלה. והיום נוהגים להשחיר את הקציצה, אבל לא את הרצועות מצדן הפנימי (בי"ד ו"מ). והשחרת הקציצה לדעת חלק מן הפוסקים גם היא הלכה למשה מסיני (בי"ח), אך רוב האחרונים פקפקו בכך (בה"ל). ובכל אופן לכתחילה יש לעשות את השחרת הבתים לשמה (משנ"ב).

**ביאור**

טו. מצה. עור שאינו מעובד כלל.  
 טז. שעשיתן כתיבתן וכו'. עשיית התפילין נחשבת ככתיבה, מפני שהיא כוללת את עשיית האות ש"ן, ולכן כשרה רק בישראל כדין הכתיבה (לעיל א,ג). כמו שאמרנו. לעיל ה"ב. לְכַל הַפְּסוּל לְכַתְּבָן. הפסולים מבוארים לעיל א,ג.

יז. לפי שאין מורידין מקדשה חמורה לקדשה קלה. ותפילה של ראש קדושה יותר משל יד (יתכן מפני שעל ידה מתקיים "כי שם ה' נקרא עליך"). לכלל זה, ראה גם לקמן ה"א; תפילה יא,ד; ציצית א,ו. להחזירה ליד. לשנותה לשל יד. טולה עליה עור עד שתעשה אחת. מכסה את ארבעת הבתים בעור כדי שיראו כבית אחד.

יח. שנפסקו התפירות. נקרעו התפרים הסוגרים את הבית. זו בצד זו. משני צדי הבית (שכן התפירה כפולה ומחזיקה את הבית מלמעלה ומלמטה, כמבואר לעיל ה"ו).

**פסקים ושיטות**

טו. שו"ע או"ח לב,ז; לג,ג. ואפלו נבלות וטרפות שלהן. ורשאי גם לעשותם מקלף או מעור שליל (שו"ע ורמ"א). ואם עשה מעור טמאים או שחפה תפלין בזהב וכו'. שו"ע או"ח לב,מח. ועור הרצועות צריך עבדה לשמן. שו"ע או"ח לג,ג. אבל העור שמחפין בו אינו צריך עבדה כלל. שו"ע או"ח לב,ז. אבל העור שמחפין בו אינו צריך עבדה כלל. והשו"ע כתב שאם אפשר, יעבד אותו לשמה.  
 טז. שו"ע או"ח לט,ב.

יז. שו"ע או"ח מב,א. במה דברים אמורים בשלבשן. ואם מתחלה התנה שיוכל להחליף ביניהם, מותר לשנות

הטהורים, ואפלו נבלות וטרפות שלהן. ואם עשה מעור טמאים או שחפה תפלין בזהב – פסולות. ועור הרצועות צריך עבדה לשמן. אבל העור שמחפין בו – אינו צריך עבדה כלל, אפלו עשהו מצה – בשר. ומקומות הרבה נהגו לחפות אותן בעור מצה.

טז. אין עושה התפלין אלא ישראל, שעשיתן ככתיבתן, מפני השי"ן שעושים בעור, כמו שאמרנו. לפיכך, אם חפן גוי או תפרן – פסולות. והוא הדין לכל הפסול לכתבן, שלא יעשה אותן.

יז. תפלה של ראש – אין עושים אותה של יד, ושל יד – עושים אותה של ראש, לפי שאין מורידין מקדשה חמורה לקדשה קלה. וכן רצועה של תפלה של ראש – אין עושים אותה לתפלה של יד. במה דברים אמורים? בשלבשן. אבל תפלין של ראש שלא לבשה אדם מעולם, אם רצה להחזירה ליד – מתר. וכיצד הוא עושה? טולה עליה עור עד שתעשה אחת, וקושרה על ידו.

יח. תפלין שנפסקו התפירות שלהן: אם היו שתי התפירות זו בצד זו, או שנפסקו שלש תפירות

תפילין של ראש לשל יד אפילו לבשן (שו"ע סעיף ב). וכיצד הוא עושה וכו'. ובשביל לשנות תפילה של יד לשל ראש, צריך להכין לפרשיות בית חדש שיש בו ארבעה תאים (מג"א).

יח. שו"ע או"ח לג,ב. תפלין שנפסקו התפירות שלהן וכו'. רבים מן הראשונים הבינו שדין תפילין שנפסקו שעליו מדובר בגמרא עוסק בבתים עצמם שנקרעו. ולפי זה כתב השו"ע (סעיף א) שאם התקלקל העור המפריד בין שניים מבתי התפילה של ראש, כשרים אם הם חדשים, ופסולים אם ישנים (וממילא דין זה אינו שייך בתפילה

**ביאור**

בישנות. שעלולים להיקרע בקלות. כל זמן שפני טבלה קימת כשרה. פני טבלה הוא כינוי לעור מושב הבתים שהוא כעין לוח מרובע. וכל עוד הוא מחובר לבתים התפילין כשרות. כל שאוחזין מקצת העור... ותולין בו התפלין. מחזיקים את התפילין בחלק הקרוע ובודקים אם הוא חזק דיו שלא ייקרע מן התפילין.

יט. ושירי הרצועה. מה שנשאר מהרצועה אחרי שנפסקה. עד שיהיה ארך ורחבה כשעור. ראה לעיל ה"ב. פני עור הרצועות. צדה החיצוני הצבוע בשחור.

אפלו זו שלא כנגד זו – הרי אלו פסולות. במה דברים אמורים? בישנות. אבל בחדשות, כל זמן שפני טבלה קימת – כשרה. ואלו הן החדשות? כל שאוחזין מקצת העור שנקרע תפרו ותולין בו התפלין, והוא חזק ואינו נכרת – הרי אלו חדשות. ואם אין ראוי לתלות בו, אלא והוא נפסק – הרי אלו ישנות.

יט. רצועה שנפסקה – אין קושרין אותה ואין תופרין אותה, אלא מוציאה וגונוה, ועושה אחרת. ושירי הרצועה – פסולין, עד שיהיה ארבה ורחבה כשעור או יתר עליו. ולעולם יזהר להיות פני עור הרצועות למעלה בעת שקושר אותן על ידו ועל ראשו.

**פסקים ושיטות**

של יד, אחרונים). והוסיף שאם התקלקלו שלושה בתים, פסול בכל מקרה לשיטה זו (וראה דרישה). והביא גם את דברי הרמב"ם שמדובר על קלקול התפירות. וכתב הרמ"א שיש פוסקים שגרסו להפך, שבישנות יש להקל ובחדשות להחמיר, וכתב שיש להחמיר ולפסול כשתי הגרסאות. וגם לשיטת הרמב"ם שמדובר בקרע בתפירות התפילין, החמיר כשתי הגרסאות. כל זמן שפני טבלה קימת. יש שפירשו שמדובר בדפנות החיצוניות של הבית, ומשום כך כתבו שגם צורת הבתים עצמה צריכה להתקיים (רמ"א ומשנ"ב). הרי אלו חדשות וכו'. ולשיטה המפרשת דין זה בקרע בבתי התפילין עצמם, חדשות הוא כל זמן שאם אוחזים את התפילין ברצועות, הבתים שבתפילין של ראש נפרדים ומתרחקים זה מזה (שו"ע). ובתפילין שעושים של ראש קשים מאוד אין אנו בקיאים בסימנים הללו (ערוה"ש סעיף ג).

יט. שו"ע או"ח לג,ה. רצועה שנפסקה אין קושרין אותה ואין תופרין אותה. והשו"ע כתב שיש אומרים שאם נשאר בתפילין של ראש רצועה כדי הקפת הראש וקשירת הקשר ובתפילין של יד רצועה כדי הקשירה והמתחה עד שלוש הכריכות שסביב האצבע האמצעית, אין הקשירה והתפירה פוסלים בה (ראה בה"ל, וראה ט"ז שחלק ופסק כדעת הרמב"ם). ואין תופרין אותה. ויש מתירים לתפור אותה מצדה הפנימי כך שלא יהיה ניכר מבחוץ (או שידחוף את מקום התפר לתוך המעברתא). ובשעת הדחק אפשר לסמוך על המתירים. ויניח ללא ברכה (שו"ע ואחרונים). ולעולם יזהר להיות פני עור הרצועות למעלה בעת שקושר אותן על ידו ועל ראשו. שו"ע או"ח כז,א.

# פרק רביעי

## הנחת תפילין

א-ג: מקום ההנחה בראש וביד • ד-ז: הברכות על ההנחה • ח-ט: חליצת התפילין והנחתן בכלי • י-יב: זמן ההנחה • יג: הפטורים מן התפילין • יד-כד: ההתנהגות בזמן לבישת התפילין • כה-כו: קדושת התפילין ומצוות לבישתן

### ביאור

א. השער שִׁכְנַגְד הַפְּנִים. השער שעל המצח. שִׁמְחוּ שֶׁל תִּינוּק רֹפֶס בּוּ. גולגולתו של תינוק רכה שם. בַּגְּבֵה הָעֵרֶף. בקצהו העליון של העורף, מקום שנפגש בגולגולת.  
ב. הַבֶּשֶׂר הַתּוֹפֵחַ. השריר. כִּשְׁהוּא מְדַבֵּק מִרְפָּקוֹ לְצִלְעָיו. כשמצמיד ידו לגופו. תְּפִלָּה. תפילין של יד.

ג. עַל פֶּס יָדוֹ. על כף היד. דֶּרֶךְ הַמֵּינּוּת. כך מניחים תפילין הכופרים בתורה שבעל פה.



מקום הנחת התפילין של יד

א. הֵיכָן מְנִיחִין הַתְּפִלִּין? שֶׁל רֹאשׁ – מְנִיחִין אוֹתָן עַל הַקֶּדְקֵד, שֶׁהוּא סוֹף הַשָּׁעַר שֶׁפְּנָגְד הַפְּנִים, וְהוּא הַמָּקוֹם שֶׁמִּחוּ שֶׁל תִּינוּק רֹפֶס בּוּ. וְצִרִיךְ לִכְוֵן אוֹתָן בְּאִמְצַע כַּדֵּי שֶׁיְהִיוּ בֵּין הָעֵינַיִם. וְיִהְיֶה הַקָּשֶׁר בְּגַבֵּה הָעֵרֶף, שֶׁהוּא סוֹף הַגְּלִגְלֵת.

ב. וְשֶׁל יָד – קוֹשֵׁר אוֹתָהּ עַל שְׁמָאלוֹ עַל הַקַּבּוּרִית, וְהוּא הַבֶּשֶׂר הַתּוֹפֵחַ שֶׁבְּמִרְפֵּק שְׁבִין פֶּרֶק הַפֶּתַח וּבֵין פֶּרֶק הַזְרוּעַ, שֶׁנִּמְצָא כִּשְׁהוּא מְדַבֵּק מִרְפָּקוֹ לְצִלְעָיו – תִּהְיֶה תְּפִלָּה כְּנֶגֶד לְבוֹ, וְנִמְצָא מְקַיֵּם: 'וְהָיוּ הַדְּבָרִים וְכוּ' עַל לְבַבְךָ" (דברים ו,ו).

ג. הַמְנִיחַ תְּפִלָּה שֶׁל יָד עַל פֶּס יָדוֹ, אוֹ שֶׁל רֹאשׁ עַל מִצְחוֹ – הָרִי זוֹ דֶּרֶךְ הַמֵּינּוּת. הָעוֹשֶׂה תְּפִלָּתוֹ

שיש באחורי הגולגולת, ועל כל פנים יש להקפיד שלא יהיה במקום שאין שער צומח בו.  
ב. שו"ע או"ח כו,א. וְשֶׁל יָד קוֹשֵׁר אוֹתָהּ. ולא יהיה שום דבר חוצץ בין התפילין לבשר, בין בשל יד ובין בשל ראש (שו"ע סעיף ד). אך ברצועות אין להקפיד (רמ"א). ויש שהחמירו גם בחלק הרצועה השייך לקשירה (משנ"ב). עַל שְׁמָאלוֹ עַל הַקַּבּוּרִית. וצריך להניח בחצי התחתון של הזרוע (רמ"א, שו"ע סעיף ז). וגידם שיש לו רק את הפרק העליון שבין הכתף למרפק, יניח ללא ברכה (רמ"א). ואם אין לו בכלל יד שמאל, או שנחתכה היד עד למעלה מן הקיבורת, פטור מלהניח ביד ימין. ויש מחמירים בזה (משנ"ב). תִּהְיֶה תְּפִלָּה כְּנֶגֶד לְבוֹ. ולכן כשמניח יטה מעט את התפילה לצד הגוף (שו"ע). ונכון שהקשר יהיה מצדו הפנימי של הבית, בינו לבין לבו, ושהמעברתא תהיה לצד העליון (שו"ע סעיפים ב-ג).

א. שו"ע או"ח כז,טז-י. מְנִיחִין אוֹתָן עַל הַקֶּדְקֵד וְכוּ'. השו"ע פירש שהמקום הכשר להנחה הוא בטווח שבין תחילת השערות עד לסוף המקום בו רופס מוח התינוק, ומשום שמקום זה הוא גדול יש אפשרות להניח שני זוגות כאחד (ראה לעיל ג,ה, וראה ב"י בנוגע לשיטת הרמב"ם). וצריך להקפיד שחלקה התחתון של התפילין לא יירד למטה מגובה תחילת שרשי השערות (אחרונים). שֶׁל רֹאשׁ מְנִיחִין אוֹתָן עַל הַקֶּדְקֵד. וטוב שיהיו התפילין של ראש גלויים ונראים (שו"ע סעיף יא). ובשל יד אין להקפיד אם הם מגולים או מכוסים (רמ"א). ועל פי המקובלים יש לכסות את התפילין של ראש וגם את של יד (שע"ת וכה"ח). וְיִהְיֶה הַקָּשֶׁר בְּגַבֵּה הָעֵרֶף שֶׁהוּא סוֹף הַגְּלִגְלֵת. כתבו האחרונים שלכתחילה יהיה הקשר מעל לגומה

### ביאור

אָטֵר. שמאלי. מְפִי הַשְּׁמוּעָה. מסורת שבעל פה.

ד. תְּפִלָּה שֶׁל רֹאשׁ אֵינָה מְעַכֵּבֶת שֶׁל יָד וְכוּ'. ויכול להניח כל אחת מהן בנפרד, ללא צורך בשניה.

ה. אִם הֵנִיחַ שְׁתֵּיהֶן מְבַרֵךְ בְּרִכָּה אַחַת. אף שהן שתי מצוות, עניינן אחד הוא (שו"ת הרמב"ם רפח).

עֲגָלָה כְּאֶזוֹ – אֵין בָּהּ מִצְוָה כְּלָל. אֵטֵר מְנִיחַ תְּפִלִּין בְּיָמֵינוּ, שֶׁהֵיא לֹא בְּשְׁמָאל. וְאִם הָיָה שׁוֹלֵט בְּשֵׁתֵי יָדָיו – מְנִיחַ אוֹתָהּ בְּשְׁמָאלוֹ, שֶׁהֵיא שְׁמָאל כָּל אָדָם. וּמְקוֹם קְשִׁירַת הַתְּפִלִּין וּמְקוֹם הַנְּחָתָן מְפִי הַשְּׁמוּעָה לְמַדוּם.

ד. תְּפִלָּה שֶׁל רֹאשׁ אֵינָה מְעַכֵּבֶת שֶׁל יָד, וְשֶׁל יָד אֵינָה מְעַכֵּבֶת שֶׁל רֹאשׁ, מְפִנֵּי שֶׁהֵן שְׁתֵּי מִצְוֹת, זוֹ לְעִצְמָהּ וְזוֹ לְעִצְמָהּ. וְכִיצַד מְבַרֵךְ עֲלֵיהֶן? עַל שֶׁל רֹאשׁ מְבַרֵךְ: 'אֲשֶׁר קִדְּשָׁנוּ בְּמִצְוֹתָיו וְצִוָּנוּ עַל מִצְוֹת תְּפִלִּין, וְעַל שֶׁל יָד מְבַרֵךְ: 'אֲשֶׁר קִדְּשָׁנוּ בְּמִצְוֹתָיו וְצִוָּנוּ לְהֵנִיחַ תְּפִלִּין'.

ה. בַּמָּה דְּבָרִים אָמוּרִים? בְּשֶׁהֵנִיחַ אַחַת מֵהֶן. אֲבָל אִם הֵנִיחַ שְׁתֵּיהֶן – מְבַרֵךְ בְּרִכָּה אַחַת, 'לְהֵנִיחַ תְּפִלִּין, וְקוֹשֵׁר שֶׁל יָד תְּחִלָּה וְאַחַר כֵּן מְנִיחַ שֶׁל רֹאשׁ. וְכִשְׁהוּא חוֹלֵץ – חוֹלֵץ שֶׁל רֹאשׁ תְּחִלָּה וְאַחַר כֵּן חוֹלֵץ שֶׁל יָד.

### פסקים ושיטות

שקשר את של יד, לפני שכרך את הרצועה סביב זרועו, כדי לקצר ככל האפשר את ההפסקה בין ברכת 'להניח' להנחת התפילה של ראש (שו"ע סעיף יא ואחרונים). והאחרונים כתבו שנוהגים על פי האריז"ל לכרוך את הרצועה סביב הזרוע לפני הנחת תפילה של ראש ולכרוך את הכריכות שסביב האצבע אחרי ההנחה (ראה לעיל ג,יב). וְקוֹשֵׁר שֶׁל יָד תְּחִלָּה וְאַחַר כֵּן מְנִיחַ שֶׁל רֹאשׁ. כתב הרמ"א (סעיף יא) שיש מי שכתב, על פי הקבלה, שצריך להניח תפילה של יד בישיבה ושל ראש בעמידה. וכתב שאצל בני אשכנז לא נהגו כך, אלא מניחים שתיהן בעמידה. ויש שכתבו שאת ההנחה יעשה בישיבה אך יקשור ויברך בעמידה (מג"א), אך רבים מהאחרונים חלקו עליו (משנ"ב). ואצל רבים מהספרדים נוהגים להניח של יד בישיבה ושל ראש בעמידה. כהנחתן כן חליצתן, לכן יחלוץ של ראש מעומד ושל יד יחלוץ כפי מנהגו בהנחה (שו"ע כח,ב ומג"א) וְכִשְׁהוּא חוֹלֵץ וְכוּ'. שו"ע או"ח כח,ב. וְכִשְׁהוּא חוֹלֵץ. ולפני שחולץ תפילה של ראש יסיר את הכריכות מן האצבע ומכף היד (מג"א). וְקוֹשֵׁר ... חוֹלֵץ. ומנהג החכמים לנשק את התפילין בשעת הנחתן ובשעת חליצתן (שו"ע סעיף ג).

ג. אֵטֵר מְנִיחַ תְּפִלִּין בְּיָמֵינוּ וְכוּ'. שו"ע או"ח כו,ו. וְאִם הָיָה שׁוֹלֵט בְּשֵׁתֵי יָדָיו וְכוּ'. ואם כותב ביד ימין, ואת שאר המלאכות עושה בשמאל, יש אומרים שמניח בימין משום שהיא חלשה יותר, ויש אומרים שהולכים אחר הכתיבה ולכן יניח בשמאל (שו"ע). ונוהגים כסברה השנייה (רמ"א). והאחרונים כתבו שיש לנהוג כסברה הראשונה (גר"א וערה"ש, וראה בה"ל).  
ד. מְפִנֵּי שֶׁהֵן שְׁתֵּי מִצְוֹת זוֹ לְעִצְמָהּ וְזוֹ לְעִצְמָהּ. שו"ע או"ח כו,א. וְכִיצַד מְבַרֵךְ עֲלֵיהֶן. שו"ע או"ח כה,ה.  
ה. בַּמָּה דְּבָרִים אָמוּרִים בְּשֶׁהֵנִיחַ אַחַת מֵהֶן. שו"ע או"ח כו,ב. אִם הֵנִיחַ שְׁתֵּיהֶן מְבַרֵךְ בְּרִכָּה אַחַת וְכוּ'. שו"ע או"ח כה,ה. אִם הֵנִיחַ שְׁתֵּיהֶן מְבַרֵךְ בְּרִכָּה אַחַת וְכוּ'. ויש אומרים שצריך לברך תמיד שתי ברכות, וכן המנהג אצל האשכנזים. וטוב לומר אחרי הברכה השנייה: 'ברוך שם כבוד מלכותו לעולם ועד' (רמ"א). ולדעה זו גם במקרים בהם מניח רק תפילה של ראש מברך שתי ברכות. אך במקרה שבו מניח רק של יד, מברך 'להניח תפילין' בלבד (רמ"א כו,ב). וְקוֹשֵׁר שֶׁל יָד תְּחִלָּה וְאַחַר כֵּן מְנִיחַ שֶׁל רֹאשׁ. ויניח של ראש אחרי



**ביאור**

1. לספר. לדבר. וצריך לברך ברכה שניה. הברכה הראשונה אינה עולה לו, משום שהפסיק בדיבור.
2. כל זמן שמניחן. כל פעם ופעם שמניחם. מברך עליהם קדם עשיתן. מברך על עשיית המצווה בסמוך למועד עשייתה (לעיקרון זה ראה הלכות ברכות יא, ב-ג ואילך). אחר הנחה על הקבורית. כדי להסמיק ככל האפשר את הברכה לעשייה. שקשירתן זו היא עשיתן. הקשירה היא מעשה המצווה.
3. בקלי. בנתיק בו הם נשמרים. לא יניח וכו'. לא יניח אותם אחד על גבי השני כך שהתפילה של יד למטה יפגע ייתקל. שמניחה. עוב אוחה כדי להניח קודם תפילה של יד.

ו מי שברך להניח תפילין וקשר תפילין של יד – אסור לו לספור ואפלו להשיב שלום לרבו, עד שיניח של ראש. ואם סח – הרי זו עברה, וצריך לברך ברכה שניה: על מצות תפילין, ואחר כך מניח של ראש.

ז תפילין, כל זמן שמניחן – מברך עליהן, אפלו חליץ ולבש מאה פעמים ביום. וכל המצוות כולן – מברך עליהן קדם עשיתן. לפיכך צריך לברך על התפילין של יד אחר הנחה על הקבורית קדם קשירה, שקשירתן זו היא עשיתן.

ח בשחולץ אדם תפיליו להצניען בפלי – לא יניח של יד מלמטה ושל ראש מלמעלה, מפני שבשעשה שהוא רוצה ללבשן יפגע בשל ראש תחלה, ונמצא שמניחה ומוציא של יד, לפי שאין לובשין של ראש קדם לשל יד, ואסור לו לאדם להניח מצוה ולעבור ממנה למצוה אחרת, אלא מצוה שתבא לידו של אדם בתחלה – בה הוא מתעסק. לפיכך צריך להניח של יד למעלה, כדי שיפגע בה תחלה וילבש על הסדר.

**פסקים ושיטות**

1. שו"ע או"ח כה, ט. אסור לו לספור ואפלו להשיב שלום לרבו. וגם אם שומע קדיש או קדושה, לא יפסיק לענות, אלא שותק ושומע ומכוון למה שאומרים (שו"ע סעיף י). וצריך לברך ברכה שניה על מצות תפילין. ולשיטת האשכנזים שתמיד מברכים את שתי הברכות, אם שח צריך לחזור ולברך 'להניח' וגם 'על מצות' (רמ"א). ואם סח לצורך התפילין, אינו חוזר ומברך (שו"ע סעיף י).
2. תפילין כל זמן שמניחן מברך עליהן וכו'. שו"ע או"ח כה, יב. כל זמן שמניחן מברך עליהן. וגם אם נשמטו ממקומם לגמרי וממשמש בהם כדי להחזירם, צריך לברך (שו"ע ומשנ"ב). והיום לא נוהגים לברך במקרה כזה, משום שבשעת התפילה לא מסיח דעתו מהם (אחרונים). ואם הזיזם ממקומם והיה בדעתו להחזירם מיד, לדעת השו"ע צריך לברך שוב, ולדעת הרמ"א אין צריך. וכל המצוות כולן מברך עליהן קדם עשיתן

וכו'. שו"ע או"ח כה, ח. על הקבורית קדם קשירה. ובשל ראש מברך לפני שמהדקו בראשו (רמ"א).

ח. יפגע בשל ראש תחלה ונמצא שמניחה ומוציא של יד וכו'. שו"ע או"ח כה, ו. לא יניח של יד מלמטה ושל ראש מלמעלה וכו'. וכן אין להוציא את התפילה של ראש מהתיק לפני שסיים לקשור תפילה של יד (שו"ע סעיף יא). לפיכך צריך להניח של יד למעלה וכו'. שו"ע או"ח כה, ב. צריך להניח של יד למעלה. לדעת חלק מן האחרונים הכוונה היא שיש לעשות תיק צר ומוארך, כדי שיהיו מונחים זה על גב זה (ט"ז), ואחרים כתבו שיותר טוב להניח אותם אחד לצד השני, כדי שלא להניח של יד מעל של ראש, ויעשה סימן אחר להבחין ביניהם (מג"א), וכן נוהגים (משנ"ב). ואם מניח את טליתו ותפיליו באותו תיק, יזהר לשים את הטלית באופן שיפגע בה ויתעטף בה לפני הנחת התפילין. אך במקרה שפגע בתפילין תחילה, לא יעביר על המצווה ויתעטף בטלית אחר הנחת התפילין (שו"ע כה, א).

**ביאור**

- ט. שהכינו להניח בו תפילין. ייעד אותו לשמירת התפילין. ואסור לתלות את התפילין על גבי וו או עמוד וכדומה, שאינו דרך כבוד.
- י. מימים ימימה. לשון הכתוב: "ושמרת את החקה הזאת למועדה מימים ימימה", והכתוב נדרש על מצוות תפילין. והיו לה לאות. התפילין משמשות אות בין ישראל לה'. שבתות ימים טובים הן עצמן אות. עצם קדושת היום נחשבת לאות, ואין צורך בתפילין. מכדי שיראה את חברו... ויכירהו. כשיהיה די אור יום לשם כך.

ט כלי שהכינו להניח בו תפילין והניחן בו – נתקדש, ואסור להשתמש בו בדברי חל. הכינו ולא הניח בו, או שהניח בו עראי ולא הכינו – לא נתקדש, והרי הוא חל כמות שהיה. ואסור לתלות את התפילין, בין ברצועה בין בתפלה עצמה, אבל תולה הוא את הפנים שהתפילין מנחין בו.

י זמן הנחת תפילין – ביום, לא בלילה, שנאמר: "מימים ימימה" (שמות יג). "חקה" (שם) זו – היא מצות תפילין. וכן שבתות וימים טובים אינן זמן תפילין, שנאמר: "והיו לך לאות" (שם יג, ט, ושם: והיה), ושבתות וימים טובים הן עצמן אות. ומאימתי זמן הנחתן? מכדי שיראה את חברו ברחוק ארבע אמות ויפירהו, עד שתשקע החמה.

יא מי שהניח תפילין קדם שתשקע החמה, וחסכה והן עליו, אפלו הן עליו כל הלילה – מתר. ואין מורין דבר זה ברבים, אלא מלמדן את הכל שלא יניחו תפילין עליהן, אלא יחלצו אותן

**פסקים ושיטות**

- ט. כלי שהכינו להניח בו וכו'. שו"ע או"ח מב, ג. נתקדש ואסור להשתמש בו בדברי חל. ואם התנה עליו מתחילה, יכול להשתמש בו למה שירצה (רמ"א), וראה רמב"ם הלכות תפילה יא, טו). הכינו ולא הניח בו... לא נתקדש. אך קלף שעבדו לשם תפילין, אסור לכתוב עליו דברי חול, שהכנה לצורך גוף הקדושה מקדשת אותו אפילו ללא שימוש (רמ"א). ואסור לתלות את התפילין. שו"ע או"ח מ, א.
- י. זמן הנחת תפילין ביום לא בלילה. שו"ע או"ח לב, זמן הנחת תפילין ביום לא בלילה. ויש שכתבו שמשום כך יש לברך בשעת חליצת התפילין 'אקב"ו לשמור חוקי' (וראה ב"י סימן כט בנוגע לשיטת הרמב"ם). ולדעת השו"ע האיסור להניח בלילה הוא משום חשש שישן כשהם עליו, אבל מדאורייתא זמנם הוא גם בלילה ולפיכך פסק (כ"ט, א) שאין לברך שום ברכה על חליצתם. שבתות וימים טובים אינן זמן תפילין. שו"ע או"ח לא, א.

- הן עצמן אות. ומאותו טעם גם אין להניח תפילין בחול המועד (שו"ע סעיף ב). ויש אומרים שיש להניח תפילין בחול המועד, וכן נוהגים האשכנזים, אך לא יברך עליהן בקול רם בבית הכנסת (רמ"א). והאחרונים כתבו שטוב להניח בלא ברכה (ט"ז). והחסידים ותלמידי הגר"א נהגו על פי זוהר שלא להניח תפילין בחול המועד. ובגלל מנהג זה ובעקבות שיטת השו"ע התפתח המנהג בארץ ישראל שלא להניח (דברי יציב או"ח יג). ותפילין של רבנו תם בכל אופן אין להניח בחול המועד (משנ"ב). ומאימתי זמן הנחתן וכו'. שו"ע או"ח לא, א. מכדי שיראה את חברו. הרגיל עמו קצת (שו"ע); וראה רמב"ם הלכות קריאת שמע א, יא).
- יא. שו"ע או"ח לב, א. אלא יחלצו אותן משתשקע החמה. והאחרונים כתבו שאת חליצת התפילין מותר לעשות לכתחילה עד צאת הכוכבים, ומורין כן למעשה. והאריז"ל היה מקפיד לחלצם מיד בשקיעה (משנ"ב).

**ביאור**

יא. עובר בלאו שצאמר ושמרת. ולשון זו של ציווי להישמר, נחשבת כאיסור לאו (ספר המצוות שורש ח).

יב. מניח ידו עליהן. מכסה אותם כדי שלא יראוהו הרבים. עד שהוא מגיע לביתו וחולץ. ולא הטריחוהו לחלצם בדרך, שמעיקר הדין יכול להישאר בתפיליו (כמבואר בהלכה הקודמת). בבית המדרש. המצוי מחוץ לעיר. וקדש עליו היום. נכנסה השבת, שאינה זמן תפילין (לעיל ה"ט), ואינו רוצה להשאיר את התפילין בבית המדרש, שאינם נשמרים ולטלטלם לביתו בשל השבת. ואם יש בית סמוך לחומה... מניחן שם. ואינו ממתין עד שיגיע לביתו, שברגע שיכול לחלצם במקום משומר, עליו לעשות כן. ונמצאו עליו כדי לשמרו מתר. שלא לחלצן אף לכתחילה, וכמו שנתבאר לגבי הישוב בבית המדרש.

יג. כל הפטור מקריית שמע. הפטורים מבוארים בהלכות קריאת שמע דא-ג. חולי מעים וכו'. שבעת הנחת תפילין יש לשמור על גוף נקי (לקמן ה"ו). כהנים בשעת העבודה. עבודת המקדש (ואם רצו, יכולים להניח של ראש, ראה הלכות כלי המקדש יו).

**פסקים ושיטות**

וכל המניח תפילין לכתחלה אחר שתשקע החמה עובר בלאו. לשיטת השו"ע שיליה הוא זמן תפילין והאיסור להניח בלילה הוא מחשש שינה (ראה לעיל ה"ט), אם רוצה לצאת לדרך בהשכמה ואין חשש שישן, יכול להניח תפילין אפילו לפני עלות השחר, וכשיגיע הזמן ימשמש בהם ויברך (שו"ע סעיף ג ואחרונים).

יב. ה"ה בא בדרך וכו'. שו"ע או"ח לד, רסו. ואם לא חלץ תפיליו... מפני שלא היה לו מקום לשמרו וכו'. שו"ע או"ח לב.

יג. כל הפטור מקריית שמע פטור מן התפילין. כתב השו"ע שכל העוסקים במלאכת שמים, כגון כותבי סת"ם ותגריהם, פטורים מהנחת תפילין כל היום, זולת בשעת קריאת שמע ותפילה (שו"ע סעיף ה; וכן הדין במי שעוסק בתורה – סעיף י). והרמ"א כתב שאם היו

משתשקע החמה. וכל המניח תפילין לכתחלה אחר שתשקע החמה – עובר בלאו, שנאמר: 'ושמרת את החקה הזאת וכו' (שמות יג).

יב. ה"ה בא בדרך ותפילין בראשו, ושקעה עליו חמה – מניח ידו עליהן עד שהוא מגיע לביתו, וחולץ. ה"ה יושב בבית המדרש ותפילין בראשו, וקדש עליו היום – מניח ידו עליהן עד שמגיע לביתו. ואם יש בית סמוך לחומה שהן משתמרו בו – מניחן שם. ואם לא חלץ תפיליו משתקעה החמה מפני שלא היה לו מקום לשמרו, ונמצאו עליו כדי לשמרו – מתר.

יג. כל הפטור מקריית שמע – פטור מן התפילין. קטן שיודע לשמרו תפיליו – אביו לוקח לו תפילין כדי לחנכו במצוות. חולי מעים, וכל שאינו יכול לשמרו את נקביו אלא בצער – פטור מן התפילין. וכל הטמאין בלן – חגיגין בתפילין פטהדין. מצטער ומי שאין דעתו נכונה ומישבת עליו – פטור מן התפילין, שהמניח תפילין אסור לו להסיח דעתו מהן. כהנים בשעת העבודה,

צריכים לעסוק במלאכתם בשעת קריאת שמע ותפילה, פטורים גם ממצוות אלו. פטור מן התפילין. ומוחים ביד נשים הרצות להחמיר על עצמן (רמ"א או"ח לחג, וראה ערוה"ש סעיף ו). אבל ביום הראשון שלאחר הקבורה אסור להניח תפילין, ומכאן ואילך חייב (רמב"ם הלכות אבל דט, שו"ע סעיף ה, יו"ד שפחא). קטן שיודע לשמרו תפיליו וכו'. שו"ע או"ח לזג. קטן שיודע לשמרו תפיליו. שלא יישן בהם ושלא יפח בהם (שו"ע), ושלא ייכנס בהם לבית הכסא (רמ"א). כדי לחנכו במצוות. ויש אומרים שאין להניח לפני גיל שלוש עשרה שנים ויום אחד, וכן נהגו ואין לשנות (רמ"א, וראה בה"ל). ועכשיו נהגו להניח חודשיים או שלושה קודם זמן זה (מג"א). חולי מעים... פטור מן התפילין. שו"ע או"ח לחב. מצטער ומי שאין דעתו נכונה ומישבת עליו. שו"ע או"ח לחט, ומי שאין דעתו נכונה ומישבת עליו פטור מן התפילין. ולכן חתן ושושבינו וכל

**ביאור**

ולוים בשעה שאומרין שיר על הדוכן, וישקעו עליו מקום במקדש שהיו הלויים שרים עליו בעת הקרבת הקרבן (הלכות בית הבחירה ו), בשעת מעמדן במקדש. נציגי ישראל הנוכחים בבית המקדש בשעת הקרבת הקרבנות (הלכות כלי המקדש ו), פטורין מן התפילה ומן התפילין. מפני עיסוקם במלאכת המקדש.

יד. למשמש בתפיליו. לגעת בהם מדי פעם, כדי לזכור אותם (להשלכה בדיני שבת ראה הלכות שבת יט,כו). שהציץ אין בו אלא שם אחד. על הציץ שחבש הכהן הגדול היה כתוב 'קדש לה' (שמות כח,לז). ואלו יש בהן. בפרשיות שבתפילין מופיע שם ה' עשרים ואחת פעמים.

טז. כרוכין בידו. הוא מחזיק בהם ואינו מניחם.

חולצן ומניחן על שלחנו. שאין זה מכובד לסעוד בעוד התפילין עליו. עד שיטל קדו. בסוף הסעודה למים אחרונים (ראה הלכות ברכות ו,א-ב).

**השגות הראב"ד**

טו. תפילין צריכין גוף נקי כאלישע... כיצד הוא עושה מניח ראשו בין ברכיו והוא יושב וישן היו תפיליו כרוכין בידו מותר לישן בהן אפי' שנת קבע. אמר אברהם: אינו כן. אלא כל זמן שהן בידו ולא יישן בהן כלל שמא יפלו מידו, והכי איתא בגמרא בפירוש (סוכה כו,א).

ולוים בשעה שאומרין שיר על הדוכן, וישקעו עליו מקום במקדש – פטורין מן התפילה ומן התפילין.

יד. חייב אדם למשמש בתפיליו כל זמן שהן עליו, שלא יסיח דעתו מהן אפלו רגע אחד, שקדשתן גדולה מקדשת הציץ, שהציץ אין בו אלא שם אחד, ואלו יש בהן אחד ועשרים שם של יו"ד ה"א בשל ראש, וכמותן בשל יד.

טו. תפילין צריכין גוף נקי, שיהיה שלא תצא ממנו רוח מלמטה כל זמן שהן עליו. לפיכך אסור לישן בהן שנת קבע ולא שנת עראי, אלא אם הניח עליהן סודר ולא היתה עמו אשה – וישן בהן שנת עראי. כיצד הוא עושה? מניח ראשו בין ברכיו והוא יושב וישן. טז. היו תפיליו כרוכין בידו – מתר לישן בהן אפלו שנת קבע.

ואינו אוכל בהן אלא אכילת עראי. אבל אם נכנס לסעודת קבע – חולצן ומניחן על שלחנו עד שיטל ידיו, ואחר כך יניחם, ויברך על מזונו והוא לבוש בהן.

**פסקים ושיטות**

בני החופה פטורים מתפילין, משום ששכרות וקלות ראש שכיהים שם (שו"ע סעיף ז), ויש פוסקים הסוברים שהיום שחתן חייב בקריאת שמע ובתפילה (ראה רמב"ם הלכות קריאת שמע דא, רמב"ם הלכות תפילה דטו), ממילא חייבים הוא ובני החופה גם בתפילין, וכך נתפשט המנהג (משנ"ב). ויש הסוברים שגם כיום יש לפסוק כשו"ע שפטורים מתפילין בזמן המשתה (מג"א).

יד. שו"ע או"ח כח,א. חייב אדם למשמש בתפיליו וכו'. ומשמש בתפילין של יד קודם לתפילין של ראש (שו"ע). שלא יסיח דעתו מהן אפלו רגע אחד שקדשתן גדולה. וצריך להיזהר מהרהור תאוות אישה (שו"ע או"ח לד,ד), ואם לא יכול להיזהר, מוטב שלא להניחם (רמ"א). ומכל מקום ינסה בכל כוחו לכופ את עצמו ולמשוך את לבו ליראת שמים, כדי לקבל על עצמו עול מלכות שמים בקדושה (משנ"ב).

טו. תפילין צריכין גוף נקי. שו"ע או"ח לז,ב. שיהיה שלא תצא ממנו רוח מלמטה כל זמן שהן עליו. ומי שברור לו שלא יוכל להתפלל בלא הפחה, מוטב שיעבור זמן התפילה משייתפלל בגוף לא נקי. ואם נראה לו שיוכל לשמור על עצמו בשעת קריאת שמע, יניחם בין ברכת 'אהבה' לקריאת שמע, ויברך (שו"ע לחב,ב). אסור לישן בהן שנת קבע ולא שנת עראי. שו"ע או"ח מד,א. שנת עראי. ואין לכך שיעור קבוע. ויש פוסקים שאמרו ששנת עראי היא כדי הילוך מאה אמה (מג"א).

טז. היו תפיליו כרוכין בידו וכו'. שו"ע או"ח מד,א. היו תפיליו כרוכין בידו וכו'. אבל אם מונחים בידו ולא כרוכים אסור, מחשש שיפלו (שו"ע). אך אם הם בתוך נרתיקם, מותר בכל אופן (רמ"א).

**ביאור**

יז. בחורים. בחריצים שבכותל הסמוך לבית הכיסא. ברחוק. מבית הכסא. וגוללן בבגדו כמין ספר תורה. עוטף את התפילין בבגדו כשם שגוללים ספר תורה.

יח. הקבוע. המיועד לשם כך. שאין ניצוצות נותזות עליו. טיפות מי רגלים אינן ניתזות חזרה עליו. גלולין. כפי שהתבאר בהלכה הקודמת. ואין מי רגלים קלין. מן הגוף. אלא בשיביה. שאז האדם אינו חושש שילכלך את עצמו ומסיים את צרכיו. עפר תוחח. עפר רך שאין טיפות ניתזות ממנו, והאדם אינו חושש שיתלכלך. יעמד במקום מדרון. יטיל מימיו לכיוון הירידה.

יט. ולא נשאר מן היום כדי ללבשן אחר שיצא. אין די שהות ביום בכדי להניח את התפילין אחרי שיצא מבית הכיסא.

**השגות הרב"ד**

יח. במה דברים אמורים בבית הכסא קבוע שאין ניצוצות נתזין עליו אבל בית הכסא עראי לא יכנס בהן כשהן גלולין אלא חולצן ונותן לחברו לשמרון. אמר אברהם: נראה בגמרא (ברכות כגב) דבית הכסא עראי – משתיין בהן ותפילין בראשו אבל לא יטלם בידו משום קנוח הנצוצות, והכי כתב רב אחא ז"ל (שאלתות פ' בא שאילתא מה).

**פסקים ושיטות**

ואינו אוכל בהן אלא אכילת עראי וכו'. שו"ע או"ח מ.ח. יז-יח. שו"ע או"ח מג, מ.גה. בית הכסא עראי. ואם יושב בבית הכסא עראי, דינו כבית הכסא קבוע (רמ"א); להגדרת בית הכסא קבוע ועראי ראה שו"ע סעיפים ב-ג ובאחרונים (שם). אכל בית הכסא עראי לא יכנס בהן קשהו גלולין וכו'. והשו"ע כתב שמותר להשתין כאשר

יז. היה לבוש תפילין והצרך לבית הכסא – לא יניח תפיליו בחורים הסמוכין לרשות הרבים ויכנס, שמא יטלו עוברי דרכים. כיצד יעשה? אפלו הצרך להשתין מים – חולץ תפיליו ברחוק ארבע אמות, וגוללן בבגדו כמין ספר תורה, ואוחזן בימינו פנגד לבו, ויזהר שלא תצא רצועה מתחת ידו טפה, ונכנס ועושה צרכיו. וכשיצא – מרחיק ארבע אמות מבית הכסא ולובשן.

יח. במה דברים אמורים? בבית הכסא הקבוע, שאין ניצוצות נותזות עליו. אבל בית הכסא עראי – לא יכנס בהן כשהן גלולין, אלא חולצן ונותן לחברו לשמרון. ואין מי רגלים קלין אפלו בבית הכסא הקבוע אלא בשיביה. ואם היה עפר תוחח – אפלו בעמידה. היה מקום קשה – יעמד במקום מדרון, כדי שלא ינתזו צנורות עליו.

יט. היה לבוש בתפיליו והצרך לבית הכסא לעת ערב, ולא נשאר מן היום כדי ללבשן אחר שיצא – לא

יט. היה לבוש בתפילין והוצרך לבית הכסא... וכן אם הוצרך בלילה מניח בכלי והוא אוחו בידו הכלי ונכנס. אמר אברהם: לא ידעתי בלילה למה. ואולי לשמירת עצמו כדאמר ר' יוחנן "הואיל ושרו רבנן לנטרן" (ברכות כגב), וחיי ראשי אי זה נכון, דר' יוחנן ביום אמר שראוי ללבשן, אבל בלילה הכניס אותו לשמירה כבת רב חסדא דמנחא ידא ארישא דרבא כי היכי דלא נבעית (שם סב,א).

התפילין בראשו בבית הכיסא עראי מכיוון ששם אין חשש שיעשה צרכיו. והביא דעת הרמב"ם שאוסר, וכתב שיש לחוש לדבריו. וכל זה בשדה כשאינו לו מקום המשתמר להשאיר את התפילין, אבל בבית ישאירם במקום המשתמר (שו"ע סעיף ז). יט. שו"ע או"ח מג,.

**ביאור**

לא יכנס בהן גלולין בבגדו. שבכל מקרה לא יחזור להשתמש בהם אחר כך. ומניחו בכלין אם היה בו טפה. בחלל הכלי, שבכך התפילין נמצאות ברשות נפרדת. בכלי שאינו קלן אף על פי שאין בו טפה. שכלי שאינו מיועד לשמירת התפילין הרי הוא נבדל מהם, ומשום כך חוצץ בינם לבין החוץ (ראה לקמן הכ"ד).

כ. עמוד ראשון. של צואה או מי רגליים.

כא. בקציצה. גוף בית התפילין. עד שיטל ידיו ויטלם. רק לאחר שיטול ידיו יסיר את התפילין. מפני שהידים עסקניות. ומן הסתם נגעו במקומות מטונפים.

כג. לא יהלך אדם בבית הקברות ותפילין בראשו. מפני קדושת התפילין (ראה הלכות קריאת שמע גב). וכן הדין בכניסה עם ספר תורה לקמן י; הלכות אבל יד, ג). ואפלו בתוך ארבע אמות. אף שאינו מצוי בבית הקברות. עד שירחיק ארבע אמות. בעוד שהוא רחוק, לפני שיתקרב ארבע אמות. עד שיסיר המשו. שכאשר נושא אדם משא על ראשו, יש בכך ביזיון לתפילין.

יכנס בהן גלולין בבגדו, ואפלו להשתין מים בבית הכסא הקבוע. אלא כיצד יעשה? חולצן ומניחן בכלין אם היה בו טפה, או בכלי שאינו קלן אף על פי שאין בו טפה, ואוחזן הכלי בידו ונכנס. וכן אם הצרך בלילה – מניחן בכלי, ואוחזן הכלי בידו ונכנס.

כ. שכח ונכנס לבית הכסא והוא לבוש תפילין – מניח ידו עליהן עד שיגמור עמוד ראשון, ויוצא וחולץ, ואחר כך נכנס ועושה כל צרכיו; שאם יפסיק בעמוד ראשון, בין בגדולים בין בקטנים – יבוא לידי חלאים שיש בהן סכנה גדולה.

כא. שכח ושמש מטתו בתפיליו – הרי זה לא יאחו לא ברצועה ולא בקציצה עד שיטל ידיו ויטלם, מפני שהידים עסקניות.

כב. הנכנס למרחץ: מקום שבני אדם עומדין לבושין – מתר להניח תפילין; ומקום שבני אדם עומדין שם מקצתן ערמין ומקצתן לבושין – אינו חולץ תפיליו ואינו מניח שם תפילין לכתחלה; מקום שבני אדם עומדין שם ערמין – חולץ תפיליו, ואין צריך לומר שאינו מניח.

כג. לא יהלך אדם בבית הקברות ותפילין בראשו, ואפלו בתוך ארבע אמות של מת או של קבר צריך לחלץ תפיליו, עד שירחיק ארבע אמות. ולא ילבש אדם תפילין עד שיכסה ערותו וילבש בגדיו. הנושא משוי על ראשו – חולץ תפילין של ראש עד שיסיר

**פסקים ושיטות**

כ. שו"ע או"ח מג, ח. כב. שו"ע או"ח מ.ב. כג. לא יהלך אדם בבית הקברות ותפילין בראשו. שו"ע או"ח מ.א, יו"ד שסז.ב. לא יהלך אדם בבית הקברות ותפילין בראשו. ואם הם מכוסים, מותר (שו"ע). הנושא משוי על ראשו וכו'. שו"ע או"ח מ.א.א. אכל צונף הוא ידיו (שו"ע רמ"א סעיף ז).

**ביאור**

אפלו מטפחת. שהיא משא קל.

כד. בית שיש בו תפילין או ספר תורה. ראה גם לקמן יז. אם היה הכלי השני מזמן להו... ככלי אחד הם חשובין. אם גם הכלי השני מיועד לשמירת התפילין, אין זה כיסוי מספיק, שהכל נחשב ככיסוי אחד. ואפלו אשתו עמו במטה. שבאופן כזה אין איסור לשמש מיטתו.

כה. רב תלמיד רבנו הקדוש. האמורא הבבלי רב (רבי אבא) שלמד תורה מרבי יהודה הנשיא, המכונה 'רבינו הקדוש' (וראה הלכות דעות ב,ד).

**הַמְשׁוּי. אֶפְלוּ מִטְפַּחַת אֶסוּר לְהַנִּיחַ עַל הָרֹאשׁ שֵׁישׁ בּוֹ תְּפִלִּין, אֲבָל צוּנִיף הוּא מְצַנְפָתוֹ עַל תְּפִלָּיו.**

כד. בית שיש בו תפילין או ספר תורה – אסור לשמש בו מטתו עד שיוציאם או יניחם בכלי, ויניח הכלי בכלי אחר שאינו פלין. אבל אם היה הכלי השני מזמן להו – אפלו היו עשרה בלים, בכלי אחד הם חשובין. ואם הניחן בלי בתוך בלי – מתר לו להניחן תחת מראשותיו בין פר לכסת שלא כנגד ראשו כדי לשמרן, ואפלו אשתו עמו במטה.

כה. קדשת תפילין – קדשה גדולה היא, שכל זמן שתפילין על ראשו של אדם ועל זרועו הוא ענו וירא, ואינו נמשך בשחוק ובשיחה בטלה, ואינו מהרהר במחשבות רעות, אלא מפנה לבו לדברי האמת והצדק. לפיכך צריך אדם להשתדל להיותן עליו כל היום, שמצותן כך היא. אמרו עליו על רב, תלמיד רבנו הקדוש, שכל ימיו לא ראוהו שהלך ארבע אמות בלא תורה או בלא ציצית או בלא תפילין.

**פסקים ושיטות**

**מצנפתו על תפיליו.** וכן כל דבר שדרכו להניח על ראשו (שו"ע). ואם הוא דבר כבד עד שהתפילין נדחקות, צריך לחלצן (רמ"א).

כד. שו"ע או"ח מ"ב-ג, רמ"ג, יו"ד רפ"ח. **תפילין או ספר תורה.** לדעת השו"ע אין ההיתר לשים בכלי בתוך כלי נכון בספר תורה (או בחומשים הכתובים בקלף ובדיו), אלא רק בתפילין ובשאר דברים שקדושתם פחותה מתפילין (וראה לקמן יז, בנוגע למוציא). **אסור לשמש בו מטתו.** והוא הדין לכל שאר כתבי הקודש, בין בכתב ובין בדפוס (ט"ז ומשנ"ב). ויש המקלים בשעת הדחק בדברי דפוס (ראה פת"ש). **ויניח הכלי בכלי אחר שאינו פלין.** וגם אם הכלי הפנימי אינו מזומן להם, והחיצוני כן, מותר (רמ"א). **מתר לו להניחן תחת מראשותיו.** אבל אסור להניחם תחת מרגלותיו (שו"ע).

כה. **קדשת תפילין קדשה גדולה היא.** המנהג להתענות כשתפילין נפלו על הארץ ללא כיסוי, ויש שכתבו

כו. אף על פי שמצותן ללבשן כל היום – בשעת תפילה יתר מן הכל. אמרו חכמים: כל הקורא קריית שמע בלא תפילין – כאלו מעיד עדות שקר בעצמו. וכל שאינו מניח תפילין – עובר בשמונה עשה, שהרי בארבע הפרשיות צוה על תפילין של ראש ועל תפילין של יד. וכל הרגיל בתפילין – מאריך ימים, שנאמר: "אדני עליהם יחיו" (ישעיהו לח,טז).

**ביאור**

כו. כאלו מעיד עדות שקר בעצמו. שהרי קורא את הפרשיות שמצוות על התפילין אך בפועל אינו מקיים אותן. עובר בשמונה עשה. מבטל שמונה מצוות עשה. אדני עליהם יחיו. ודורשים: כאשר שם ה' מונח עליהם (בתפילין) – יזכו לחיים.

**פסקים ושיטות**

ובתפיליו. ובמקום שאי אפשר ללכת ברשות הרבים כך, יעשה הכל בחצר בית הכנסת (מג"א). וכתב השו"ע (כה,ג) שהרא"ש היה מתחיל לברך ברכות השחר, וקודם לברכת 'עוטר ישראל בתפארה' היה מניח את התפילין. וכל אחד יעשה כפי מנהגו, ובכל אופן כשמגיע לברכה זו ימשמש בתפילין (משנ"ב).

כו. **בשעת תפילה יתר מן הכל.** שו"ע או"ח כה,ד. **בשעת תפילה יתר מן הכל.** ואם לא הזדמן לו אז, או שהיה חולה מעיים בשעת התפילה, חייב להניח במהלך היום, כדי שלא להיבטל ממצוות תפילין (משנ"ב לו ס"ק ו). **בשעת תפילה יתר מן הכל.** ונהגו שלא לחלוץ את התפילין עד אחר קדושת 'ובא לציון' (שו"ע כה,ג), והמדקדקים

נוהגים על פי הקבלה שלא לחלוץ אותם עד אחרי קדיש יתום, כדי לומר בהם שלוש קדושות וארבעה קדישים (רמ"א; וראה במשנ"ב ובערוה"ש באילו קדושות וקדישים מדובר). וביום שמוציאים בו ספר תורה, נוהגים לחלוץ רק אחרי שמחזירים אותו להיכל (שו"ע). ולפי מנהג אשכנז שמכניסים את הספר לפני 'ובא לציון', חולצים אותם כשאר ימים (רמ"א). ובימים שיש בהם מוסף כראש חודש וחול המועד (ראה לעיל ה"י) חולצים אותם לפני מוסף, כדי שלא לומר קדושת 'כתר' בעודם עליו (שו"ע ורמ"א). וחולצים לאחר הקדיש שלפני מוסף (משנ"ב), ויש שכתבו שחלוץ מיד לאחר 'ובא לציון', כדי שלא להפסיק בין קדיש לתפילת עמידה (א"ר).

# פרק חמישי

## כתיבת המזוזה וקביעתה בפתח

א-ה: כתיבת פרשיות המזוזה • ו-ח: קביעתה בפתח • ט: בדיקתה • י-יא: החיובים במזוזה

### ביאור

א. על דף אחד. בעמודה אחת. רוח... כמו חצי צפון. רווח בין הכתב לשולי היריעה בשיעור רוחב חצי ציפורן. כזנב. בשורות ארוכות מלמעלה וקצרות מלמטה. כמו עגול. השורות יוצרות צורת עיגול. כקבה. כאוהל, שורות ארוכות מלמטה וקצרות מלמעלה. שהקדים פרשה לפרשה. כתב את הפרשה השנייה ומתחתיה את הפרשה הראשונה. מן הגליון של ספר. קלף חלק שנשתייר בקצה ספר תורה (ראה הלכות שבת כג,כז והלכות שאר אבות הטומאות טו, דינים נוספים הנוגעים לגיליון הספר). שאין מורדין מקדשה חמורה לקדשה קלה. לכלל זה ראה לעיל גיז; הלכות תפילה יא,יד, הלכות ציצית א,ז.

ב. ומצוה לעשות הרוח... פרשה סתומה. כפי שפרשת 'והיה אם שמע' נכתבת בתורה (ראה רשימת הפרשיות הפתוחות והסתומות לקמן ח,ד; לצורת הפרשיות הפתוחות והסתומות ראה שם הל' א-ב). כשרה לפי שאינה סמוכה לה מן התורה. בניגוד לתפילין (לעיל ב,ב), שבהן פרשיות 'קדש', 'והיה כי יביאך' סמוכות זו לזו, ומשום כך צורת הפרשיות מעכבת (מעשה רוקח). התגין. כתרי האותיות, כמבואר לעיל ב,ח.

### פסקים ושיטות

א. כיצד כותבין את המזוזה וכו'. שו"ע יו"ד רפח,א-ב. ועושה לה רוח מלמעלה ורוח מלמטה. וישיר רווח גם בתחילתה שכאשר יגול את המזוזה (ראה לקמן ה"ו) ישאר קלף חלק שיקיף את הכריכה (שו"ע). ובסופה אין צריך להניח כלל (רמ"א). ובלבד שלא יעשנה כזנב וכו'. שו"ע יו"ד רפח,ט. ובלבד שלא יעשנה כזנב וכו'. ואם האריך בשורה אחת יותר מהשורה שלפניה, ובשורה שאחר כך קיצר יותר מהשורה שלפניה ושלפני פניה, כשרה. ולכתחילה כותב כל שורותיה שוות (שו"ע). כתבה שלא על הסדר וכו'. שו"ע יו"ד רפח,ג. כגון שהקדים

א כיצד כותבין את המזוזה? פותב שתי הפרשיות 'שמע' (דברים ו,ד-ט) 'והיה אם שמע' (שם יא,ג-כא) על דף אחד ביריעה אחת, ועושה לה רוח מלמעלה ורוח מלמטה כמו חצי צפון. ואם כתבה בשתיים בשלש דפין – כשרה, ובלבד שלא יעשנה כזנב או כמו עגול או כקבה. ואם עשה כאחת מאלו – פסולה. כתבה שלא על הסדר, כגון שהקדים פרשה לפרשה – פסולה. כתבה בשני עורות, אף על פי שתפרן – פסולה. ספר תורה שבלה ותפלין שבלו – אין עושין מהן מזוזה, ולא מן הגליון של ספר, אין כותבין עליו מזוזה, לפי שאין מורדין מקדשה חמורה לקדשה קלה.

ב ומצוה לעשות הרוח שבין פרשת 'שמע' ו'והיה אם שמע' פרשה סתומה. ואם עשה אותה פתוחה – כשרה, לפי שאינה סמוכה לה מן התורה. וצריך להזהר בתגין שבה. ואלו הן התגין שעושין במזוזה:

פרשה לפרשה. כתב השו"ע שכתובה, שלא על הסדר פוסלת גם בכתיבת האותיות שאם שכח לכתוב אות אחת והמשיך בכתיבה, אינו יכול לחזור ולכתבה אחר כך והמזוזה פסולה (וראה לעיל א,טז בפסקים ושיטות). ספר תורה שבלה וכו'. שו"ע יו"ד רצ,א. ב. שו"ע יו"ד רפח,ג. וצריך להזהר בתגין שבה ואלו הן התגין וכו'. לדעת השו"ע (סעיף ז) יש לתייג את כל אותיות שעטנ"ז ג"ץ שמופיעות במזוזה. ודין התגים כדין תגי ספר תורה (ראה לעיל ב,ח-ט ולקמן ז,ח בפסקים ושיטות).

### ביאור

ג. שלא בשרטוט. בלא לסמן את השורות כמבואר לעיל א,יב. שלא דקדק במלא וחסר. לא הקפיד על הכתיב המדויק של המילים (ראה לעיל א,טז ולקמן ז,יא לענין תפילין וספר תורה). שהוסיף בה מבפנים. אך בחוץ נוהגים להוסיף כמבואר בהלכה הבאה.

ד. או חותמות. צורות שונות המשמשות לקמיעות. שעושין מצוה גדולה... להניח עצמן. השווה הלכות עבודה זרה יא,יב.

ה. על הארץ. התיבות שבסוף פרשה שנייה. בשיטה. שורה.

ג. פרשה ראשונה – יש בה שבע אותיות, על כל אות ואות מהן שלשה זיגין, ואלו הן: שין ועיין של 'שמע', ונון ד' נפשת', ושני זיגין של 'מזוזת', ושני טי' תין של 'לטטפת'. ופרשה שנייה – יש בה שש אותיות, על כל אות מהן שלשה זיגין, ואלו הן: גימ'ל של 'דגנך', ושני זיגין של 'מזוזת', ושני טי' תין של 'לטטפת', וצד'י של 'על הארץ'. ואם לא עשה תגין או שהוסיף בהן או גרע מהן – לא פסל. ואם כתבה שלא בשרטוט, או שלא דקדק במלא וחסר, או שהוסיף בה מבפנים אפלו אות אחת – הרי זו פסולה.

ד. מנהג פשוט שכותבין על המזוזה מבחוץ כנגד הרוח שבין פרשה ופרשה 'שדי', ואין בזה הפסד, לפי שהוא מבחוץ. אבל אלו שכותבין בה בפנים שמות מלאכים או שמות קדושים או פסוק או חותמות – הרי הן בכלל מי שאין להן חלק לעולם הבא, שאילו הטפשים, לא די להם שבטלו המצוה, אלא שעושין מצוה גדולה שהיא יחוד שמו של הקדוש ברוך הוא ואהבתו ועבודתו כאלו היא קמיע להניח עצמן, כמו שעלה על לבם הסכל שזה דבר המהנה בהבלי העולם.

ה. ומצוה לכתב "על הארץ" בשיטה אחרונה, בין בראש השיטה בין באמצע השיטה. ונהגו

### פסקים ושיטות

ג. כתבה שלא בשרטוט. שו"ע יו"ד רפח,ח. או שהוסיף בה מבפנים וכו'. שו"ע יו"ד רפח,טו.

ד. שו"ע ורמ"א יו"ד רפח,טו. כנגד הרוח שבין פרשה ופרשה. והשו"ע כתב שכותבים 'שדי' במקביל לתיבת 'היה' שבפנים. והרמ"א כתב שהמנהג לכתוב במקביל לרווח בין הפרשות (כדעת הרמב"ם), ושעושים נקב בקנה שהמזוזה מונחת בו באופן ששם 'שדי' יהיה נראה מבחוץ. וכתב עוד שנוהגים לכתוב מבחוץ את האותיות

כו"ו במוכס"ז כו"ו' (אותיות אלו הן האותיות העוקבות בסדר האל"ף ב"ת לאותיות של תיבות 'היה אלקינו הויה'). וכתוב את האותיות הללו במקביל לתיבות 'הויה אלהינו הויה' שבפנים באופן שכל אות תהיה מכוונת כנגד האות שאותה היא עוקבת.

ה. שו"ע יו"ד רפח,י-יא. בין בראש השיטה בין באמצע השיטה. והשו"ע כתב שיש לכתוב 'על הארץ' בראש השיטה.

**ביאור**

לכתב אותה. את המזוזה.

ו. כשכופלין אותה. מקפלים את המזוזה להניסה לבית המזוזה. מסוף השיטה לתחלתה. בדומה לתפילין (לעיל ג,ז). מזוזת הפתח. העמוד האנכי של הפתח.

ז. שקביעתה היא המצוה. ומברכים בשעת עשיית המצווה עצמה ולא בשעת ההכנות אליה (ראה הלכות ברכות יא,ח).

ח. תליה במקל. חיברה למקל הסמוך למזוזת הפתח, אך אינה מחוברת למזוזת הפתח עצמה. אחורי הדלת. על הקיר שמאחורי הדלת, ולא על מזוזת הפתח. והכניס המזוזה כמו נגר. השכיב את המזוזה במאוזן, כמנעול בריח. העמיק לה טפח פסולה. חקק בתוך מזוזת הפתח בעומק טפח, שבעומק זה אינו נחשב כמונח 'על מזוזת ביתך' אלא בתוך המזוזה.

**פסקים ושיטות**

ואלו הן האותיות שבראש כל שיטה ושיטה על הסדר וכו'. טור י"ד רפח.

ו. כשכופלין אותה גוללין אותה מסוף השיטה לתחלתה וכו'. שו"ע י"ד רפח, יד. ואחר שגוללה מכניסה בשפופרת של קנה וכו'. שו"ע י"ד רפט, א. ומחבר אותה אל מזוזת הפתח במסמר וכו'. שו"ע י"ד רפט, ד. ומחבר אותה אל מזוזת הפתח. כתב השו"ע (סעיף ו) שהמזוזה צריכה להיות זקופה, אורכה לאורך מזוזת הפתח. והרמ"א הביא שיש פוסלים מזוזה זקופה ומצריכים שתהיה שוכבת, אורכה

כל הסופרים לכתב אותה בשתיים ועשרים שיטות, ו"על הארץ" בראש שיטה אחרונה. ואלו הן האותיות שבראש כל שיטה ושיטה על הסדר: "שמע", "י", "הדברים", "לבניך", "ובשכבך", "בין", "והיה", "מצוה", "בכל", "יורה", "עשב", "פן", "והשתחיתם", "השמים", "ואבדתם", "ושמתם", "אתם", "אתם", "בדרך", "ובשעריך", "אשר", "על הארץ".

ו. כשכופלין אותה – גוללין אותה מסוף השיטה לתחלתה, עד שתמצא בשיפתח הקורא לקרות, יקרא מראש השיטה לסופה. ואחר שגוללה, מכניסה בשפופרת של קנה או של עץ או של כל דבר, ומחבר אותה אל מזוזת הפתח במסמר, או חופר במזוזת הפתח ומכניס בה המזוזה.

ז. וקדם שיקבענה במזוזת הפתח, מברך תחלה: 'ברוך אתה יי אלהינו מלך העולם, אשר קדשנו במצוותיו וצונו לקבוע מזוזה'. ואינו מברך בשעת בתיבתה, שקביעתה היא המצוה.

ח. תליה במקל – פסולה, שאין זו קביעה. הניחה אחורי הדלת – לא עשה כלום. חפר במזוזת הפתח והכניס המזוזה כמו נגר, והוא כבריח הקרשים

לרוחב מזוזת הפתח. וכתב שראוי לנהוג כמדקדקים שיוצאים ידי שתי הדעות, ומניחים אותה באלכסון. ויכוון שיהא ראש המזוזה לצד פנים, וסופה לצד חוץ. וכן מנהג האשכנזים (ערוה"ש סעיף יח), ומנהג רוב הספרדים כשו"ע (בא"ח כי תבוא, ז).

ז. שו"ע י"ד רפט, א. וקדם שיקבענה... מברך תחלה. ואם קובע שתיים או שלוש מזוזות, מברך ברכה אחת לכולן (רמ"א). לקבוע מזוזה. ראה הלכות ברכות יא, יג, שיש מקרים שמברך 'על קביעת מזוזה'.

ח. שו"ע י"ד, רפט, ד. ה.

**ביאור**

והעמיד מן הכל. הכין פתח מקנים אלו, שכבר יש בהם מזוזה. שקדמה קביעת המזוזה לעשיית מזוזת הפתח. המזוזה נקבעה כשעדיין לא היה הפתח קיים, ובעת קביעתה לא התקיימה המצווה (ראה הלכות ציצית א, יב-ג).

ט. בשבוע. בשבע שנים. ביובל. בחמישים שנה, שלא הטריחו את הציבור לבדוק כמו את היחיד.

י. שלשים יום. שרק לאחר מכן נחשב כדר בבית. השוכר בית בארץ ישראל חייב במזוזה מיד. משום יישוב ארץ ישראל, ולכן מיד כששוכר נחשב כדר בבית.

יא. על השוכר להביא מזוזה. ראה גם הלכות שכירות ג, ג. אפלו היה נותן שכר על קביעתה. גם אם הדבר יעלה לו כסף. לא יטלנה בידו ויצא. שאין ראוי לבטל המצווה בידיים.

בשבועות – פסולה. העמיק לה טפח – פסולה. חתך קנה והכניס בו מזוזה, ואחר כך חבר הקנה אל קנים אחרים והעמיד מן הכל מזוזת הפתח – פסולה, מפני שקדמה קביעת המזוזה לעשיית מזוזת הפתח.

ט. מזוזת היחיד נבדקת פעמים בשבוע, ומזוזת רבים פעמים ביובל, שמא נקרעה ממנה אות או נמחקה; מפני שהיא קבועה בבתלים – מרקבת.

י. הכל חייבין במזוזה, ואפלו נשים ועבדים. ומחנכין את הקטנים לעשות מזוזה לבתייהם. השוכר בית בחוצה לארץ והדר בפנדק בארץ ישראל – פטור מן המזוזה שלשים יום. אבל השוכר בית בארץ ישראל – חייב במזוזה מיד.

יא. המשפיר בית לחברו – על השוכר להביא מזוזה ולקבע אותה, אפלו היה נותן שכר על קביעתה, מפני שהמזוזה – חובת הדר היא ואינה חובת הבית. וכשהוא יוצא – לא יטלנה בידו ויצא. ואם היה הבית לגוי – הרי זה נוטלה כשיצא.

**פסקים ושיטות**

ט. שו"ע י"ד רצא, א.

י. הכל חייבין במזוזה וכו'. שו"ע י"ד רצא, ג. השוכר בית בחוצה לארץ וכו'. שו"ע י"ד רפכ, ב. השוכר בית וגם השוכר בית מגוי חייב במזוזה (שו"ע י"ד רפכ, ג). פטור מן המזוזה שלשים יום. כתבו האחרונים שאם מראש שכר לשלושים יום או יותר, הרי זה מתחייב מיד (ערוה"ש סעיף מט, בא"ח כי תבוא, ב). יא. שו"ע י"ד רצא, ב. וכשהוא יוצא לא יטלנה בידו

ויצא. ויכול לתבוע את דמי המזוזה מהדייר החדש (רמ"א). אך אפילו אם הדייר החדש מסרב לשלם תמורת המזוזות, חל איסור על הדייר היוצא ליטול אותם (אחרונים). ויש שהתירו לקחת את המזוזות כשיוצא מהבית הישן אם אין לו איך להשיג מזוזות לבית החדש (פת"ש). וכן דנו הפוסקים אם יכול הדייר שיוצא להחליף מזוזות מהודרות בפשוטות יותר (ראה יביע אומר ג, יו"ד, יח).

## פרק ששי

### הבית החייב במזוזה

א: התנאים המחייבים בית במזוזה • ב: שטח הבית • ג-ה: מבנה הבית והפתח • ו-ט: ייעוד הבית • י-יא: בית שיש לו כמה פתחים • יב-יג: מקום קביעת המזוזה והזהירות במצווה

#### ביאור

א. עֲשֶׂה תְּנַאֵן וכו'. ופרטיהם יתבאר בפרק זה. שִׁיהֶיהָ בּוֹ אַרְבַּע אַמּוֹת עַל אַרְבַּע אַמּוֹת. גודל הבית צריך להיות לפחות ארבע על ארבע אמות. שְׁתֵּי מְזוּזוֹת. פתח עם שני עמודים מצדדיו. מִשְׁקוֹף. קורה מעל הפתח, על גבי המזוזות. בֵּית חַל. שאינו מיועד לדברי קדושה.

ב. וְאִם יֵשׁ בּוֹ כְּדֵי לְרַבֵּעַ אַרְבַּע עַל אַרְבַּע אַמּוֹת וכו'. אם יש בו די שטח, כך שאם היה בנוי כריבוע היה בגודל של שש עשרה אמות מרובעות. או פירושו שבתוך היקף הבית ניתן להכניס ריבוע של ארבע אמות על ארבע אמות.

#### השגות הראב"ד

א. עשרה תנאין יש בבית ואחר כך יתחייב הדר בו לעשות מזוזה... ושתהיה לו תקרה ויהיה לה דלתות. אמר אברהם: שיהיו

א. עֲשֶׂה תְּנַאֵן יֵשׁ בְּבֵית וְאַחַר כֵּן יִתְחַיֵּב הַדֵּר בּוֹ לַעֲשׂוֹת לוֹ מְזוּזָה, וְאִם חָסַר תְּנַאֵן אֶחָד מֵהֶן – פֶּטוּר מִן הַמְּזוּזָה. וְאִלּוּ הֵן: שִׁיהֶיהָ בּוֹ אַרְבַּע אַמּוֹת עַל אַרְבַּע אַמּוֹת או יתר, וְשִׁיהֶיהָ לוֹ שְׁתֵּי מְזוּזוֹת, וְיִהְיֶה לוֹ מִשְׁקוֹף, וְתִהְיֶה לוֹ תִקְרָה, וְיִהְיוּ לוֹ דְלָתוֹת, וְיִהְיֶה גֹבֵה הַשַּׁעַר עֲשָׂרָה טְפָחִים או יתר, וְיִהְיֶה בֵּית חַל, וְיִהְיֶה עֲשׂוֹי לְדִירַת אָדָם, וְעֲשׂוֹי לְדִירַת כְּבוֹד, וְעֲשׂוֹי לְדִירַת קָבַע.

ב. בֵּית שָׂאִין בּוֹ אַרְבַּע אַמּוֹת עַל אַרְבַּע אַמּוֹת – פֶּטוּר מִן הַמְּזוּזָה. וְאִם יֵשׁ בּוֹ כְּדֵי לְרַבֵּעַ אַרְבַּע עַל אַרְבַּע

לה דלתות לא נאמר אלא משום היכר ציר, ובשער שבין שני בתים שיש לשניהם יציאה מכאן ומכאן ואין נכרת ביאתה לשער האמצעי אלא בהיכר ציר שבו, ולפיכך אמר לו: יקבע דשי ברישא' (מנחות לגא).

#### פסקים ושיטות

א. שִׁיהֶיהָ בּוֹ אַרְבַּע אַמּוֹת עַל אַרְבַּע אַמּוֹת או יתר. שו"ע יו"ד רפ"ג. וְשִׁיהֶיהָ לוֹ שְׁתֵּי מְזוּזוֹת וְיִהְיֶה לוֹ מִשְׁקוֹף. שו"ע יו"ד רפ"א. וְשִׁיהֶיהָ לוֹ שְׁתֵּי מְזוּזוֹת. והאחרונים כתבו שלדעת הרא"ש והטור גם פתח שיש לו מזוזה אחת בצד ימין, ומהצד השני אין מזוזה אלא הקיר ממשיך הלאה מעבר לפתח, חייב במזוזה, ולכן יקבענה בלא ברכה (ש"ך יו"ד רפ"א ס"ק א). וְיִהְיֶה לוֹ מִשְׁקוֹף. ובמקרה שאין לפתח מזוזות ומשקוף, אלא ראשי הקירות עצמם תוחמים את חלל הפתח ונמשכים עד לתקרת הבית, דנו הפוסקים אם ראשי הקירות ייחשבו כמזוזות וסוף התקרה ייחשב כמשקוף המחייבים את הבית במזוזה (עיין ערוה"ש רפ"ז ח-ז). וְתִהְיֶה לוֹ תִקְרָה. שו"ע יו"ד רפ"ד. וְיִהְיוּ לוֹ דְלָתוֹת. והשו"ע (סעיף טו) כתב, כדעת הראב"ד בהשגות, שבית חייב במזוזה אף על פי שאין לו דלתות, והביא את דעת הרמב"ם שפוטא. וְיִהְיֶה גֹבֵה הַשַּׁעַר עֲשָׂרָה טְפָחִים או יתר. שו"ע

יו"ד רפ"ב. וְיִהְיֶה גֹבֵה הַשַּׁעַר עֲשָׂרָה טְפָחִים או יתר. האחרונים הביאו דעה שצריך גם שרוחב השער יהיה לפחות ארבעה טפחים (ט"ז, ש"ך; וראה לקמן ה"ד בפסקים ושיטות). וְיִהְיֶה בֵּית חַל. ראה לקמן ה"ו. וְיִהְיֶה עֲשׂוֹי לְדִירַת אָדָם. רבים חולקים על תנאי זה, ולא הובאה דעתו בשו"ע, וכן נהגו כל ישראל (ערוה"ש רפ"כ; וראה לקמן ה"ז בפסקים ושיטות). וְעֲשׂוֹי לְדִירַת כְּבוֹד. שו"ע יו"ד רפ"ב, רפ"ד. וְעֲשׂוֹי לְדִירַת קָבַע. ראה שו"ע יו"ד רפ"א.

ב. שו"ע יו"ד רפ"ג. וְאִם יֵשׁ בּוֹ כְּדֵי לְרַבֵּעַ אַרְבַּע עַל אַרְבַּע... חֵיב בְּמְזוּזָה. לדעת השו"ע אם שטח החדר מכיל לפחות שש עשרה אמות מרובעות, חייב במזוזה אף אם רוחב החדר קטן מארבע אמות (וראה ב"י). ויש סוברים שאינו חייב במזוזה אלא אם כן יש גם ברוחב החדר לפחות ארבע אמות (ראה ט"ז או"ח תרל"ד ס"ק ב שדן בדעת הרמב"ם).

אַמּוֹת בְּשָׂוֶה, אֶף עַל פִּי שֶׁהוּא עָגֹל או בַּעַל חֲמֵשׁ זְוִיזוֹת, וְאִין צָרִיךְ לֹאמַר שְׂאִם הָיָה אֲרֻבּוֹ יִתֵּר עַל רַחְבּוֹ, הוֹאִיל וְיֵשׁ בּוֹ כְּדֵי לְרַבֵּעַ אַרְבַּע אַמּוֹת עַל אַרְבַּע – חֵיב בְּמְזוּזָה.

ג. אֲכַסְדָּרָה, והוא המקום שיש לו שְׁלֹשָׁה פְתָלִים וְתִקְרָה, אֶף עַל פִּי שִׁישׁ לָהּ שְׁנֵי פְצִימֵין בְּרוּחַ רְבִיעִית – פֶּטוּרָה מִן הַמְּזוּזָה, מִפְּנֵי שֶׁהַפְּצִימֵין לְהַעֲמִיד הַתִּקְרָה הֵן, וְלֹא מִשּׁוּם מְזוּזוֹת נַעֲשׂוּ. וְכֵן תִּקְרָה שָׂאִין לָהּ פְתָלִים אֶלָּא עוֹמֶדֶת עַל עַמּוּדִים מְכָאן וּמְכָאן, אֶף עַל פִּי שֶׁהִיא כְּתֻבָּת בֵּית – פֶּטוּרָה, לְפִי שָׂאִין לָהּ מְזוּזוֹת, שְׂאִילוֹ הַעַמּוּדִים לְהַעֲמִיד הַתִּקְרָה הֵן עֲשׂוּיִין.

ד. בֵּית שָׂאִין לוֹ מְזוּזָה מְכָאן וּמְזוּזָה מְכָאן, וְכִפָּה כְּמִין קֶשֶׁת עַל שְׁתֵּי הַמְּזוּזוֹת בְּמָקוֹם הַמִּשְׁקוֹף: אִם יֵשׁ בְּגֹבֵה הַמְּזוּזוֹת עֲשָׂרָה טְפָחִים או יתר – חֵיב בְּמְזוּזָה; וְאִם אִין בְּהֵן עֲשָׂרָה – פֶּטוּר, מִפְּנֵי שָׂאִין לוֹ מִשְׁקוֹף.

ה. בֵּית שָׂאִין לוֹ תִקְרָה – פֶּטוּר מִן הַמְּזוּזָה. הִיא מְקַצָּתוֹ מְקַרְהָ וּמְקַצָּתוֹ אִינוֹ מְקַרְהָ – יִרְאָה לִי שְׂאִם הִיא הַקְרוֹי כְּנֶגֶד הַפֶּתַח, שֶׁהוּא חֵיב בְּמְזוּזָה. וּמַעֲמִידֵין הַדְּלָתוֹת, וְאַחַר כֵּן קוֹבְעֵין אֶת הַמְּזוּזָה.

#### פסקים ושיטות

ג. שו"ע יו"ד רפ"ג. אֲכַסְדָּרָה והוא המקום שיש לו שְׁלֹשָׁה פְתָלִים וְתִקְרָה... פֶּטוּרָה. ואם יש לה מחיצה גם ברוח הרביעית, אף על פי שהיא נמוכה או שעשויה חלונות חלונות, חייבת (שו"ע).

ד. שו"ע יו"ד רפ"ב. אִם יֵשׁ בְּגֹבֵה הַמְּזוּזוֹת עֲשָׂרָה טְפָחִים או יתר וכו'. האחרונים הביאו דעה שאפילו אם הפתח

#### ביאור

אַרְכּוּ יִתֵּר עַל רַחְבּוֹ. בנוי כמלבן.

ג. שִׁישׁ לוֹ שְׁלֹשָׁה פְתָלִים וְתִקְרָה. והרוח הרביעית פרוצה. פְּצִימֵין. עמודים. וְלֹא מִשּׁוּם מְזוּזוֹת נַעֲשׂוּ. אין הם מהווים את פתח האכסדרה.

ד. אִם יֵשׁ בְּגֹבֵה הַמְּזוּזוֹת עֲשָׂרָה טְפָחִים או יתר חֵיב. שכן יש לבית שתי מזוזות בגובה הנדרש, והכיפה נחשבת למשקוף. וְאִם אִין בְּהֵן עֲשָׂרָה. אף שיחד עם הכיפה יש גובה עשרה טפחים. מִפְּנֵי שָׂאִין לוֹ מִשְׁקוֹף. פתח זה יתחייב במזוזה רק אם מחשבים את גובהו ככולל את גובה הכיפה, ואם כן היא חלק מן המזוזות ואינה נחשבת למשקוף.

ה. יִרְאָה לִי שְׂאִם הִיא הַקְרוֹי כְּנֶגֶד הַפֶּתַח שֶׁהוּא חֵיב בְּמְזוּזָה. שאם הקירוי מעל הפתח הרי יש כאן פתח החייב במזוזה, אף שהמשך הבית אינו מקורה. כְּנֶגֶד הַפֶּתַח. מעל הפתח. וּמַעֲמִידֵין הַדְּלָתוֹת. שכן בלא דלת אין חיוב במזוזה (כמצוין לעיל ה"א), ולכן יש להעמיד את הדלתות קודם (שו"ת הרמב"ם שלה; וראה לעיל ה"ח).

מתעגל מהקרקע, אם יש בחלל הפתח שיעור של רוחב ארבעה טפחים בגובה עשרה טפחים, חייב במזוזה (ט"ז וש"ך, וראה לעיל ה"א בפסקים ושיטות).

ה. בֵּית שָׂאִין לוֹ תִקְרָה וכו'. שו"ע יו"ד רפ"ד. הִיא הַקְרוֹי כְּנֶגֶד הַפֶּתַח שֶׁהוּא חֵיב בְּמְזוּזָה. והוא שיהיה בחלק המקורה ארבע אמות על ארבע אמות (שו"ע).

## ביאור

ו. **הר הבית, הלשכות והעזרות, ובתי כנסיות ובתי מדרשות שאין בהן בית דירה** – פטורין, לפי שהן קדש. בית הכנסת של כפרים שהאזרחים דרין בו – חייב במזוזה. וכן בית הכנסת של כפרים, אם היה בו בית דירה. כל השערים שהיו במקדש – לא היה להן מזוזה, חוץ משער ניקנור ושלפנים ממנו ושל לשכת פלהדרין, מפני שהלשכה הזאת היתה בית דירה לכהן גדול בשבעת ימי ההפרשה. בית הכנסת של כפרים שהאזרחים דרין בו. יש בו מקום המיועד ללית אורחים. חוץ משער ניקנור ושלפנים ממנו. שער הכניסה המזרחי לעזרת ישראל בבית המקדש, וכן פתחים פנימיים ממנו המובילים ללשכת פלהדרין (ולא נתברר לנו זהותם). וחייבים במזוזה מפני שדרכם כנסים לבית החייב במזוזה (לקמן הל' ז-ח). בית דירה לכהן גדול בשבעת ימי ההפרשה. בשבעת הימים שקודם יום הכיפורים, שלא היה גר בביתו עם אשתו (הלכות עבודת יום הכיפורים ג,א).

ז. **בית האזרות**. מחסן המיחד לה. שאדם מייעד אותו לשימוש האישי. יש בה יחוד לדירת אדם. הרפת מיועדת גם לשימוש אדם. בית שער. ביתן הסמוך לשער הבית, שיושב בו שומר הפתח. אכסדרה. אפילו יש לה מזוזות (ראה לעיל הל' ג). ואם היו בתים החייבין במזוזה פתוחים למקומות אלו וכו'. אם המקומות הללו מובילים אל תוך הבית החייב, נחשבים פתוחים לפתח של בית החייב במזוזה, וחייבים אף הם במזוזה.

## השגות הראב"ד

ז. **בית שער אכסדרה ומרפסת ושער הגינה והדיר פטורין מן המזוזה מפני שאין עשויין לדירה**. אמר אברהם: תמה אני על שער הגנה שאמר שפטור. שאם יש בו בית הרי הוא חייב, ואם אין שם בית מה צורך

## פסקים ושיטות

ו. שו"ע יו"ד רפג, ו**בתי כנסיות ובתי מדרשות שאין בהן בית דירה פטורין**. והשו"ע כתב (סעיף ז) שנוכח לחוש לדעה המחייבת מזוזה בבית מדרש אפילו אם אין שם בית דירה (היות והתלמידים יושבים בו מהבוקר עד הערב דומה הוא לדירה – ש"ך), ולכן יקבענה בלא ברכה (וכן במקרים רבים נוספים שיש בהם מחלוקת אם הבית חייב במזוזה, הכריעו הפוסקים שיקבע את המזוזה בלא ברכה, ראה ש"ך יו"ד רפו ס"ק כג ועוד). וכיום המנהג לקבוע מזוזה גם בבתי כנסת.

ו. **הר הבית, הלשכות והעזרות, ובתי כנסיות ובתי מדרשות שאין בהן בית דירה** – פטורין, לפי שהן קדש. בית הכנסת של כפרים שהאזרחים דרין בו – חייב במזוזה. וכן בית הכנסת של כפרים, אם היה בו בית דירה. כל השערים שהיו במקדש – לא היה להן מזוזה, חוץ משער ניקנור ושלפנים ממנו ושל לשכת פלהדרין, מפני שהלשכה הזאת היתה בית דירה לכהן גדול בשבעת ימי ההפרשה.

ז. **בית התבן, בית הבקר, בית העצים, בית האזרות** – פטורין מן המזוזה, שנאמר: "ביתך" (דברים וט, יא, כ) – ביתך המיוחד לך, פרט לאלו וכיוצא בהן. לפיכך, רפת בקר שהנשים יושבות בה ומתקשטות בה – חייבת במזוזה, שהרי יש בה יחוד לדירת אדם. בית שער אכסדרה ומרפסת והגנה והדיר – פטורין מן המזוזה, מפני שאינן עשויין לדירה. ואם היו בתים החייבין במזוזה פתוחים למקומות אלו – חייבין גם הם במזוזה.

לומר והלא אף בית שאינו מקורה אמר שהוא פטור. ואולי אע"פ שיש בה שומירה לגנן אמר פטורה לפי שאינה קבועה כדי שתתחייב לא בית שער שלה ולא שער הגנה.

ז. **בית התבן וכו'**. שו"ע יו"ד רפג, ב. **בית התבן... פטורין מן המזוזה**. והשו"ע כתב שחייבים (שלדעתו אין תנאי של עשוי לדירת אדם – ערוה"ש סעיף כ) אלא אם כן אינו מקום של כבוד (ראה לקמן הל' ט). **בית שער אכסדרה וכו'**. שו"ע יו"ד רפו, ז. **בית שער אכסדרה ומרפסת**. ויש אומרים שחייבים במזוזה מדרבנן אפילו אם אין בית פתוח להם (שו"ע). ויש אומרים שכן הדין בגינה (ט"ז).

## ביאור

ח. **שערי חצרות**. שער החצר, שכמה בתים פתוחים לתוכה. שערי מבואות. שער הרחוב, שאליו פתוחות כמה חצרות ובתוכן בתים. שער הפתוח מן הגנה לחצר חייב. מפני שהחצר חייבת בגלל הבתים הפתוחים אליה, כמוכר בתחילת ההלכה.

ט. **ובית הטבילה**. מקווה. **ובית הברסקי**. מקום עיבוד עורות, שהוא מסריח. לפי שאינן עשויין לדירת כבוד. אלא עושים בהם שימוש של ביזיון. סכת החג כחג. שיושבים בה בחג הסוכות. שתי סכות של יוצרין זו לפנים מזו. הקדרים היו עושים שתי סכות, הפנימית קבועה לדירתם והחיצונית עראית לצורך עבודה ומכירת הקדרות.

י. **בית**. קומה תחתונה. ועליה. קומה עליונה.

## השגות הראב"ד

ט. **שתי סכות של יוצרים זו לפנים מזו החיצונה פטורה מן המזוזה לפי שאינה קבע**. אמר אברהם: שאף הפנימית אין לה קבע.

ח. **לפיכך, אחד שערי חצרות ואחד שערי מבואות ואחד שערי מדינות ועירות** – כלן חייבין במזוזה, שהרי הבתים החייבין במזוזה פתוחין לתוכן. אפילו עשרה פתחים זה פתוח לזה וזה פתוח לזה, הואיל והפנימי חייב במזוזה – כלן חייבין. ומפני זה אמרו: שער הפתוח מן הגנה לחצר – חייב במזוזה.

ט. **בית הכסא ובית המרחץ ובית הטבילה ובית הברסקי וכיוצא בהן** – פטורין מן המזוזה, לפי שאינן עשויין לדירת כבוד. סכת החג כחג ובית שבספינה – פטורין מן המזוזה, לפי שאינן עשויין לדירת קבע. שתי סכות של יוצרין זו לפנים מזו – החיצונה פטורה מן המזוזה, מפני שאינה קבועה. החנייות שבשוקים פטורין, מפני שאינן קבועין לדירה.

י. **בית שיש לו פתחים הרבה, אף על פי שאינו רגיל לצאת ולבוא אלא בפתח אחד מהן** – חייב לעשות מזוזה בכל פתח ופתח. פתח קטן שביני בית ועליה – חייב במזוזה. חדר שבבית, אפילו

## פסקים ושיטות

ח. **אחד שערי חצרות וכו'**. שו"ע יו"ד רפג, א. **שהרי הבתים החייבין במזוזה פתוחין לתוכן**. כתב הרמ"א שאם יש גוים שגרים בחצרות או בעירות הללו, פטורים ממזוזה (וראה ערוה"ש סעיף ב שתמה על דבריו). **אפילו עשרה פתחים וכו'**. שו"ע יו"ד רפו, טז.

ט. **בית הכסא וכו'**. שו"ע יו"ד רפג, ד. **וכיוצא בהן**. כתבו האחרונים שכיום שיש זוהמא רבה ברפנות ובלולים, אינם דירת כבוד ואין לקבוע בהם מזוזה (פת"ש וערוה"ש סעיף ו). **לפי שאינן עשויין לדירת כבוד**. דן הרמ"א (סעיף ב) בחיוב מזוזה בחדר שיניה של איש ואשה, וכתב שאם כששוכבים שם סוגרים הדלת באופן שהמזוזה נמצאת בחוץ, חייב במזוזה לכל הדעות. **לדירת כבוד**. כתב השו"ע (סעיף ה) שבמקום שמצוי בו טינוף טוב לכסות את המזוזה, ובמקום נקי טוב שתיראה. **סכת החג כחג וכו'**. שו"ע יו"ד רפו, יא-יב.

החנייות שבשוקים. יש מי שכתב שכל חנות שאין גרים בה פטורה מן המזוזה (ט"ז). ויש שחלקו וכתבו שרק חנויות העשויות לימי היריד בלבד ואחר כך מפרקים אותן פטורות מן המזוזה, אבל חנויות שבהן יושבים הסוחרים כל השנה כולה בשעות היום, ובלילה הולכים לבתיהם חייבות במזוזה (פת"ש). והמנהג לקבוע מזוזה בחנויות כאלו, וכן בבתי ספר, בתי חרושת, משרדים וכדומה, שאינם עשויים לדירה ושינה. ונחלקו הפוסקים אם לברך על קביעת מזוזה במקומות אלו (ראה בא"ח כי תבוא ב, שבט הלוי יד).

י. **בית שיש לו פתחים הרבה וכו'**. שו"ע יו"ד רפו, יח. **פתח קטן שביני בית ועליה חייב במזוזה**. שו"ע יו"ד רפו, טט. **פתח קטן שביני בית ועליה**. והדגישו האחרונים שפתח שוכב, כגון פתח עליית גג או מרתף, פטור ממזוזה. **חדר שבבית וכו'**. שו"ע יו"ד רפו, טז.



## ביאור

יא. חִיב בַּמְזוּזָה. אף שבת המדרש או בית הכנסת פטורים ממזוזה (לעיל ה"ו), כאן חייב משום שהוא גם פתח לביתו. פתח שבין שני בתים. שאין ידוע איזה מהם הפנימי ואיזה החיצוני (כגון שלשניהם פתח נוסף לרשות הרבים). ומכיוון שיש לשים את המזוזה מימין הפתח (לקמן ה"ב), יש להכריע לפי איזה בית הולכים. מקום שהציר נראה עמו. הבית שבתוכו נמצא הציר שמחבר את הדלת לקיר הוא הפנימי, ועל פיו קובעים את המזוזה לימין הנכנס.

יב. חלל הפתח בטפח הסמוך לחוץ. כאשר עובי הפתח כמה טפחים, קובעים את המזוזה בחללו, ובסמיכות לקצה הפונה החוצה.

יג. יפגע. ייפגש, ייתקל. ויעור משנתו וכו'. ובדומה לכך מתאר הרמב"ם גם את השופר (הלכות תשובה ג,ד). ושגיתו. עיסוקו ושקיעתו.

## השגות הראב"ד

יב. והיכן קובעין את המזוזה בתוך חלל הפתח בטפח הסמוך לחוץ בתחילת שליש העליון... שירחקנה מן המשקוף טפח על ימין במזוזה. אמר אברהם: אמרו בירושלמי הגע עצמך שהיה גבוה מנחה כנגד כתיפו ודיו (מגילה ד,ב).

## פסקים ושיטות

יא. פתח שבין בית המדרש וכו'. שו"ע יו"ד רפז, פתח שבין שני בתים וכו'. שו"ע יו"ד רפזג. הולכין אחר הציר של דלת. לדעת השו"ע דין זה הוא דווקא כאשר לכל אחד מהחדרים יש יציאה לחוץ. אבל אם אין יציאה מהחדר הפנימי לחוץ, יש לקבוע את המזוזה בימין הכניסה לחדר הפנימי, בלי להתחשב במיקום הציר (ראה ט"ז וערוה"ש סעיף ו). ונחלקו האחרונים לגבי מיקום המזוזה במרפסת (ראה אג"מ יו"ד א,קפא, יח"ד ד יו"ד, נא).

יב. והיכן קובעין את המזוזה וכו'. שו"ע יו"ד רפזב. בטפח הסמוך לחוץ. ואם שינה אינו מעכב, ובלבד שיניחנה במזוזה עצמה (רמ"א). בתחלת שליש העליון של גבה השער. כתבו האחרונים, כדעת הראב"ד בהשגות, שבפתח גבוה מאד יש לקבוע את המזוזה באופן שתהיה בין כתפיו (ש"ך). ובית של שתפין חיב

חדר בחדר – חיב לעשות מזוזה על שער החדר הפנימי ועל שער החדר החיצון ועל שער הבית, שכלן עשויין לדירה וקבועין.

יא. פתח שבין בית המדרש או בית הכנסת וביתו, אם רגיל לצאת ולבא באותו הפתח – חיב במזוזה. פתח שבין שני בתים – הולכין אחר הציר של דלת: מקום שהציר נראה עמו – שם קובעין את המזוזה.

יב. והיכן קובעין את המזוזה? בתוך חלל הפתח בטפח הסמוך לחוץ, בתחלת שליש העליון של גבה השער. ואם קבעה למעלה מזה – בשרה, והוא שירחקנה מן המשקוף טפח, על ימין הנכנס לבית. ואם קבעה משמאל – פסולה. ובית של שתפין – חיב במזוזה.

יג. חיב אדם להזהר במזוזה, מפני שהיא חובת הכלל תמיד, וכל עת שישכנס ויצא יפגע ביחוד שמו של הקדוש ברוך הוא ויזכר אהבתו, ויעור משנתו ושגיתו בהבלי הזמן, וידע שאין שם

במזוזה. שו"ע יו"ד רפז, א. ובית של שתפין חיב במזוזה. כתב הרמ"א שדווקא כשהשופרים ישראלים, אבל בית של ישראל וגוי פטור ממזוזה (והשווה לשיטתו לעיל ה"ח).

יג. חיב אדם להזהר במזוזה. שו"ע יו"ד רפה, א. חיב אדם להזהר במזוזה. כתבו האחרונים שאם חסרה לו מזוזה, עליו להשתדל להשיג מזוזה בכל מאמצי כוחו. ואם אינו מוצא מזוזה אחרת בעיר, רשאי לגור בלא מזוזה עד שימצא. ויש שהצריכו אותו לעזוב את הבית כל זמן שלא מצא מזוזה אם יש לו מקום מגורים חלופי (פת"ש, בא"ח כי תבוא, ב). וכל עת שישכנס ויצא יפגע ביחוד שמו של הקדוש ברוך הוא. כתב הרמ"א (יו"ד רפה, ב) שכשאדם יוצא מן הבית יניח ידו על המזוזה, ויאמר 'ה' ישמר צאתי ובואי מעתה ועד עולם'. וכן כשייכנס לבית יניח ידו על המזוזה.

דבר העומד לעולם ולעולמי עולמים אלא ידיעת צור העולם, ומיד הוא חוזר לדעתו והולך בדרך מישרים. אמרו חכמים: כל מי שיש לו תפילין בראשו ובזרועו וציצית בבגדו ומזוזה בפתחו – מחזק לו שלא יחטא, שהרי יש לו מזכירים רבים, והן הן המלאכים שמצילין אותו מלחטא, שנאמר: "חנה מלאך יי סביב ליראיו ויחלצם" (תהלים לד, ח).

## פרק שביעי

## כתיבת ספר תורה

א-ג: מצוות כתיבת ספר תורה • ד-יא: דיני הכתיבה • יב-יג: ספר תורה שיש בו טעויות • יד-טז: כתיבת חומשים, נביאים וכתובים

## ביאור

א. ועתה כתבו לכם את השירה הזאת כלומר וכו'. פסוק זה נאמר על שירת 'האזינו', אולם הואיל ואין כותבים את התורה פרשיות פרשיות (לקמן ה"ד), יש לפרשו כמזוזה לכתוב את התורה כולה, ובכללה שירה זו. כאלו קבלו מסיני. שכתבת התורה בידיו היא כעין קבלה מחודשת של התורה. המגיה. מתקן, כדי שיהיה כתוב תקנו.

א. מצות עשה על כל איש ואיש מישראל לכתב ספר תורה לעצמו, שנאמר: "ועתה כתבו לכם את השירה הזאת" (דברים לא, ט), כלומר כתבו את התורה שיש בה שירה זו, לפי שאין בותבין את התורה פרשיות פרשיות. ואף על פי שהניחו לו לאדם אבותיו ספר תורה, מצוה לכתב משלו. ואם כתבו בידו – הרי הוא כאלו קבלו מסיני. ואם אינו יודע לכתב – אחרים בותבין לו. וכל המגיה בספר תורה אפלו אות אחת – הרי זה כאלו כתבו בלו.

## פסקים ושיטות

(טור ושו"ע סעיף ב, וראה ש"ך וט"ז אם חיוב זה מחליף את מצוות כתיבת ספר תורה, או מתוסף אליה). וכל המגיה בספר תורה... הרי זה כאלו כתבו בלו. אבל אם קנה ספר כשר ולא הגיה בו דבר, הרי הוא כחוטף מצוה מן השוק, ואינו יוצא ידי חובת כתיבת ספר תורה (רמ"א).

א. שו"ע יו"ד רע, א. מצות עשה על כל איש ואיש מישראל לכתב ספר תורה וכו'. דעת הרא"ש שמטרת המצווה היא כדי ללמוד בספר התורה. ולכן היום שאין לומדים בספרי תורה אלא מניחים אותם בבית הכנסת לקריאה בציבור בלבד, מצווה לכתוב חומשים ומשנה וגמרא ופירושיהם שעיקר לימוד התורה נעשה בהם

ביאור

ב. יתר על ספר שהיה לו כשהוא הדיוט. בנוסף לספר שהוא מצווה לכתוב בהיותו אדם פשוט (ראה גם הלכות מלכים ג,א). ומגיהין אותו מספר העזרה. מוודאים שהוא כתוב כתקנו, על פי ספר התורה שהיה במקדש. מניחו בבית גנזיו. בבית האצרות, שאינו צריך להיות בשימוש. ג. צריך לכתב אחר שמלך שני ספרי תורה. שהספר שנמצא עם המלך תמיד נקרא בתורה 'משנה התורה' (דברים יז,ט), דהיינו עותק שני. לא יסור מעמו אלא בליה וכו'. במקומות וזמנים שאינם ראויים לקריאה (ראה גם הלכות מלכים ג,א).

ד. שלא בשרטוט. בלא לשרוט בסכין את השורות על הקלף, ליישור הכתיבה (לעיל א,ב). מקצתו על הגויל ומקצתו על הקלף. כתב את הספר על סוגים שונים של עורות (ראה לעיל א,ז-ז). כתיבה מתקנת נאה ביותר. משום הידור המצווה. יניח בין כל תבה ותבה כמלא אות קטנה. בין המילים ישאיר רווח בגודל של אות קטנה. ובין כל שיטה ושיטה כמלא שיטה. בין השורות ישאיר רווח בגובה של שורה.

פסקים ושיטות

ד. ספר תורה שכתבו שלא בשרטוט וכו'. שו"ע יו"ד רע"א, ד-ה. שכתב מקצתו על הגויל ומקצתו על הקלף פסול. ואם עשה את הספר חציו מגויל מעור בהמה וחציו מגויל מעור צבאים כשר, אך אינה מצווה מן המובהר (שו"ע). כותב כתיבה מתקנת נאה ביותר וכו'. שו"ע יו"ד רע"ג, ד-ד. יניח בין כל תבה ותבה כמלא אות קטנה. כדי שלא ייראו שתי מילים כמילה אחת. ואם הרחיק בין האותיות עד שהמילה נראית כשתיים, או

ב המלך מצוה לכתב ספר תורה אחר לעצמו לשם המלך, יתר על ספר שהיה לו כשהוא הדיוט, שנאמר: 'והיה כשבתו על פסא ממלכתו וכתב לו' (דברים יז,ט). ומגיהין אותו מספר העזרה על פי בית דין הגדול. זה שהיה לו כשהוא הדיוט – מניחו בבית גנזיו, וזה שכתב או שנכתב לו אחר שמלך – יהיה עמו תמיד: אם יצא למלחמה – ספר תורה זה עמו, נכנס והוא עמו, ישב בדין והוא עמו, מסב והוא פנגדו, שנאמר: 'והיתה עמו וקרא בו כל ימי חייו' (שם יז,ט).

ג. לא היה לו ספר תורה לעצמו קדם שמלך – צריך לכתב אחר שמלך שני ספרי תורה: אחד מניחו בבית גנזיו, והשני יהיה עמו תמיד, לא יסור מעמו אלא בליה או בשיפנס למרחץ או לבית הפסא או לישן על מטתו.

ד. ספר תורה שכתבו שלא בשרטוט, או שכתב מקצתו על הגויל ומקצתו על הקלף – פסול; אלא או כלו על הגויל, או כלו על הקלף. וכיצד כותבין ספר תורה? כותב כתיבה מתקנת נאה ביותר. יניח בין כל תבה ותבה כמלא אות קטנה, ובין כל שיטה ושיטה כמלא שיטה. ואורך כל שיטה ושיטה – שלשים אותיות, כדי לכתב למשפחותיכם למשפחותיכם למשפחותיכם;

שקירב שתי מילים עד שנראות כאחת, פסול (שו"ע); לקמן סוף פרק ח, א. ובין כל שיטה ושיטה כמלא שיטה. שו"ע יו"ד רע"ג, א. ובין כל שיטה ושיטה כמלא שיטה. כתב הרמ"א שדין זה נוהג גם בתפילין (רמ"א או"ח לב,ב; והמ"א כתב שנוהג רק בספר תורה). וכתב עוד שיש להניח מעט רווח בין פסוק לפסוק. ויש שכתבו שאין לעשות כן (מג"א). וארך כל שיטה ושיטה שלשים אותיות וכו'. שו"ע יו"ד רע"ב.

ביאור

ז. זה הוא רחב כל דף ודף. שרוחב הדף (העמודה) הוא אורך השורה. שלא יהא הדף כאגרת. כמכתב, שהשורות בו קצרות. כדי שלא יהיו עיניו משוטטות בכתב. שאם השורות ארוכות מדי, קשה למצוא את תחילת השורה הבאה.

ה. לא ימעט את הכתב מפני הרוח שיש בין פרשה לפרשה. לא יקטין את האותיות כדי להשאיר מקום לרווחים הנדרשים בין הפרשיות (ראה לקמן ח,א-ב), שאין זה נוי לספר. נודמנה לו. בהגיעו לסוף השורה. לא יכתב שנים בתוך הדף ושלש חוץ לדף. לא יכתב שתי אותיות בתחומה של העמודה, ושלוש חורגות ממנה כלפי חוץ, ואין זה נוי. ומתחיל מתחלת השיטה. כותב את המילה בתחילת השורה הבאה.

ו. לא יזרקנה בין הדפין. אסור לכתוב אותה בין העמודות.

ז. ארבע שיטין פנויות בלא כתיבה. מרווח של ארבע שורות ריקות. באמצע שיטה שבסוף הדף. באמצע השורה האחרונה של העמודה. ואם נשאר מן הדף שיטין הרבה מקצר ועולה. אם רואה שלא יגיע לתחתית הדף, כותב שורות קצרות בכדי לסיים את התורה בסוף הדף דווקא.

שלשה פעמים, וזה הוא רחב כל דף ודף. ולא תהא השיטה קצרה מזה, כדי שלא יהא הדף כאגרת, ולא ארפה יתר על זה, כדי שלא יהיו עיניו משוטטות בכתב.

ה. לא ימעט את הכתב מפני הרוח שיש בין פרשה לפרשה. נודמנה לו תבה בת חמש אותיות – לא יכתב שנים בתוך הדף ושלש חוץ לדף, אלא בותב שלש בתוך הדף ושתים חוץ לדף. לא נשאר מן השיטה כדי לכתב שלש אותיות – מניח המקום פנוי ומתחיל מתחלת השיטה.

ו. נודמנה לו תבה בת שתי אותיות – לא יזרקנה בין הדפין, אלא יחזור לתחלת השיטה. נודמנה לו בסוף השיטה תבה בת עשר אותיות או פחות או יתר, ולא נשאר מן השיטה כדי לכתב את כלה בתוך הדף: אם יכול לכתב חציה בתוך הדף וחציה חוץ לדף – בותב; ואם לאו – מניח המקום פנוי ומתחיל מתחלת השיטה.

ז. ומניח בין כל חמש וחמש ארבע שיטין פנויות בלא כתיבה, לא פחות ולא יתר, ויתחיל החמש מתחלת שיטה חמישית. וכשיגמר התורה, צריך שיגמר באמצע שיטה שבסוף הדף. ואם נשאר

פסקים ושיטות

ה. שו"ע יו"ד רע"ג, ב-ג. לא ימעט את הכתב מפני הרוח שיש בין פרשה לפרשה. וגם לא בשביל המקום הפנוי שצריך להשאיר בשולי הגיליון למעלה ולמטה (שו"ע, וראה לקמן ט,ב). כותב שלש בתוך הדף ושתים חוץ לדף. והרמ"א כתב שאם שתי האותיות הבולטות נראות כתיבה בפני עצמה, לא יכתב על הגיליון אלא יעבור לשורה הבאה (וראה ש"ך שהתיר). ואת שמות השם בכל אופן אין לכתוב מחוץ לשורה (שו"ע יו"ד רע"ח; וראה לעיל א,טז).

ו. שו"ע יו"ד רע"ג, ד. נודמנה לו בסוף השיטה תבה בת

עשר אותיות וכו'. בהלכות תפילין פסק השו"ע (או"ח לב,ג-ד) כשיטה האומרת שאין להוציא כלל יותר משתי אותיות מחוץ לשורה, אפילו בתיבות ארוכות, וכאן פסק כרמב"ם שכותבים עד חציה של המילה. והאחרונים דנו בסתירה זו (ראה פ"ש ס"ק ה, ומשנ"ב או"ח לב,ג). ובש"ך כתב שגם בספר תורה יש להחמיר ולא להוציא יותר משתי אותיות.

ז. ומניח בין כל חמש וחמש ארבע שיטין וכו'. שו"ע יו"ד רע"ג, א. וכשיגמר התורה צריך שיגמר באמצע שיטה וכו'. שו"ע יו"ד רע"ב, ד.

**ביאור**

ויתחיל מתחלת השיטה. בשורה האחרונה יתחיל בראש השורה.

ח. באותיות הגדולות וכו'. שינויים בכתיבת האותיות כפי שעברו במסורת הכתיבה. הנקודות. שיש מעליהן נקודות. הפ"יין הלפופות. שיש בהן ליפוף נוסף כלפי פנים. בתגין. מעין כתרים שמציינים על גבי האותיות. וכל התגין פצורת זי"ן הן. קו דק שראשו מעובה (ראה גם לעיל בח).

ט. אלא למצוה מן המבחר. שכולם משום הידור ספר התורה ונויו. הואיל ולא הדביק אות לאות. כל עוד לא דיבק בין האותיות ולא חסר ולא הותיר. מן האותיות. הפסיד. שיבש. ולא שנה בפתוחות וסתומות. בצורת כתיבת הפרשיות (לקמן פרק ח).

י. ונהגו בהן הסופרים וקבלה היא בידם וכו'. כך נהגו לכתוב את ספרי התורה, ומסורת זו הועברה מדור לדור.

מן הדין שיטין הרבה – מקצר ועולה, ויתחיל מתחלת השיטה ולא יגמר את השיטה, ומתבון עד שיהיה 'לעיני כל ישראל' (דברים לז, יב) באמצע שיטה בסוף הדין.

ח ויזהר באותיות הגדולות ובאותיות הקטנות ובאותיות הנקודות ובאותיות שצורתן משנות, כגון הפ"יין הלפופות והאותיות העקמות, כמו שהעתיקו הסופרים איש מפי איש. ויזהר בתגין ובמנינם: יש אות שיש עליה תג אחד, ויש אות שעליה שבעה. וכל התגין – בצורת זי"ן הן, דקין כחוט השערה.

ט כל הדברים האלו לא נאמרו אלא למצוה מן המבחר. ואם שנה בתקון זה או שלא דקדק בתגין וכתב האותיות בלן בתקון, או שקרב את השיטין או הרחיקן או האריך בהן או קצרן, הואיל ולא הדביק אות לאות, ולא חסר ולא הותיר, ולא הפסיד צורת אות אחת, ולא שנה בפתוחות וסתומות – הרי זה ספר בשר.

י יש דברים אחרים שלא אמרו אותן בתלמוד, ונהגו בהן הסופרים וקבלה היא בידם איש מפי

**ביאור**

מנין השיטין. מספר השורות. בראשי השיטין למעלה משירת היס וכו'. בקטע הקודם לשירת היס, בראש העמודה, תתחלנה השורות במילים הללו.

יא. המלא חסר או החסר מלא. החסיר או הוסיף את אותיות התנועה (אהו"י). מלה שהיא קרא וכתב כקריאתה. מילה שצריך לקראתה שלא ככתבה, וכתבה כפי מסורת הקריאה. פרשה פתוחה סתומה וכו'. שמבחינים בין פסקאות (פרשיות) המתחילות בתחילת השורה, לאלו המתחילות באמצע השורה (יבואר לקמן ח, א-ב), ואם שינה – פסל שכתב השירה כשאר הכתב. כתב את שירת היס ושירת האזינו שלא בצורתן המיוחדת (ראה לקמן סוף פרק ח).

איש, והן: שיהיו מנין השיטין שבכל דף לא פחות משמונה וארבעים ולא יתר על ששים; ושיהיה הרוח שבין כל פרשה ופרשה כמו תשע אותיות: 'אשר אשר אשר'; ושיהיה בראשי השיטין למעלה משירת היס: 'הבאים', 'ביבשה', 'יין', 'מת', 'במצרים' – חמש שיטין; ולמטה מן השירה חמש שיטין, תחלת כל שיטה מהן כך: 'ותקח', 'אחריה', 'סוס', 'ויצאו', 'ויבאו'; ויהיה בראשי השיטין למעלה משירת האזינו: 'ואעידה', 'אחרי', 'הדרך', 'באחרית', 'להכעיסו', 'קהל' – שש שיטין; ולמטה ממנה חמש: 'ויבא', 'לדבר', 'אשר', 'הזאת', 'אשר'. יא וכל הדברים האלו למצוה מן המבחר, ואם שנה – לא פסל.

אבל אם כתב המלא חסר, או החסר מלא, או שכתב מלה שהיא 'קרא' וכתב כקריאתה, כגון שכתב 'ישכבנה' מקום 'ישגלנה' (דברים כח, ל), ו'בטחרים' מקום 'בעפלים' (שם כח, כז) וכיוצא בהן, או שכתב פרשה פתוחה סתומה, או שכתב הסתומה פתוחה, או שכתב השירה כשאר הכתב,

**פסקים ושיטות**

ושתיים (רמ"א). ושיהיה הרוח שבין כל פרשה ופרשה כמו תשע אותיות וכו'. שו"ע י"ד רעה, ב. כמו תשע אותיות אשר אשר אשר. ואם השאיר רווח כדי תשע אותיות קטנות, כשר. ויש פוסקים המכשירים אפילו ברווח של שלוש אותיות (ש"ך).

יא. וכל הדברים האלו למצוה מן המבחר ואם שנה לא פסל. שו"ע י"ד רעה, ג.

כתב המלא חסר או החסר מלא וכו'. שו"ע י"ד רעה, ג. כתב המלא חסר או החסר מלא וכו'. לעניין מסורות שונות בחסרות ויתרות ובצורת הפרשיות ראה הרחבות: 'דקדוק נוסח ספר התורה', עמ' 781. או שכתב פרשה פתוחה סתומה וכו'. שו"ע י"ד רעה, א. או שכתב השירה כשאר הכתב. שו"ע י"ד רעה, ג.

שמספר מילים שסימנם ב"ה שמ"ו ייכתבו בראשי העמודים (לפירוטן ראה ש"ך), וקצתם מדקדקים שכל העמודים יתחילו באות וא"ו (ומכונה 'ווי העמודים'). וכתב שאין לדקדק בכל זה, ובכל אופן יש להיזהר שלא לשנות עבור כך את גודל הכתב. והאחרונים חלקו במידת הצורך בדקדוקים אלו, והביאו שראוי להקפיד על אותיות ב"ה שמ"ו אך לא על ווי העמודים, בגלל הקושי בשמירה על כתיבה אחידה (ש"ך). ויש שכתבו שאפילו ב"ה שמ"ו אין לכתוב (פת"ש). וכיום יש תיקוני סופרים העשויים על פי ווי העמודים בכתיבה אחידה וישרה בלי לדחוק את האותיות, וכבר נהגו הסופרים לכתוב על פיהם, ונכון וישר לנהוג כך (ערוה"ש). שיהיו מנין השיטין שבכל דף וכו'. שו"ע י"ד רעה, ג. לא פחות משמונה וארבעים. ויש אומרים שלא פחות מארבעים

**פסקים ושיטות**

מקצר ועולה וכו'. ויכול גם לעשות אותיות גבוהות שממלאות כמה שורות בגובהן, כדי להגיע לסוף הדין (רמ"א). ויכול גם לכתוב תיבה אחת בכל שורה. וכל זה רק בסוף התורה, אך באמצעה יכתוב כתיבה אחידה וסדורה (ש"ך; וראה לעיל ה"ה).

ח. ויזהר באותיות הגדולות ובאותיות הקטנות וכו'. שו"ע י"ד רעה, ג. באותיות הגדולות ובאותיות הקטנות ובאותיות הנקודות. ראה ערוה"ש רעה, כה-כו פירוטן. ובאותיות שצורתן משנות כגון הפ"יין הלפופות והאותיות העקמות וכו'. דין זה לא מובא בשו"ע. וכתבו האחרונים שהסופרים אינם כותבים אותיות כאלה, ויפה הם עושים משום שכל הדברים שעברו במסורת איש מפי איש נתבלבלו באורך

הגלות (חת"ס י"ד ברסה). ולמעשה כבר לא מדקדקים בכך זה עידן ועידנים, אפילו הסופרים המובהקים ביותר (ציץ אליעזר יא, סה). ויזהר בתגין ובמנינם וכו'. שו"ע י"ד רעה, ג. ויזהר בתגין ובמנינם וכו'. לדעת השו"ע נוהגים לתייג את אותיות שעטנ"ז ג"ץ. ומתייגים אותן בשלושה תגים (שו"ע הרב לו, ה). וכן נהגו לתייג את אותיות בד"ק ח"ה בתג אחד (וראה לעיל בח-ט; ה-ב, ג).

ט. שו"ע י"ד רעה, ג. או שלא דקדק בתגין. ראה לעיל ב, ט שיש פוסקים הפוסלים אם לא תייג אותיות שעטנ"ז ג"ץ.

י. יש דברים אחרים שלא אמרו אותן בתלמוד. הרמ"א (י"ד רעה, ג) הביא שיש סופרים המדקדקים לכוון

ביאור

אלא כחמש מן החמשין שמלמדיו בהן התינוקות. שהוא אמנם ספר קודש, אך אין בו קדושת ספר תורה, ואין קוראים בו ברבים (לקמן יא).

יב. שאינו מגה. שיש בו טעות הפוסלת אותו. או יגנו. בקבורה בקרקע (ראה לקמן יג). ארבע יגנו. ולא יתקן מפני שאינו נוי לספר שיהיו בו תיקונים רבים. רב הספר מגה. רוב דפי הספר נכתבו כראוי בלא כל טעות. ונשארו אפלו דף אחד מאותו השאר המשבש בלא ארבע טעויות. שחלק מן הספר משובש כולו בארבע טעויות בכל דף, אך בדף אחד ממנו יש פחות מכך (ראה יד"פ).

יג. שנמצא תולה האותיות שישכח ביני השיטות. שאם החסיר אות, יכול לכתוב אותה מעל המקום שבו היא חסרה, ובין השורות (לעיל א, טז). ותיקונים מרובים מסוג זה אינם נאים לספר ומקשים על הקריאה. מפני שהוא גורד ואינו תולה. שמגרר את הדין מן הקלף, ואין תיקונים אלו ניכרים כחליית האותיות.

## מסקים ושיטות

הרי זה פסול וכו'. כתב השו"ע (יו"ד רעד, ז), שספר תורה מנוקד פסול, אפילו אם מחקו ממנו את הניקוד, וכן ספר תורה שסימנו בו את פיסוק הפסוקים. והרמ"א כתב שפסול דווקא אם עשה הפסוק לסימונים אלו בדיו, אך אם השאיר רווח בין פסוק לפסוק ללא דיו, כל שאין ברווח זה שיעור פרשה, כשר. ומנהג התימנים לסמן בחריטה על הקלף סימני אתנחתא וסוף פסוק (שו"ת רביד הזהב כט), ויש שהורו שחובה עליהם לתקן את ספריהם אך אין למחות בהם בחזקה מפני השלום (יחו"ד ונד), ויש שכתבו שאין למחות במנהגם משום שעושים על פי הוראת רבם (אג"מ גק"ז).

יב. שו"ע יו"ד רעט, א. ספר תורה שאינו מגה אסור לשהותו וכו'. והוא הדין לשאר ספרי התנ"ך, תלמוד ופוסקים, שבכולם שייך 'אל תשכן באהליך עוולה'. ויש חרם קדמונים שאין להגיה שום ספר על פי סברה, ללא ראייה ברורה שיש בו טעות (רמ"א). אבל לכתוב את סברתו בצד הנוסח הקיים, אינו בכלל זה (פת"ש). ספר תורה שיש בו שלוש טעויות, מוחזק כמוטעה, ואסור

או שכתב פרשה אחת בשירה – הרי זה פסול, ואין בו קדושת ספר תורה כלל, אלא כחמש מן החמשין שמלמדיו בהן התינוקות.

יב. ספר תורה שאינו מגה – אסור לשהותו יתר על שלשים יום, אלא יתקן או יגנו. ספר שיש בו שלש טעויות בכל דף ודף – יתקן, ארבע – יגנו. ואם היה רב הספר מגה והשארו יש בו ארבע טעויות בכל דף, ונשארו אפלו דף אחד מאותו השאר המשבש בלא ארבע טעויות – הרי זה יתקן.

יג. במה דברים אמורים? שכתב המלא חסר, שנמצא תולה האותיות שישכח ביני השיטות. אבל אם כתב החסר מלא, אפלו יש בכל דף ודף כמה טעויות – הרי זה מתקנו, מפני שהוא גורד ואינו תולה.

ביאור

יד. חמש חמש. במגילות של חומשים נפרדים. ואין בהן קדושת ספר תורה התם. אינם קדושים כספר השלם, ואין קוראים בהם בציבור (לקמן יא). מגלה בפני עצמה שיהיה בה פרשיות. שאינה מכילה חומש שלם. מגלה לתינוק להתלמד בה. שילד ילמד ממנה. ואם דעתו להשלים עליה חמש. אם מתכוון להשלים את המגילה לחומש שלם. מגלה שלש שלש תבות בשיטה אחת. כתב כל שלוש מילים בשורה נפרדת.

טו. מתר לדבק תורה נביאים וכתובים בכרך אחד, ומניח בין כל חמש וחמש ארבע שיטין, ובין כל נביא ונביא משנים עשר שלש שיטין, שאם בא לחתך – חותך. וסדורן של נביאים כן הוא: יהושע ושופטים, שמואל ומלכים, ירמיה ויהזקאל, ישעיה וירמי עשר. וסדר הכתובים: רות, ותלים, ואיוב, ומשלי, וקהלת, ושיר השירים, וקנינות, ודניאל, ומגלה, ועזרא, ודברי הימים.

## השגות הראב"ד

עליה חומש מותר. כתב מגלה שלש שלש בשטה אחת מותר. אמר אברהם: הטעם לפי שלא אסרו מגלה לתינוק אלא בזמן שהיא כתובה כסדר התורה. מעתה, אם שנה בה בכל דבר הפוסל בה, תהא מותרת.

## מסקים ושיטות

ביטול קריאת שמע ותפילה (ב"ח). כתב מגלה שלש שלש תבות בשיטה אחת מתר. ובהקשר לכתובת הפסוקים הוסיף השו"ע (סעיף ד) שאסור לרקום פסוקים על טלית. והטעם הוא משום שבטלית רשאי להיכנס לבית הכסא ולכסות את הערווה, ויבוא הפסוק לידי בזיון (ראה ש"ך).

טו. מתר לדבק תורה נביאים וכתובים בכרך אחד וכו'. שו"ע יו"ד רפג, א. וסדורן של נביאים כן הוא וכו'. בסדרם של נביאים וכתובים יש שיטות שונות. ולפי הסדר המקובל בדפוסים בימינו ספר ישעיהו מופיע לפני ירמיהו (ראה מנחת שי בתחילת ישעיהו), ספר משלי מופיע לפני איוב, ומגילת רות מופיעה יחד עם שאר המגילות אחרי איוב (ואת המגילות מקובל לסדר על פי סדר קריאתן בציבור – שיר השירים, רות, איכה, קהלת, אסתר).

יד. מותר לכתוב כל התורה חומש חומש בפני עצמו ואין בהן קדושת ספר תורה אבל לא יכתוב מגלה בפני עצמה שיהיו בה פרשיות ואין כותבין מגלה לתינוק ולהתלמד בה ואם דעתו להשלים

יד. מתר לכתוב התורה חמש חמש וכו'. שו"ע יו"ד רפג, א. ואין בהן קדושת ספר תורה התם. ויש מי שאומר שדינם כספר תורה לכל דבר, אלא שאין קוראים בהם בציבור (שו"ע). וחומשים הנכרכים בכריכה, ואינם כתובים כמגילה, אין להם כלל דין ספר תורה (רמ"א; וראה לקמן יט). וכל שכן בספרים המודפסים (ערוה"ש). אבל לא יכתב מגלה בפני עצמה שיהיה בה פרשיות וכו'. אך ניתן להחיר אם יכתוב בגופן שפסול לכתובת ספר תורה (כגון בכתיבה רהוטה, או בכתב רש"י), או שיכתוב מילים מקוצרות כגון וידב, או שיכתוב בכתיב מלא כגון 'מושה', או שיחבר אותיות זו לזו, כגון אל"ף ולמ"ד מחוברות (פת"ש). וכתבו האחרונים שהיום יש להתיר כתיבת פרשיות בפני עצמן, משום 'עת לעשות לה' הפרו תורתך', שהרי אין כל העולם יודעים בעל פה את קטעי התפילה שמקורם בפסוקים ואת קריאת שמע, ואין לכולם חומשים שלמים בבית הכנסת, ויבואו לידי

## ביאור

טז. בְּשֵׁרֶטוּט. שריטה של השורות על הקלף, ליישור הכתיבה (לעיל ה"ד). אֶפְלוּ כְּתָבְךָ עַל הַיָּד. אף שאין זה ספר כשר, חייב לשרטט משום כבוד כתבי הקודש. וּמָתַר לְכַתֵּב שְׁלֹשׁ תְּבוּת בְּלֹא שֵׁרֶטוּט. שכתובת שלוש תיבות בלבד אינה נחשבת ככתיבת כתבי הקודש (ראה לעיל ה"ד; והשווה הלכות ייבום וחליצה ד, לה).

אין קדשתו כקדשת ספר תורה. ואין קוראים בו בציבור. דין היתר קדין החסר. כשם שהחסרה מן הספר השלם פוסלת, שאינו בגדר ספר תורה, כך גם ההוספה עליו פוסלת (השווה הלכות שחיטה ח, יא).

טז. כָּל כְּתָבִי הַקֶּדֶשׁ – אֵין כּוֹתְבִין אוֹתָם אֶלָּא בְּשֵׁרֶטוּט, אֶפְלוּ כְּתָבְךָ עַל הַיָּד. וּמָתַר לְכַתֵּב שְׁלֹשׁ תְּבוּת בְּלֹא שֵׁרֶטוּט. יִתֵּר עַל זֶה – אָסוּר.

כָּרֹךְ זֶה שְׂיֵישׁ בּוֹ סֵפֶר תּוֹרָה נְבִיאִים וּכְתוּבִים – אֵין קִדְשָׁתוֹ כְּקִדְשַׁת סֵפֶר תּוֹרָה, אֶלָּא כְּחֻמְשׁ מִן הַחֻמְשִׁין; דִּין הֵיתֵר כְּדִין הַחֲסָר.

## פרק שמיני

## צורת הפרשות

- א-ג: צורת הפרשה הפתוחה והסתומה • ד: רשימת הפרשות הפתוחות והסתומות • ה-ו: צורת השירות • ז: מרווחים בין המילים והאותיות

## ביאור

א. פְּרָשָׁה פְּתוּחָה. שיש 'פתח' בינה ובין הפרשה שלפניה. אִם גָּמַר בְּאֲמֻצֵּעַ הַשִּׁיטָה. אם גמר את הפרשה הקודמת באמצע השורה. מִתְחַלֵּת הַשִּׁיטָה הַשְּׁנִיָּה. מראש השורה הבאה. כְּגוֹן זֶה. דוגמאות אלו מצוירות בכתבי היד כפסים ללא מילים. בציורים כאן הומחשו הדוגמאות בעזרת מילים כפי שמופיע במהדורה של הר"י קאפח. שֶׁנֶּשְׂאָר מִן הַשִּׁיטָה רוּחַ כְּשֶׁעוֹר תִּשַׁע אוֹתִיּוֹת. שנותר באותה השורה שכתב בה שיעור של יותר מתשע אותיות, שהוא הרווח המזערי שבין הפרשיות (לעיל ז, ו). מְנִיחַ שִׁיטָה שְׁנִיָּה כְּלָה פְּנִיָּה בְּלֹא כְּתָב. משאיר את השורה הבאה ריקה לחלוטין, ומתחיל את הפרשה הפתוחה מתחילת השורה שאחריה.

ב. וּפְרָשָׁה סְתוּמָה. שהרווח בינה ובין הפרשה שלפניה 'סתום'. מְנִיחַ רוּחַ כְּשֶׁעוֹר. דהיינו תשע אותיות.

א. פְּרָשָׁה פְּתוּחָה יֵישׁ לָהּ שְׁתֵּי צוּרוֹת: אִם גָּמַר בְּאֲמֻצֵּעַ הַשִּׁיטָה – מְנִיחַ שְׂאָר הַשִּׁיטָה פְּנִי, וּמִתְחַלֵּל הַפְּרָשָׁה שֶׁהִיא פְּתוּחָה מִתְחַלֵּל הַשִּׁיטָה הַשְּׁנִיָּה, כְּגוֹן זֶה:

את כל הרבך אשר אנכי מצוה אתכם אתו  
תשמרו לעשות לא תספ עליו ולא תגרע  
ממנו  
כי יקום בקרבך נביא או זלם זלם  
ונתן אלך אות או מופת וכא האות והמופת

בְּמָה דְּבָרִים אֲמוּרִים? שֶׁנֶּשְׂאָר מִן הַשִּׁיטָה רוּחַ כְּשֶׁעוֹר תִּשַׁע אוֹתִיּוֹת. אֶבֶל אִם לֹא נֶשְׂאָר אֶלָּא מְעַט, או אִם גָּמַר בְּסוֹף הַשִּׁיטָה – מְנִיחַ שִׁיטָה שְׁנִיָּה כְּלָה פְּנִיָּה בְּלֹא כְּתָב, וּמִתְחַלֵּל הַפְּרָשָׁה הַפְּתוּחָה מִתְחַלֵּל שִׁיטָה שְׁלִישִׁית, כְּגוֹן זֶה:

לשכן עמו עם וזכרת כי עבד היית  
במצרים ושמרת ועשית את הזקים האלה  
וזו הסכת תעשה לך וישבעת ימים באספך  
מגדנך ומיקבך ושמזות וזוגך את ובנך

ב. וּפְרָשָׁה סְתוּמָה יֵישׁ לָהּ שְׁלֹשׁ צוּרוֹת: אִם גָּמַר בְּאֲמֻצֵּעַ הַשִּׁיטָה – מְנִיחַ רוּחַ כְּשֶׁעוֹר, וּמִתְחַלֵּל לְכַתֵּב

## פסקים ושיטות

טז. שו"ע יו"ד רפד, ב. כָּל כְּתָבִי הַקֶּדֶשׁ אֵין כּוֹתְבִין אוֹתָם אֶלָּא בְּשֵׁרֶטוּט וכו'. ודין זה הוא רק אם כותב בכתב אשורי, אבל בגופן אחר, מותר. ואם כותב פסוק בתוך איגרת, ומשתמש בו כלשון מליצה, גם כן מותר (שו"ע וערוה"ש). והרמ"א כתב שמספיק לשרטט את השורה העליונה שבעמוד בלבד, שכן את שאר השורות מיישרים על פיה (וכן דעת השו"ע, ראה לעיל א, יב; וזאת בשונה מספר תורה ומזוזה שצריכים שרטוט בכל השורות – ש"ך). ונייר ששורות מודפסות עליו,

נחשב כמשורטט (ערוה"ש). עוד הביא הרמ"א שיש אומרים שאין לכתוב דברי חולין בכתב אשורי שבו כותבים את התורה. ויש מי שכתב שכתב עברי שבו מדפיסים בימינו אין לו דין של כתב אשורי ומותר להדפיס בו דברי חול (אג"מ ג, קכ). וּמָתַר לְכַתֵּב שְׁלֹשׁ תְּבוּת בְּלֹא שֵׁרֶטוּט וכו'. ובהלכות ייבום וחליצה (ד, לה) כתב הרמב"ם שאסור לכתוב שלוש תיבות ומותר רק שתיים, וכן פסק השו"ע.

כָּרֹךְ זֶה וכו'. שו"ע יו"ד רפג, א.

## פסקים ושיטות

א-ב. שו"ע יו"ד רעה, ב. א-ב. פְּרָשָׁה פְּתוּחָה... וּפְרָשָׁה סְתוּמָה. בצורות הפתוחות והסתומות נחלקו הרמב"ם והרא"ש (וראה לקמן ה"ב). וכתב השו"ע שירא שמים יעשה באופן שיצא ידי שתי השיטות, שגם את הפתוחה וגם את הסתומה יעשה כפי האופן הראשון

המופיע ברמב"ם, שעליו מסכים גם הרא"ש. והרמ"א כתב שאם לא יכול לעשות כך, ינהג כשיטת הרמב"ם שדבריו עיקר (וראה לעיל ב, ב). שֶׁנֶּשְׂאָר מִן הַשִּׁיטָה רוּחַ כְּשֶׁעוֹר תִּשַׁע אוֹתִיּוֹת. ראה לעיל ז, יא, בפסקים ושיטות.

ביאור

ומתחיל לכתב בסוף השיטה מתחלת הפרשה שהיא סתומה. את המילה הראשונה של הפרשה הסתומה כותב בסוף אותה השורה שסיים בה את הפרשה הקודמת. יניח הכל פנוי. ולא יכתוב עוד באותה השורה. ויניח מעט רוח מראש שיטה שנייה. ואינו צריך להניח כל שיעור הרווח בתחילת השורה, שכבר הניחו בסוף השורה שלפניה, אלא די ברווח מועט. ויתחיל לכתב הפרשה הסתומה מאמצע שיטה. שאינו מתחיל בתחילת השורה. מניח מתחלת שיטה שניה כשעור הרווח. שהרי לא הניח בשורה הקודמת.

בסוף השיטה מתחלת הפרשה שהיא סתומה,  
עד שימצא הרוח באמצע, כגון זה:

לאבתיםם לות להם ולורעם ארץ זבת זולב  
ורבש  
אשר אתה בא עמה לרשתה לא כארץ מצרים

ואם לא נשאר מן השיטה כדי להניח הרוח  
כשעור ולכתב בסוף השיטה תבה אחת – יניח  
הכל פנוי, ויניח מעט רוח מראש שיטה שנייה,  
ויתחיל לכתב הפרשה הסתומה מאמצע שיטה,  
כגון זה:

עליו תשלוז את האם ואת הבנים תקוז לך  
למען ייטב לך והארכה ימים  
כי תבנה בית זורש ועשית מלקה  
לנגך ולא תשים רמים בביתך כי יפל הנפל ממנו

ואם גמר בסוף השיטה – מניח מתחלת שיטה  
שנייה כשעור הרווח, ומתחיל לכתב הפרשה  
הסתומה מאמצע השיטה, כגון זה:

וזכרת כי עבר היית בארץ מצרים על כן  
אנכי מצוך לעשות את הרבר הזה  
כי יהיה ריב  
בין אנשים ונגשו אל המשפט ושפטום  
והצדיק את הצדיק והרשעו את הרשע

נמצאת אומר, שפרשה פתוחה – תחלתה בתחלת  
השיטה לעולם, ופרשה סתומה – תחלתה  
מאמצע השיטה לעולם.

פסקים ושיטות

ב. שפרשה פתוחה תחלתה בתחלת השיטה... ופרשה סתומה תחלתה מאמצע השיטה. לשיטת הרא"ש שפרשה פתוחה היא פרשה שהרווח שבניה לבין הפרשה שמעליה פתוח מצד אחד (כגון שסיים את הפרשה הקודמת באמצע שורה או שהתחיל לכתוב את הפרשה החדשה באמצע שורה), וכל שכן אם הוא פתוח משני הצדדים (שסיים את הפרשה הקודמת באמצע שורה

וגם את הפרשה החדשה התחיל באמצע שורה). ופרשה סתומה היא כשהרווח סתום משני הצדדים (שסיים את הפרשה הקודמת באמצע שורה והתחיל את הפרשה החדשה בסוף אותה השורה), או כשיש רווח של שורה שלמה. כך יוצא שצורה שנייה שכתב הרמב"ם לפתוחה היא סתומה לדעת הרא"ש, ושתי צורות אחרונות שכתב לסתומה הן פתוחות לרא"ש.

ביאור

ג. כמו שבארנו. לעיל זיב-ג. או ששנה צורות השירות. שלא כתב אותן בצורתן המיוחדת אלא כרגיל. לסלק את כל הדין שטעה בו. ולכתוב אחר במקומו, כתיקונו.

ד. וכן בעלי המסרת. שאספו את דקדוקי נוסחאות התורה, ובכללם הפרשיות הפתוחות והסתומות. נחלקין... כמחלקת הספרים שסומכין עליהן. שכל אחד מהם סומך על ספר אחר. כדי לתקן עליהם כל הספרים ולהגיה מהן. שתהיה אפשרות להגיה את ספרי התורה לפי מה שיתבאר לקמן.

הוא הספר הידוע במצרים. ספר מדויק שהיה מפורסם במצרים. שהוא כולל ארבעה ועשרים ספרים. את כל ספרי תורה נביאים כתובים. לפי שהגיהו בן אשר. אהרן בן אשר, מגדולי בעלי המסורה שחי במאה העשירית לספירה. כמו שהעתיקו. כפי הכללים שמסרו הסופרים הדייקנים שעד זמנו (ואולי יש לנקד: שהעתיקו, כלומר מאותו המקור). בספר תורה שכתבתי כהלכתו. אודות ספר זה ראה עוד לקמן טי-יא.

ג. ספר שאינו מנה במלא וחסר – אפשר לתקנו ולהגיהו, כמו שבארנו. אבל אם טעה ברוח הפרשיות וכתב סתומה פתוחה או פתוחה סתומה, או שהפסיק ברוח והניח פנוי במקום שאין בו פרשה, או שכתב כדרכו ולא הפסיק ברוח במקום הפרשה, או ששנה צורות השירות – הרי זה פסל ואין לו תקנה אלא לסלק את כל הדין שטעה בו.

ד. ולפי שראיתי שבוש גדול בכל הספרים שראיתי בדברים אלו, וכן בעלי המסרת שבותבין ומחברין להודיע הסתומות והפתוחות נחלקין בדברים אלו כמחלקת הספרים שסומכין עליהן – ראיתי לכתב הנה כל פרשיות התורה הסתומות והפתוחות וצורות השירות, כדי לתקן עליהם כל הספרים ולהגיה מהן.

וספר שסמכנו עליו בדברים אלו הוא הספר הידוע במצרים, שהוא כולל ארבעה ועשרים ספרים, שהיה בירושלים מכמה שנים להגיה ממנו הספרים, ועליו היו הכל סומכין, לפי שהגיהו בן אשר ודקדק בו שנים והגיהו פעמים רבות כמו שהעתיקו, ועליו סמכתי בספר תורה שכתבתי כהלכתו.

פסקים ושיטות

ג. אם טעה ברוח הפרשיות וכו'. שו"ע י"ד רעה, א. אם טעה ברוח הפרשיות... הרי זה פסל ואין לו תקנה וכו'. כתב הרמ"א שיש אומרים שמוותר לתקן ספר כזה על ידי גרירת הכתב וכתובתו מחדש במקום הנכון, כמו בשאר טעויות (ראה לעיל זג), וכן נהגו הסופרים לעשות, כל עוד אפשר להימנע ממחיקת אחד משמות השם. וכתב עוד שאם נמצא ספר תורה שאינו כתוב על פי שיטת הרמב"ם בצורת הפרשות, אין לפסלו בדיעבד מפני שיש דעות נוספות באופן כתיבת הפרשות (ראה לעיל הל' א-ב). ששנה צורות השירות. שו"ע י"ד רעה, ג. ששנה צורות השירות. ומה שמעכב בכתיבת השירות הוא

אופן כתיבתן במרווחים (ראה לקמן בסוף הפרק), אבל חלוקת ראשי השורות אינה מעכבת (שו"ע).  
ד. וכן בעלי המסרת... נחלקין בדברים אלו כמחלקת הספרים שסומכין עליהן. במסורת הפרשות הפתוחות והסתומות יש הרבה שיטות, וכיום נהגו כל הסופרים לכתוב על פי תיקוני סופרים שנכתבו על פי ספרי מדקדקים, כגון מנחת שי וקסת הסופר (ערוה"ש י"ד רעה טו). ולמנהג התימנים הולכים אחר ספר 'תאג', או 'חומש תורה קדומה', המבוססים על שיטת הרמב"ם (וראה עוד הרחבות: 'דקדוק נוסח ספר התורה', עמ' 781).