

StrongArm™ SVR303

Systeme de Retenue de Véhicule

BLUE GIANT®



Technologie Supérieure Avantage Blue Giant

1 Plus Grande Portée de Retenue: De 8" (203mm) à 26" (660mm) au-dessus du sol et jusqu'à 12" (305mm) de la face du mur, et efficace quand les butoirs de quai sont usés ou manquants. Le StrongArm retient aussi des barres ICC endommagées, pliées ou affaissées, causées par des accidents routiers ou endommagées par d'autres systèmes de retenue type impact.

2 "Touch Controls" Blue Genius: Comportant un capteur de proximité capable de détecter le doigt de l'opérateur en dedans du champ électrique bas niveau. **Diagnostic et Communication de Bord** dans le panneau Blue Genius avec un écran ACL multilingue convivial, fournissant des instructions d'emploi, d'entretien et de diagnostic ainsi que des fonctions d'interdiction et de priorité pour le superviseur. **Commandes par Microprocesseur** offrant une technologie avancée et des options de menu programmables intelligentes. Le panneau de commande Blue Genius fournit de la flexibilité au niveau du logiciel, capable d'être facilement mis à niveau. **Carte de Circuit Imprimé** fournissant un câblage sans problème et dépannage simplifié avec remise en état rapide, éliminant les tests de diagnostic par multimètre consommateurs de temps. **Protection de Puissance:** la tension de commande 24 volts assure un fonctionnement sûr et convivial. Le panneau est sauvegardé contre le risque d'électrocution lorsqu'on l'ouvre. Le système comporte un dispositif de coupure de courant et protection contre les court-circuits. **Connexions Réseau** fournissant un câblage d'alimentation et de communication bidirectionnel. Cette technologie exclusive élimine les erreurs de câblage entre le contrôleur et le bloc d'alimentation, contrairement aux méthodes de câblage conventionnelles.

3 Ensemble de Communication & Feux de Circulation DEL: Des feux de circulation DEL signalent des conditions sûres ou dangereuses lorsqu'en opération en mode de priorité supervisoire. Pour détecter le verrouillage positif du crochet, les feux extérieurs rouges et les feux intérieurs verts s'allument pour signaler qu'on peut procéder aux transferts de charge sécuritaires au quai. Si la barre ICC du véhicule n'entre pas en contact avec le crochet durant le cycle, ce dernier se range automatiquement, le feu jaune clignote à l'intérieur et le feu rouge s'allume à l'extérieur pour signaler à l'opérateur et au chauffeur des conditions non sécuritaires ou dangereuses. Le système de communication inclut une alarme sonore, dérivation codée et afficheur ACL en temps réel, fournissant une facilité de dépannage et auto-diagnostics. Les lumières non interchangeables fournissent un fonctionnement fiable du produit et minimisent aussi des usages abusifs. Lumières vives et longue durée type DEL avec classement 100,000 heures.

4 Système de Positionnement Intelligent: Le StrongArm comprend notre Système de Positionnement Intelligent avancé sans interrupteur. Sur verrouillage du StrongArm, le détecteur électronique communique au panneau de commande la position sûre de 90° et fournit un système intégré de communication avec les lumières. Aucune fausse détection ou signalisation prématurée avec le Système de Positionnement Intelligent. L'absence des interrupteurs mécaniques susceptibles à défectuosité ajoute davantage d'efficacité. Le Système de Positionnement Intelligent à autocalibrage assure une lecture et positionnement précis en tout temps.

5 Clavier de Superviseur avec Priorité/Sécurité Contrôlée: Dans l'absence d'une barre ICC ou si elle n'est pas détectée durant le cycle du crochet, ou si le Système de Positionnement Intelligent arrête avant 90°, le système retournera le crochet à sa position originale de repos. Quand on actionne le clavier de priorité supervisoire: les feux extérieurs demeurent rouges, les feux intérieurs changent de rouge à vert et le feu jaune clignote, avertissant que d'autres précautions doivent être prises, ex. le calage des roues. Pour davantage de sécurité le panneau fournit au personnel supervisoire des fonctions de verrouillage/priorité, permettant le dégagement du crochet seulement aux utilisateurs autorisés ayant un code d'accès.

6 Conception Sans Impact: Un profil surbaissé permet à la barre ICC du véhicule de franchir le corps du crochet de rétention à l'arrivée ou au départ du quai de chargement, empêchant des dommages physiques coûteux à la remorque ou au crochet même. Le StrongArm SVR303 est compatible avec les remorques à suspension pneumatique qui peuvent facilement changer la hauteur de service une fois que l'air soit libéré. Contrairement à d'autres systèmes de retenue, le SVR303 ne perd pas sa force d'enclenchement suite aux vibrations causées par les (dé)chargements qui poussent les crochets à se bloquer ou sortir de position dû aux mouvements vers le haut ou l'avant de la barre ICC - un problème commun avec d'autres systèmes qui requièrent 100% de contact pour "floter" avec le mouvement de la remorque.



7 Aucun Problèmes de Blocage: Non susceptible à des pressions de blocage par le mouvement nominal de la barre ICC. Des cylindres à double effet assurent un bon engagement et dégagement lorsque requis.

8 Coûts d'Entretien Minimes: Aucun besoin de lubrification ni d'ajustements et le moindre de pièces mobiles avec seulement 2 cylindres hydrauliques à double effet (contrairement aux crochets des concurrents), fournissant une rentabilité à vie. Aucun interrupteur de proximité ou mécanique à entretenir ou remplacer. Aucun bouton de commande bombé sujet à l'usure ou remplacement. Aucun rouleau, tablier, ressorts ni autres pièces d'usure à entretenir, remplacer ou aligner à cause de mouvement continu ou suite à un impact. Roulements et douilles auto-lubrifiants fournissant un fonctionnement performant et longue durée. Aucun outil spécial requis pour entretenir. Selon la coutume de Blue Giant, nous offrons la simplicité et un superbe travail d'ingénierie pour fournir des composants de rechange économiques (si requis) et une longue vie du produit.

9 Facile à Installer: Flexibilité de montage soit au mur ou au sol pour convenir à plusieurs applications et types d'approche. L'installation n'est donc pas limitée; le système peut être monté/ancré à un mur de fondation en béton (nouvelle coulée ou mise à niveau de l'existant) avec une approche en asphalte ou mise à niveau avec un

bâtiment existant ayant une fondation en blocs de cendre et une approche en béton; le StrongArm SVR303 est conçu pour se fixer sans faute au quai de chargement. Connexions réseau fournissant un câblage d'alimentation et de communication bidirectionnel ou interchangeable. Panneaux de commande nécessitant aucun raccordement électrique et sont sans polarité: prêts à utiliser. Des boîtes de projection sont disponibles en option pour des fosses projetées et/ou des quais montés-sur-rive. Unité interverrouillable avec des niveleurs de quai Blue Giant ou d'autres marques.

10 Compatible Sous Niveau de Quai: Contrairement aux modèles montés au mur qui flottent avec le mouvement de la remorque, le StrongArm SVR303 n'entrave pas et n'endommage pas la lèvre du niveleur quand des chargements sous niveau ou en bout sont en cours à un quai avec hauteur basse. Cette caractéristique importante fournit une sécurité contre le désenclenchement du système de retenue, un problème commun sur d'autres types de systèmes quand la lèvre touche à l'unité.

11 Antivol: Le StrongArm SVR303 peut demeurer engagé pendant la nuit, fournissant davantage de sécurité au quai de chargement. Cette option vient avec des dispositifs et quincaillerie de verrouillage inviolables (facultatifs) pour décourager les activités criminelles ou vandales.

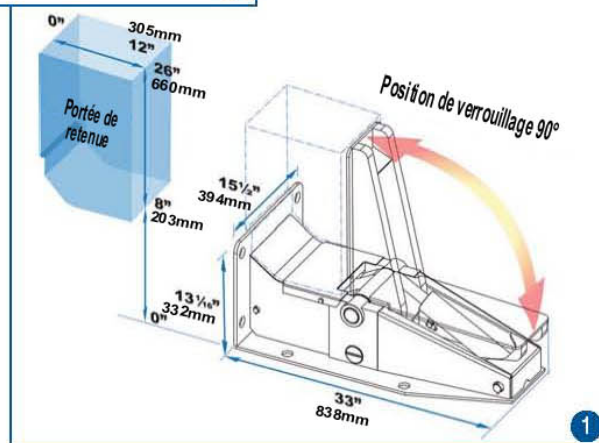

Technologie Supérieure Avantage Blue Giant

- Force de retenue de 35,000 lbs.(15,909kg) et force d'ancrage de 100,000 lbs.(45,455kg) - le transfert de tirage de force vers l'approche améliore la force de retenue en égalisant les forces sur les ancrages.
- Profil bas du corps - à seulement 8" (203mm) du sol, capacité de desservir une multitude de positions de barres ICC de remorques. Pour des configurations de remorques internationales ou sous-châssis spéciaux, consultez l'usine pour des accessoires optionnelles.
- Portée de retenue verticale de 8" (203mm) à 26"(660mm) au-dessus du sol avec au moins 4"(102mm) d'espace de contact requis.
- Portée de retenue horizontale jusqu'à 12" (305mm) du front du quai.
- Système de Positionnement Intelligent assurant une détection d'emplacement positif; de 0° à rotation maximale complète pour assurer la lecture exacte du bras StrongArm et du mécanisme de verrouillage.
- Panneau 24 volts Série II Or Blue Genius, avec touches de commande pour enclencher, désenclencher et réinitialiser. Armoire normalisée NEMA4X (IP65).
- Ensemble de communication avancée incluant des DELs intérieures rouge/jaune/vert et extérieures rouge/vert, enseignes et alarme sonore programmable.
- Diagnostics et communication de bord avec écran ACL convivial et multilingue, et clavier avec priorité supervisoire.
- Bouton d'arrêt fournissant une immobilisation complète du système et des composants interverrouillés.
- Cylindres chromés à double effet, douilles et roulements autolubrifiants pour une protection maximale contre des débris, assurant un mouvement fiable des composants de fixation.
- Capacité de montage au mur ou au sol pour convenir à différentes conditions de chantier.
- (4) boulons d'ancrage robustes ¾" x 6" (19mm x 152mm) de longueur.
- Groupe moteur performant 1CV monté à distance à l'intérieur du bâtiment ou sous le niveleur de quai, protégé contre les intempéries et facilement accessible pour l'entretien.
- Zingage fournissant une protection anti-rouille (corrosion) et longue vie utile.
- Composants homologués UL/CSA/CE.
- Garantie structurelle de 5 ans, 2 ans sur l'électrique/hydraulique.



85 Heart Lake Road South
Brampton, Ontario, Canada L6W 3K2
Téléphone: 905-457-3900
Télécopieur: 905-457-2313
www.BlueGiant.com

CORPORATION D'ÉQUIPEMENT BLUE GIANT

CONCESSIONNAIRE
AUTORISÉ

BLUE GIANT offre une gamme complète d'Équipement de Quai incluant Niveleurs de Quai, Systèmes de Retenue, Sas d'Étanchéité et Abris, et Solutions de Manutention. Spécifications sujettes à changement sans préavis conformément à notre programme continu d'amélioration de nos produits. Communiquer avec BLUE GIANT pour plus d'information. Certaines caractéristiques illustrées peuvent être optionnelles dans certaines régions.