



**Thank you for choosing smartpond®**

**BEFORE RETURNING TO LOWE'S**

Contact Customer Care:

1-888-755-4497

**Gracias por elegir smartpond®**

**ANTES DE DEVOLVER A LOWE'S**

Contacte Atención al Cliente:

1-888-755-4497



**Premium Pond Pump / Bomba para Estanque Prima**

Model / Modelo #: 52672, 52671, 52670

## TABLE OF CONTENTS

---

English	Product Info and Replacement Parts _____	<b>1</b>
	Warnings and Cautions _____	<b>2</b>
	Package Contents _____	<b>3</b>
	Preparation _____	<b>3</b>
	Operation Instructions _____	<b>3</b>
	Pump Performance _____	<b>4</b>
	Maintenance _____	<b>4-5</b>
	Troubleshooting _____	<b>5</b>
	Product Tips and Limited Warranty _____	<b>6-7</b>

## TABLA DE CONTENIDO

---

Español	Atención al cliente y Piezas de repuesto _____	<b>8</b>
	Advertencias y precauciones _____	<b>9-10</b>
	Contenido del paquete _____	<b>10</b>
	Preparación _____	<b>10</b>
	Instrucciones de funcionamiento _____	<b>10-11</b>
	Rendimiento de la bomba _____	<b>11</b>
	Mantenimiento _____	<b>11-12</b>
	Solución de problemas _____	<b>12-13</b>
	Consejos de producto y Garantía limitada _____	<b>13-14</b>

## Questions, problems, missing parts?



1-888-755-4497



customer care@smart-pond.com



Monday - Friday

## 5 YEAR WARRANTY

3 YEARS + 2 ADDITIONAL YEARS FOR ONLINE REGISTRATION

This quality pump comes with a 3 year warranty. Upon online registration, an additional 2 years is added to the warranty by smartpond®.

[www.smart-pond.com/register](http://www.smart-pond.com/register)

### Before installing your product please write down the following information:

For product registration, use the 14 digit serial number located on the pump.

-----

Model number \_\_\_\_\_

Date code:    mm /    yy

Lowe's store number \_\_\_\_\_  
(record the store number found on your receipt)

Date of purchase:    /    /    



## REPLACEMENT PARTS

For replacement parts, visit our website or call Customer Care:



1-888-755-4497



[www.smart-pond.com/replacement-parts](http://www.smart-pond.com/replacement-parts)



Monday - Friday

Please have the product model number and date code

## WARNINGS AND CAUTIONS

### IMPORTANT SAFETY INFORMATION

Please read these instructions carefully prior to starting up the unit! The water system on which the operation of this product is based requires utmost care and maintenance, possibly also the use of chemicals, in order to prevent and keep the occurrence of micro-organisms and harmful bacteria, especially legionellae that are responsible for legionnaire's disease, under control. Non-observance of this information about correct maintenance and care can entail the spreading of harmful bacteria. Due to the fact that for decorative purposes, water nozzles distribute water in the air, water droplets containing harmful bacteria can enter your lungs and cause life-threatening diseases.

It is the responsibility of the owner of the water system and its attendant units to ensure their maintenance and care in compliance with the laws, directives and instructions laid down for this purpose. In order to avert harmful contamination, we urgently recommend the user to ensure cleaning and care of the water system and the water feature including the nozzle, and to take all necessary measures to maintain the technical units, such as pumps, tubing, connectors, under water lighting, and nozzles to keep them in functional order in line with safety aspects. However, the maintenance and care obligation is not limited to the technical products supplied, but encompasses the entire system.

We also recommend the owner to keep records of the dates when maintenance and care was carried out, and to document all water tests made in conjunction with the water feature. The owner is solely responsible for guaranteeing the safety of the water feature. Use or maintenance of the units sold and the system are beyond GeoGlobal Partner's influence. GeoGlobal Partners can only be held liable for manufacturing faults of smartpond® units.

### WARNING

- Risk of electrical shock. This pump is supplied with a grounding conductor and grounding-type attachment plug. To reduce the risk of electric shock, be certain that it is connected only to a properly grounded, grounding-type receptacle.
- Do not exceed the voltage shown on the pump.
- Always disconnect pump from the power source before beginning any maintenance or work on the pump.
- Inspect the cord for damage before installation and/or maintenance. Replace the entire pump if damage is found.
- Do not remove the grounding pin from the power cord plug.
- Risk of electrical shock — This pump has not been investigated for use in swimming pool or marine areas.

### CAUTION

- This pump has been evaluated for use with fresh water only.
- Use a proper power source as indicated on the pump label.
- Keep the cord away from high temperatures or other heat sources.
- Do not pump heated liquids.
- Do not let the pump run dry. Pump must be completely submerged for proper operation and cooling.
- Operate in freshwater only. Avoid heavily chlorinated water and water with high pH levels.
- Do not lift the pump by its power cord.

## PACKAGE CONTENTS

Part	Description	Qty
A	Premium Pump	1
B	Tubing Adapter with Flow Control	1

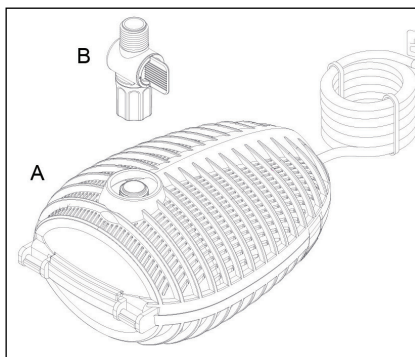

## PREPARATION

Before beginning assembly or operation of product, make sure all parts are present. Compare parts with package contents list and diagram. If any part is missing or damaged, do not attempt to assemble, install or operate the product. Contact Customer Care for replacement parts.

- Estimated assembly time: 5 minutes
- No tools required for assembly.

## OPERATION INSTRUCTIONS

**Step 1.** Connect the flow control to the pump, and connect the tubing to the outlet of the flow control.

NOTE: Tubing is not included.

**Step 2.** Adjust the flow control to the lowest setting. Once the pump has been turned on (after step 3) you may adjust the flow control to the preferred setting.

**Step 3.** Place the pump into the water and connect to a properly grounded electrical outlet.

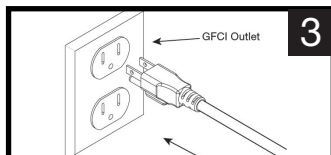
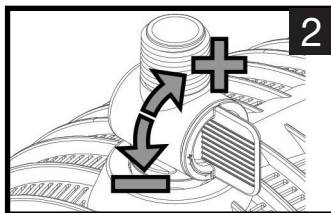
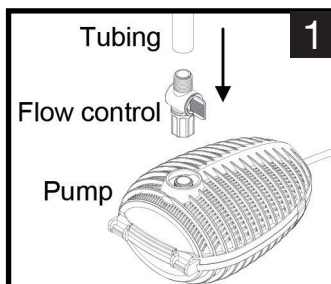

## PUMP PERFORMANCE

52672	52671	52670
<b>Pump Specifications</b>	<b>Pump Specifications</b>	<b>Pump Specifications</b>
<b>Max Flow Rate</b> 280 GPH at 0 ft. height	<b>Max Flow Rate</b> 420 GPH at 0 ft. height	<b>Max Flow Rate</b> 560 GPH at 0 ft. height
<b>Max Pumping Height</b> 7.8 ft. (0 GPH)	<b>Max Pumping Height</b> 11.5 ft. (0 GPH)	<b>Max Pumping Height</b> 13.5 ft. (0 GPH)
<b>Power Consumption</b> 27 watts / 0.45 amps	<b>Power Consumption</b> 42 watts / 0.8 amps	<b>Power Consumption</b> 68 watts / 1.2 amps

FLOW RATES (GPH)**				
LIFT (feet)	12			80
	11			140
	10		70	200
	9		120	250
	8		170	285
	7	35	215	330
	6	85	250	360
	5	125	290	400
	4	165	315	430
	3	205	355	460
	2	250	380	500
	1	265	400	530
	0	280	420	560
	52672	52671	52670	
	<b>PUMPS</b>			

\*\*See P.11 for metric data

## MAINTENANCE

Regular cleaning of the pump may be necessary depending upon the environment in which it is operated. Clean the pump when it is visibly soiled or when a drop in performance is detected. Clean your pump in 5 easy steps!

**Step 1.** Before cleaning, always disconnect the pump from the power source. Rinse off the exterior of the shell with water. Remove the adapter and tubing, and unlatch the clamps.

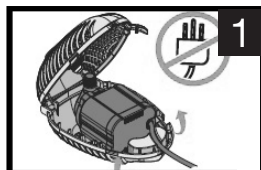

**Step 2.** Open the cover then pull the pump out of the shell.

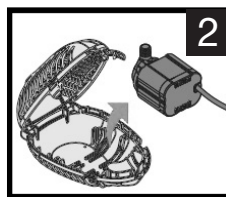

**Step 3.** Remove the impeller housing to expose the impeller assembly. Remove the impeller assembly by gently pulling on the impeller blades.

NOTE: The impeller is held in place by a magnet.

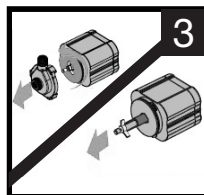

**Step 4.** Use a soft cloth or brush and warm water to clean the impeller, the inside of the impeller housing and rotor housing.

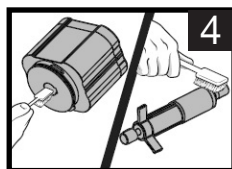

**Step 5.** Reassemble all pump parts, place pump back in the shell, and lock. Reconnect all tubing and adapters. Place in water before reconnecting to the power source.

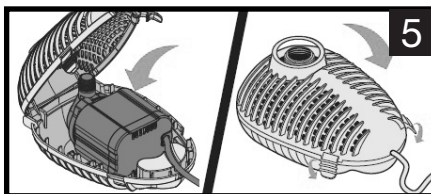

## TROUBLESHOOTING

IF THE PUMP FAILS TO OPERATE:

- Check to make sure the power cord is plugged in and the pump is getting power.
- Check the pump outlet and any tubing, nozzles, spitters etc. for kinks or obstructions.
- Unlatch the clamps, open cover then bring the pump out. Remove the impeller housing to expose the impeller. Turn the impeller to ensure that it is not broken or jammed.

IF THE PERFORMANCE OF THE PUMP IS NOT SATISFACTORY OR THE PUMP DOES NOT FLOW EVENLY:

- Check to make sure the pump is completely submerged in water.
- Check to make sure the shell, impeller, and the housing are clean.
- Adjust flow control.

**For more information on product maintenance and maintenance videos, visit [www.smart-pond.com/maintenance](http://www.smart-pond.com/maintenance)**

## PRODUCT TIPS

---

To keep your pond healthy and your pump running smoothly, smartpond® is here for you.

- Start your pond project with a smartpond® POND SKINS® Pond Liner.
- Utilize UV technology to keep your pond clear of green water with the UV Pond Clarifier.
- To add the beauty of a fountain nozzle to your pond, use the Pond Nozzle Kit.



UV Pond Clarifier  
52285 (PCUV9)  
52507 (PCUV9CA)



Pond Nozzle Kit  
52269 (APNK)  
52531 (APNKCA)

To learn more about how to complete your pond project, visit [www.smart-pond.com](http://www.smart-pond.com)

## LIMITED WARRANTY

---

All pumps and electrical products are warranted to the user against defective material and workmanship, under normal working conditions. This warranty period begins on the date of purchase by the original purchaser.

## APPLICATION

---

Warranty covers only properly installed and maintained units. Any damage or modification to the cord or to the unit will terminate the warranty. Pump warranty is limited to applications pumping fresh water in a pond or fountain only. Other liquid applications or extreme temperature uses must be approved in writing by the manufacturer. Receipt and product date code are required for warranty claims.

## WARRANTY CLAIM

---

Warranty claims must be made by calling Customer Care (at 1-888-755-4497). If the item is determined to be defective, you will be given authorization to return the defective part(s), freight pre-paid, along with proof of purchase.



## **DISPOSITION**

---

The manufacturer will make a good faith effort for prompt disposition regarding all warranty claims. Returned product will be inspected to determine cause of failure before warranty is applied. Warranty does not cover any costs associated with the shipping, handling, installation or removal of products or parts subject to this warranty. For products damaged in transit, a claim should be filed with the carrier.

## **DISCLAIMER**

---

Any oral statements made about the product by the seller, the manufacturer, the representatives, or any other parties do not constitute warranties, should not be relied upon by the user, and are not part of the contract for sale. The seller's and manufacturer's only obligation, and buyer's only remedy shall be for the manufacturer to either replace and/or repair at the manufacturer's sole discretion, the product as described above. Neither seller nor the manufacturer shall be liable for injury, loss or damages for lost profits, lost sales, injury to person or property, or any other incidental or consequential loss arising from any cause whatsoever, no matter whether based upon warranty, contract, negligence or other misuse, and the buyer and user agree that no other remedy shall be available to them. Before using, the buyer and user shall determine the suitability of the product for the intended use, and assume all risk and liability whatsoever in connection therewith. The warranty and remedy described in this limited warranty is an exclusive warranty and remedy in lieu of any other warranty or remedy expressed or implied. All other warranties and remedies are hereby expressly excluded, including but not limited to any implied warranty or merchantability of fitness for any particular purpose. This warranty gives the buyer and user specific legal rights, and buyer and user may also have other rights which vary from state to state. Some states do not allow exclusions or limitations of incidental or consequential damages, so the above limitations or exclusions may not apply to you.

## ¿Preguntas, problemas, piezas que faltan?



1-888-755-4497



customercare@smart-pond.com



Lunes a viernes

## GARANTÍA DE 5 AÑOS

3 AÑOS + 2 AÑOS ADICIONAL PARA INSCRIPCIÓN EN LÍNEA

Esta bomba de calidad viene con una garantía de 3 años. Al registrarse en línea, smartpond® agrega 2 años adicional a la garantía.

[www.smart-pond.com/register](http://www.smart-pond.com/register)

### Antes de instalar su producto, escriba la siguiente información:

Para registrar, use el número de serie de 14 dígitos ubicado en la bomba.

-----

Número de modelo \_\_\_\_\_

Código de fecha: \_\_\_\_/\_\_\_\_/\_\_\_\_  
mm / yy

Lowe's número de tienda (registre el número de tienda en su recibo) \_\_\_\_\_

Fecha de compra: \_\_\_\_/\_\_\_\_/\_\_\_\_

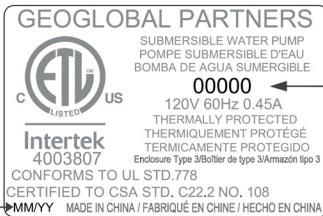

número de modelo



número de serie

código de fecha

### PIEZAS DE REEMPLAZO

Para obtener las piezas de reemplazo, visite nuestro sitio web o llame a Atención al Cliente:



1-888-755-4497



[www.smart-pond.com/replacement-parts](http://www.smart-pond.com/replacement-parts)



Lunes a viernes

Por favor, tenga el número de modelo del producto y el código de fecha

## ADVERTENCIAS Y PRECAUCIONES

### INDICACIÓN DE SEGURIDAD IMPORTANTE

¡Antes de poner el equipo en funcionamiento lea minuciosamente estas instrucciones!

El sistema de agua, que se toma como base para el funcionamiento de este producto, requiere un cuidado y mantenimiento minuciosos y posiblemente también el empleo de productos químicos para limitar los microorganismos y las bacterias patógenas, especialmente también las legionellas, que provocan la legionelosis. En caso de incumplimiento de esta indicación para un mantenimiento y cuidado correctos se pueden propagar las bacterias peligrosas para la salud. Dado que las toberas de agua distribuyen para fines de decoración el agua en el aire, las gotas de agua contaminadas con bacterias peligrosas para la salud puede llegar a los pulmones y provocar enfermedades que amenazan la vida.

El propietario del sistema de agua y de los equipos correspondientes es responsable del mantenimiento y el cuidado de los mismos conforme a las leyes, directivas e instrucciones válidas. Para evitar suciedades peligrosas para la salud recomendamos al propietario ocuparse necesariamente de la limpieza y del cuidado del sistema de agua y de los efectos de fuente inclusive de la tobera así como tomar todas las medidas necesarias para mantener los equipos técnicos, como bombas, tubos flexibles, tubos, conectores de abrazaderas de cable, iluminación bajo agua y toberas en razón del funcionamiento y la seguridad. El deber de mantenimiento y cuidado no sólo se limita a los productos técnicos suministrados sino a todo el sistema.

El propietario también debe documentar todos los protocolos y datos del mantenimiento y cuidado así como todas las pruebas de agua que se ejecutaron en relación con los efectos de fuente. Sólo el propietario es el único responsable de la seguridad de los efectos de fuente. GeoGlobal Partners no tiene ninguna influencia en el uso o el mantenimiento de los equipos vendidos y el sistema. De GeoGlobal Partners sólo se puede reclamar la responsabilidad de los errores de fabricación en los equipos de smartpond®.

### ADVERTENCIA:

- Existe riesgo de descarga eléctrica. Esta bomba se suministra con un conductor con conexión a tierra y un enchufe con conexión a tierra. Para reducir el riesgo de descarga eléctrica, asegúrese de que la bomba esté conectada sólo a un tomacorriente que haya sido instalado correctamente y que tenga una conexión a tierra con interruptor de circuito de fallos de conexión a tierra.
- Asegúrese de que el voltaje no exceda lo especificado en la bomba.
- Siempre desconecte la bomba de la fuente de energía antes de realizar cualquier trabajo de mantenimiento.
- Antes de instalarla o de realizar trabajos de mantenimiento, controle que el cable no esté dañado. Reemplace el ensamblado completo de la bomba en caso de que esté dañada.
- No retire la clavija redonda del enchufe.
- Existe riesgo de descarga eléctrica: no se ha probado el uso de esta bomba en piscinas de natación ni en áreas marinas.

## PRECAUCION

- Esta bomba ha sido probada para usarse con agua únicamente.
- Utilice una fuente de energía adecuada, como se indica en la etiqueta de la bomba.
- No exponga el cable a altas temperaturas o a otras fuentes de calor.
- No haga funcionar la bomba con líquidos calientes.
- No deje que la bomba funcione en seco. La bomba debe estar completamente sumergida para funcionar y refrigerarse correctamente.
- Utilice sólo agua dulce. Evite utilizar agua clorada o agua con un alto nivel de pH.
- No tire del cable para levantar la bomba.

## CONTENIDOS DEL PAQUETE

Pieza	Descripción	ctdad
A	Bomba Prima	1
B	Adaptador de tubería al control del flujo	1

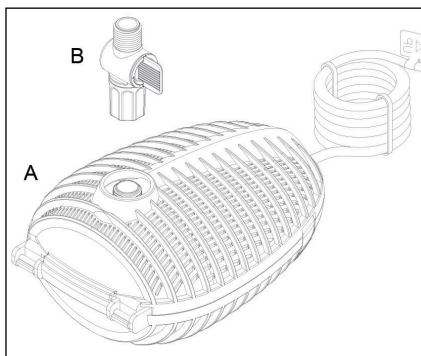

## PREPARACIÓN

Antes de comenzar a ensamblar y a hacer funcionar el producto, asegúrese de que no falte ninguna pieza. Compare las piezas con la lista de contenidos del paquete y con el diagrama de arriba. Si alguna pieza falta, o si hay piezas dañadas, no intente ensamblar ni utilizar el producto. Póngase en contacto con el servicio al cliente para obtener las piezas de reemplazo.

- Tiempo calculado para el ensamblaje: 5 minutos.
- No se necesitan herramientas para el ensamblaje.

## INSTRUCCIONES DE FUNCIONAMIENTO

**Paso 1.** Conecte el control del flujo a la salida de la bomba y la tubería conectada al control del flujo.

NOTA: La tubería no está incluida.

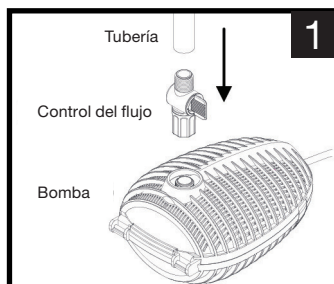

**Paso 2.** Ajuste el control del flujo al nivel más bajo. Una vez que la bomba ha sido encendida (después del paso 3) puede ajustar el control del flujo al nivel preferido.

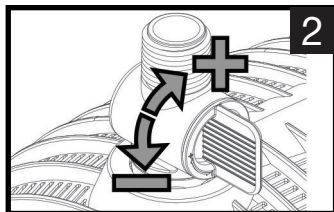

**Paso 3.** Coloque la bomba en el agua y conéctela a una toma de corriente debidamente conectada a tierra.

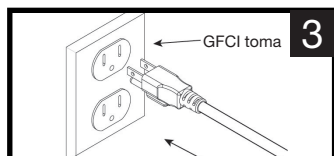

## RENDIMIENTO DE LA BOMBA

52672	<b>Especificaciones de bomba</b>
	<b>Flujo máximo</b> 1,060 LPH en 0 m de altura
	<b>Altura máxima de bombeo</b> 2.4 m (0 LPH)
	<b>Consumo de fuerza</b> 27 vatios / 0.45 amperios

52671	<b>Especificaciones de bomba</b>
	<b>Flujo máximo</b> 1,590 LPH en 0 m de altura
	<b>Altura máxima de bombeo</b> 3.5 m (0 LPH)
	<b>Consumo de fuerza</b> 42 vatios / 0.8 amperios

52670	<b>Especificaciones de bomba</b>
	<b>Flujo máximo</b> 2,120 LPH en 0 m de altura
	<b>Altura máxima de bombeo</b> 4.1 m (0 LPH)
	<b>Consumo de fuerza</b> 68 vatios / 1.2 amperios

		FLUJO (LPH)		
ALTURA (metros)	3.7			303
	3.4			530
	3		265	757
	2.7		454	946
	2.4		644	1,079
	2.1	132	814	1,249
	1.8	322	946	1,363
	1.5	473	1,098	1,514
	1.2	625	1,192	1,628
	0.9	776	1,344	1,741
0.6	946	1,438	1,893	
0.3	1,003	1,514	2,006	
0	1,060	1,590	2,120	
	52672	52671	52670	
	<b>BOMBAS</b>			

## MANTENIMIENTO

Es necesario limpiar con frecuencia la bomba, según el ambiente en donde se la utilice. Limpie la bomba cuando esté sucia o cuando el rendimiento decaiga notablemente. ¡Limpie la bomba en 5 sencillos pasos!

**Paso 1.** Antes de la limpieza, desconecte siempre la bomba de la fuente de alimentación. Enjuague el exterior de la cáscara con agua. Retire el adaptador, tubería y suelte las abrazaderas.

**Paso 2.** Abra la cubierta y luego extraiga la bomba de la carcasa.

**Paso 3.** Retire la cubierta del impulsor para exponer el grupo del impulsor. Retire el grupo del impulsor tirando suavemente de las palas del impulsor.

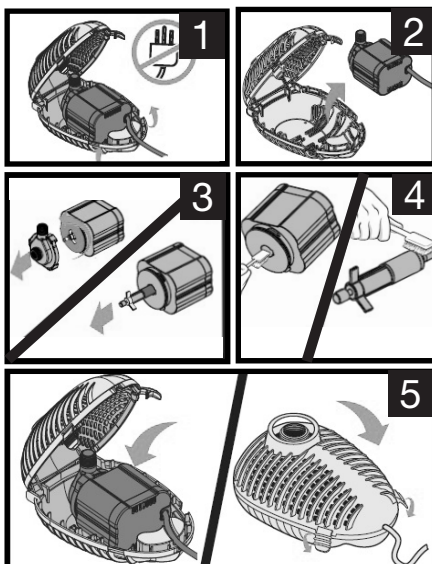

NOTA: El impulsor se mantiene en su lugar mediante un imán.

**Paso 4.** Utilice un paño suave o un cepillo y agua tibia para limpiar el impulsor, el interior de la carcasa del impulsor y la carcasa del rotor.

**Paso 5.** Vuelva a montar todas las partes de la bomba, vuelva a colocar la bomba en la carcasa y bloquee. Vuelva a conectar todos los tubos y adaptadores. Colóquelo en agua antes de volver a conectarlo a la fuente de alimentación.

## GUIA PARA LA SOLUCION DE PROBLEMAS

### SI LA BOMBA NO FUNCIONA:

- Compruebe que el cable de alimentación esté enchufado y que la bomba esté recibiendo energía.
- Controle que la salida de la bomba, las tuberías, las boquilla, los surtidores de agua, etc. no estén deformados ni tengan obstrucciones.
- Extraiga la pantalla interior, la cubierta de la bomba y la caja del propulsor, a fin de poner el propulsor a la vista. Gire el propulsor y asegúrese de que no esté dañado ni contenga alguna pieza atascada.

### SI EL RENDIMIENTO DE LA BOMBA NO ES SATISFACTORIO, O LA BOMBA NO FLUYE UNIFORMEMENTE:

- Asegúrese de que la bomba esté totalmente sumergida en el agua.
- Asegúrese de que la cubierta, el impulsor y la carcasa del impulsor estén limpios.
- Ajuste el control de flujo.

**Para obtener más información sobre los videos de mantenimiento y mantenimiento del producto, visite [www.smart-pond.com/maintenance](http://www.smart-pond.com/maintenance)**

## CONSEJOS DE PRODUCTO

Para mantener su estanque saludable y funcionando sin problemas, smartpond® está aquí para usted.

- Comience su proyecto de estanque con un revestimiento para estanques smartpond® POND SKINS®.
- Utilice la tecnología UV para mantener su estanque libre de agua verde con el Clarificador de estanque UV.
- Para agregar la belleza de una boquilla de fuente a su estanque, use el kit de boquilla de estanque.



Clarificador de estanque UV  
52285 (PCUV9)  
52507 (PCUV9CA)



kit de boquilla de estanque  
52269 (APNK)  
52531 (APNKCA)

Para obtener más información sobre cómo completar su proyecto de estanque, visite [www.smart-pond.com](http://www.smart-pond.com)

## GARANTÍA LIMITADA

Todos los productos eléctricos se autorizan al usuario contra el material y la ejecución defectuosos, bajo condiciones de trabajo normales. Este período de garantía comienza la fecha de la compra del comprador original.

## APLICACIÓN

Esta garantía incluye las unidades instaladas y mantenidas correctamente. Cualquier daño a la médula o la modificación de la unidad se invalida la garantía. La garantía de la bomba se limita a aplicaciones de bombeo de agua en un estanque o una fuente única. El fabricante debe aprobar por escrito todas las demás aplicaciones que utilizan otros líquidos o temperaturas extremas. El código de fecha y el recibo del producto se requiere para las reclamar la garantía.

## RECLAMO DE GARANTÍA

Las reclamaciones de la garantía deben ser hechas llamando el servicio de atención al cliente (al 1-888-755-4497). Si el artículo se determina ser defectuoso, le darán la autorización de volver las piezas defectuosas, carga pagada por adelantado, junto con prueba de compra.

## MODO DE RESOLUCIÓN

El fabricante hará de buena fe todos los esfuerzos que sean necesarios para resolver de manera puntual todas las reclamaciones derivadas de la garantía. Los productos que hayan sido devueltos serán inspeccionados a fin de determinar la causa de la falla antes de que se aplique la garantía. La garantía no cubre ningún costo relacionado con la instalación o la remoción de los productos o las partes en virtud de esta garantía. En el caso de los productos

que se hayan dañado durante su traslado, deberá presentarse la reclamación ante el transportista.

## LIMITACIÓN DE RESPONSABILIDAD

---

Las declaraciones orales que el vendedor, el fabricante, los representantes u otras personas realicen sobre el producto no constituyen una garantía y el usuario no deberá tomarlas como tales, ya que tampoco formarán parte del contrato de venta. La única obligación de los vendedores y de los fabricantes, y el único resarcimiento disponible para los compradores, será que el fabricante reemplace y/o repare, a discreción de éste, el producto de acuerdo con lo establecido anteriormente. Ni el vendedor ni el fabricante serán responsables de las lesiones, las pérdidas o los daños derivados de las pérdidas de ganancias o las pérdidas de ventas, de las lesiones físicas a las personas o los daños a la propiedad, o de los daños imprevistos o derivados provenientes de la causa que sea, independientemente de que se basen en una garantía, un derecho contractual, una negligencia u otro uso indebido. Asimismo, el comprador y el usuario aceptan que no podrán reclamar ningún otro resarcimiento. Antes de utilizar el producto, el comprador y el usuario determinarán la aptitud del producto para el uso deseado, y asumirán todos los riesgos y las responsabilidades relacionadas con dicho uso. La garantía y el resarcimiento descritos en esta garantía limitada representan la garantía y el resarcimiento exclusivos que reemplazan a toda otra garantía o todo otro resarcimiento expreso o implícito. Por medio de la presente garantía quedan excluidos de manera expresa todas las demás garantías y todos los demás resarcimientos, incluso las garantías implícitas de aptitud y comerciabilidad para un uso determinado. Esta garantía proporciona al comprador y al usuario derechos legales específicos. Además, el comprador y el usuario pueden tener otros derechos que varían según cada estado. Algunos estados no permiten la exclusión o la limitación de los daños imprevistos o derivados, por lo tanto, es posible que las limitaciones o las exclusiones antes mencionadas no se apliquen.

# Show us your ponds and projects!

Share with us



Use #smartpondProject for a chance to be featured by smartpond®

## smartpond®

Need help? Call Customer Care at 1-888-755-4497 (US)  
or visit [www.smart-pond.com](http://www.smart-pond.com)