



**Thank you for choosing smartpond®**

**BEFORE RETURNING TO LOWE'S**

Contact Customer Care:

1-888-755-4497

**Merci d'avoir choisi smartpond®**

**AVANT DE RETOURNER À LOWE'S**

Contact Les Soins de Client:

1-888-755-4497

**Gracias por elegir smartpond®**

**ANTES DE DEVOLVER A LOWE'S**

Contacte Atención al Cliente:

1-888-755-4497



**9-Watt UV Pond Clarifier / Clarificateur d'Étang UV /  
9-wattios UV Estanque Clarificador**

Model / Modèle / Modelo #: 52285, 52507

## TABLE OF CONTENTS

---

English	Product Info and Replacement Parts _____	<b>1</b>
	Warnings and Cautions _____	<b>1-3</b>
	Package Contents _____	<b>3</b>
	Preparation _____	<b>4</b>
	Operation Instructions _____	<b>4-5</b>
	Maintenance _____	<b>5-6</b>
	Troubleshooting _____	<b>6</b>
Product Tips and Limited Warranty _____	<b>6-7</b>	

## TABLE DES MATIÈRES

---

Français	Soins du client et Pièces de rechange _____	<b>8</b>
	Avertissements et précautions _____	<b>8-10</b>
	Contenu de l'emballage _____	<b>11</b>
	Préparation _____	<b>11</b>
	Instructions d'utilisation _____	<b>11-12</b>
	Maintenance _____	<b>12-13</b>
	Dépannage _____	<b>13</b>
Conseils sur les produits et Garantie limitée _____	<b>14-15</b>	

## TABLA DE CONTENIDO

---

Español	Atención de cliente y piezas de repuesto _____	<b>16</b>
	Advertencias y precauciones _____	<b>17-18</b>
	Contenido del paquete _____	<b>19</b>
	Preparación _____	<b>19</b>
	Instrucciones de funcionamiento _____	<b>19-20</b>
	Mantenimiento _____	<b>21</b>
	Solución de problemas _____	<b>22</b>
Consejos de producto y Garantía limitada _____	<b>22-23</b>	

## Questions, problems, missing parts?



1-888-755-4497



customer care@smart-pond.com



Monday - Friday

## 1 YEAR WARRANTY

[www.smart-pond.com/register](http://www.smart-pond.com/register)

### Before installing your product please write down the following information:

Model number \_\_\_\_\_

Date code: \_\_\_\_/\_\_\_\_/\_\_\_\_  
mm / yy

Lowe's store number \_\_\_\_\_  
(record the store number found on your receipt)

Date of purchase: \_\_\_\_/\_\_\_\_/\_\_\_\_



## REPLACEMENT PARTS

For replacement parts, visit our website or call Customer Care:



1-888-755-4497



[www.smart-pond.com/replacement-parts](http://www.smart-pond.com/replacement-parts)



Monday - Friday

Please have the product model number and date code

## WARNINGS AND CAUTIONS

### IMPORTANT SAFETY INFORMATION

Please read these instructions carefully prior to starting up the unit! The water system on which the operation of this product is based requires utmost care and maintenance, possibly also the use of chemicals, in order to prevent and keep the occurrence of micro-organisms and harmful bacteria, especially legionellae that are responsible for legionnaire's disease, under control. Non-observance

of this information about correct maintenance and care can entail the spreading of harmful bacteria. Due to the fact that for decorative purposes, water nozzles distribute water in the air, water droplets containing harmful bacteria can enter your lungs and cause life-threatening diseases.

It is the responsibility of the owner of the water system and its attendant units to ensure their maintenance and care in compliance with the laws, directives and instructions laid down for this purpose. In order to avert harmful contamination, we urgently recommend the user to ensure cleaning and care of the water system and the water feature including the nozzle, and to take all necessary measures to maintain the technical units, such as pumps, tubing, connectors, under-water lighting, and nozzles to keep them in functional order in line with safety aspects. However, the maintenance and care obligation is not limited to the technical products supplied, but encompasses the entire system.

We also recommend the owner to keep records of the dates when maintenance and care was carried out, and to document all water tests made in conjunction with the water feature. The owner is solely responsible for guaranteeing the safety of the water feature. Use or maintenance of the units sold and the system are beyond GeoGlobal Partner's influence. GeoGlobal Partners can only be held liable for manufacturing faults of smartpond® units.

## WARNING

- **WARNING** – Improper connection of the appliance-grounding conductor can result in a risk of electric shock. Check with a qualified electrician or service representative if you are in doubt whether the appliance is properly grounded. Do not modify the plug provided with the appliance; if it will not fit the outlet, have a proper outlet installed by a qualified technician.
- Do not operate any appliance if it has a damaged cord or plug, or if it is malfunctioning or if it is damaged in any manner.
- Always unplug the appliance from the outlet before putting on or taking off parts, before cleaning or when not in use.
- Connect only to a circuit that is protected by a ground-fault circuit-interrupter (GFCI).
- **Risk of Electric Shock** - Do not use the UV filter if the quartz tubing around the lamp is broken. Immediately unplug and seek an authorized repair service or discard the unit.
- **GROUNDING INSTRUCTIONS** – This appliance must be grounded. In the event of a malfunction or breakdown, grounding will reduce the risk of electric shock by providing a path of least resistance for electric current. This appliance is equipped with a cord having an appliance-grounding conductor and a grounding plug. The plug must be plugged into an appropriate outlet that is installed and grounded in accordance with all local codes and ordinances.

## CAUTION

- UV light may cause irritation to the skin and/or eyes. Avoid exposure.
- **DANGER – ULTRAVIOLET RADIATION** – Disconnect Power Before Replacing Lamp.
- Prolonged or repeated exposure to UV light may have adverse

physical effects including, severe damage to your skin and eyes. Seek immediate medical attention for overexposure to UV radiation.

- Keep the cord away from high temperatures or other heat sources.
- Do not lift the light by its power cord.
- This light assembly has not been investigated for use in swimming pools or hot tubs.

### IMPORTANT NOTES

- This product is designed to prohibit its operation unless it is fully assembled with the lamp base screwed completely into the housing.
- UV rays are harmful to your eyes and skin. The indicator portal will remove the harmful effects of the UV light but still allow you to see the bulb operating.
- Do not attempt to operate this product unless the lamp is completely assembled within the light housing.
- This product conforms to the Code of Federal Regulations (CFR) requirements including, Title 21, Chapter 1, Subchapter J, Radiological Health.

Specifications	
Lamp Voltage	60 V
Lamp Current	0.2 A
Lamp Power	9 W
Rated Frequency	60 Hz
UV Irradiance	23 $\mu$ W/cm <sup>2</sup>
Bulb Life	8,000 hours
Bulb Model Number	52287 (PCRB) / 52511 (PCRBGA)
UV Wave Length	UV(C) · 254 nm

### PACKAGE CONTENTS

Part	Description	Qty
A	UV Light	1
B	Adapter Gasket	2
C	Adapter	2
D	Adapter Nut	2

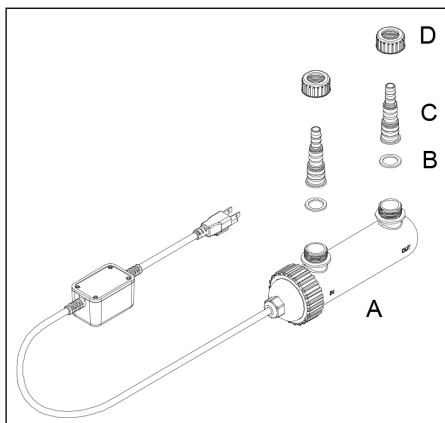

## PREPARATION

Before beginning assembly or operation of product, make sure all parts are present. Compare parts with package contents list and diagram. If any part is missing or damaged, do not attempt to assemble, install or operate the product. Contact Customer Care for replacement parts.

- Estimated Assembly Time: 5 minutes
- Tools required for assembly: hacksaw

## OPERATION INSTRUCTIONS

**Step 1.** 3/4 in. ID tubing is recommended for optimum performance. Check your pump to determine a compatible tubing size.

If using 1/2 in. ID tubing continue to step 2.

If using 3/4 in. ID tubing, trim the tubing adapter using a hacksaw at the location indicated.

If using 1 in. ID tubing, trim the tubing adapter using a hacksaw at the top of the widest tier.

**Step 2.** Place the tubing adapter on the left hole of the UV Clarifier and use a gasket for it to be sealed tightly when fastened.

Hand tighten the locking ring outside the tubing adapter for it to be secured in place. Repeat for the right hole.

**Step 3.** Unplug your pump from an electrical source before connecting tubing.

Connect tubing from the outlet of a pump to the inlet of the UV Clarifier.

**NOTE:** The inlet on the UV Clarifier is marked "IN". Pump and tubing are not included.

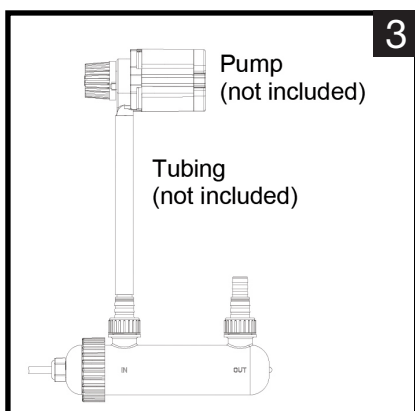
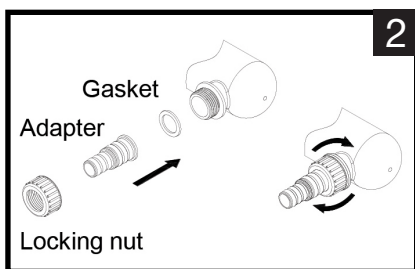
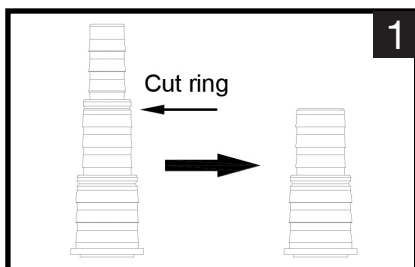

**Step 4.** Return water to the pond by connecting tubing to the outlet of the UV Clarifier and to the inlet of a water feature or return to the pond. You can reconnect your pump into a properly grounded electrical outlet at this time.

Note: The outlet on the UV Clarifier is marked "OUT".

**Step 5.** Connect the UV Clarifier into a properly grounded electrical outlet.

**Step 6.** Wait several seconds then check the indicator light to verify if the UV bulb is functioning properly.

NOTE: This UV clarifier includes a safety feature that will not allow the light to turn on if the lamp holder or locking ring are not securely fastened.

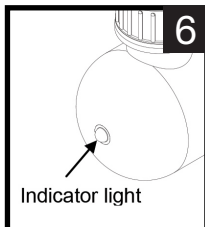
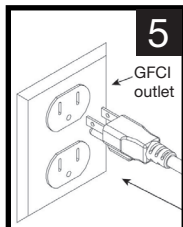
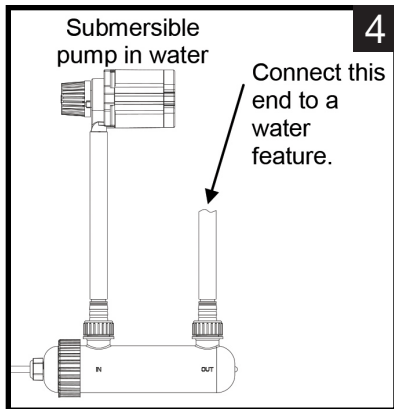

## MAINTENANCE

To maximize the performance of the UV clarifier, periodically disassemble the filter to clean dirt and debris from the exterior of the glass tube and inside light housing. Check the UV bulb to make sure that it has not burned out. Replace the bulb as necessary, or after every season.

**Step 1.** Disconnect the UV Clarifier from the outlet. Allow a sufficient time to pass for the light to cool before disassembling the light.

**Step 2.** Rotate the locking ring counterclockwise to remove the lamp holder.

**Step 3.** To replace the bulb, remove the bulb holder. Carefully remove the old bulb by pulling firmly on the base. Carefully install the new bulb and put the bulb holder back in place.

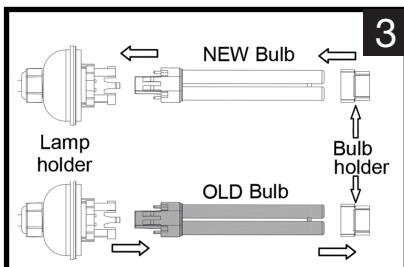
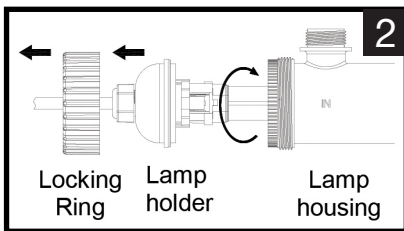

**Step 4.** Reinstall the lamp holder and locking ring.

**NOTE:** This UV clarifier includes a safety feature that will not allow the light to turn on if the lamp holder or locking ring are not securely fastened.

**Step 5.** Reconnect the UV Clarifier to the power source.

Wait several seconds from the light to turn on. Check the indicator light to verify if the light is functioning correctly.

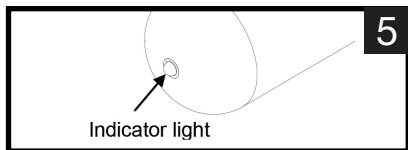
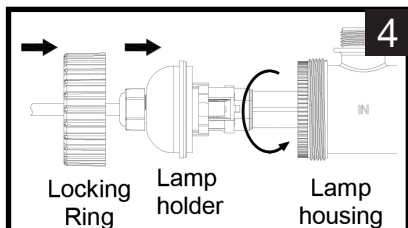

## TROUBLESHOOTING

### IF THE LIGHT FAILS TO OPERATE:

- Check to make sure the power cord is plugged in and the light is getting power.
- Check to make sure that the lamp holder is screwed completely into the body. (This product will not operate unless it is fully assembled with the lamp holder screwed completely into the body.)
- Check bulb to make sure that it has not burned out. Replacement bulbs are available at Lowe's or by calling Customer Care (Model #52287 (PCRB) / #52511 (PCRBCA)).

**For more information on product maintenance and maintenance videos, visit [www.smart-pond.com/maintenance](http://www.smart-pond.com/maintenance)**

## PRODUCT TIPS

To keep your pond healthy, smartpond® is here for you.

- For optimal performance, change your UV Bulb annually with the 9 Watt UV Replacement Bulb.
- Power your UV Clarifier with an energy efficient smartpond® Pond Pump.
- Enjoy your water feature throughout the evening with the LED Pond and Landscape Lights.

9 Watt UV  
Replacement Bulb  
52287 (PCRB)  
52511 (PCRBCA)



LED Pond and  
Landscape Lights  
52291 (LDS10W3)  
52514 (LDS10W3CA)



To learn more about how to complete your pond project, visit [www.smart-pond.com](http://www.smart-pond.com)



## LIMITED WARRANTY

---

All pumps and electrical products are warranted to the user against defective material and workmanship, under normal working conditions. This warranty period begins on the date of purchase by the original purchaser.

## APPLICATION

---

Warranty covers only properly installed and maintained units. Any damage or modification to the cord or to the unit will terminate the warranty. Pump warranty is limited to applications pumping fresh water in a pond or fountain only. Other liquid applications or extreme temperature uses must be approved in writing by the manufacturer. Receipt and product date code are required for warranty claims.

## WARRANTY CLAIM

---

Warranty claims must be made by calling Customer Care (at 1-888-755-4497). If the item is determined to be defective, you will be given authorization to return the defective part(s), freight pre-paid, along with proof of purchase.

## DISPOSITION

---

The manufacturer will make a good faith effort for prompt disposition regarding all warranty claims. Returned product will be inspected to determine cause of failure before warranty is applied. Warranty does not cover any costs associated with the shipping, handling, installation or removal of products or parts subject to this warranty. For products damaged in transit, a claim should be filed with the carrier.

## DISCLAIMER

---

Any oral statements made about the product by the seller, the manufacturer, the representatives, or any other parties do not constitute warranties, should not be relied upon by the user, and are not part of the contract for sale. The seller's and manufacturer's only obligation, and buyer's only remedy shall be for the manufacturer to either replace and/or repair at the manufacturer's sole discretion, the product as described above. Neither seller nor the manufacturer shall be liable for injury, loss or damages for lost profits, lost sales, injury to person or property, or any other incidental or consequential loss arising from any cause whatsoever, no matter whether based upon warranty, contract, negligence or other misuse, and the buyer and user agree that no other remedy shall be available to them. Before using, the buyer and user shall determine the suitability of the product for the intended use, and assume all risk and liability whatsoever in connection therewith. The warranty and remedy described in this limited warranty is an exclusive warranty and remedy in lieu of any other warranty or remedy expressed or implied. All other warranties and remedies are hereby expressly excluded, including but not limited to any implied warranty or merchantability of fitness for any particular purpose. This warranty gives the buyer and user specific legal rights, and buyer and user may also have other rights which vary from state to state. Some states do not allow exclusions or limitations of incidental or consequential damages, so the above limitations or exclusions may not apply to you.

## Questions, problèmes, pièces manquantes?



1-888-755-4497



customercare@smart-pond.com



Lundi - Vendredi

FR

## GARANTIE DE 1 AN

[www.smart-pond.com/register](http://www.smart-pond.com/register)

### Avant d'installer votre produit, veuillez noter les informations suivantes:

Numéro de modèle \_\_\_\_\_

Code de date : \_\_\_\_/\_\_\_\_/\_\_\_\_  
mm / yy

Lowe's numéro de magasin (enregistrez le numéro de magasin trouvé sur votre reçu) \_\_\_\_\_

Date d'achat : \_\_\_\_/\_\_\_\_/\_\_\_\_



## PIÈCES DE RECHANGE

Pour des pièces de rechange, visitez notre site Web ou appelez le service clientèle :



1-888-755-4497



[www.smart-pond.com/replacement-parts](http://www.smart-pond.com/replacement-parts)



Lundi - Vendredi

Veuillez avoir le numéro de modèle du produit et le code de date

## AVERTISSEMENTS ET PRÉCAUTIONS

### IMPORTANT CONSEIL DE SÉCURITÉ

Lire impérativement cette notice d'emploi attentivement avant de mettre l'appareil en service !

Le système d'eau qui est à la base de l'exploitation de ce produit, nécessite des soins et un entretien attentifs, ainsi qu'éventuellement, l'utilisation de produits chimiques pour contrôler les microorganismes et bactéries pathogènes, en particulier les légionelles, responsables de la maladie du

légionnaire. Le non-respect de ces consignes pour la maintenance et l'entretien corrects peuvent entraîner la prolifération de bactéries dangereuses pour la santé.

Du fait que les ajutages projettent de l'eau dans l'air à des fins décoratives, des gouttes d'eau contenant des bactéries présentant un danger pour la santé peuvent atteindre les poumons et causer des maladies mettant la vie en péril. Il incombe au propriétaire du système d'eau et des appareils correspondants d'assumer la responsabilité de leur maintenance et de leur entretien selon les lois et les directives en vigueur ainsi que les instructions de service à disposition. Afin d'éviter des impuretés malsaines, nous conseillons instamment au propriétaire de s'occuper du nettoyage et de l'entretien du système d'eau et du jeu d'eau, y compris l'ajutage, ainsi que de prendre toutes les mesures nécessaires pour un entretien des appareils techniques tels que les pompes, les tuyaux flexibles, la tuyauterie, les raccordements serre-câbles, l'éclairage sous-marin et les ajutages, dans le respect de leur fonctionnement et de la sécurité. Le devoir de maintenance et d'entretien n'est cependant pas limité aux produits techniques livrés, mais s'étend bien plus à la totalité du système.

Le propriétaire devrait également documenter tous les comptes-rendus et toutes les données concernant la maintenance et l'entretien ainsi que tous les tests effectués en relation avec le jeu d'eau. La responsabilité de la garantie de la sécurité du jeu d'eau incombe en fin de compte au propriétaire et à lui seul. GeoGlobal Partners n'a aucune influence sur l'utilisation ou la maintenance des appareils vendus et du système. GeoGlobal Partners ne peut être rendu responsable que des erreurs de fabrication des appareils smartpond®.

## AVERTISSEMENT

- **AVERTISSEMENTS** – Un branchement inadéquat de la mise à terre peut résulter dans un risque de choc électrique. Vérifiez avec un électricien qualifié ou un représentant de service si vous avez un doute en ce qui concerne la mise à terre de l'appareil. Ne modifiez pas la prise fournie avec l'appareil; si elle n'entre pas dans la prise, faites installer une prise adéquate par un technicien qualifié.
- N'utilisez aucun appareil qui a un fil ou une prise endommagée, ou s'il fonctionne mal ou est endommagé de quelque manière.
- Débranchez toujours l'appareil de la prise avant d'ajouter ou de retirer des pièces, avant de nettoyer ou lorsqu'elle n'est pas en cours d'utilisation.
- Branchez uniquement à un circuit protégé par un disjoncteur.
- **Risque De Choc Électrique** – N'utilisez pas le filtre UV si le tube de quartz autour de la lampe est brisé. Débranchez immédiatement et allez voir un service de réparation qualifié ou jetez l'unité
- **INSTRUCTIONS DE MISE À TERRE** – Cet appareil doit être mis à terre. En cas de mauvais fonctionnement ou de panne, la mise à terre réduira le risque de choc électrique en fournissant un chemin de moindre résistance au courant électrique. Cet appareil est équipé d'un cordon muni d'un conducteur de mise à terre et une prise de mise à terre. La prise doit être branchée dans une prise appropriée qui est installée et mise à la terre conformément à tous les codes et règlements locaux.

## CAUTION

- La lumière UV peut causer de l'irritation sur la peau et/ou aux yeux. Éviter l'exposition.
- DANGER – RAYONNEMENT ULTRAVIOLET – Débranchez l'Alimentation Avant de Reamplcer la Lampe.
- L'exposition prolongée ou répétée aux rayons UV peut avoir des effets physiques indésirables, notamment, de graves dommages à votre peau et vos yeux. Consulter immédiatement un médecin en cas de surexposition au rayonnement UV.
- Maintenez le fil loin des hautes températures et d'autres sources de chaleur.
- Ne soulevez pas la lumière ou le transformateur par son fil d'alimentation.
- Cette ensemble de lumière n'a pas été étudié pour une utilisation dans des piscines ou des jacuzzis.

## NOTES IMPORTANTES

- Ce produit est conçu pour ne pas fonctionner sauf s'il est complètement assemblé avec la base de la lampe vissée complètement dans la boîte.
- Les rayons UV sont dommageables pour vos yeux et votre peau. Les rayons UV nuisent à vos yeux et à votre peau. Le portail de l'indicateur enlève les effets néfastes de la lumière UV mais vous permet quand même de voir l'ampoule fonctionner.
- N'essayez pas d'opérer ce produit à moins que la lampe soit complètement assemblée dans le boîtier de la lampe.
- Ce produit se conforme aux exigences du Code de Régulations Fédérales (CFR), incluant Titre 21, Chapitre 1, Sous-Chapitre J, Santé Radiologique.

<b>Caractéristiques</b>	
Voltage de la Lampe	60V
Ampérage de la Lampe	0,2A
Puissance de la Lampe	9 W
Fréquence Assignée	60 Hz
Rayonnement UV	23 $\mu$ W/cm <sup>2</sup>
Vie de l'Ampoule	8.000 hours
Numéro du Modèle de l'Ampoule	52287 (PCRB) / 52511 (PCRBCA)
Longueur d'Ondes UV	UV( C) · 254 nm

## CONTENU DE L'EMBALLAGE

Pièce	Description	Qté
A	Lumière UV	1
B	Joint de l'adaptateur	2
C	Adaptateur	2
D	Écrou de l'adaptateur	2

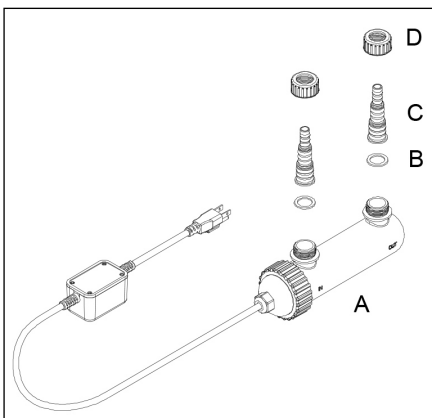

## PRÉPARATION

Avant de commencer l'assemblage ou l'utilisation d'un produit, assurez-vous que toutes les pièces sont présentes. Comparez les pièces avec la liste du contenu de l'emballage et le diagramme ci-dessus. Si une pièce est manquante ou endommagée, n'essayez pas d'assembler, d'installer ou d'utiliser ce produit. Contactez le service à la clientèle pour des pièces de rechange.

- Temps de montage estimé : 5 minutes.
- Outils nécessaires au montage : scie à métaux.

## INSTRUCTIONS D'UTILISATION

**Étape 1.** Le tuyau 1,9cm DI est recommandé pour des performances optimales. Vérifiez votre pompe pour déterminer la taille de tube compatible. Si vous utilisez des tuyaux 1,27cm DI continuez à l'étape 2. Si vous utilisez un tube 1,9cm DI, coupez l'adaptateur de tube à l'aide d'une scie à métaux à l'endroit indiqué. Si vous utilisez un tuyau 2,54cm DI, coupez l'adaptateur de tuyau à l'aide d'une scie à métaux au sommet du niveau le plus large.

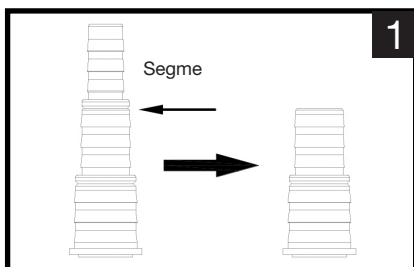

**Étape 2.** Placez l'adaptateur de tuyau sur le trou gauche du clarificateur UV et utilisez un joint d'étanchéité pour qu'il soit étanche hermétiquement lorsque fixé. Serrer la bague de verrouillage à l'extérieur de l'adaptateur de tuyau pour qu'il soit fixé en place. Répétez pour le bon trou.

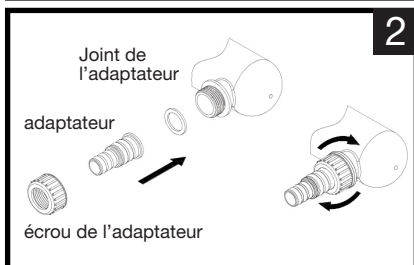

**Étape 3.** Débranchez votre pompe d'une source électrique avant de connecter le tuyau. Raccordez le tuyau de la sortie d'une pompe à l'entrée du clarificateur UV.

**REMARQUE:** L'entrée du clarificateur UV est marquée «IN». La pompe et le tuyau ne sont pas inclus.

**Étape 4.** Retournez l'eau à l'étang en connectant le tube à la sortie du clarificateur UV et à l'entrée d'une source d'eau ou retournez dans l'étang. Vous pouvez reconnecter votre pompe dans une prise électrique correctement mise à la terre en ce moment.

**REMARQUE:** La sortie du clarificateur UV est marquée «OUT».

**Étape 5.** Connectez le clarificateur UV à une prise électrique correctement mise à la terre.

**Étape 6.** Attendez plusieurs secondes puis vérifiez le témoin lumineux pour vérifier si l'ampoule UV fonctionne correctement.

**REMARQUE:** Ce dispose d'une fonction de clarification de sécurité qui ne permet que la lumière UV pour allumer si le titulaire de la lampe est bien installé dans le boîtier de la lamp

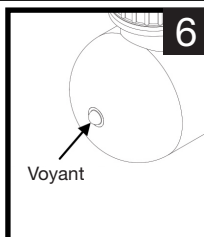
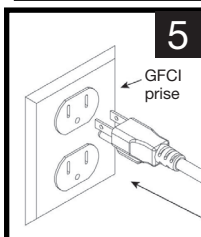
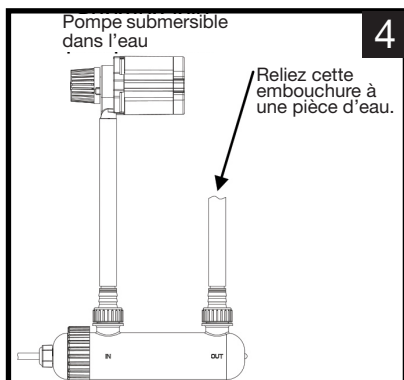
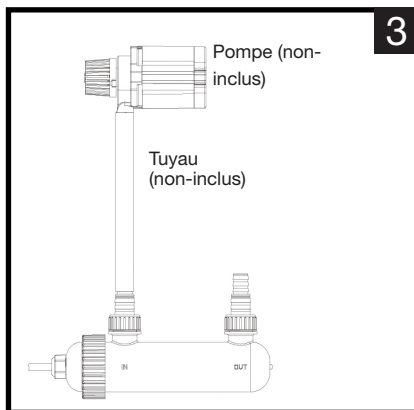

## MAINTENANCE

Pour maximiser la performance du clarificateur UV, démonter périodiquement le filtre pour nettoyer la saleté et les débris de l'extérieur du tuyau de verre et du boîtier de lumière intérieur. Vérifiez l'ampoule UV pour vous assurer qu'elle ne s'est pas éteinte. Remplacez l'ampoule si nécessaire, ou après chaque saison.

**Étape 1.** Débranchez la lumière UV de la prise. Assurez-vous de laisser assez de temps pour que la lumière ait le temps de se refroidir avant de la désassembler.

**Étape 2.** Tournez la bague de verrouillage dans le sens anti-horaire pour retirer le soutien de la lampe.

**Étape 3.** Enlevez avec précaution la vieille ampoule en tirant fermement sur la base. Installez avec précaution la nouvelle ampoule. Utilisez de l'eau chaude pour nettoyer le tube de verre.

**Étape 4.** Réinstallez le support de la lampe et la bague de verrouillage

REMARQUE: Ce dispose d'une fonction de clarification de sécurité qui ne permet que la lumière UV pour allumer si le titulaire de la lampe est bien installé dans le boîtier de la lampe.

**Étape 5.** Rebranchez la lumière UV à la source d'alimentation lorsque vous avez terminé.

Attendez quelques secondes pour que la lumière s'allume puis vérifiez le témoin de vérifier si la lumière fonctionne correctement.

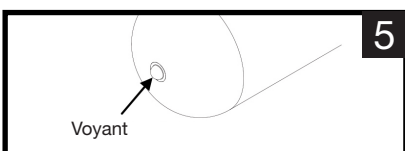
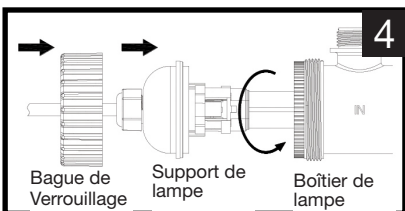
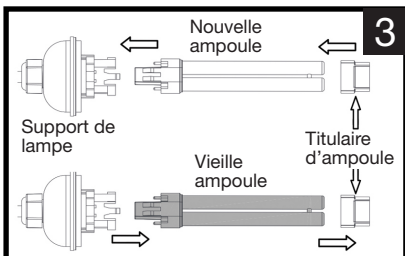
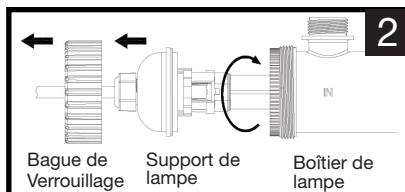

## DÉPANNAGE

### SI LA LUMIÈRE NE FONCTIONNE PAS :

- Assurez-vous que le fil d'alimentation est branché et que la lumière obtient de l'alimentation.
- Assurez-vous que le soutien de la lampe est vissé complètement dans la base. (Ce produit ne fonctionnera pas sauf s'il est complètement assemblé avec le soutien de la lampe complètement vissé dans la base).
- Vérifiez l'ampoule pour vous assurer qu'elle n'a pas brûlé. Remplacez l'ampoule lorsque nécessaire ou après chaque saison. Les ampoules de rechange sont disponibles chez Lowe's ou en appelant le service à la clientèle (Modèle #52287 (PCRB) / #52511 (PCRBCA)).

**Pour plus d'informations sur les vidéos de maintenance et de maintenance des produits, visitez [www.smart-pond.com/maintenance](http://www.smart-pond.com/maintenance)**

## CONSEILS SUR LES PRODUITS

Pour garder votre étang en bonne santé et le bon fonctionnement de votre fontaine, smartpond® est là pour vous.

- Pour des performances optimales, changez votre ampoule UV chaque année avec 9 Watt Ampoule UV de recharge
- Alimentez votre Clarificateur d'Étang UV avec une pompe de bassin smartpond® économe en énergie.
- Profitez de votre plan d'eau tout au long de la soirée avec Lumières pour étang et aménagements

9 Watt Ampoule  
UV de recharge  
52287 (PCRB)  
52511 (PCRBCA)



Lumières pour étang  
et aménagements  
52291 (LDS10W3)  
52514 (LDS10W3CA)



Pour en savoir plus sur la façon de réaliser votre projet d'étang, visitez [www.smart-pond.com](http://www.smart-pond.com)

## GARANTIE LIMITÉE

Toutes les pompes et produits électriques sont garantis à l'utilisateur contre les défauts matériels et de main d'œuvre, sous conditions normales d'utilisation. La période de garantie débute en date de l'achat par l'acheteur original.

## APPLICATION

La garantie couvre seulement les unités correctement installés et entretenus. Tout cordon endommagé ou modification de l'appareil annule la garantie. La garantie de la pompe est limitée aux applications de pompage d'eau douce dans un bassin ou une fontaine seulement. D'autres applications de liquide ou des utilisations à des températures extrêmes doivent être approuvés par écrit par le fabricant. Le reçu et le code du produit sont nécessaires pour les réclamations de garantie.

## RÉCLAMATION DE GARANTIE

Les réclamations de garantie doivent être faites en appelant le service à la clientèle (au 1-888-755-4497). Si l'item est jugé défectueux, vous obtiendrez l'autorisation de retourner la pièce défectueuse (s), frais de port payés, avec preuve d'achat.

## DISPOSITION

Le fabricant fera un effort de bonne foi pour un règlement prompt sur toutes les réclamations de garantie. Les produits retournés seront inspectés pour déterminer la cause de la défaillance avant que



l'application de la garantie. La garantie ne couvre pas les coûts liés à l'expédition, la manutention, l'installation ou le retrait de produits ou de pièces soumises à cette garantie. Pour les produits endommagés pendant le transport, une réclamation doit être déposée auprès du transporteur.

## **CLAUSE DE NON-RESPONSABILITÉ**

---

Toutes déclarations orales faites au sujet du produit par le vendeur, le fabricant, les représentants, ou tout autre partie ne constituent pas des garanties, ne devraient pas être considérées par l'utilisateur, et ne font pas partie du contrat de vente. La seule obligation du vendeur et du fabricant, et le seul recours de l'acheteur doit être, pour le fabricant, soit de remplacer et / ou réparer à la discrétion seule du fabricant, le produit tel que décrit ci-dessus. Ni le vendeur ni le fabricant ne peuvent être tenus responsables pour les blessures, pertes ou dommages-intérêts pour perte de profits, perte de ventes, des blessures aux personnes ou aux biens, ou de tout autre dommage indirect ou direct résultant de quelque cause que ce soit, peu importe qu'elle soit fondée sur une garantie, un contrat, une négligence ou toute autre utilisation abusive, et l'acheteur et l'utilisateur acceptent qu'aucun autre recours n'est disponible pour eux. Avant utilisation, l'acheteur et l'utilisateur doivent déterminer l'adéquation du produit à l'usage prévu, et assumer tous les risques et toute responsabilité à cet égard. La garantie et le recours décrit dans cette garantie limitée est une garantie exclusive et des recours en lieu et place de toute autre garantie ou recours explicite ou implicite. Toutes les autres garanties et recours sont expressément exclus, y compris mais non limité à, toute garantie implicite de qualité marchande ou d'adéquation à un usage particulier. Cette garantie donne à l'acheteur et à l'utilisateur des droits juridiques spécifiques, et l'acheteur et l'utilisateur peuvent également avoir d'autres droits qui varient d'un État à l'autre. Certains États n'autorisent pas les exclusions ou limitations de dommages indirects ou consécutifs, ainsi les limitations ou exclusions ci-dessus peuvent ne pas vous concerner.

## ¿Preguntas, problemas, piezas que faltan?



1-888-755-4497



customercare@smart-pond.com



Lunes a viernes

## GARANTÍA DE 1 AÑO

[www.smart-pond.com/register](http://www.smart-pond.com/register)

### Antes de instalar su producto, escriba la siguiente información:

Número de modelo \_\_\_\_\_ Código de fecha: \_\_\_\_/\_\_\_\_/\_\_\_\_  
mm / yy

Lowe's número de tienda (registre el número de tienda en su recibo) \_\_\_\_\_ Fecha de compra: \_\_\_\_/\_\_\_\_/\_\_\_\_



### PIEZAS DE REEMPLAZO

Para obtener las piezas de reemplazo, visite nuestro sitio web o llame a Atención al Cliente:



1-888-755-4497



[www.smart-pond.com/replacement-parts](http://www.smart-pond.com/replacement-parts)



Lunes a viernes

Por favor, tenga el número de modelo del producto y el código de fecha

## ADVERTENCIAS Y PRECAUCIONES

### INDICACIÓN DE SEGURIDAD IMPORTANTE

¡Antes de poner el equipo en funcionamiento lea minuciosamente estas instrucciones!

El sistema de agua, que se toma como base para el funcionamiento de este producto, requiere un cuidado y mantenimiento minuciosos y posiblemente también el empleo de productos químicos para limitar los microorganismos y las bacterias patógenas, especialmente también las legionellas, que provocan la legionelosis. En caso de incumplimiento de esta indicación para un mantenimiento y cuidado correctos se pueden propagar las bacterias peligrosas para la salud. Dado que las toberas de agua distribuyen para fines de decoración el agua en el aire, las gotas de agua contaminadas con bacterias peligrosas para la salud puede llegar a los pulmones y provocar enfermedades que amenazan la vida.

El propietario del sistema de agua y de los equipos correspondientes es responsable del mantenimiento y el cuidado de los mismos conforme a las leyes, directivas e instrucciones válidas. Para evitar suciedades peligrosas para la salud recomendamos al propietario ocuparse necesariamente de la limpieza y del cuidado del sistema de agua y de los efectos de fuente inclusive de la tobera así como tomar todas las medidas necesarias para mantener los equipos técnicos, como bombas, tubos flexibles, tubos, conectores de abrazaderas de cable, iluminación bajo agua y toberas en razón del funcionamiento y la seguridad. El deber de mantenimiento y cuidado no sólo se limita a los productos técnicos suministrados sino a todo el sistema.

El propietario también debe documentar todos los protocolos y datos del mantenimiento y cuidado así como todas las pruebas de agua que se ejecutaron en relación con los efectos de fuente. Sólo el propietario es el único responsable de la seguridad de los efectos de fuente. GeoGlobal Partners no tiene ninguna influencia en el uso o el mantenimiento de los equipos vendidos y el sistema. De GeoGlobal Partners sólo se puede reclamar la responsabilidad de los errores de fabricación en los equipos de smartpond®.

### ADVERTENCIA:

- **ADVERTENCIA:** La conexión inapropiada del conductor de conexión a tierra del artefacto puede ocasionar un riesgo de descarga eléctrica. Consulte con un electricista calificado o con un representante de servicio si tiene dudas sobre si el artefacto ha sido conectado a tierra correctamente. No modifique el enchufe provisto con el artefacto; si no se adapta a la salida, llame a un técnico calificado para que instale una salida adecuada.
- No haga funcionar el artefacto si el cable o el enchufe están dañados, si funciona mal o si está dañado de cualquier forma.
- Siempre desconecte el artefacto de la salida antes de poner o sacar piezas, antes de limpiarlo o cuando lo esté utilizando.
- Conéctelo solamente a un circuito que esté protegido por un interruptor de circuito de falla conectado a tierra (GFCI).
- Riesgo de descarga eléctrica: No utilice el filtro UV si el tubo de cuarzo que rodea a la lámpara está roto. Desenchufe la unidad y busque un centro de servicio técnico autorizado o deséchela.

- **INSTRUCCIONES PARA LA CONEXION A TIERRA:** Este artefacto tiene que estar conectado a tierra. En caso de que exista una falla de funcionamiento o una avería, la conexión a tierra proporciona una menor resistencia para la corriente eléctrica y reduce el riesgo de descargas. Este artefacto cuenta con cable que tiene un conductor de conexión a tierra y un enchufe con conexión a tierra. El cable se debe enchufar en una salida adecuada que esté instalada y conectada a tierra según los códigos y las ordenanzas locales.

## PRECAUCIÓN

- La luz UV puede causar irritación en la piel y en los ojos. Evite la exposición a la luz UV.
- **PELIGRO: RADIACION ULTRAVIOLETA.** Desconecte el cable antes de reemplazar la lámpara.
- La exposición prolongada o frecuente a la luz UV puede tener efectos secundarios, como lesiones graves en la piel y en los ojos. En caso de una sobre exposición a la radiación UV, busque asistencia médica en forma inmediata.
- No exponga el cable a altas temperaturas o a otras fuentes de calor.
- No tire del cable para levantar la luz o el transformador.
- La lámpara no ha sido probada para usarse en piscinas de natación ni en tinas calientes.

## NOTAS IMPORTANTES:

- Este producto no funcionará a menos que esté completamente ensamblado, con la base de la lámpara absolutamente atornillada en la estructura.
- Los rayos UV son dañosos a sus ojos y piel. El portal del indicador quitará los efectos dañosos de la luz UV pero todavía permitirá que usted vea el funcionamiento de bombilla.
- No haga funcionar este producto a menos que la lámpara esté completamente ensamblada dentro de la caja de la luz.
- Este producto cumple con los requisitos del Código de regulaciones federales (CFR) incluso con el título 21 del capítulo 1, subcapítulo J sobre la salud radiológica.

<b>Especificaciones</b>	
Voltaje de la lámpara	60V
Corriente de la lámpara	0.2A
Potencia de la lámpara	9 W
Frecuencia nominal	60 Hz
Irradiación UV	23 $\mu$ W/cm <sup>2</sup>
Vida útil de la bombilla	8,000 hours
Número de modelo de bombilla	52287 (PCRB) / 52511 (PCRBCA)
Longitud de la onda UV	UV( C) · 254 nm

## CONTENIDOS DEL PAQUETE

Pieza	Descripción	ctdad
A	La luz UV	1
B	Junta para adaptador	2
C	Adaptador	2
D	Tuerca para adaptador	2

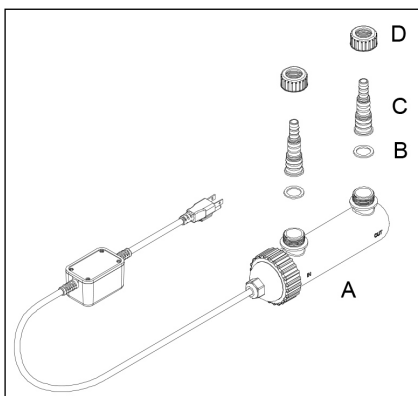

## PREPARACIÓN

Antes de comenzar a ensamblar y a hacer funcionar el producto, asegúrese de que no falte ninguna pieza. Compare las piezas con la lista de contenidos del paquete y con el diagrama de arriba. Si alguna pieza falta, o si hay piezas dañadas, no intente ensamblar ni utilizar el producto. Póngase en contacto con el servicio al cliente para obtener las piezas de reemplazo.

- Tiempo calculado para el ensamblaje: 5 minutos.
- Herramientas necesarias para el ensamblaje: sierra de arco

## INSTRUCCIONES DE FUNCIONAMIENTO

**Paso 1.** Se recomienda la tubería DI de 1.9cm para un rendimiento óptimo. Revise su bomba para determinar el tamaño del tubo compatible. Si utiliza una tubería DI de 1.27cm, continúe al paso 2. Si utiliza una tubería DI de 1.9cm, recorte el adaptador de la tubería con una sierra para metales en el lugar indicado. Si utiliza una tubería DI de 2.54cm, recorte el adaptador de la tubería con una sierra para metales en la parte superior del nivel más ancho.

**Paso 2.** Coloque el adaptador de la tubería en el orificio izquierdo del clarificador UV y utilice una junta para que se cierre herméticamente cuando

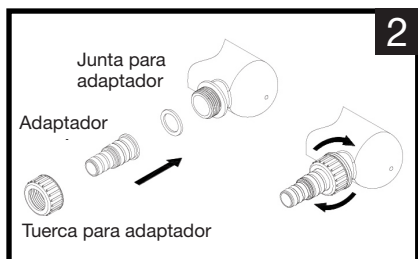
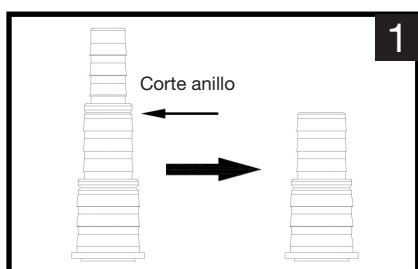

esté sujeto. Apriete con la mano el anillo de bloqueo fuera del adaptador de la tubería para que se asegure en su lugar. Repita para el agujero derecho.

**Paso 3.** Desconecte la bomba desde la fuente eléctrica antes de conectar la tubería. Conecte la tubería desde la salida de una bomba hasta la entrada del clarificador UV

**NOTA:** La entrada del UV Clarifier está marcada como "IN". La bomba y los tubos no están incluidos.

**Paso 4.** Devuelva el agua al estanque conectando la tubería a la salida del clarificador UV y a la entrada de un elemento acuático o regrese al estanque. En este momento, puede volver a conectar la bomba a un toma corriente debidamente conectado a tierra.

**NOTA:** La salida del UV Clarifier está marcada como "OUT".

**Paso 5.** Enchufe el Clarificador de Agua Con Luz Ultravioleta en una fuente de alimentación adecuada.

**Paso 6.** Espere varios segundos y revise la luz indicadora para verificar si la bombilla UV está funcionando correctamente.

**NOTA:** El clarificador UV tiene una característica de seguridad que sólo permite que la luz UV se encienda si el soporte de la lámpara está completamente cerrado.

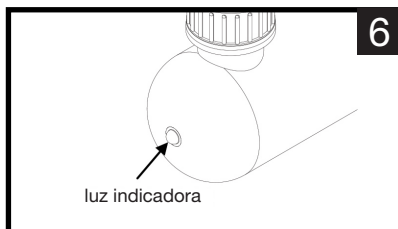
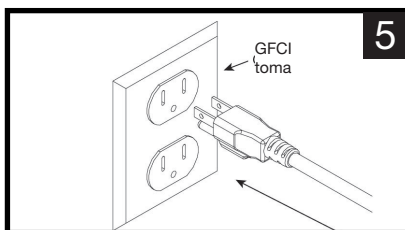
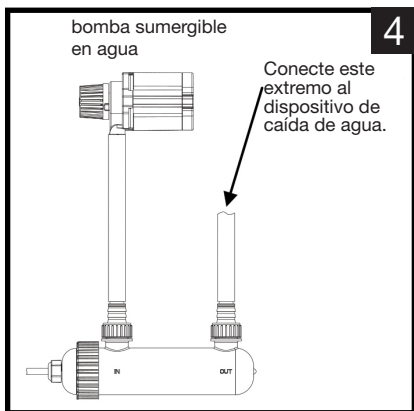
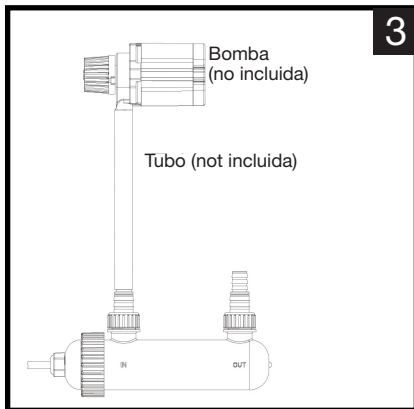

## MANTENIMIENTO

Para maximizar el rendimiento del clarificador UV, desmonte periódicamente el filtro para limpiar la suciedad y los residuos del exterior del tubo de vidrio y dentro de la carcasa de luz. Revise la bombilla UV para asegurarse de que no se ha quemado. Reemplace la bombilla según sea necesario, o después de cada temporada.

**Paso 1.** Desconecte la luz UV de la fuente de energía. Deje enfriar la luz durante un tiempo considerable antes de extraerla.

**Paso 2.** Gire el anillo de retención en el sentido contrario al de las manecillas de reloj para extraer el soporte de la lámpara.

**Paso 3.** Para reemplazar la bombilla, retire el portalámparas. Retire cuidadosamente la bombilla vieja tirando firmemente de la base. Instale cuidadosamente la bombilla nueva y vuelva a colocar el portalámparas en su lugar.

**Paso 4.** Luego vuelva a instalar el soporte de la lámpara y el anillo de retención.

NOTA: Este clarificador tiene una medida de seguridad que solo permite que la luz UV se prenda si el soporte de lámpara está totalmente sentado en la caja de lámpara.

**Paso 5.** Conectar el clarificador UV a la fuente de alimentación cuando haya terminado. Espere varios segundos para que la luz se prenda y revise la luz indicadora para verificar que la luz esté funcionando correctamente.

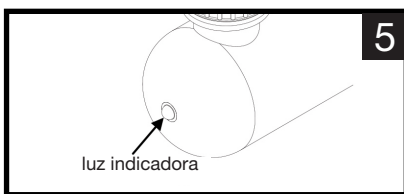
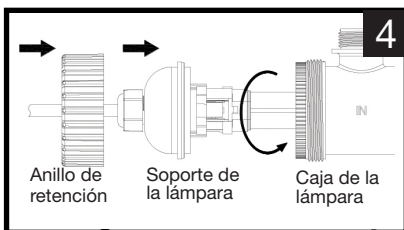
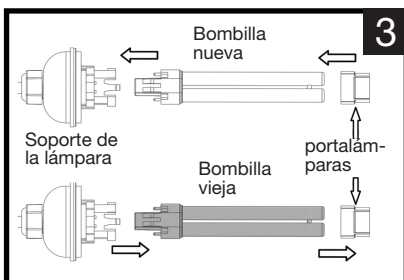
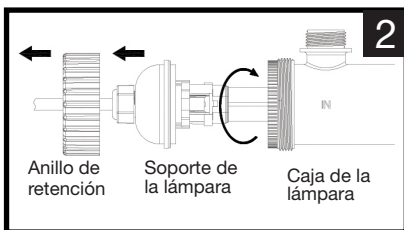

## GUIA PARA LA SOLUCION DE PROBLEMAS

---

### SI LA LUZ NO FUNCIONA:

- Compruebe que el cable de alimentación esté enchufado y que la luz esté recibiendo energía.
- Compruebe que la tapa UV esté completamente enroscada en el cuerpo. (Este producto no funcionará a menos que esté completamente ensamblado, con la base de la lámpara absolutamente atornillada en la estructura).
- Compruebe la bombilla para asegurarse de que no esté quemada. Reemplace la bombilla cuando sea necesario o después de cada temporada. Las bombillas de repuesto están disponibles en Lowe's o llamando a la atención al cliente (Modelo #52287 (PCRB) / #52511 (PCRBCA)).

**Para obtener más información sobre los videos de mantenimiento y mantenimiento del producto, visite [www.smart-pond.com/maintenance](http://www.smart-pond.com/maintenance)**

### CONSEJOS DE PRODUCTO

---

Para mantener su estanque saludable y funcionando sin problemas, smartpond® está aquí para usted.

- Para un rendimiento óptimo, cambie su bombilla UV todos los años  
con Reemplaza bombilla UV en el 9-vatios
- Alimente su clarificador de estanque UV con una bomba de estanque smartpond® de bajo consumo.
- Disfruta de tu lago durante toda la noche con Luces para estanque y el paisaje

Reemplaza  
bombilla UV en el  
9-vatios  
52287 (PCRB)  
52511 (PCRBCA)



Luces para estanque  
y el paisaje  
52291 (LDS10W3)  
52514 (LDS10W3CA)



Para obtener más información sobre cómo completar su proyecto de estanque, visite [www.smart-pond.com](http://www.smart-pond.com)

### GARANTÍA LIMITADA

---

Todos los productos eléctricos se autorizan al usuario contra el material y la ejecución defectuosos, bajo condiciones de trabajo normales. Este período de garantía comienza la fecha de la compra del comprador original.

### APLICACIÓN

---

Esta garantía incluye las unidades instaladas y mantenidas correctamente. Cualquier daño a la médula o la modificación de la unidad se invalida la garantía. La garantía de la bomba se limita a aplicaciones de bombeo de agua en un estanque o una fuente única. El



fabricante debe aprobar por escrito todas las demás aplicaciones que utilizan otros líquidos o temperaturas extremas. El código de fecha y el recibo del producto se requiere para las reclamar la garantía.

## **RECLAMO DE GARANTÍA**

---

Las reclamaciones de la garantía deben ser hechas llamando el servicio de atención al cliente (al 1-888-755-4497). Si el artículo se determina ser defectuoso, le darán la autorización de volver las piezas defectuosas, carga pagada por adelantado, junto con prueba de compra.

## **MODO DE RESOLUCIÓN**

---

El fabricante hará de buena fe todos los esfuerzos que sean necesarios para resolver de manera puntual todas las reclamaciones derivadas de la garantía. Los productos que hayan sido devueltos serán inspeccionados a fin de determinar la causa de la falla antes de que se aplique la garantía. La garantía no cubre ningún costo relacionado con la instalación o la remoción de los productos o las partes en virtud de esta garantía. En el caso de los productos que se hayan dañado durante su traslado, deberá presentarse la reclamación ante el transportista.

## **LIMITACIÓN DE RESPONSABILIDAD**

---

Las declaraciones orales que el vendedor, el fabricante, los representantes u otras personas realicen sobre el producto no constituyen una garantía y el usuario no deberá tomarlas como tales, ya que tampoco formarán parte del contrato de venta. La única obligación de los vendedores y de los fabricantes, y el único resarcimiento disponible para los compradores, será que el fabricante reemplace y/o repare, a discreción de éste, el producto de acuerdo con lo establecido anteriormente. Ni el vendedor ni el fabricante serán responsables de las lesiones, las pérdidas o los daños derivados de las pérdidas de ganancias o las pérdidas de ventas, de las lesiones físicas a las personas o los daños a la propiedad, o de los daños imprevistos o derivados provenientes de la causa que sea, independientemente de que se basen en una garantía, un derecho contractual, una negligencia u otro uso indebido. Asimismo, el comprador y el usuario aceptan que no podrán reclamar ningún otro resarcimiento. Antes de utilizar el producto, el comprador y el usuario determinarán la aptitud del producto para el uso deseado, y asumirán todos los riesgos y las responsabilidades relacionadas con dicho uso. La garantía y el resarcimiento descritos en esta garantía limitada representan la garantía y el resarcimiento exclusivos que reemplazan a toda otra garantía o todo otro resarcimiento expreso o implícito. Por medio de la presente garantía quedan excluidos de manera expresa todas las demás garantías y todos los demás resarcimientos, incluso las garantías implícitas de aptitud y comerciabilidad para un uso determinado. Esta garantía proporciona al comprador y al usuario derechos legales específicos. Además, el comprador y el usuario pueden tener otros derechos que varían según cada estado. Algunos estados no permiten la exclusión o la limitación de los daños imprevistos o derivados, por lo tanto, es posible que las limitaciones o las exclusiones antes mencionadas no se apliquen.

Show us your ponds and projects!

Share with us



Use #smartpondProject for a chance to be featured  
by smartpond®

smartpond®

Need help? Call Customer Care at 1-888-755-4497 (US)  
or visit [www.smart-pond.com](http://www.smart-pond.com)