



**Thank you for choosing smartpond®**

**BEFORE RETURNING TO LOWE'S**

Contact Customer Care:

1-888-755-4497

**Merci d'avoir choisi smartpond®**

**AVANT DE RETOURNER À LOWE'S**

Contact Les Soins de client:

1-888-755-4497

**Gracias por elegir smartpond®**

**ANTES DE DEVOLVER A LOWE'S**

Contacte Atención al Cliente:

1-888-755-4497



**Filter Kit with Pump / Kit de Filtre avec al Pompe /  
Kit del Filtro con la Bomba**

Model / Modèle / Modelo #s: 52282, 52502

## TABLE OF CONTENTS

---

English	Product Info and Replacement Parts _____	<b>1</b>
	Warnings and Cautions _____	<b>2</b>
	Package Contents _____	<b>3</b>
	Preparation _____	<b>3</b>
	Operation Instructions _____	<b>4-6</b>
	Pump Performance _____	<b>6</b>
	Maintenance _____	<b>6-7</b>
	Troubleshooting _____	<b>7-8</b>
	Product Tips and Limited Warranty _____	<b>8-9</b>

## TABLE DES MATIÈRES

---

Français	Soins du client et Pièces de rechange _____	<b>10</b>
	Avertissements et précautions _____	<b>10-11</b>
	Contenu de l'emballage _____	<b>12</b>
	Préparation _____	<b>12</b>
	Instructions d'utilisation _____	<b>12-15</b>
	Rendement de la pompe _____	<b>15</b>
	Maintenance _____	<b>15-16</b>
	Dépannage _____	<b>16</b>
	Conseils sur les produits et Garantie limitée _____	<b>17-18</b>

## TABLA DE CONTENIDO

---

Español	Atención al cliente y Piezas de repuesto _____	<b>19</b>
	Advertencias y precauciones _____	<b>20-21</b>
	Contenido del paquete _____	<b>21</b>
	Preparación _____	<b>22</b>
	Instrucciones de funcionamiento _____	<b>22-24</b>
	Rendimiento de la bomba _____	<b>24</b>
	Mantenimiento _____	<b>24-25</b>
	Solución de problemas _____	<b>26</b>
	Consejos de producto y Garantía limitada _____	<b>26-27</b>

## Questions, problems, missing parts?



1-888-755-4497



customer care@smart-pond.com



Monday - Friday

## 2 YEAR WARRANTY

[www.smart-pond.com/register](http://www.smart-pond.com/register)

### Before installing your product please write down the following information:

For product registration, use the 14 digit serial number located on the pump.

Model number \_\_\_\_\_

Date code:  $\frac{\quad}{\text{mm}} / \frac{\quad}{\text{yy}}$

Lowe's store number \_\_\_\_\_  
(record the store number found on your receipt)

Date of purchase:  $\frac{\quad}{\quad} / \frac{\quad}{\quad} / \frac{\quad}{\quad}$



Serial Number

## REPLACEMENT PARTS

For replacement parts, visit our website or call Customer Care:



1-888-755-4497



[www.smart-pond.com/replacement-parts](http://www.smart-pond.com/replacement-parts)



Monday - Friday

Please have the product model number and date code

## WARNINGS AND CAUTIONS

---

### IMPORTANT SAFETY INFORMATION

Please read these instructions carefully prior to starting up the unit! The water system on which the operation of this product is based requires utmost care and maintenance, possibly also the use of chemicals, in order to prevent and keep the occurrence of micro-organisms and harmful bacteria, especially legionellae that are responsible for legionnaire's disease, under control. Non-observance of this information about correct maintenance and care can entail the spreading of harmful bacteria. Due to the fact that for decorative purposes, water nozzles distribute water in the air, water droplets containing harmful bacteria can enter your lungs and cause life-threatening diseases.

It is the responsibility of the owner of the water system and its attendant units to ensure their maintenance and care in compliance with the laws, directives and instructions laid down for this purpose. In order to avert harmful contamination, we urgently recommend the user to ensure cleaning and care of the water system and the water feature including the nozzle, and to take all necessary measures to maintain the technical units, such as pumps, tubing, connectors, under-water lighting, and nozzles to keep them in functional order in line with safety aspects. However, the maintenance and care obligation is not limited to the technical products supplied, but encompasses the entire system. We also recommend the owner to keep records of the dates when maintenance and care was carried out, and to document all water tests made in conjunction with the water feature. The owner is solely responsible for guaranteeing the safety of the water feature. Use or maintenance of the units sold and the system are beyond GeoGlobal Partner's influence. GeoGlobal Partners can only be held liable for manufacturing faults of smartpond® units.

### WARNING

- Risk of electrical shock. This pump is supplied with a grounding conductor and grounding-type attachment plug. To reduce the risk of electric shock, be certain that it is connected only to a properly grounded, grounding-type receptacle.
- Do not exceed the voltage shown on the pump.
- Always disconnect pump from the power source before beginning any maintenance or work on the pump.
- Inspect cord for damage before installation and/or maintenance. Replace the entire pump assembly if damage is found.
- Do not remove the grounding pin from the power cord plug.
- Risk of electrical shock – This pump has not been investigated for use in swimming pool or marine areas.

### CAUTION

- This pump has been evaluated for use with fresh water only.
- Use a proper power source as indicated on the pump label.
- Keep the cord away from high temperatures or other heat sources.
- Do not pump heated liquids.
- Do not let the pump run dry. Pump must be completely submerged for proper operation and cooling.
- Operate in freshwater only. Avoid heavily chlorinated water and water with high pH levels.
- Do not lift the pump by its power cord.

## PACKAGE CONTENTS

Part	Description	Qty
A	Filter Box Top	1
B	Filter Box Bottom	1
C	Coarse Filter Pad	1
D	Fine Filter Pad	1
E	Bio-balls	10
F	Waterspray Fountain Head	1
G	Diverter Valve	1
H	Extension Tube	2
I	Pump	1
J	Coupler	1
K	Swivel Adaptor	
L	Adapter for 3/4 in. Outlets	1

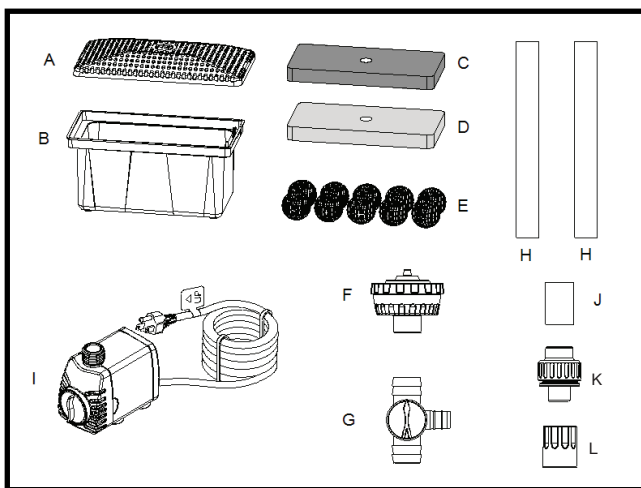

## PREPARATION

Before beginning assembly or operation of product, make sure all parts are present. Compare parts with package contents list and diagram. If any part is missing or damaged, do not attempt to assemble, install or operate the product. Contact Customer Care for replacement parts.

- Estimated assembly time: 15 minutes
- No tools required for assembly.

## OPERATION INSTRUCTIONS

**Step 1.** Place your pump inside the filter box close to the center with the pump outlet facing up. Route the pump power cord through the groove on the back corner of the filter box.

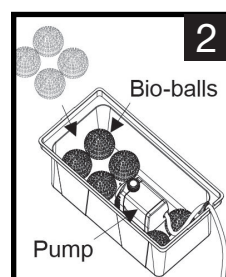
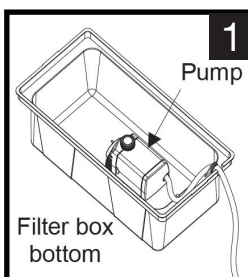

**Step 2.** Place bio-balls around the pump.

**Step 3.** Connect the extension tube to the outlet of the pump using the supplied adapters.

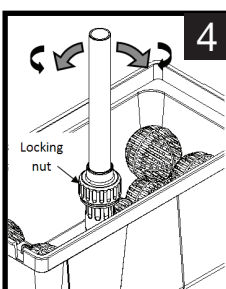
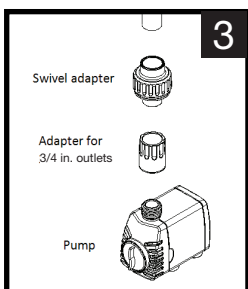

**Step 4.** Tighten the locking nut for a secure fit.

**Step 5.** Place the fine filter pad (blue) over the bio-balls and pump and add the coarse filter pad (black) on top.

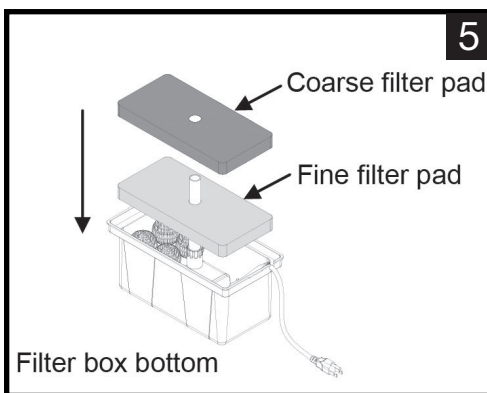

**Step 6.** Place the lid over the box. It should snap closed.

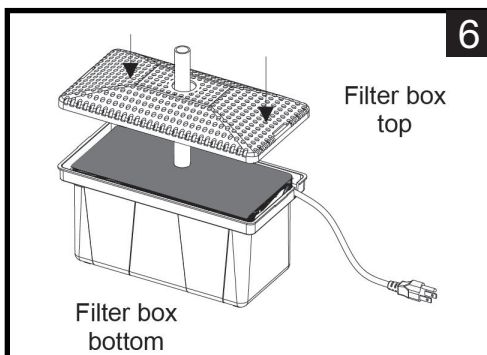

This kit includes a coupler and a diverter valve. To flow water only to the fountain nozzle only, proceed to step 7. To flow water to the fountain nozzle and a spitter, skip to step 10.

**Step 7.** Connect the two extension tubes with the coupler.

**Step 8.** Connect the fountain nozzle to the top of the extension tube.

**Step 9.** Place the assembled filter kit in water, and skip to step 14.

**Step 10.** Connect the extension tubes to the diverter valve. Make sure the arrow is pointing up and the diverter valve is connected as shown.

**Step 11.** For the use of the diverter valve, connect 1/2 in. ID tubing onto the second output of the diverter valve. Connect the other end of tubing to a spitter or other water feature.

NOTE: Tubing and spitter are not included.

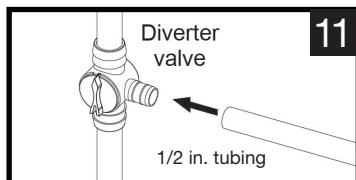
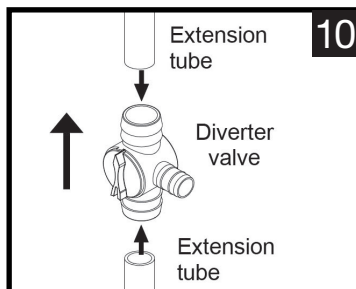
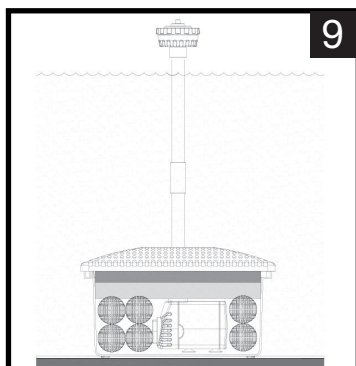
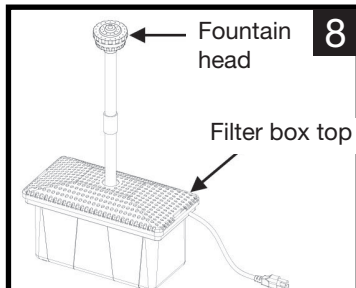
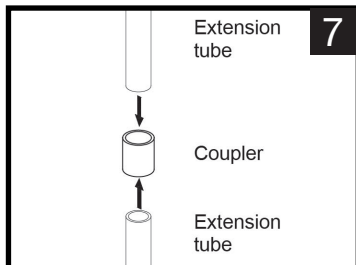

**Step 12.** Connect the fountain nozzle to the top of the extension tube.

**Step 13.** Place the assembled filter kit in water.

**Step 14.** Utilize the pivoting base to achieve a more vertical fountain display if needed.

**Step 15.** Connect the pump into a properly grounded electrical outlet.

NOTE: If the diverter valve was used, you can adjust the flow control as needed.

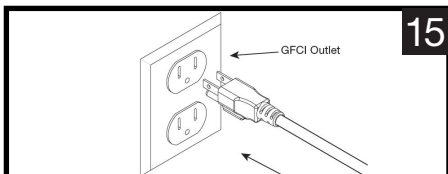
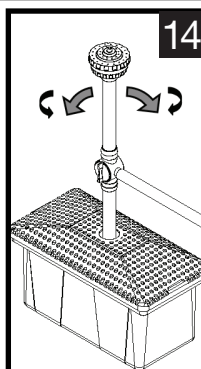
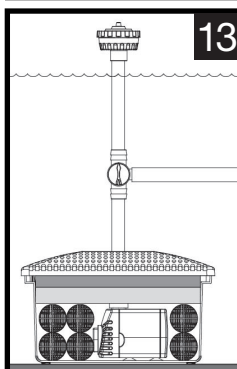
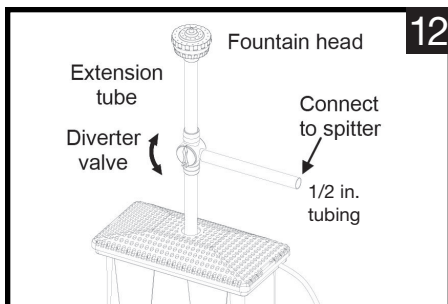

## PUMP PERFORMANCE

### Pump Specifications

**Max Flow Rate**  
300 GPH at 0 ft. height

**Power Consumption**  
23 watts / 0.4 amps

## MAINTENANCE

- Occasional cleaning of the filter pads will be necessary to ensure the proper functioning of the filter. The coarse filter pad is designed to trap large debris. The fine filter pad catches smaller particles. All pads should be removed and washed with clean water when they are visibly soiled - for best results, clean the filter pads weekly.
- Before cleaning, always disconnect the pump from the power source.



- Filter pads should be replaced annually. Use smartpond® Replacement Filter Pads model #52286 (MFRP) or #52512 (MFRPCA).
- The exterior surface of the filter box may also need occasional cleaning. Particularly if the openings in the top of the filter box are obstructed. When cleaning the filter box use warm water only. Do not use any chemicals that may destroy the beneficial bacteria.

**NOTE:** The bio-balls in your filter system and the inside surfaces of the filter box contain the beneficial bacteria. At least once a year the entire system should be disassembled and cleaned thoroughly using warm water. This should not be done during the warm season as it may take up to 8 weeks to re-establish the environmental balance. The best time of the year to “breakdown” your system is in early spring before the water temperatures begin to rise. This is also the ideal time to replace the filter pads.

- Reassemble all part and place in water before reconnecting to the power source.

## PUMP

Regular cleaning of the pump may be necessary depending upon the environment which it is operated. Clean the pump when it is visibly soiled or when a drop in performance is detected. Clean pump in 4 easy steps!

**Step 1:** Before cleaning, always disconnect the pump from the power source and remove the pump cover.

**Step 2:** Remove the impeller cover to expose the impeller assembly. Remove the impeller assembly by gently pulling on the impeller blades. The impeller is held in place by a magnet.

**Step 3:** Use a soft cloth or brush and warm water to clean the impeller and the inside of the impeller housing.

**Step 4:** Reassemble all pump parts and place in water before reconnecting to the power source.

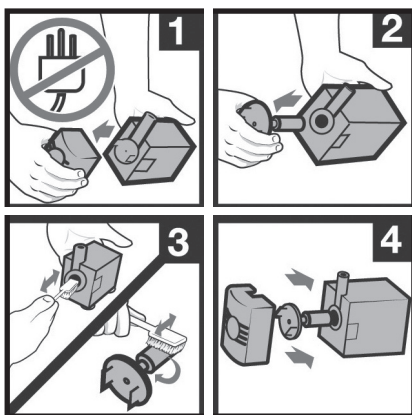

## TROUBLESHOOTING

### IF THE PUMP FAILS TO OPERATE:

- Check to make sure the power cord is plugged in and the pump is getting power.

- Check the pump outlet and any tubing, fountains, spitters etc. for kinks or obstructions.
- Remove the front cover and/or pump cover, and impeller cover to expose the impeller. Turn the impeller to ensure that it is not broken or jammed.

**IF THE PERFORMANCE OF THE PUMP IS NOT SATISFACTORY OR THE PUMP DOES NOT FLOW EVENLY:**

- Check to make sure the pump is completely submerged in water
- Check to make sure the impeller and the impeller housing are clean.
- Adjust flow control.

**For more information on product maintenance and maintenance videos, visit [www.smart-pond.com/maintenance](http://www.smart-pond.com/maintenance)**

## PRODUCT TIPS

---

To keep your pond healthy and your pump running smoothly, smartpond® is here for you.

- For optimal performance, change your filter pads annually or when visibly deteriorating with Replacement Filter Pads.
- Use the Ceramic Frog Spitter to aerate and decorate your pond.
- Connect a water feature to your diverter valve included in this kit with Flexible 1/2 in. Vinyl Tubing.



Replacement Filter Pads  
52286 (MFRP)  
52512 (MFRPCA)



Ceramic Frog Spitter  
52402 (SPCFRG)  
52524 (SPCFRGCA)



Flexible 1/2 in. Vinyl Tubing  
53964 (VT1200)

To learn more about how to complete your pond project, visit [www.smart-pond.com](http://www.smart-pond.com)

## LIMITED WARRANTY

---

All pumps and electrical products are warranted to the user against defective material and workmanship, under normal working conditions. This warranty period begins on the date of purchase by the original purchaser.

## **APPLICATION**

---

Warranty covers only properly installed and maintained units. Any damage or modification to the cord or to the unit will terminate the warranty. Pump warranty is limited to applications pumping fresh water in a pond or fountain only. Other liquid applications or extreme temperature uses must be approved in writing by the manufacturer. Receipt and product date code are required for warranty claims.

## **WARRANTY CLAIM**

---

Warranty claims must be made by calling Customer Care (at 1-888-755-4497). If the item is determined to be defective, you will be given authorization to return the defective part(s), freight pre-paid, along with proof of purchase.

## **DISPOSITION**

---

The manufacturer will make a good faith effort for prompt disposition regarding all warranty claims. Returned product will be inspected to determine cause of failure before warranty is applied. Warranty does not cover any costs associated with the shipping, handling, installation or removal of products or parts subject to this warranty. For products damaged in transit, a claim should be filed with the carrier.

## **DISCLAIMER**

---

Any oral statements made about the product by the seller, the manufacturer, the representatives, or any other parties do not constitute warranties, should not be relied upon by the user, and are not part of the contract for sale. The seller's and manufacturer's only obligation, and buyer's only remedy shall be for the manufacturer to either replace and/or repair at the manufacturer's sole discretion, the product as described above. Neither seller nor the manufacturer shall be liable for injury, loss or damages for lost profits, lost sales, injury to person or property, or any other incidental or consequential loss arising from any cause whatsoever, no matter whether based upon warranty, contract, negligence or other misuse, and the buyer and user agree that no other remedy shall be available to them. Before using, the buyer and user shall determine the suitability of the product for the intended use, and assume all risk and liability whatsoever in connection therewith. The warranty and remedy described in this limited warranty is an exclusive warranty and remedy in lieu of any other warranty or remedy expressly excluded, including but not limited to any implied warranty or merchantability of fitness for any particular purpose. This warranty gives the buyer and user specific legal rights, and buyer and user may also have other rights which vary from state to state. Some states do not allow exclusions or limitations of incidental or consequential damages, so the above limitations or exclusions may not apply to you.

## Questions, problèmes, pièces manquantes?



1-888-755-4497



customercare@smart-pond.com



Lundi - Vendredi

## GARANTIE DE 2 ANS

[www.smart-pond.com/register](http://www.smart-pond.com/register)

### Avant d'installer votre produit, veuillez noter les informations suivantes:

Pour vous inscrire, utilisez le numéro de série à 14 chiffres situé sur la pompe.

Numéro de modèle \_\_\_\_\_

Code de date : \_\_\_\_/\_\_\_\_/\_\_\_\_  
mm / yy

Lowe's numéro de magasin (enregistrez le numéro de magasin trouvé sur votre reçu) \_\_\_\_\_

Date d'achat : \_\_\_\_/\_\_\_\_/\_\_\_\_



code de date  
MM/YY

numéro de modèle



numéro de série

## PIÈCES DE RECHANGE

Pour des pièces de rechange, visitez notre site Web ou appelez le service clientèle :



1-888-755-4497



[www.smart-pond.com/replacement-parts](http://www.smart-pond.com/replacement-parts)



Lundi - Vendredi

Veuillez avoir le numéro de modèle du produit et le code de date

## AVERTISSEMENTS ET PRÉCAUTIONS

### IMPORTANT CONSEIL DE SÉCURITÉ

Lire impérativement cette notice d'emploi attentivement avant de mettre l'appareil en service !

Le système d'eau qui est à la base de l'exploitation de ce produit, nécessite des soins et un entretien attentifs, ainsi qu'éventuellement, l'utilisation

de produits chimiques pour contrôler les microorganismes et bactéries pathogènes, en particulier les légionelles, responsables de la maladie du légionnaire. Le non-respect de ces consignes pour la maintenance et l'entretien corrects peuvent entraîner la prolifération de bactéries dangereuses pour la santé. Du fait que les ajutages projettent de l'eau dans l'air à des fins décoratives, des gouttes d'eau contenant des bactéries présentant un danger pour la santé peuvent atteindre les poumons et causer des maladies mettant la vie en péril. Il incombe au propriétaire du système d'eau et des appareils correspondants d'assumer la responsabilité de leur maintenance et de leur entretien selon les lois et les directives en vigueur ainsi que les instructions de service à disposition. Afin d'éviter des impuretés malsaines, nous conseillons instamment au propriétaire de s'occuper du nettoyage et de l'entretien du système d'eau et du jeu d'eau, y compris l'ajutage, ainsi que de prendre toutes les mesures nécessaires pour un entretien des appareils techniques tels que les pompes, les tuyaux flexibles, la tuyauterie, les raccords, les serre-câbles, l'éclairage sous-marin et les ajutages, dans le respect de leur fonctionnement et de la sécurité. Le devoir de maintenance et d'entretien n'est cependant pas limité aux produits techniques livrés, mais s'étend bien plus à la totalité du système. Le propriétaire devrait également documenter tous les comptes-rendus et toutes les données concernant la maintenance et l'entretien ainsi que tous les tests effectués en relation avec le jeu d'eau. La responsabilité de la garantie de la sécurité du jeu d'eau incombe en fin de compte au propriétaire et à lui seul. GeoGlobal Partners n'a aucune influence sur l'utilisation ou la maintenance des appareils vendus et du système. GeoGlobal Partners ne peut être rendu responsable que des erreurs de fabrication des appareils smartpond®.

## AVERTISSEMENT

- Risque de choc électrique. Cette pompe est fournie avec un conducteur de terre et une fiche de branchement à la terre. Pour réduire le risque de choc électrique, assurez-vous qu'il est connecté uniquement à une prise avec mise à la terre, correctement mise à la terre.
- Ne pas dépasser la tension indiquée sur la pompe.
- Toujours débrancher la pompe de la source d'alimentation avant de commencer toute opération d'entretien ou de travaux sur la pompe.
- Inspectez le cordon pour voir s'il n'est pas endommagé avant une installation et/ou un entretien. Remplacez l'ensemble de la pompe si vous constatez des dommages.
- Ne pas retirer la broche de terre de la fiche du cordon d'alimentation.
- Risque de choc électrique - Cette pompe n'a pas été étudiée pour une utilisation dans des piscines ou des zones marines.

## CAUTION

- L'utilisation de cette pompe a été testée seulement avec de l'eau douce.
- Utilisez une source d'alimentation appropriée, comme indiqué sur l'étiquette de la pompe.
- Gardez le câble à l'écart des températures élevées ou d'autres sources de chaleur.
- Ne pas pomper de liquides chauds.
- Ne pas laisser la pompe fonctionner à sec. La pompe doit être complètement immergée pour un fonctionnement et un refroidissement corrects.
- Utiliser en eau douce seulement. Évitez l'eau fortement chlorée et l'eau avec un pH élevé.
- Ne pas soulever la pompe par son cordon d'alimentation.

## CONTENU DE L'EMBALLAGE

Pièce	Description	Qté
A	Partie supérieure du bloc de filtration	1
B	Partie inférieure du bloc de filtration	1
C	Coussin de filtration grossière	1
D	Coussin de filtration fine	1
E	Bio-balles	10
F	Tête de fontaine à pulvérisation d'eau	1
G	Vanne de dérivation	1
H	Rallonge	2
I	Pompe	1
J	Coupleur	1
K	Adaptateur pivotant	1
L	Adaptateur pour sorties de 1,9cm	1

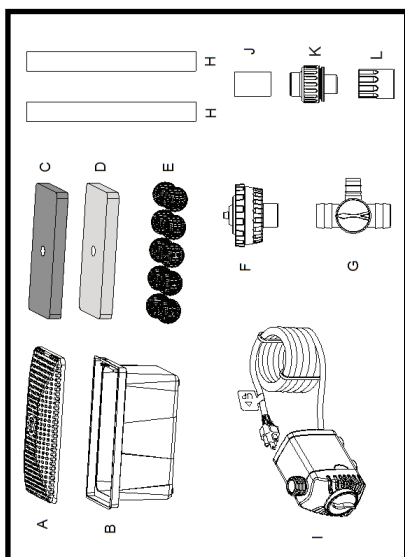

## PRÉPARATION

Avant de commencer l'assemblage ou l'utilisation d'un produit, assurez-vous que toutes les pièces sont présentes. Comparez les pièces avec la liste du contenu de l'emballage et le diagramme ci-dessus. Si une pièce est manquante ou endommagée, n'essayez pas d'assembler, d'installer ou d'utiliser ce produit. Contactez le service à la clientèle pour des pièces de rechange.

- Temps de montage estimé : 15 minutes.
- Aucun outil nécessaire pour le montage.

## INSTRUCTIONS D'UTILISATION

**Étape 1.** Placez votre pompe dans la partie inférieure du bloc de filtration, proche du centre. Assurez-vous que la prise est orientée vers le haut.

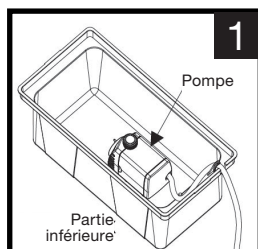

Passez le cordon à travers le trou dans le coin supérieur de la partie inférieure du bloc de filtration.

**Étape 2.** Positionnez les bio-balles autour de la pompe.

**Étape 3.** Raccordez la rallonge à la sortie de la pompe à l'aide de les adaptateurs fourni.

**Étape 4.** Serrer l'écrou de blocage pour la fixer.

**Étape 5.** Placez l'un des coussins de filtration fine (bleu) sur les bio-balles et la pompe. Ensuite, fixez l'un des coussins de filtration grossière (noir) sur le coussin de filtration fine.

**Étape 6.** Posez le couvercle sur la partie inférieure du bloc de filtration. Il doit se fermer avec un clic.

Ce kit comprend un coupleur et un vanne diviseuse. Pour faire couler l'eau dans la tête de fontaine uniquement, utilisez le coupleur, passez à l'étape 7. Pour faire couler l'eau dans la tête de fontaine et un mini-diffuseur, utilisez la vanne diviseuse, passez à l'étape 10.

**Étape 7.** Connectez les deux tuyaux d'extension avec le coupleur.

**Étape 8.** Connectez la buse de la fontaine au dessus du tuyau d'extension.

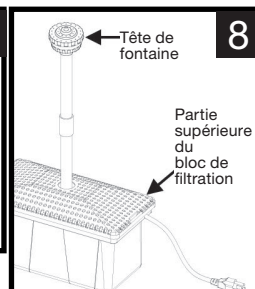
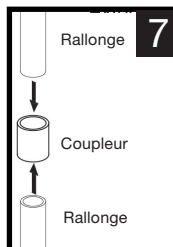
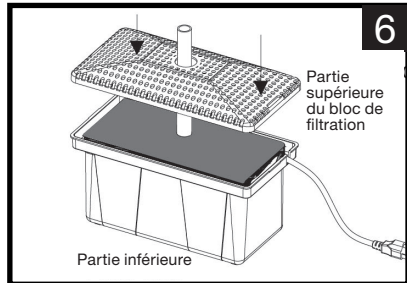
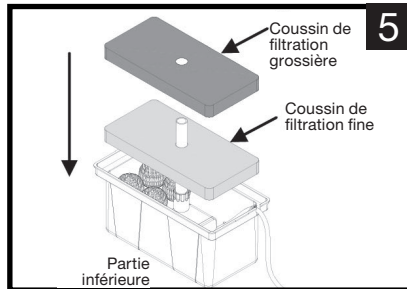
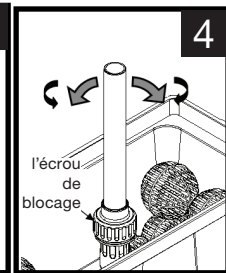
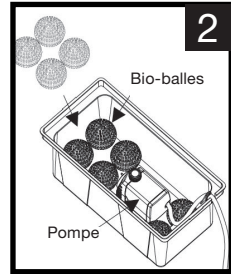

**Étape 9.** Placez l'ensemble de filtre assemblé dans l'eau et passez à l'étape 14.

**Étape 10.** Pour l'utilisation de la vanne de dérivation, Connectez la rallonge sur la vanne de dérivation. Assurez-vous que la flèche sur la vanne est positionnée comme indiqué et la vanne de dérivation est connecté comme indiqué.

**Étape 11.** Pour les tubes de 1,27cm, connectez les tubes sur la deuxième sortie de la vanne de dérivation. Connectez l'autre extrémité du tube sur un mini-diffuseur ou un autre ouvrage d'eau.

**REMARQUE :** Les tubes et le mini-diffuseur ne sont pas inclus

**Étape 12.** Connectez la buse de la fontaine au dessus du tuyau d'extension.

**Étape 13.** Placez l'ensemble de filtre assemblé dans l'eau.

**Étape 14.** Utilisez la base pivotante pour obtenir une fontaine plus verticale si nécessaire.

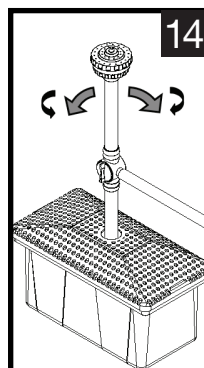
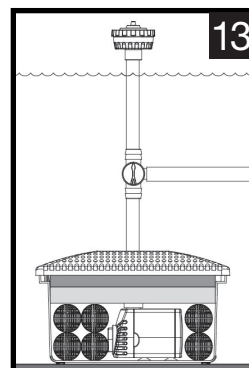
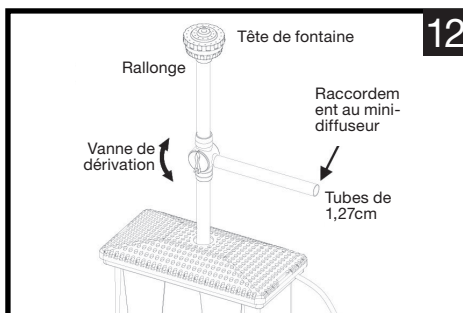
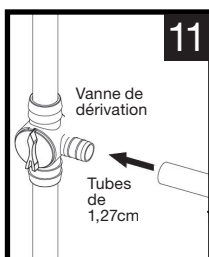
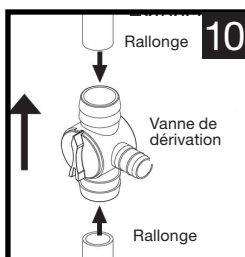
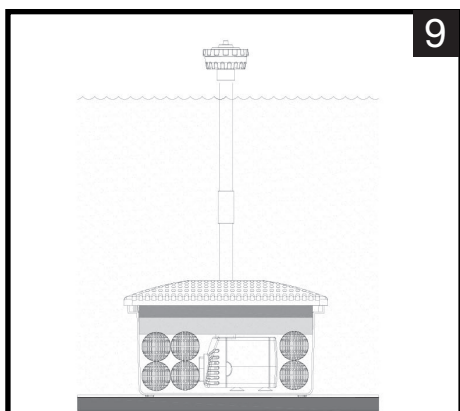



**Étape 15.** Connectez-la à une prise électrique correctement mise à la terre.

REMARQUE: Si la vanne de dérivation a été utilisée, vous pouvez ajuster le contrôle de débit au besoin.

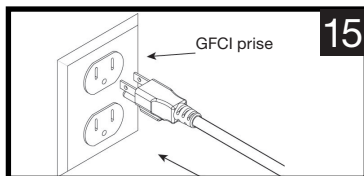

## RENDEMENT DE LA POMPE

### Spécifications de la pompe

#### Débit maximal

1.136 LPH à hauteur de 0 m

#### Consommation d'énergie

23 watts / 0,4 ampères

## MAINTENANCE

- Un nettoyage occasionnel des coussins de filtration sera nécessaire pour assurer le bon fonctionnement du système. Le coussin de filtration grossière est conçu pour bloquer les gros débris. Le coussin de filtration fine piège les petites particules. Il est recommandé d'enlever tous les coussins et de les laver avec de l'eau propre lorsqu'ils sont visiblement sales. Pour de meilleurs résultats, nettoyez les coussins de filtration chaque semaine.
- Avant de procéder au nettoyage, débranchez toujours la pompe de la source d'alimentation
- Les coussins de filtration doivent être remplacés chaque année. Utilisez les coussins de filtration de rechange smartpond® modèle #52286 (MFRP) / #52512 (MFRPCA).
- La surface extérieure de la boîte à filtre peut également nécessiter un nettoyage occasionnel. En particulier si les ouvertures en haut de la boîte de filtre sont obstruées. Lors du nettoyage du filtre, utilisez uniquement de l'eau chaude. N'utilisez pas de produits chimiques susceptibles de détruire les bactéries bénéfiques.

REMARQUE: Les bio-balles dans votre système de filtre et les surfaces internes de votre boîte de filtre contiennent des bactéries bénéfiques. Au moins une fois par année, le système en entier devrait être démonté et nettoyé complètement avec de l'eau tiède. Ceci ne devrait pas être fait pendant la saison chaude, car cela pourrait prendre jusqu'à 8 semaines pour rétablir l'équilibre de l'environnement. La meilleure période de l'année pour nettoyer votre système est au début du printemps avant que les températures ne montent. C'est également la période idéale pour remplacer les tampons filtres.

- Remontez toutes les pièces de la pompe et placez-les dans l'eau avant de vous reconnecter à la source d'alimentation.

## POMPE

Un nettoyage régulier de la pompe peut être nécessaire en fonction de l'environnement dans lequel elle est utilisée. Nettoyez la pompe quand elle est visiblement souillée ou quand une baisse de performance est détectée. Nettoyez la pompe en 4 étapes faciles!

**Étape 1.** Avant de procéder au nettoyage, débranchez toujours la pompe de la source d'alimentation et retirez le couvercle de la pompe.

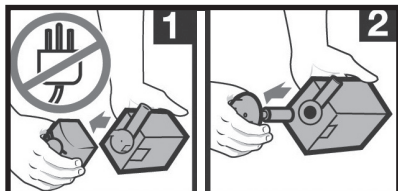

**Étape 2.** Retirez le couvercle de la turbine pour exposer l'ensemble de la turbine. Retirez l'ensemble de la turbine en tirant doucement sur les pales de la turbine. La turbine est maintenue en place par un aimant.

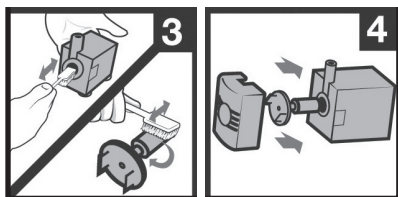

**Étape 3.** Utilisez un chiffon doux ou une brosse et de l'eau chaude pour nettoyer la turbine et l'intérieur du carter de la turbine.

**Étape 4.** Remontez toutes les pièces de la pompe et placez-les dans l'eau avant de vous reconnecter à la source d'alimentation.

## DÉPANNAGE

SI LA POMPE NE FONCTIONNE PAS :

- Assurez-vous que le cordon d'alimentation est branché et que la pompe est alimentée.
- Vérifiez la présence d'obstruction ou de noeud dans la sortie de la pompe et toute la tuyauterie, les fontaines, les cracheurs, etc.
- Retirez la grille d'entrée et/ou de couvercle de la pompe et le couvercle du rotor afin d'exposer le rotor. Tournez le rotor pour vous assurer qu'il n'est pas endommagé ou coincé

SI LE RENDEMENT DE LA POMPE N'EST PAS SATISFAISANT OU SI LA POMPE NE COULE PAS UNIFORMÉMENT :

- Assurez-vous que la pompe est complètement immergée dans l'eau.
- Assurez-vous que le rotor et le boîtier sont propres.
- Ajustez le réglage de débit.

**Pour plus d'informations sur les vidéos de maintenance et de maintenance des produits, visitez [www.smart-pond.com/maintenance](http://www.smart-pond.com/maintenance)**

## CONSEILS SUR LES PRODUITS

Pour garder votre étang en bonne santé et le bon fonctionnement de votre fontaine, smartpond® est là pour vous.

- Pour des performances optimales, changez vos tampons filtrants chaque année ou lorsqu'ils se détériorent visiblement avec des tampons filtrants de rechange.
- Utilisez le Mini-diffuseur en forme de grenouille pour aérer et décorer votre étang.
- Connectez un élément d'eau à votre vanne d'inversion incluse dans ce kit avec un 1,3 cm Tube Flexible



Tampons Filtrants  
de Rechange  
52286 (MFRP)  
52512 (MFRPCA)



Mini-diffuseur en  
forme de grenouille  
52402 (SPCFRG)  
52524 (SPCFRGCA)



1,3 cm Tube Flexible  
53964 (VT1200)

Pour en savoir plus sur la façon de réaliser votre projet d'étang, visitez [www.smart-pond.com](http://www.smart-pond.com)

## GARANTIE LIMITÉE

Toutes les pompes et produits électriques sont garantis à l'utilisateur contre les défauts matériels et de main d'œuvre, sous conditions normales d'utilisation. La période de garantie débute en date de l'achat par l'acheteur original.

## APPLICATION

La garantie couvre seulement les unités correctement installés et entretenus. Tout cordon endommagé ou modification de l'appareil annule la garantie. La garantie de la pompe est limitée aux applications de pompage d'eau douce dans un bassin ou une fontaine seulement. D'autres applications de liquide ou des utilisations à des températures extrêmes doivent être approuvés par écrit par le fabricant. Le reçu et le code du produit sont nécessaires pour les réclamations de garantie.

## RÉCLAMATION DE GARANTIE

Les réclamations de garantie doivent être faites en appelant le service à la clientèle (au 1-888-755-4497). Si l'item est jugé défectueux, vous obtiendrez l'autorisation de retourner la pièce défectueuse (s), frais de port payés, avec preuve d'achat.

## DISPOSITION

Le fabricant fera un effort de bonne foi pour un règlement prompt sur

toutes les réclamations de garantie. Les produits retournés seront inspectés pour déterminer la cause de la défaillance avant que l'application de la garantie. La garantie ne couvre pas les coûts liés à l'expédition, la manutention, l'installation ou le retrait de produits ou de pièces soumises à cette garantie. Pour les produits endommagés pendant le transport, une réclamation doit être déposée auprès du transporteur.

## **CLAUSE DE NON-RESPONSABILITÉ**

---

Toutes déclarations orales faites au sujet du produit par le vendeur, le fabricant, les représentants, ou tout autre partie ne constituent pas des garanties, ne devraient pas être considérées par l'utilisateur, et ne font pas partie du contrat de vente. La seule obligation du vendeur et du fabricant, et le seul recours de l'acheteur doit être, pour le fabricant, soit de remplacer et / ou réparer à la discrétion seule du fabricant, le produit tel que décrit ci-dessus. Ni le vendeur ni le fabricant ne peuvent être tenus responsables pour les blessures, pertes ou dommages-intérêts pour perte de profits, perte de ventes, des blessures aux personnes ou aux biens, ou de tout autre dommage indirect ou direct résultant de quelque cause que ce soit, peu importe qu'elle soit fondée sur une garantie, un contrat, une négligence ou toute autre utilisation abusive, et l'acheteur et l'utilisateur acceptent qu'aucun autre recours n'est disponible pour eux. Avant utilisation, l'acheteur et l'utilisateur doivent déterminer l'adéquation du produit à l'usage prévu, et assumer tous les risques et toute responsabilité à cet égard. La garantie et le recours décrit dans cette garantie limitée est une garantie exclusive et des recours en lieu et place de toute autre garantie ou recours explicite ou implicite. Toutes les autres garanties et recours sont expressément exclus, y compris mais non limité à, toute garantie implicite de qualité marchande ou d'adéquation à un usage particulier. Cette garantie donne à l'acheteur et à l'utilisateur des droits juridiques spécifiques, et l'acheteur et l'utilisateur peuvent également avoir d'autres droits qui varient d'un État à l'autre. Certains États n'autorisent pas les exclusions ou limitations de dommages indirects ou consécutifs, ainsi les limitations ou exclusions ci-dessus peuvent ne pas vous concerner.

## ¿Preguntas, problemas, piezas que faltan?



1-888-755-4497



customercare@smart-pond.com



Lunes a viernes

## GARANTÍA DE 2 AÑOS

[www.smart-pond.com/register](http://www.smart-pond.com/register)

PS

### Antes de instalar su producto, escriba la siguiente información:

Para registrar, use el número de serie de 14 dígitos ubicado en la bomba.

\_\_\_\_\_

Número de modelo \_\_\_\_\_

Código de fecha: \_\_\_\_/\_\_\_\_/\_\_\_\_  
mm / yy

Lowe's número de tienda (registre el número de tienda en su recibo) \_\_\_\_\_

Fecha de compra: \_\_\_\_/\_\_\_\_/\_\_\_\_



código de fecha

número de modelo



número de serie

### PIEZAS DE REEMPLAZO

Para obtener las piezas de reemplazo, visite nuestro sitio web o llame a Atención al Cliente:



1-888-755-4497



[www.smart-pond.com/replacement-parts](http://www.smart-pond.com/replacement-parts)



Lunes a viernes

Por favor, tenga el número de modelo del producto y el código de fecha

## ADVERTENCIAS Y PRECAUCIONES

### INDICACIÓN DE SEGURIDAD IMPORTANTE

¡Antes de poner el equipo en funcionamiento lea minuciosamente estas instrucciones!

El sistema de agua, que se toma como base para el funcionamiento de este producto, requiere un cuidado y mantenimiento minuciosos y posiblemente también el empleo de productos químicos para limitar los microorganismos y las bacterias patógenas, especialmente también las legionellas, que provocan la legionelosis. En caso de incumplimiento de esta indicación para un mantenimiento y cuidado correctos se pueden propagar las bacterias peligrosas para la salud. Dado que las toberas de agua distribuyen para fines de decoración el agua en el aire, las gotas de agua contaminadas con bacterias peligrosas para la salud puede llegar a los pulmones y provocar enfermedades que amenazan la vida.

El propietario del sistema de agua y de los equipos correspondientes es responsable del mantenimiento y el cuidado de los mismos conforme a las leyes, directivas e instrucciones válidas. Para evitar suciedades peligrosas para la salud recomendamos al propietario ocuparse necesariamente de la limpieza y del cuidado del sistema de agua y de los efectos de fuente inclusive de la tobera así como tomar todas las medidas necesarias para mantener los equipos técnicos, como bombas, tubos flexibles, tubos, conectores de abrazaderas de cable, iluminación bajo agua y toberas en razón del funcionamiento y la seguridad. El deber de mantenimiento y cuidado no sólo se limita a los productos técnicos suministrados sino a todo el sistema.

El propietario también debe documentar todos los protocolos y datos del mantenimiento y cuidado así como todas las pruebas de agua que se ejecutaron en relación con los efectos de fuente. Sólo el propietario es el único responsable de la seguridad de los efectos de fuente. GeoGlobal Partners no tiene ninguna influencia en el uso o el mantenimiento de los equipos vendidos y el sistema. De GeoGlobal Partners sólo se puede reclamar la responsabilidad de los errores de fabricación en los equipos de smartpond®.

### ADVERTENCIA

- Existe riesgo de descarga eléctrica. Esta bomba se suministra con un conductor con conexión a tierra y un enchufe con conexión a tierra. Para reducir el riesgo de descarga eléctrica, asegúrese de que la bomba esté conectada sólo a un tomacorriente que haya sido instalado correctamente y que tenga una conexión a tierra con interruptor de circuito de fallos de conexión a tierra.
- Asegúrese de que el voltaje no exceda lo especificado en la bomba.
- Siempre desconecte la bomba de la fuente de energía antes de realizar cualquier trabajo de mantenimiento.
- Antes de instalarla o de realizar trabajos de mantenimiento, controle que el cable no esté dañado. Reemplace el ensamblado completo de la bomba en caso de que esté dañada.
- No retire la clavija redonda del enchufe.
- Existe riesgo de descarga eléctrica: no se ha probado el uso de esta bomba en piscinas de natación ni en áreas marinas.

## PRECAUCION

- Esta bomba ha sido probada para usarse con agua únicamente.
- Utilice una fuente de energía adecuada, como se indica en la etiqueta de la bomba.
- No exponga el cable a altas temperaturas o a otras fuentes de calor.
- No haga funcionar la bomba con líquidos calientes.
- No deje que la bomba funcione en seco. La bomba debe estar completamente sumergida para funcionar y refrigerarse correctamente.
- Utilice sólo agua dulce. Evite utilizar agua clorada o agua con un alto nivel de pH.
- No tire del cable para levantar la bomba.

## CONTENIDOS DEL PAQUETE

Pieza	Descripción	ctdad
A	Parte superior del filtro de caja	1
B	Parte inferior del filtro de caja	1
C	Almohadilla de filtración gruesa	1
D	Almohadilla de filtración fina	1
E	Bio-bolas	10
F	Cabeza de fuente de 3 pulverización de agua	1
G	Válvula de derivación	1
H	Tubo de extensión	2
I	Bomba	1
J	Acoplador	1
K	Pivotante adaptador	1
L	Adaptador para salidas de 1.9 cm	1

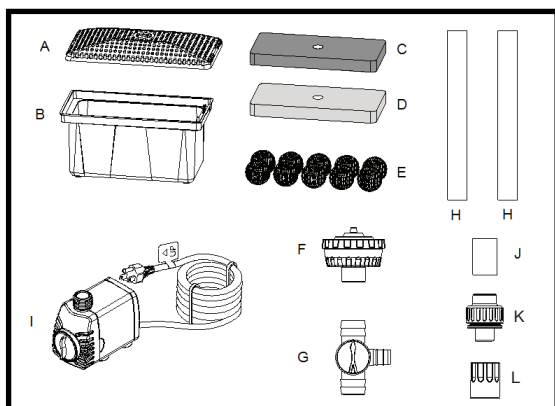

## PREPARACIÓN

Antes de comenzar a ensamblar y a hacer funcionar el producto, asegúrese de que no falte ninguna pieza. Compare las piezas con la lista de contenidos del paquete y con el diagrama de arriba. Si alguna pieza falta, o si hay piezas dañadas, no intente ensamblar ni utilizar el producto. Póngase en contacto con el servicio al cliente para obtener las piezas de reemplazo.

- Tiempo calculado para el ensamblaje: 15 minutos.
- No se necesitan herramientas para el ensamblaje.

## INSTRUCCIONES DE FUNCIONAMIENTO

**Paso 1.** Coloque la bomba dentro de la caja del filtro, cerca del centro. Asegúrese de que la salida apunte hacia afuera. Pase el cable a través del agujero de la esquina superior del filtro de la caja inferior.

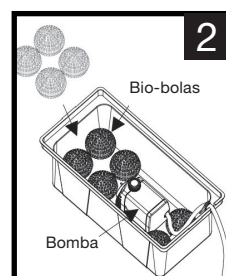
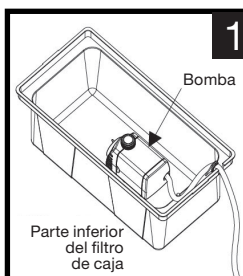

**Paso 2.** Coloque las bio-bolas alrededor de la bomba.

**Paso 3.** Conecte el tubo de extensión en la salida de la bomba, utilizando el adaptador incluido.

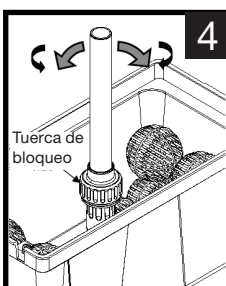
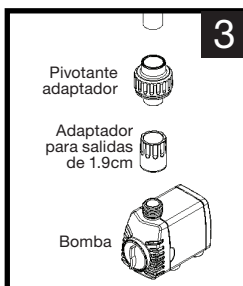

**Paso 4.** Apriete la tuerca de bloqueo para asegurarla.

**Paso 5.** Coloque una de las almohadillas de filtración fina (azul) sobre las bio-bolas y la bomba. Luego coloque una de las almohadillas de filtración gruesa (negro) sobre la almohadilla de filtración fina.

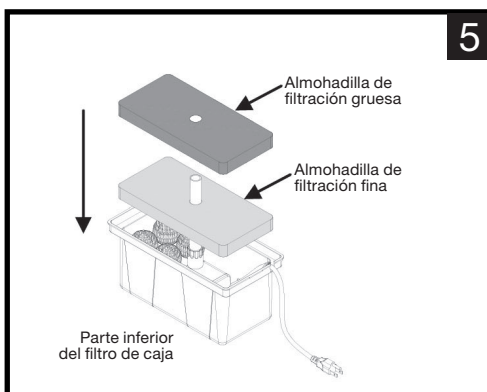



**Paso 6.** Coloque la tapa sobre la parte inferior del filtro de caja. Luego, trábela.

Este juego incluye un acoplador y una válvula de derivación. Para hacer fluir el agua sólo hacia la boquilla, utilice el acoplador, siga con el paso 7. Para hacer fluir el agua hacia el surtidor de agua, utilice la válvula de derivación, siga con el paso 10.

**Paso 7.** Conecte los dos tubos de extensión con el acoplador.

**Paso 8.** Conecte la boquilla de la fuente a la parte superior del tubo de extensión.

**Paso 9.** Coloque el kit de filtro ensamblado en agua y salte al paso 14.

**Paso 10.** Conecte los tubos de extensión a la válvula de derivación. Asegúrese que la flecha en la válvula es posicionada como demostrado y la válvula de derivación conectada como demostrado.

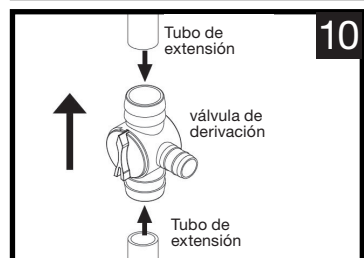
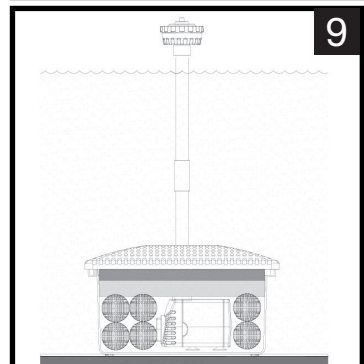
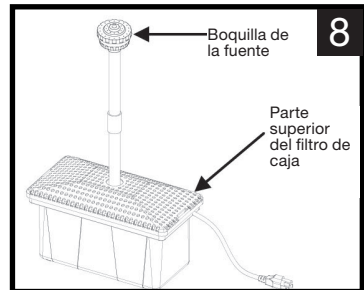
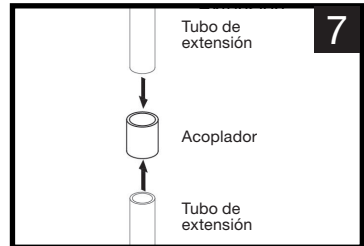
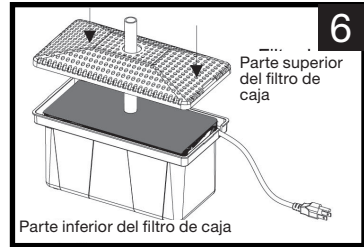

**Paso 11.** Si los tubos son de 1.27cm, conéctelos en la segunda salida de la válvula de derivación. Conecte el otro extremo del tubo con un surtidor de agua o con otro dispositivo de caída de agua.

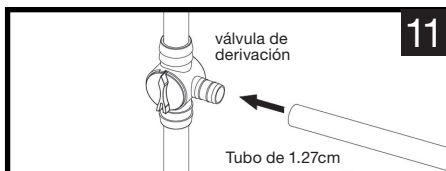

**NOTA:** Los tubos y surtidor de agua no están incluidos.

**Paso 12.** Conecte la boquilla de la fuente a la parte superior del tubo de extensión.

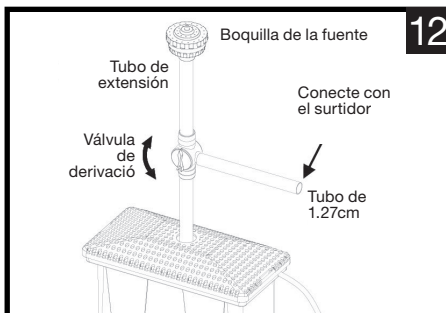

**Paso 13.** Coloque el kit de filtro ensamblado en agua.

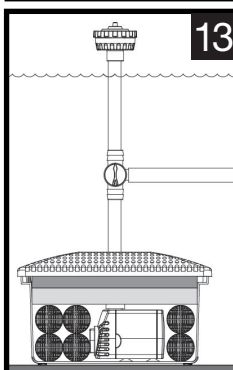

**Paso 14.** Use la base pivotante para obtener más vertical fuente si es necesario.

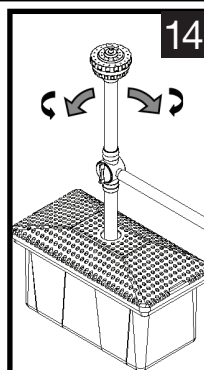

**Paso 15.** Conéctela bomba a una toma de corriente debidamente conectada a tierra. **NOTA:** Si la válvula de desviación fue utilizada, puede ajustar el control del flujo según sea necesario.

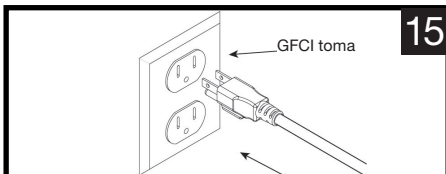

## RENDIMIENTO DE LA BOMBA

Especificaciones de bomba
Flujo máximo 1,136 LPH en 0 m de altura
Consumo de fuerza 23 vatios / 0.4 amperios

## MANTENIMIENTO

- Es necesario limpiar ocasionalmente las almohadillas de filtración para asegurar el funcionamiento adecuado del sistema. La almohadilla de filtración gruesa está diseñada para captar los desechos de mayor

tamaño. La almohadilla de filtración fina recoge las partículas más pequeñas. Es necesario extraer todas las almohadillas y lavarlas con agua limpia cuando tengan suciedad visible. Para obtener mejores resultados, limpie las almohadillas de filtración semanalmente.

- Antes de limpiarla, siempre desconecte la bomba de la fuente de alimentación.
- Las almohadillas filtrantes deben ser reemplazadas anualmente o cuando se deterioren visiblemente. Utilice las almohadillas de filtro de reemplazo de smartpond modelo #52286 (MFRP) / #52512 (MFRPCA) para una nueva almohadilla de filtro fino y grueso.
- La superficie exterior de la caja del filtro también puede necesitar una limpieza ocasional. Especialmente si las aberturas en la parte superior de la caja del filtro están obstruidas. Cuando limpie la caja del filtro use solamente agua tibia. No use productos químicos que puedan destruir las bacterias beneficiosas.

**NOTA:** Las bio-bolas en que sistema de filtros y las superficies interiores de la caja del filtro contienen bacterias beneficiosas. Por lo menos una vez al año a todo el sistema debe ser desmontado y limpiado a fondo utilizando agua tibia. Esto no se debe hacer durante la temporada de verano, ya que puede tardar hasta 8 semanas para restablecer el equilibrio del medio ambiente. La mejor época del año para “colapso” del sistema es a principios de primavera antes de que las temperaturas del agua comiencen a elevarse. Este es también el momento ideal para reemplazar las almohadillas de filtro.

- Vuelva a conectar la bomba a la fuente de alimentación cuando haya terminado.

## BOMBA

Es necesario limpiar con frecuencia la bomba, según el ambiente en donde se la utilice. Limpie la bomba cuando esté sucia o cuando el rendimiento decaiga notablemente. ¡Limpie la bomba en 4 sencillos pasos!

**Paso 1.** Antes de limpiarla, siempre desconecte la bomba de la fuente de alimentación y retire la cubierta de la bomba.

**Paso 2.** Retire la cubierta del impulsor para exponer el grupo del impulsor. Retire el grupo del impulsor tirando suavemente de las palas del impulsor. El impulsor se mantiene en su lugar mediante un imán.

**Paso 3.** Utilice un paño suave o un cepillo y agua tibia para limpiar el impulsor y el interior de la carcasa del impulsor.

**Paso 4.** Vuelva a montar todas las partes de la bomba y colóquelas en el agua antes de volver a conectarlas a la fuente de alimentación.

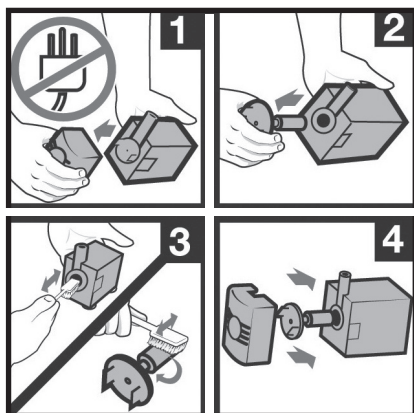

## GUIA PARA LA SOLUCION DE PROBLEMAS

---

### SI LA BOMBA NO FUNCIONA:

- Compruebe que el cable de alimentación esté enchufado y que la bomba esté recibiendo energía.
- Controle que la salida de la bomba, las tuberías, las fuentes, los surtidores de agua, etc. no estén deformados ni tengan obstrucciones.
- Extraiga la pantalla interior, la cubierta de la bomba y la caja del propulsor, a fin de poner el propulsor a la vista. Gire el propulsor y asegúrese de que no esté dañado ni contenga alguna pieza atascada.

### SI EL RENDIMIENTO DE LA BOMBA NO ES SATISFACTORIO, O LA BOMBA NO FLUYE UNIFORMEMENTE:

- Asegúrese de que la bomba esté totalmente sumergida en el agua.
- Asegúrese de que el propulsor y la caja estén limpios.
- Ajuste el control de flujo

**Para obtener más información sobre los videos de mantenimiento y mantenimiento del producto, visite [www.smart-pond.com/maintenance](http://www.smart-pond.com/maintenance)**

## CONSEJOS DE PRODUCTO

---

Para mantener su estanque saludable y funcionando sin problemas, smartpond® está aquí para usted.

- Para un rendimiento óptimo, cambie sus almohadillas de filtro anualmente o cuando se deterioren visiblemente con almohadillas de filtro de repuesto.
- Usa el Surtidor de agua de rana para airear y decorar tu estanque.
- Conecte un elemento de agua a su válvula de inversión incluida en este kit con un tubo flexible de 1.3 cm



Almohadillas de recambio  
para el filtro  
52286 (MFRP)  
52512 (MFRPCA)



Surtidor de agua de  
rana  
52402 (SPCFRG)  
52524 (SPCFRGCA)



1.3 cm Tubo Flexible  
53964 (VT1200)

Para obtener más información sobre cómo completar su proyecto de estanque, visite [www.smart-pond.com](http://www.smart-pond.com)

## **GARANTÍA LIMITADA**

---

Todos productos eléctricos se autorizan al usuario contra el material y la ejecución defectuosos, bajo condiciones de trabajo normales. Este período de garantía comienza la fecha de la compra del comprador original.

## **APLICACIÓN**

---

Esta garantía incluye las unidades instaladas y mantenidas correctamente. Cualquier daño a la médula o la modificación de la unidad se invalida la garantía. La garantía de la bomba se limita a aplicaciones de bombeo de agua en un estanque o una fuente única. El fabricante debe aprobar por escrito todas las demás aplicaciones que utilizan otros líquidos o temperaturas extremas. El código de fecha y el recibo del producto se requiere para las reclamar la garantía.

## **RECLAMO DE GARANTÍA**

---

Las reclamaciones de la garantía deben ser hechas llamando el servicio de atención al cliente (al 1-888-755-4497). Si el artículo se determina ser defectuoso, le darán la autorización de volver las piezas defectuosas, carga pagada por adelantado, junto con prueba de compra.

## **MODO DE RESOLUCIÓN**

---

El fabricante hará de buena fe todos los esfuerzos que sean necesarios para resolver de manera puntual todas las reclamaciones derivadas de la garantía. Los productos que hayan sido devueltos serán inspeccionados a fin de determinar la causa de la falla antes de que se aplique la garantía. La garantía no cubre ningún costo relacionado con la instalación o la remoción de los productos o las partes en virtud de esta garantía. En el caso de los productos que se hayan dañado durante su traslado, deberá presentarse la reclamación ante el transportista.

## **LIMITACIÓN DE RESPONSABILIDAD**

---

Las declaraciones orales que el vendedor, el fabricante, los representantes u otras personas realicen sobre el producto no constituyen una garantía y el usuario no deberá tomarlas como tales, ya que tampoco formarán parte del contrato de venta. La única obligación de los vendedores y de los fabricantes, y el único resarcimiento disponible para los compradores, será que el fabricante reemplace y/o repare, a discreción de éste, el producto de acuerdo con lo establecido anteriormente. Ni el vendedor ni el fabricante serán responsables de las lesiones, las pérdidas o los daños derivados de las pérdidas de ganancias o las pérdidas de ventas, de las lesiones físicas a las personas o los daños a la propiedad, o de los daños imprevistos o derivados provenientes de la causa que sea, independientemente de que se basen en una garantía, un derecho contractual, una negligencia u otro uso indebido. Asimismo, el comprador y el usuario aceptan que no podrán reclamar ningún otro resarcimiento. Antes de utilizar el producto, el comprador y el usuario determinarán la aptitud del producto para el uso deseado, y asumirán todos los riesgos y las responsabilidades relacionadas con dicho uso. La garantía y el resarcimiento descritos en esta garantía limitada representan la garantía y el resarcimiento exclusivos que reemplazan a toda otra garantía o todo otro resarcimiento expreso o implícito. Por medio de la presente garantía quedan excluidos de manera expresa todas las demás garantías y todos los demás resarcimientos, incluso las garantías implícitas de aptitud y comerciabilidad para un uso determinado. Esta garantía proporciona al comprador y al usuario derechos legales específicos. Además, el comprador y el usuario pueden tener otros derechos que varían según cada estado. Algunos estados no permiten la exclusión o la limitación de los daños imprevistos o derivados, por lo tanto, es posible que las limitaciones o las exclusiones antes mencionadas no se apliquen.

Show us your ponds and projects!

Share with us



Use #smartpondProject for a chance to be featured  
by smartpond

smartpond<sup>®</sup>

Need help? Call Customer Care at 1-888-755-4497 (US)  
or visit [www.smart-pond.com](http://www.smart-pond.com)

©GeoGlobal Partners, LLC. smartpond is a registered trademark of GeoGlobal Partners, LLC