

INSTRUCTION MANUAL

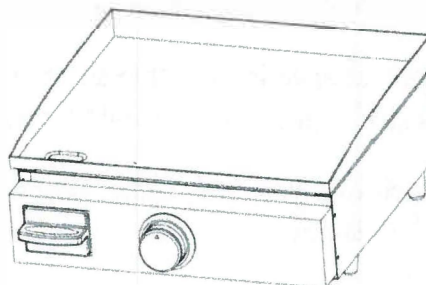
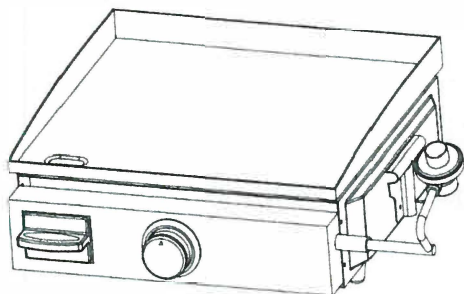

Model No.: YSNFM-HT-100NB
PROPANE Gas GRIDDLE for
Table Top and RV use

Model No.: YSNFM-HT-200
RV Gas GRIDDLE with appliance regulator

This instruction manual contains important information necessary for the proper assembly and safe use of the appliance. Read and follow all warnings and instructions before assembling and using the appliance. Follow all warnings and instructions when using the appliance. Keep this manual for future reference.

DANGER

If you smell gas:

- Shut off gas to the appliance.
- Extinguish any open flame.
- Open lid. (If any)
- If odor continues, keep away from the appliance and immediately you're your fire department.



Failure to follow these instructions could result in fire or explosion which could cause property damage, personal injury or death.

DANGER

- Never operate this appliance unattended.
- Never operate this appliance within 10" (3.0 m) of any structure, combustible material or other gas cylinder.
- Never operate this appliance within 25" (7.5 m) of any flammable liquid.
- If a fire should occur, keep away from the appliance and immediately call your fire department. Do not attempt to extinguish an oil or a grease fire with water.

Failure to follow these instructions could result in fire, explosion or burn hazard which could cause property damage, personal injury or death.

CAUTIONS

- These grills are designed for OUTDOOR USE ONLY and shall not to use in a building, garage or any other enclosed area;
- This appliance is not intended to be installed in or on boats.
- Minimum clearance from grill to any combustible material must be 12" on the rear and 12" on either side of grill and the height from the bottom to the ground is 15.75".
- Before each use, your grill, hoses, fitting and burner should be visually inspected for any wear and or damage.
- If there is evidence of abrasion, wear, cuts or leaks, the hose must be replaced prior to the appliance being put into operation, the replacement hose assembly shall be that specified by the manufacturer.
- This appliance is not intended for commercial use.
- The use of alcohol, prescription or non-prescription drugs may impair the consumers ability to properly/safety operates the appliance.
- In the event of a grease fire do not attempt to extinguish with water. Immediately call the fire department. A type BC or ABC fire extinguisher may, in some circumstances, contain the fire. Keep the fuel supply hose away from any heated surfaces.
- Do not leave the appliance unattended. Keep children and pets away from the appliance at all times.
- Do not move the appliance while use.
- This appliance is not intended for and should never be used as a heater.
-  **DANGER** - Do not uses this appliance under extended awnings. Failure to comply could result in a fire or personal injury.
-  **DANGER** - Do not put grill in storage or travel mode immediately after use. Allow to cool to touch before moving or storing. Failure to do so could result in fire, resulting in property damage, personal injury or death.
- This appliance will be hot during and after use. Use insulated oven mitts or gloves for protection from hot surfaces or splatter from cooking liquids.

- **Model YSNFM-HT-100NB** is equipped with a CGA No. 600 connection, make sure the cylinder is disconnected when the appliances is not in use. And only cylinders marked “Propane” shall be used;
- **Model YSNFM-HT-200** is equipped with an appliance regulator, and connect to RV gas supply system with a listed hose. If the appliance is not in use, the gas must be turned off at the supply cylinder. Storage of an appliance indoors is permissible only if the cylinder is disconnected and removed from the appliance.
- Cylinders must be stored outdoors out of the reach of children and shall not be stored in a building, garage, or any other enclosed area.
- The pressure regulator and hose assembly supplied with the appliance must be used. Replacement pressure regulators and hose assemblies shall be those specified by the appliance manufacturer.
 - ◆ Regulator for YSNFM-HT-100NB: Ningbo Wanan Model RJ-B;
 - ◆ Regulator for YSNFM-HT-200: Ningbo Laite Model JY60LP;
 - ◆ RV Hose for YSNFM-HT-200: Ningbo Wanan Model LJG-C

Special Instructions for the Use of Regulator and Propane Cylinder

A propane gas cylinder is required for operation. Use a 16.4 oz. Model FM-HT-100 is equipped with a regulator having a CGA No. 600 cylinder connection device for connecting to 16.4 oz. Only cylinders marked “PROPANE” must be used.

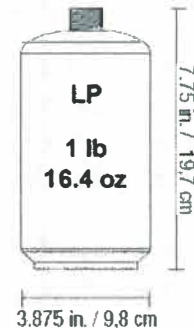



The propane cylinder must be constructed and marked in accordance with the specification for LP-Gas cylinders of the U.S Department of Transportation (D.O.T) or the National standard of Canada, CAN/CSA-B339, Cylinders, Spheres and Tubes for Transportation of Dangerous Goods.

- Store spare fuel canisters in a well-ventilated area away from the grill.
- Do not puncture or burn fuel canister.
- If the appliance is not in use, the control knob must be turned to the “OFF” position to shut off the gas flow from the cylinder.
- Do not store a spare propane cylinder under or near this grill.
- Save the cylinder cap and reinstall when not in use.

- Cylinder supply system must be arranged for vapor withdrawal. Do not block the pressure relief valve during use or storage.

INSTALLATION

- Installation of this grill must conform with local codes or in the absence of local codes with the National Fuel Gas Code, ANSI Z223.1/NFPA 54, Storage and Handling of Liquefied Petroleum Gases, ANSI/NFPA 58. Installation of this grill must also conform to ANSI A119.2/NFPA 1192 Standards for Recreational Vehicles. ANSI A119 Standards must also be followed concerning clearances from appliances to any doors, windows and combustion air intakes. CSAZ 240 RV series.
- This appliance shall be installed on the opposite side, from a fuel distribution/dispensing system of a RV.
- For recreational vehicle grill for use with a pull out mounting or storage system, please follow the clearance requirement for Combustible material in this manual.
- The pull-out system must support at least two times the weight of the grill when fully extended and in its locked position;
- The installation of the appliance must preclude the possibility of operation or gas flow when in storage (travel) position.
- This appliance shall be connected to the vehicles propane system with a flexible hose connect or complying with the high-pressure requirements of the Standard for Pigtails and Hose Connections for LP-Gas, ANSI/UL 569, and shall be of length no longer than that required to allow the grill to be mounted in the “in use” position of its mounting system.
- The hose shall be installed in a manner that will not allow it to come in contact with the hot surface of the grill while in use or in the storage/travel model.
-  **WARNING** - Do not use this appliance under extended awnings. Failure to comply could result in a fire or personal injury.
-  **DANGER** - Do not put grill in storage or travel mode immediately after use. Allow grill to cool to touch before moving or storing. Failure to do so could result in fire resulting in property damage, personal injury or death.







ASSEMBLY INSTRUCTIONS

Please read all instructions thoroughly before proceeding. Make sure all the plastic packing material is removed before assembling

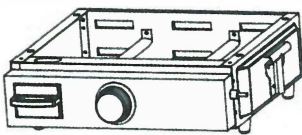
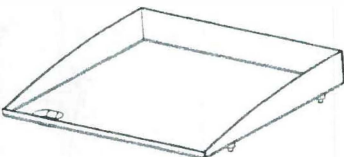
Find a large, clean area to assemble your griddle. Please refer to the parts list and assembly diagrams as necessary.

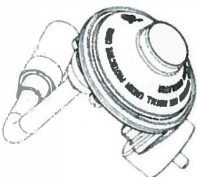
It is advised to have two people assemble the unit.

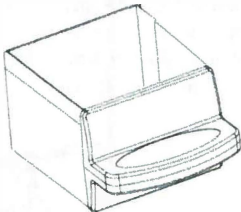
Model YSNFM-HT-100NB (RV installation):

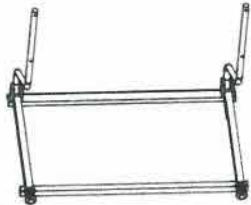
<p>01. Body (1 piece)</p> 	<p>02. Griddle Top (1 piece)</p> 	<p>03. Feet (4 pieces)</p> 
<p>04. Regulator (1 piece)</p> 	<p>05. Temperature knob (1 piece)</p> 	<p>06. Grease cup (1 piece)</p> 
<p>NOT INCLUDED - LP Bottle</p> 	<p>NOT INCLUDED - Bracket</p> 	

STEP 01
Remove the griddle body from the packaging. The griddle top is placed upside-down on the griddle body for shipping and storage. Take the griddle top off and set aside.

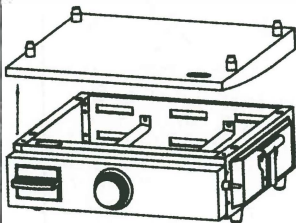

STEP 02
Place the griddle upside down on a soft surface. Attach four (4) griddle legs to the bottom of the griddle in the prethreaded holes.

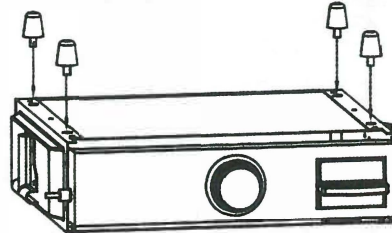

STEP 03

Ensure that the fuel nozzle is housed within the burner opening.

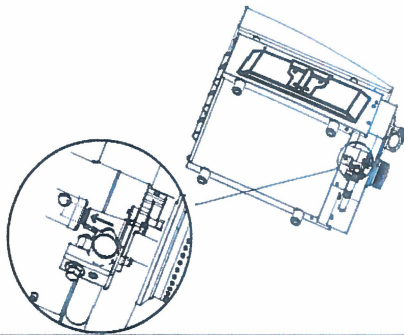

STEP 04

Turn the griddle over so it stands on its legs. Place the griddle top on the griddle body. Make sure the four positioning pegs on the griddle top are seated into the griddle body.

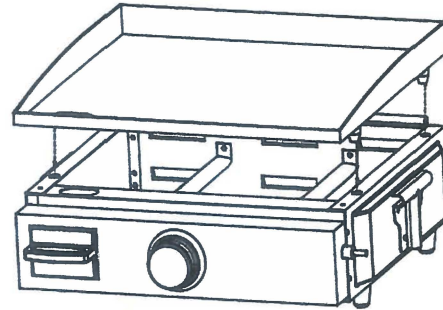

Step 5, Remove your grill from all interior and exterior packaging, hold bracket. See figure 5

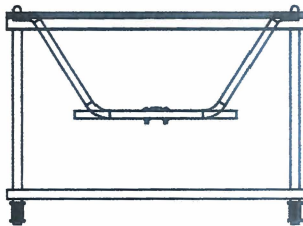

Step 6, Unfold each arm one at a time, arms will drop into slots. To refold, step on bottom rail to push arms above slot, and then fold back into position. See figure 6

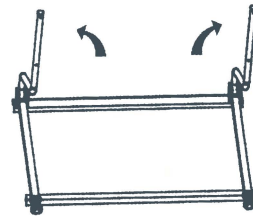

Step 7, Hang bracket on white aluminum mounting strip located on side of RV, open two folding arms on bracket, and make sure they lock in position. See figure 10 Notice: The height between grill bottom and group must over 16 inch.



Step 8, Slide grill onto 2 arms, make sure grill is fully on arms, against stops. See figure 8

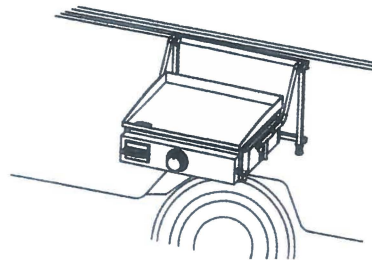

Step 9, Insert retaining pins into arms.

To remove grill, remove retaining pins from arms and slide grill off of bracket arms. See figure 9

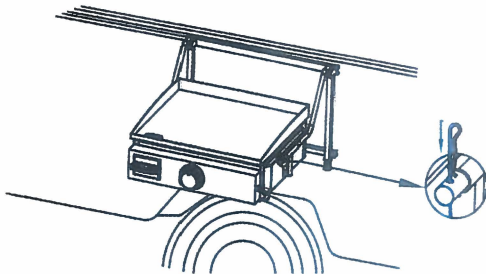

STEP 10

Screw in the LP bottle into the gas regulator, turning the tank clockwise.

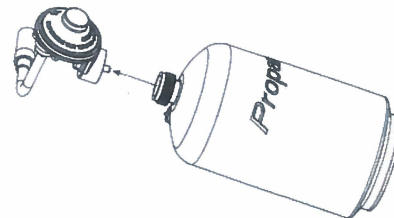

STEP 14

Insert the gas regulator and tank into the gas line of the griddle. Turn the collar of the gas regulator clockwise to secure it to the gas line.

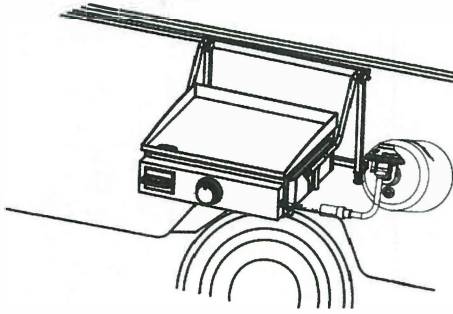

Model YSNFM-HT-100NB (Table Top installation):

STEP 01

Remove the griddle body from the packaging. The griddle top is placed upside-down on the griddle body for shipping and storage. Take the griddle top off and set aside.

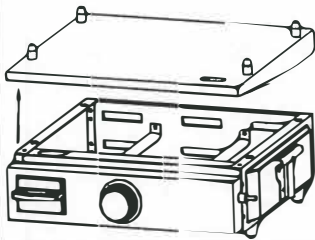

STEP 02

Place the griddle upside down on a soft surface. Attach four (4) griddle legs to the bottom of the griddle in the prethreaded holes.

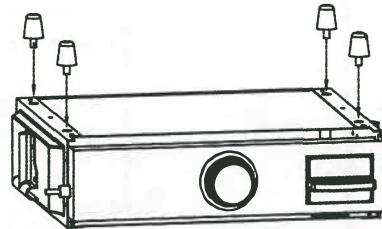

STEP 03

Ensure that the fuel nozzle is housed within the burner opening.

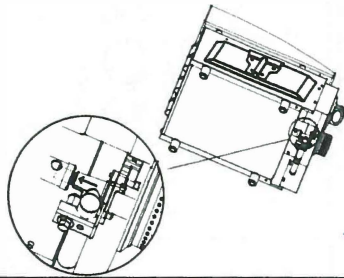

STEP 04

Turn the griddle over so it stands on its legs. Place the griddle top on the griddle body. Make sure the four positioning pegs on the griddle top are seated into the griddle body.

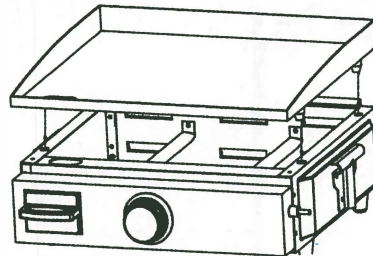

STEP 05

Screw in the LP bottle into the gas regulator, turning the tank clockwise.

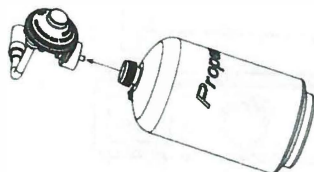

STEP 06

Insert the gas regulator and tank into the gas line of the griddle. Turn the collar of the gas regulator clockwise to secure it to the gas line.

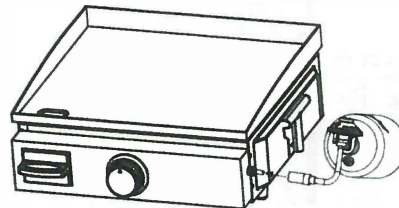

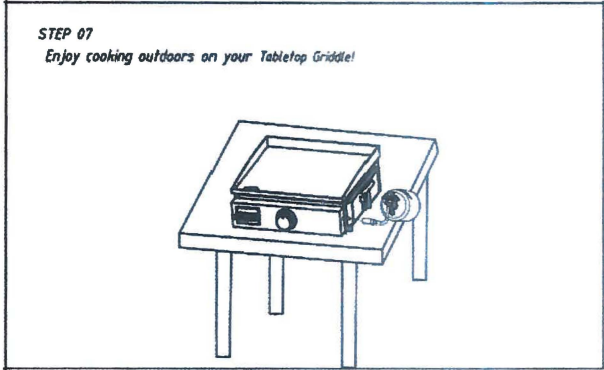

⚠ WARNING - Be careful of the placement of the disposable cylinder, make sure the pressure relief device is not into liquid propane!

Model YSNFM-HT-200 (RV installation):

<p>01. Body (1 piece)</p>	<p>02. Griddle Top (1 piece)</p>	<p>03. Feet (4 pieces)</p>
<p>04. Temperature knob (1 piece)</p>	<p>05. Grease cup (1 piece)</p>	<p>06. Regulator valve (1 piece)</p>

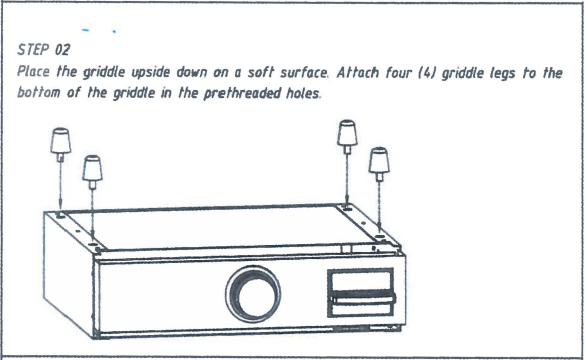
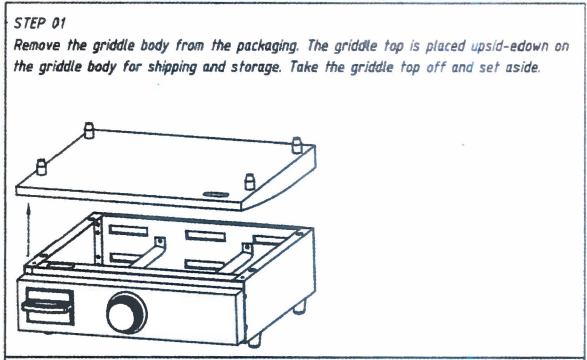

STEP 03

Ensure that the fuel nozzle is housed within the burner opening.

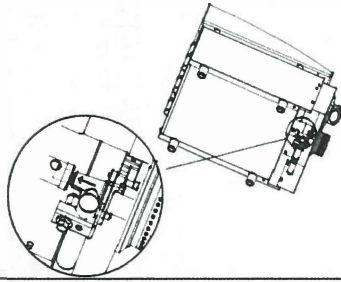

STEP 04

Turn the griddle over so it stands on its legs. Place the griddle top on the griddle body. Make sure the four positioning pegs on the griddle top are seated into the griddle body.

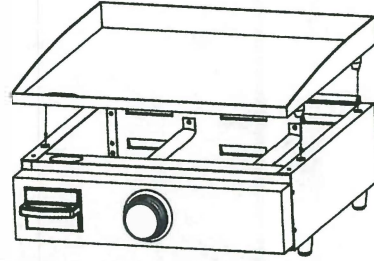

STEP 05

Put the product flat and screw the threaded interface on the tail.

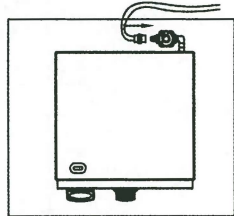

Part List for YSNFM-HT-100NB

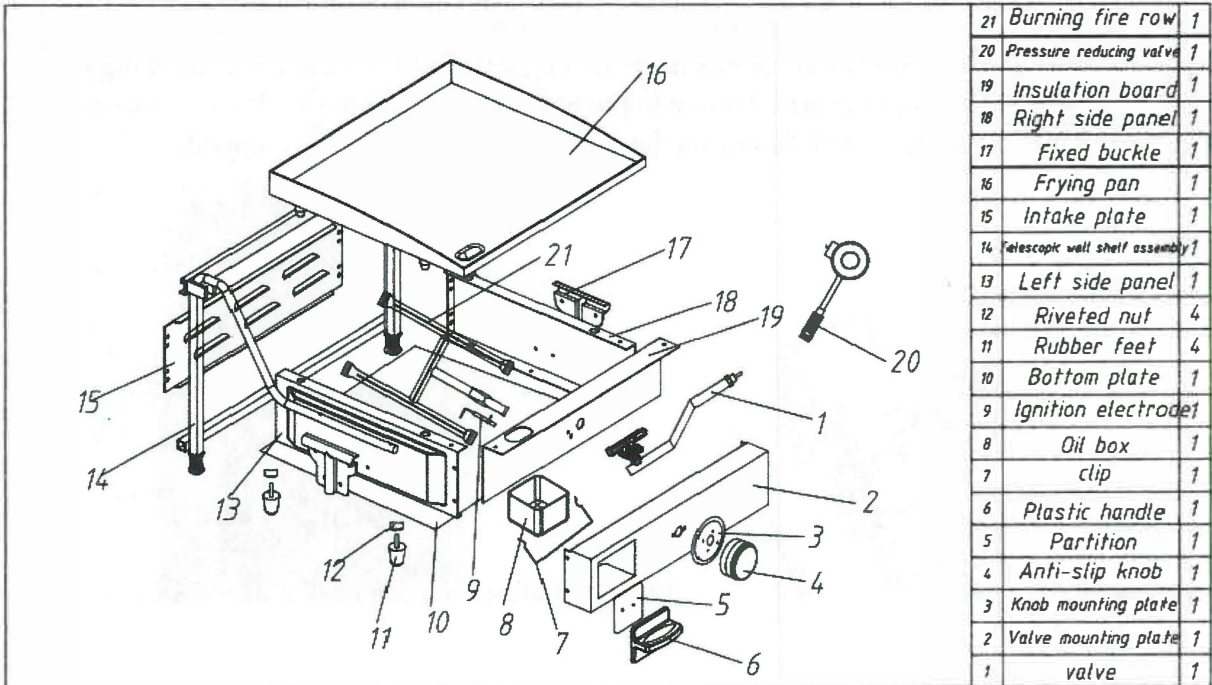

Part List for YSNFM-HT-200

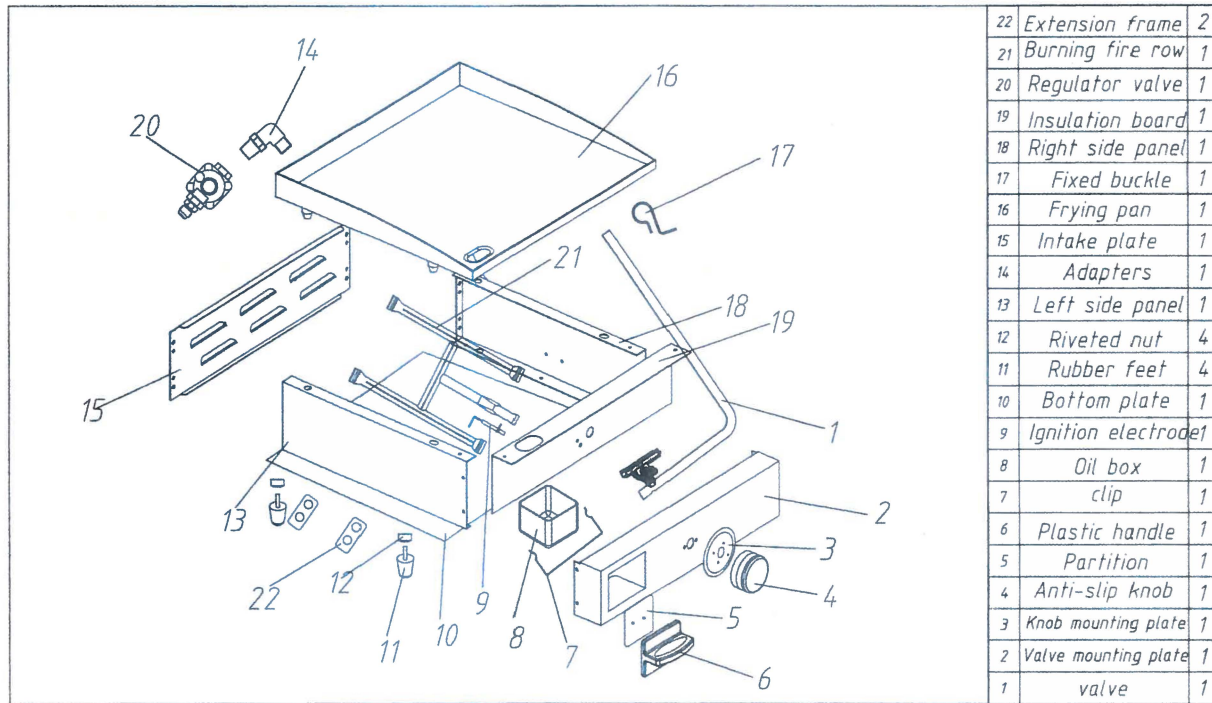

Main Grill Burners - Extreme care should be taken when removing a burner. It must be correctly centered on the orifice before any attempt is made to relight the grill. Frequency of cleaning will depend on how often you use the grill. Failure to properly place the burner back into position could cause a fire to occur, thereby damaging the grill and making it unsafe to operate.

Illustration:

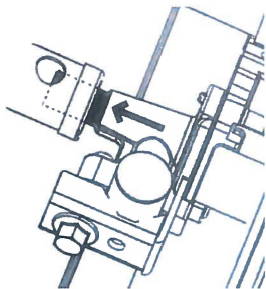

Product Picture:



GAS CONNECTION:

Model YSNFM-HT-100NB: The approved regulator supplied by the manufacturer must be used. Screw in the 11lb propane bottle into the gas regulator, turn the tank clockwise to connect;

Model YSNFM-HT-200: Threaded the RV listed hose to the inlet connection of the appliance regulator, use wrench and turn clockwise to connect;

LEAK TEST:

 **WARNING:** Please leak test your grill before use, make sure no gas leakage occurs.

- To check for gas leaks on hose or grill, use a solution of 1-part liquid dish detergent to 10 parts water. Agitate solution until bubblers form, then apply to all fittings and inlet to grill control valve. If a leak is detected and you are unable to correct; return unit to the dealer for repair.
1. Turn gas control knob to OFF position;
 2. Brush soapy solution onto connection area;
 3. If bubbles appear, there is a leak, disconnect the connector and connect again, make sure the male and female of QDD are mated well;
 4. If leaks cannot be stopped do not try to repair, call for replacement parts.

DISCONNECT OF GAS:

Model YSNFM-HT-100NB: Counter-clockwise the disposable propane bottle to disconnect the bottle from the appliance.

Model YSNFM-HT-200: Turn the connection of RV hose on the regulator side counter-clockwise to disconnect the hose from the appliance.

 **WARNING:**

- Do not store a spare LP gas cylinder under or near this appliance;
- Never fill the cylinder beyond 80 percent full; and
- If the instructions in (1) and (2) are not followed exactly, a fire causing death or serious injury may occur.

The appliance must be isolated from the gas supply piping system by closing its individual manual shutoff valve during any pressure testing of the gas supply piping system at test pressures equal to or less than ½ psi (3.5 kPa).

LIGHTING INSTRUCTIONS:

Lighting the Burner(s)

1. Read instructions before lighting.
2. Make sure all valves are in the “OFF” position.
3. Open the gas supply after confirming all knobs are in the “OFF” position.
4. Push the gas control (burner) knob in, and rotate counterclockwise to the “ON” position marking on the knob.
5. You should hear a “CLICK” and the burner should ignite.

If the burners fail to light:

1. If the burner does not light on the first try, repeat immediately. On your second attempt, if the burner does not light within five (5) seconds, turn the burner knob(s) completely off. Do not try again for a minimum of five (5) minutes as the gas dissipates.
2. After five (5) minutes, you may proceed to try to light the burner again using the procedures outlined above.
3. If after a few rounds of trying to light the burner using the Piezo-style ignition, the burner still does not light consider using match lighting method outlined above.

Match lighting:

1. Attach the paper book match to the lighting rod, insert it to the burner port from the gap between the griddle and the chamber,
2. While holding match in place, turn the control knob counterclockwise to light position, grill will ignite.

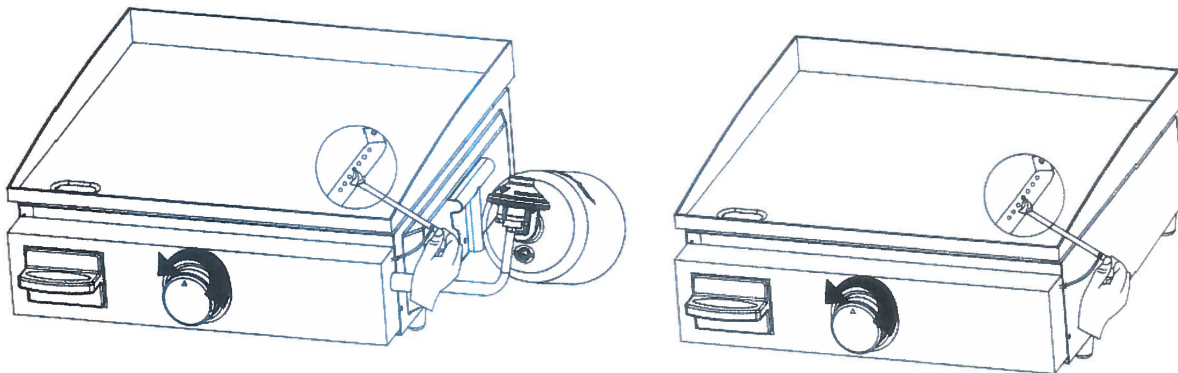



WARNING:

- Once you are done using the griddle, push the burner knobs in, and rotate clockwise to the “Off” position.
- IMMEDIATELY turn off the control knob if the burner flame is accidentally extinguished;

Check for proper burner flame characteristics. Burner flames should be blue and stable, some yellow tip is normal. If the flame is yellow, it indicates insufficient air. The burner tube may be dirty or have spider nests inside blocking gas flow.

The correct flame pattern is shown below:

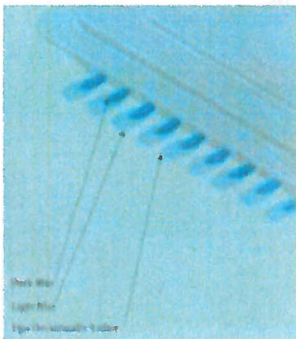

MAINTENANCE

- Keep appliance area clear and free of any combustible materials, gasoline and other flammable vapors and liquids.
- Not obstructing the flow of combustion and ventilation air.
- Visually check burner flames.
- Grill should be cool to the touch before cleaning and storing.
- After each use of the grill, the appliance must be cleaned.
- To reduce the risk of grease fire, always clean the drip tray and remove any grease from the inside of the grill using warm soapy water. The outside of the appliances can also be wiped down with warm soapy water.
- Use a brass bristled barbecue brush to scrub the stainless-steel cooking grates, not a steel bristled wire brush.
- DO NOT use any cleaning solvents or abrasives to clean the grill.
- Before each use always check/clean burner/venture tubes for insects and insect nests. A clogged tube can lead to fire beneath the appliances.

IMPORTER:

YSN IMPORTS INC., DBA FLAME KING

2601 Northland Drive

Elkhart, IN 46514

USA

www.flameking.com

Email: info@flameking.com

REPLACEMENT PARTS:

DO NOT RETURN to RETAIL if Merchandise is Broken or Parts are Missing.

Please call: (574) 293-1800

Flame King Customer Service Department For Replacement

Thank you!

MANUEL D'INSTRUCTIONS

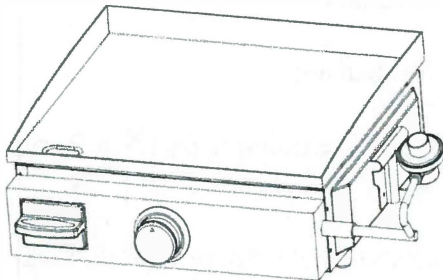

Modèle No.: YSNFM-HT-100NB
GRILLE DE GAZ PROPANE LB
pour Utilisation sur table et RV

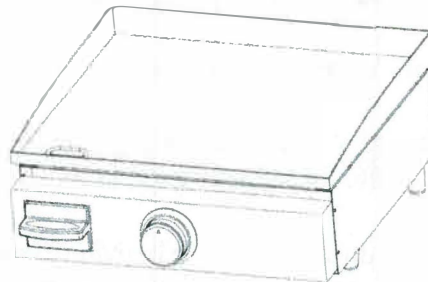

Modèle No.: YSNFM-HT-200
GRIDDLE À Gaz RV avec régulateur d'appareil



Ce manuel d'instructions contient des informations importantes nécessaires au bon assemblage et à l'utilisation sûre de l'appareil. Lisez et suivez tous les avertissements et instructions avant d'assembler et d'utiliser l'appareil. Suivez tous les avertissements et instructions lors de l'utilisation de l'appareil. Conservez ce manuel pour référence future.



DANGER

Si vous sentez du gaz:

- Coupez le gaz à l'appareil.
- Éteignez toute flamme nue.
- Ouvrez le couvercle. (Si seulement)
- Si l'odeur persiste, éloignez-vous de l'appareil et vous êtes immédiatement votre service d'incendie.

Le non-respect de ces instructions peut entraîner un incendie ou une explosion pouvant entraîner des dommages matériels, des blessures corporelles ou la mort.



DANGER

- N'utilisez jamais cet appareil sans surveillance.
- Ne jamais faire fonctionner cet appareil à moins de 10 "(3,0 m) d'une structure, d'un matériau combustible ou d'une autre bouteille de gaz.
- Ne jamais faire fonctionner cet appareil à moins de 25 "(7,5 m) de tout liquide in flammable.
- En cas d'incendie, éloignez-vous de l'appareil et appelez immédiatement votre service d'incendie. N'essayez pas d'éteindre un feu d'huile ou de graisse avec de l'eau.

Le non-respect de ces instructions peut entraîner un incendie, une explosion ou un risque de brûlure pouvant entraîner des dommages matériels, des blessures corporelles ou la mort.

ATTENTION

- Ces branchies sont conçues pour UN USAGE EXTÉRIEUR UNIQUEMENT et ne doivent pas être utilisées dans un bâtiment, un garage ou toute autre zone fermée;
- Cet appareil n'est pas conçu pour être installé dans ou sur des bateaux.
- Le dégagement minimum entre le gril et tout matériau combustible doit être de 12 "à l'arrière et de 12" de chaque côté du gril et la hauteur du bas au sol est de 15,75 ".
- Avant chaque utilisation, votre branchie, vos tuyaux, votre raccord et votre brûleur doivent être inspectés visuellement pour déceler toute usure et / ou dommage.
- S'il y a des signes d'abrasion, d'usure, de coupure ou de fuite, le tuyau doit être remplacé avant la mise en service de l'appareil, le tuyau de remplacement doit être celui spécifié par le fabricant.
- Cet appareil n'est pas destiné à un usage commercial.
- L'utilisation d'alcool, de médicaments sur ordonnance ou en vente libre peut nuire à la capacité des consommateurs à faire fonctionner correctement / en toute sécurité l'appareil.
- En cas d'incendie de graisse, ne tentez pas d'éteindre avec de l'eau. Appelez immédiatement les pompiers. Un extincteur de type BC ou ABC peut, dans certaines circonstances, contenir le feu. Gardez le tuyau d'alimentation en carburant éloigné de toute surface chauffée.
- Ne laissez pas l'appareil sans surveillance. Gardez les enfants et les animaux éloignés de l'appareil à tout moment.
- Ne déplacez pas l'appareil pendant son utilisation.
- Cet appareil n'est pas conçu et ne doit jamais être utilisé comme appareil de chauffage.r.
- **DANGER** - N'utilisez pas cet appareil sous des auvents allongés. Le non-respect de cette consigne peut entraîner un incendie ou des blessures.
-  **DANGER** - Ne mettez pas le gril en mode stockage ou voyage immédiatement après utilisation. Laissez refroidir au toucher avant de déplacer ou de ranger. Le non-respect de cette consigne peut entraîner un incendie, entraînant des dommages matériels, des blessures corporelles ou la mort.
- Cet appareil sera chaud pendant et après son utilisation. Utilisez des gants isolants pour le four ou des gants pour vous protéger des surfaces chaudes ou des éclaboussures de liquides de cuisson.

- **Modèle YSNFM-HT-100NB** est équipé d'une connexion CGA n ° 600, assurez-vous que la bouteille est déconnectée lorsque les appareils ne sont pas utilisés. Et seules les bouteilles marquées «Propane» doivent être utilisées;
- **Modèle YSNFM-HT-200** est équipé d'un régulateur d'appareil et se connecte au système d'alimentation en gaz RV avec un tuyau homologué. Si l'appareil n'est pas utilisé, le gaz doit être coupé au niveau de la bouteille d'alimentation. Le stockage d'un appareil à l'intérieur n'est autorisé que si la bouteille est débranchée et retirée de l'appareil.
- Les bouteilles doivent être stockées à l'extérieur, hors de portée des enfants et ne doivent pas être stockées dans un bâtiment, un garage ou tout autre espace clos.
- Le régulateur de pression et le flexible fournis avec l'appareil doivent être utilisés. Les régulateurs de pression et les flexibles de remplacement doivent être ceux spécifiés par le fabricant de l'appareil.
 - ◆ Régulateur pour YSNFM-HT-100NB: Ningbo Wanan **Modèle RJ-B**;
 - ◆ Régulateur pour YSNFM-HT-200: Ningbo Laite **Modèle JY60LP**;
 - ◆ Tuyau RV pour YSNFM-HT-200: Ningbo Wanan **Modèle LJG-C**

Instructions spéciales pour l'utilisation du régulateur et de la bouteille de propane

Une bouteille de gaz propane est requise pour le fonctionnement.

Utilisez un 16,4 oz. Le modèle FM-HT-100 est équipé d'un régulateur ayant un dispositif de connexion de bouteille CGA n ° 600 pour se connecter à 16,4 oz. Seuls les bouteilles marquées «PROPANE» doivent être utilisées.



La bouteille de propane doit être construite et marquée conformément à la spécification pour les bouteilles de GPL du ministère américain des Transports (DOT) ou à la norme nationale du Canada, CAN / CSA-B339, Bouteilles, sphères et tubes pour le transport des marchandises dangereuses .

- Stockez les bidons de carburant de rechange dans un endroit bien ventilé loin du gril.
- Ne pas percer ni brûler la cartouche de carburant.
- Si l'appareil n'est pas utilisé, le bouton de commande doit être tourné à la position «OFF» pour couper le débit de gaz de la bouteille.
- Ne stockez pas une bouteille de propane de rechange sous ou à proximité de ce gril.

- Conservez le bouchon du cylindre et réinstallez-le lorsqu'il n'est pas utilisé.
- Le système d'alimentation du cylindre doit être conçu pour le retrait de la vapeur. Ne bloquez pas la soupape de surpression pendant l'utilisation ou le stockage.e.

INSTALLATION

- L'installation de ce gril doit être conforme aux cordons locaux ou en l'absence de codes locaux avec le National Fuel Gas Code, ANSI Z223.1 / NFPA 54, Stockage et manutention des gaz de pétrole liquéfiés, ANSI / NFPA 58. L'installation de ce gril doit être également conforme aux normes ANSI A119.2 / NFPA 1192 pour les véhicules de loisirs. Les normes ANSI A119 doivent également être suivies concernant les dégagements entre les appareils et les portes, fenêtres et prises d'air de combustion. Série CSAZ 240 RV.
- Cet appareil doit être installé du côté opposé, à partir d'un système de distribution / distribution de carburant d'un VR.
- Pour le gril de véhicule récréatif à utiliser avec un système de montage ou de rangement coulissant, veuillez suivre les exigences de dégagement pour les matériaux combustibles dans ce manuel.
- Le système coulissant doit supporter au moins deux fois le poids du gril lorsqu'il est complètement déployé et en position verrouillée;
- L'installation de l'appareil doit exclure la possibilité de fonctionnement ou d'écoulement de gaz en position de stockage (voyage).
- Cet appareil doit être connecté au système de propane du véhicule avec un tuyau flexible raccordé ou conforme aux exigences haute pression de la Norme pour les pigtails et les raccords de tuyau pour GPL, ANSI / UL 569, et doit être d'une longueur maximale de celle requise pour permettre au gril d'être monté dans la position «en service» de son système de montage.
- Le tuyau doit être installé de manière à ne pas lui permettre d'entrer en contact avec la surface chaude du gril pendant son utilisation ou dans le mode de stockage / voyage.
- **ATTENTION** - N'utilisez pas cet appareil sous des auvents allongés. Le non-respect de cette consigne peut entraîner un incendie ou des blessures.
-  **DANGER** - Ne mettez pas le gril en mode stockage ou voyage immédiatement après utilisation. Laissez le gril refroidir au toucher avant de le déplacer ou de le ranger. Le non-respect de cette consigne peut entraîner un incendie entraînant des dommages matériels, des blessures corporelles ou la mort.





INSTRUCTIONS DE MONTAGE

Veillez lire attentivement toutes les instructions avant de continuer. Assurez-vous que tout le matériel d'emballage en plastique est retiré avant l'assemblage

Trouvez une grande surface propre pour assembler votre plaque chauffante. Veillez consulter la liste des pièces et les schémas d'assemblage si nécessaire.

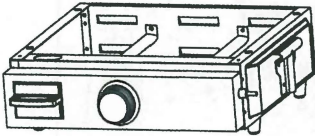
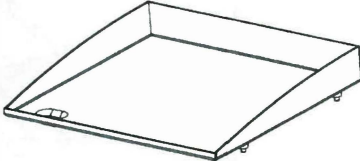
Il est conseillé de faire assembler l'unité par deux personnes.

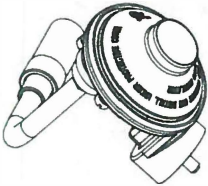
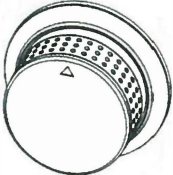
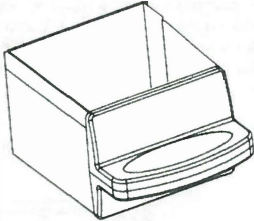
Modèle YSNFM-HT-100NB (RV installation):

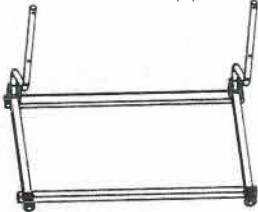
<p>01. Corps (1 pièce)</p> 	<p>02. Plaque chauffante (1 pièce)</p> 	<p>03. Pieds (4 pièces)</p> 
<p>04. Régulateur (1 pièce)</p> 	<p>05. Bouton (1 pièce)</p> 	<p>06. Coupe à graisse (1 pièce)</p> 
<p>NON INCLUS - LP Bottle</p> 	<p>NON INCLUS - Support</p> 	

ÉTAPE 01

Retirez le corps de la plaque chauffante de l'emballage. Le dessus de la plaque chauffante est placé à l'envers sur le corps de la plaque chauffante pour l'expédition et le stockage. Retirez le dessus de la plaque chauffante et mettez-le de côté.

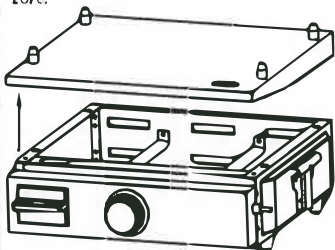

Étape 7, accrochez le support sur la bande de montage en aluminium blanc située sur le côté du VR, ouvrez deux bras pliants sur le support et assurez-vous qu'ils se verrouillent en position. Voir la figure 10 Avis: La hauteur entre le bas du gril et le groupe doit être supérieure à 16 pouces.



ÉTAPE 02

Placez la plaque de cuisson à l'envers sur une surface molle. Fixez quatre (4) pattes de plaque chauffante au bas de la plaque chauffante dans les trous pré-filetés.

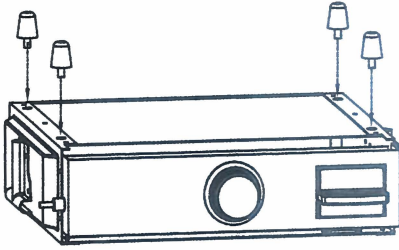

ÉTAPE 03

Assurez-vous que la buse de carburant est logée dans l'ouverture du brûleur.

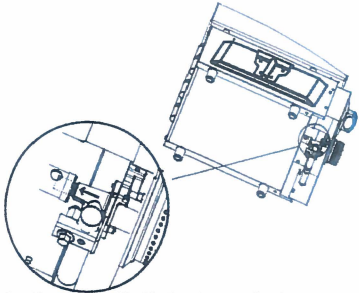

ÉTAPE 04

Retournez la plaque chauffante pour qu'elle repose sur ses pattes. Placez le dessus de la plaque chauffante sur le corps de la plaque chauffante. Assurez-vous que les quatre chevilles de positionnement sur le dessus de la plaque chauffante sont insérées dans le corps de la plaque chauffante.

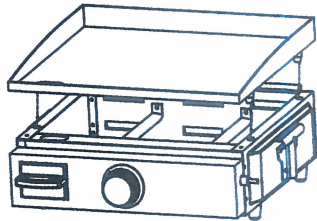

Étape 5, retirez votre grill de tous les emballages intérieurs et extérieurs, maintenez le support. Voir la figure 5

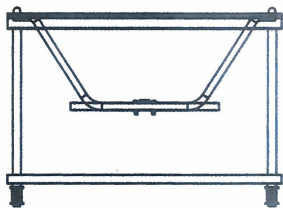

Étape 8, Glissez le grill sur 2 bras, assurez-vous que le grill est entièrement sur les bras, contre les butées. Voir la figure 8

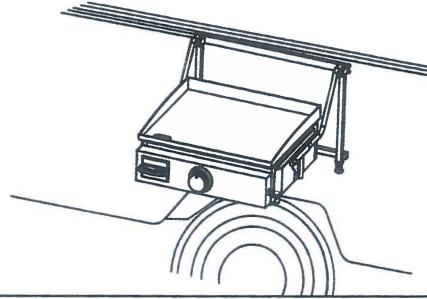

Étape 9, insérez les goupilles de retenue dans les bras. Pour retirer la grille, retirez les goupilles de retenue des bras et faites glisser la grille hors des bras du support. Voir la figure 9

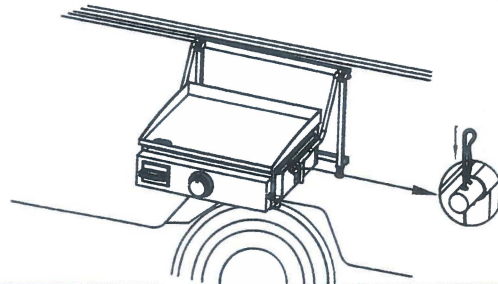

ÉTAPE 10

Vissez la bouteille de GPL dans le régulateur de gaz, en tournant le réservoir dans le sens des aiguilles d'une montre.

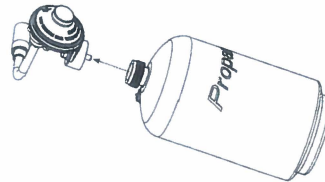

ÉTAPE 14

Insérez le régulateur de gaz et le réservoir dans la conduite de gaz de la plaque chauffante. Tournez le collier du régulateur de gaz dans le sens des aiguilles d'une montre pour le fixer à la conduite de gaz.

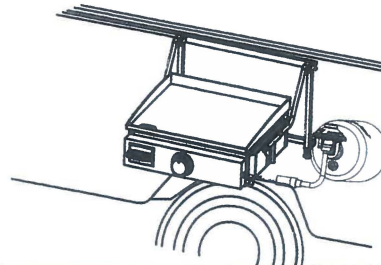

Vérifiez les caractéristiques de la flamme du brûleur. Les flammes du brûleur doivent être bleues et stables, une pointe jaune est normale. Si la flamme est jaune, cela indique un manque d'air. Le tube du brûleur peut être sale ou avoir des nids d'araignée à l'intérieur bloquant le flux de gaz.

Le modèle de flamme correct est illustré ci-dessous:

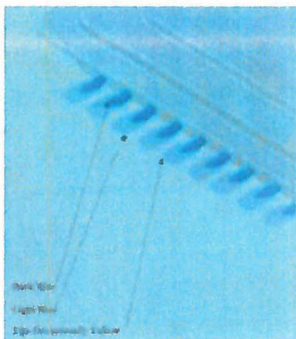

ENTRETIEN

- Gardez la zone de l'appareil dégagée et exempte de tout matériau combustible, essence et autres vapeurs et liquides inflammables.
- Ne pas obstruer la circulation de l'air de combustion et de ventilation.
- Vérifiez visuellement les flammes du brûleur.
- Le gril doit être froid au toucher avant de le nettoyer et de le ranger.
- Après chaque utilisation du gril, l'appareil doit être nettoyé.
- Pour réduire le risque d'incendie de graisse, nettoyez toujours le plateau d'égouttement et retirez toute graisse de l'intérieur du gril avec de l'eau chaude savonneuse. L'extérieur des appareils peut également être essuyé avec de l'eau chaude savonneuse.
- Utilisez une brosse de barbecue à poils en laiton pour frotter les grilles de cuisson en acier inoxydable, et non une brosse en fil de fer à poils d'acier.
- N'UTILISEZ AUCUN solvant de nettoyage ou abrasif pour nettoyer le gril.
- Avant chaque utilisation, vérifiez / nettoyez toujours les brûleurs / tubes de ventilation pour les insectes et les nids d'insectes. Un tube bouché peut provoquer un incendie sous les appareils.

Match éclairage:

1. Fixez l'allumette de livre en papier à la tige d'éclairage, insérez-la dans le port du brûleur à partir de l'espace entre la plaque chauffante et la chambre,
2. Tout en maintenant l'allumette en place, tournez le bouton de commande dans le sens antihoraire jusqu'à la position d'éclairage, le gril s'enflammera.

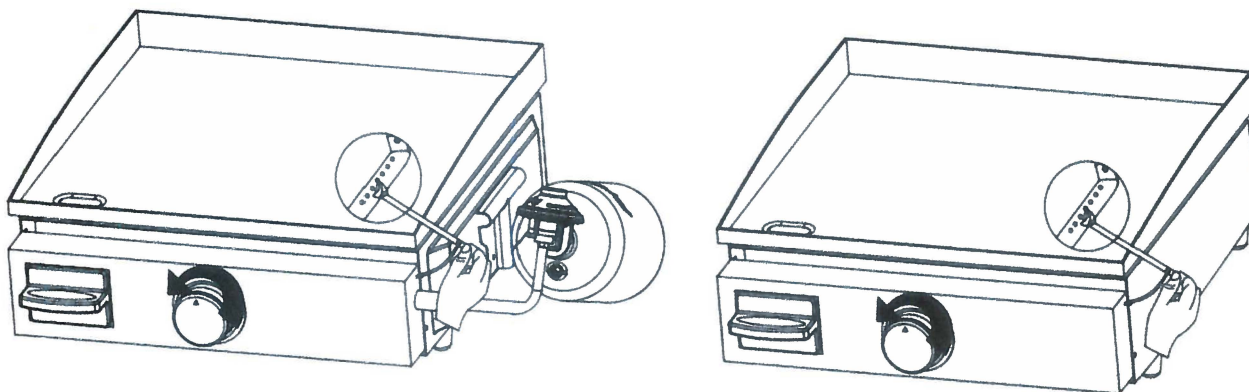

ATTENTION:

- Une fois que vous avez fini d'utiliser la plaque chauffante, poussez les boutons du brûleur et tournez dans le sens des aiguilles d'une montre jusqu'à la position «Off».
- Éteignez IMMÉDIATEMENT la commande pour savoir si la flamme du brûleur s'est éteinte accidentellement;

L'appareil doit être isolé du système de tuyauterie d'alimentation en gaz en fermant son robinet d'arrêt manuel individuel pendant tout test de pression du système de tuyauterie d'alimentation en gaz à des pressions d'essai égales ou inférieures à ½ psi (3,5 kPa).

INSTRUCTIONS D'ÉCLAIRAGE:

L'Allumer le (s) brûleur (s)

1. Lisez les instructions avant d'allumer.
2. Assurez-vous que toutes les vannes sont en position «OFF».
3. Ouvrez l'alimentation en gaz après avoir confirmé que tous les boutons sont en position «OFF».
4. Enfoncez le bouton de commande de gaz (brûleur) et tournez-le dans le sens inverse des aiguilles d'une montre jusqu'à la position «ON» sur le bouton.
5. Vous devriez entendre un «CLIC» et le brûleur devrait s'allumer.

Si les brûleurs ne s'allument pas:

1. Si le brûleur ne s'allume pas du premier coup, recommencez immédiatement. Lors de votre deuxième tentative, si le brûleur ne s'allume pas dans les cinq (5) secondes, éteignez complètement le (s) bouton (s) du brûleur. Ne réessayez pas pendant au moins cinq (5) minutes pendant que le gaz se dissipe.
2. Après cinq (5) minutes, vous pouvez essayer de rallumer le brûleur en suivant les procédures décrites ci-dessus.
3. Si après quelques essais d'allumage du brûleur à l'aide de l'allumage de type piézo, le brûleur ne s'allume toujours pas, envisagez d'utiliser la méthode d'allumage par correspondance décrite ci-dessus.

CONNEXION AU GAZ:

Modèle YSNFM-HT-100NB: Le détendeur approuvé fourni par le fabricant doit être utilisé. Vissez la bouteille de propane de 1 lb dans le régulateur de gaz, tournez le réservoir dans le sens des aiguilles d'une montre pour le connecter;

Modèle YSNFM-HT-200: Filetez le tuyau homologué RV à la connexion d'entrée du régulateur de l'appareil, utilisez une clé et tournez dans le sens des aiguilles d'une montre pour connecter;

TEST DE FUITE:



ATTENTION: Veuillez tester votre gril avant utilisation, assurez-vous qu'aucune fuite de

gaz ne se produit.

- Pour vérifier s'il y a des fuites de gaz sur le tuyau ou le gril, utilisez une solution d'une part de détergent à vaisselle liquide pour 10 parts d'eau. Agiter la solution jusqu'à ce que les barboteurs partent, puis l'appliquer à tous les raccords et à l'entrée de la soupape de commande du gril. Si une fuite est détectée et que vous ne parvenez pas à la corriger; renvoyez l'appareil au revendeur pour réparation.

1. Tournez le bouton de commande de gaz en position OFF;

2. Brossez la solution savonneuse sur la zone de connexion;

3. Si des bulles apparaissent, il y a une fuite, déconnectez le connecteur et reconnectez-vous, assurez-vous que le mâle et la femelle de QDD sont bien accouplés;

4. Si les fuites ne peuvent pas s'arrêter, n'essayez pas de réparer, appelez des pièces de rechange.s.

DÉCONNECTER LE GAZ:

Modèle YSNFM-HT-100NB: Dans le sens contraire des aiguilles d'une montre, la bouteille de propane jetable pour déconnecter la bouteille de l'appareil.

Modèle YSNFM-HT-200: Tournez le raccord du tuyau RV du côté du régulateur dans le sens inverse des aiguilles d'une montre pour déconnecter le tuyau de l'appareil.



ATTENTION:

- Ne stockez pas une bouteille de GPL de rechange sous ou près de cet appareil;
- Ne remplissez jamais la bouteille à plus de 80%; et
- Si les instructions en (1) et (2) ne sont pas suivies à la lettre, un incendie provoquant la mort ou des blessures graves peut se produire.

Brûleurs du gril principal - Faites très attention lorsque vous retirez un brûleur. Il doit être correctement centré sur l'orifice avant toute tentative de rallumage du gril. La fréquence de nettoyage dépendra de la fréquence à laquelle vous utilisez le gril. Le fait de ne pas remettre correctement le brûleur en place pourrait provoquer un incendie, endommageant ainsi le gril et rendant son fonctionnement dangereux.

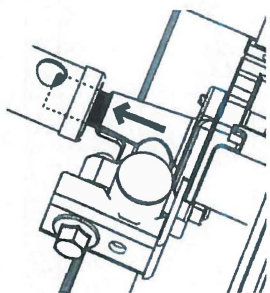
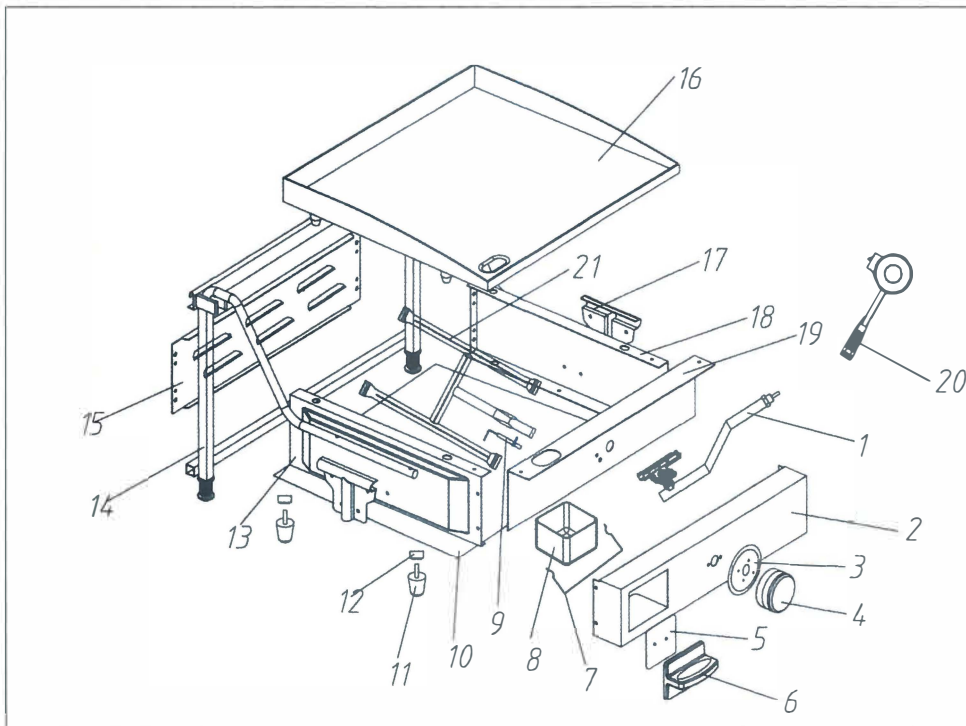

Illustration:



Image du produit:

Liste des pièces pour YSNFM-HT-100NB



21	Brûleur	1
20	Détendeur	1
19	Lunette avant	1
18	Planche droite	1
17	Support	1
16	Teppanyaki	1
15	Plaque arrière	1
14	Support de voiture	1
13	Panneau gauche	1
12	Écrou	4
11	Pieds de soutien	4
10	Plaque inférieure	1
9	Aiguille d'allumage	1
8	Lèche-frite	1
7	Support	1
6	manipuler	1
5	Cloison	1
4	Bouton	1
3	Plaque de montage	1
2	Plaque de montage de la vanne	1
1	soupape	1

Liste des pièces pour YSNFM-HT-200

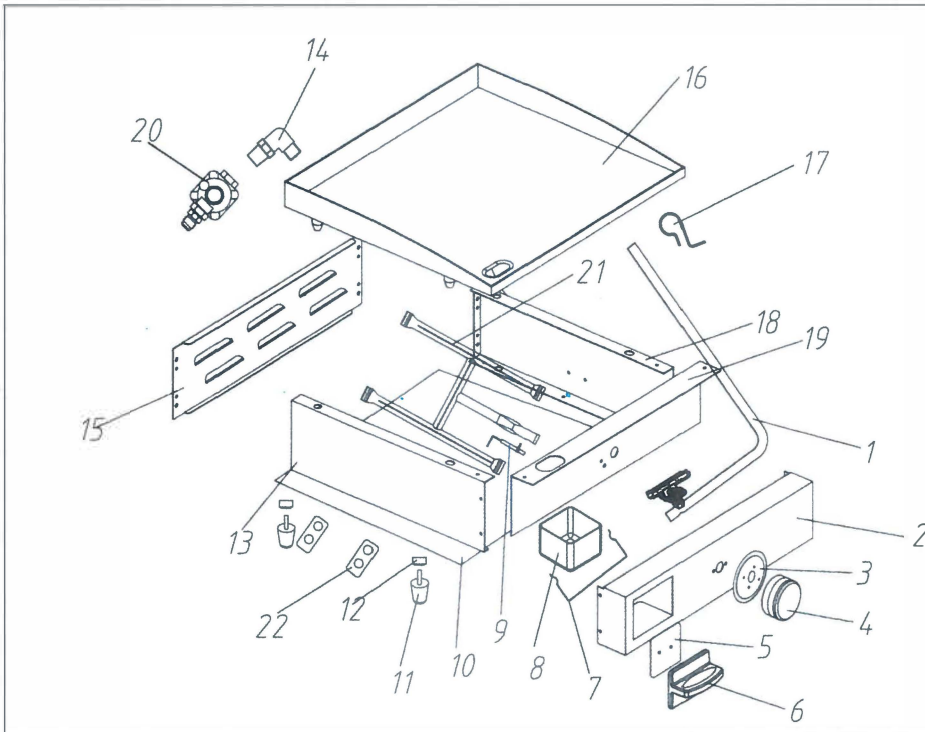

22	Accessoires	2
21	Brûleur	1
20	Vanne de régulation	1
19	Lunette avant	1
18	Planche droite	1
17	Boucle fixe	1
16	Teppanyaki	1
15	Plaque arrière	1
14	Adaptateurs	1
13	Panneau gauche	1
12	Écrou	4
11	Pieds de soutien	4
10	Plaque inférieure	1
9	Aiguille d'allumage	1
8	Lèche-frite	1
7	Support	1
6	manipuler	1
5	Cloison	1
4	Bouton	1
3	Plaque de montage	1
2	Plaque de montage de la vanne	1
1	soupape	1

ÉTAPE 03

Assurez-vous que la buse de carburant est logée dans l'ouverture du brûleur.

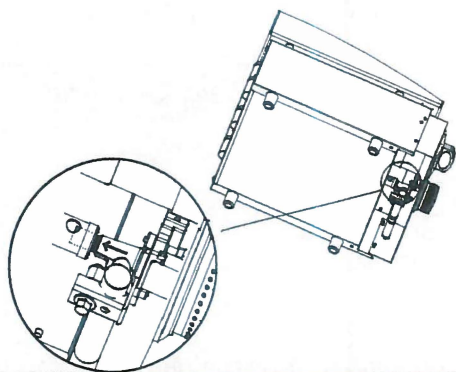

ÉTAPE 04

Retournez la plaque chauffante pour qu'elle repose sur ses pattes. Placez le dessus de la plaque chauffante sur le corps de la plaque chauffante. Assurez-vous que les quatre chevilles de positionnement sur le dessus de la plaque chauffante sont insérées dans le corps de la plaque chauffante.

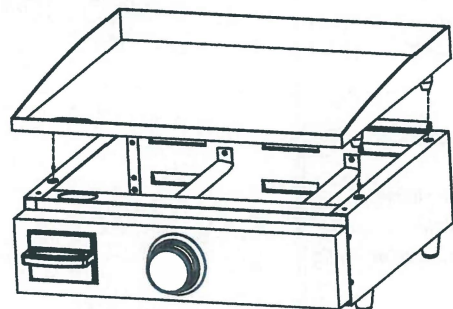

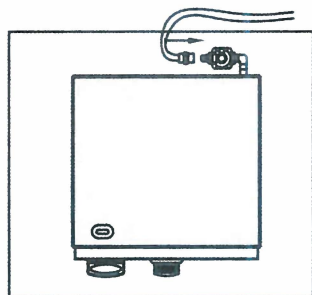

ÉTAPE 05

Mettre le produit à plat et visser l'interface fileté sur la queue

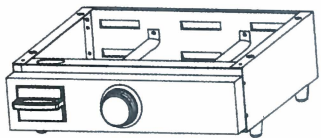
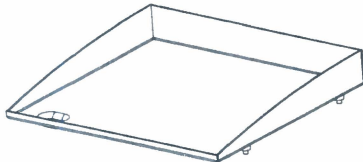

⚠ ATTENTION - Faites attention à l'emplacement de la bouteille jetable, assurez-vous que le dispositif de décompression n'est pas dans du propane liquide!

Modèle YSNFM-HT-200 (RV installation):

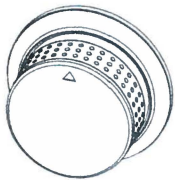
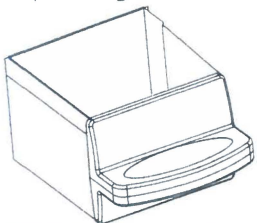
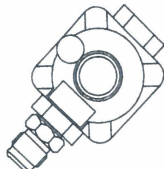
<p>01. Corps (1 pièce)</p> 	<p>02. Plaque chauffante (1 pièce)</p> 	<p>03. Pieds (4 pièces)</p> 
<p>04. Bouton (1 pièce)</p> 	<p>05. Coupe à graisse (1 pièce)</p> 	<p>06. Vanne de régulation (1 pièce)</p> 

ÉTAPE 01

Retirez le corps de la plaque chauffante de l'emballage. Le dessus de la plaque chauffante est placé à l'envers sur le corps de la plaque chauffante pour l'expédition et le stockage. Retirez le dessus de la plaque chauffante et mettez-le de côté.

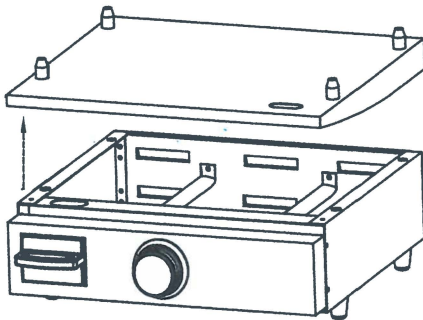

ÉTAPE 02

Placez la plaque de cuisson à l'envers sur une surface molle. Fixez quatre (4) pattes de plaque chauffante au bas de la plaque chauffante dans les trous pré-filetés.



Modèle YSNFM-HT-100NB (Table Top installation):

ÉTAPE 01

Retirez le corps de la plaque chauffante de l'emballage. Le dessus de la plaque chauffante est placé à l'envers sur le corps de la plaque chauffante pour l'expédition et le stockage. Retirez le dessus de la plaque chauffante et mettez-le de côté.

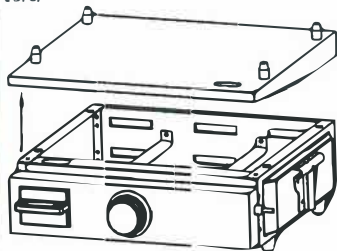

ÉTAPE 05

Vissez la bouteille de GPL dans le régulateur de gaz, en tournant le réservoir dans le sens des aiguilles d'une montre.

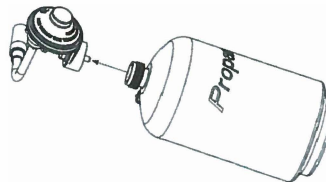

ÉTAPE 02

Placez la plaque de cuisson à l'envers sur une surface molle. Fixez quatre (4) pattes de plaque chauffante au bas de la plaque chauffante dans les trous pré-filetés.



ÉTAPE 06

Insérez le régulateur de gaz et le réservoir dans la conduite de gaz de la plaque chauffante. Tournez le collier du régulateur de gaz dans le sens des aiguilles d'une montre pour le fixer à la conduite de gaz.

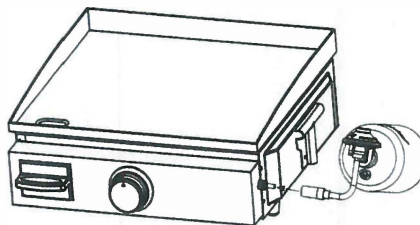

ÉTAPE 03

Assurez-vous que la buse de carburant est logée dans l'ouverture du brûleur.

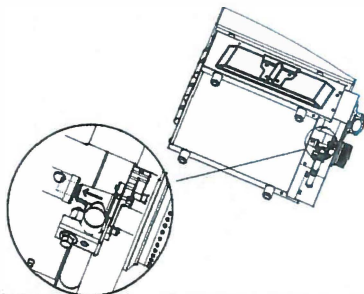

ÉTAPE 07

Profitez de la cuisson à l'extérieur sur votre plaque chauffante de table de 17 po!

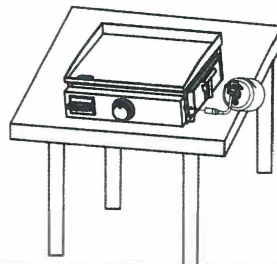

ÉTAPE 04

Retournez la plaque chauffante pour qu'elle repose sur ses pattes. Placez le dessus de la plaque chauffante sur le corps de la plaque chauffante. Assurez-vous que les quatre chevilles de positionnement sur le dessus de la plaque chauffante sont insérées dans le corps de la plaque chauffante.

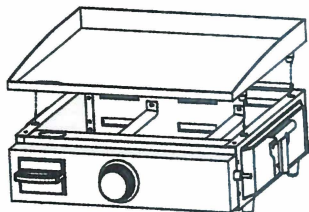

Étape 6, dépliez chaque bras un à la fois, les bras tomberont dans les fentes.

Pour replier, montez sur le rail inférieur pour pousser les bras au-dessus de la fente, puis repliez-le en position. Voir la figure 6

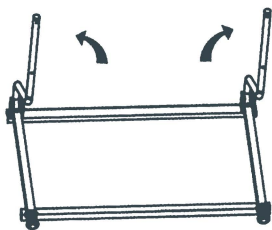

YSN IMPORTS INC., DBA FLAME KING

2601 Northland Drive

Elkhart, IN 46514

USA

www.flameking.com

Email: info@flameking.com

PIÈCES DE RECHANGE:

NE PAS RETOURNER au DÉTAIL si la marchandise est cassée ou si des pièces sont manquantes.

Veillez appeler: (574) 293-1800

Service à la clientèle pour le remplacement

Merci!

