

# MANUAL DE USUARIO

## VI-SOFT

### Agua Sin Sarro

### ABLANDADOR 25 LITROS 2-5 PERSONAS



1. Lea cuidadosamente todas las instrucciones antes de comenzar.
2. Evite los o-rings dañados durante la instalación mediante la aplicación de un lubricante certificado por la NSF (suministrado con el kit de instalación) a todas las juntas.
3. Este sistema no ha sido diseñado para el tratamiento de agua microbiológicamente peligrosa, o de calidad desconocida, sin una desinfección adecuada antes y después del sistema.

Revisa cómo instalar este producto escaneando el código QR:

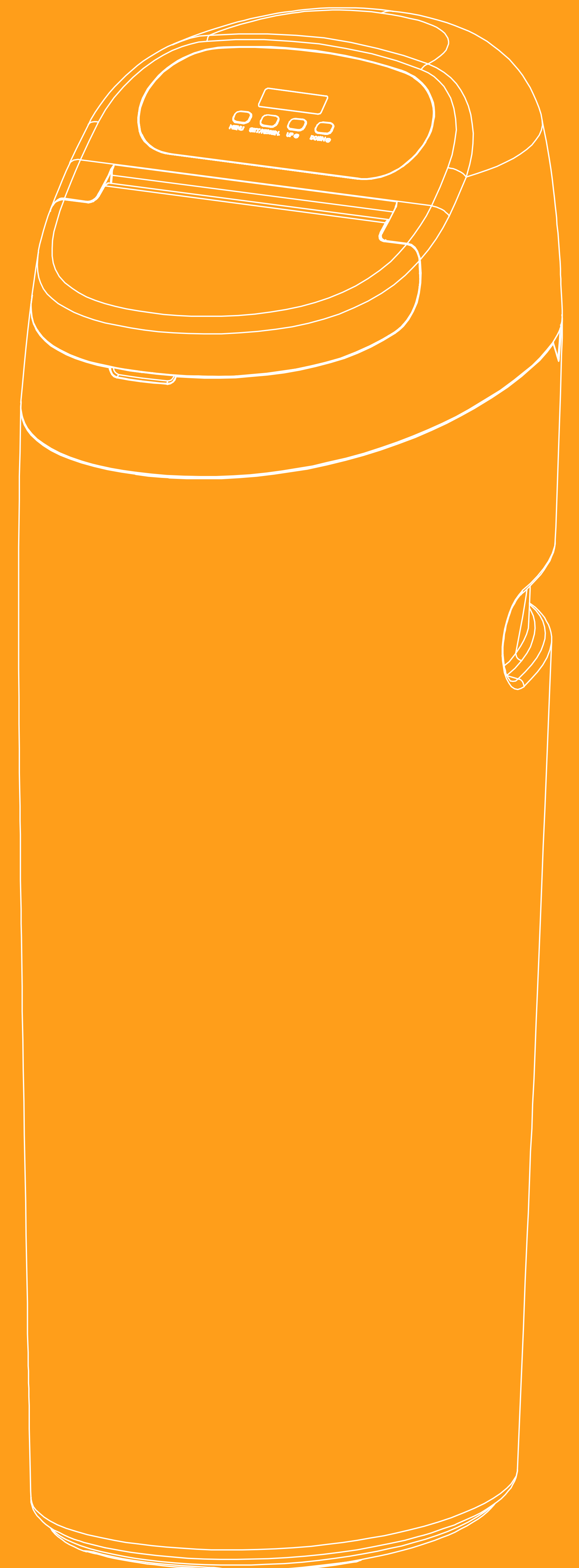

# ÍNDICE

1. ANTES DE COMENZAR LA INSTALACIÓN.....	PAG. 3
2. ESPECIFICACIONES DEL SISTEMA ABLANDADOR.....	PAG. 4
3. DIMENSIONES DEL SISTEMA ABLANDADOR.....	PAG. 5
4. DESEMPAQUE E INSPECCIONE SU ABLANDADOR DE AGUA.....	PAG. 6
5. COMPRUEBE EL NÚMERO DE SERIE DE LA VÁLVULA Y EL TIPO DE VÁLVULA.....	PAG. 7
6. COMPRUEBE EL NÚMERO DE SERIE DEL ABLANDADOR.....	PAG. 8
7. DESGLOSE DE PIEZAS.....	PAG. 9
8. INSTRUCCIONES PREVIAS A LA INSTALACIÓN.....	PAG. 13
9. INSTRUCCIONES DE INSTALACIÓN.....	PAG. 14
10. BYPASS DEL AGUA.....	PAG. 15
11. GUÍA DE PROGRAMACIÓN.....	PAG. 16
12. INSTRUCCIONES PARA LA PUESTA EN MARCHA.....	PAG. 18
13. INSTRUCCIONES DE MANTENIMIENTO.....	PAG. 20
14. GUÍA DE SOLUCIÓN DE PROBLEMAS.....	PAG. 26

## 1. ANTES DE COMENZAR LA INSTALACIÓN

- Debe leer y comprender el contenido de este manual antes de instalar o utilizar su ablandador de agua. Si no sigue las instrucciones, puede sufrir lesiones personales o daños a la propiedad.
  - Este ablandador de agua debe funcionar con presiones entre 30 psi y 125 psi. Si la presión del agua es superior a 125 psi, use una válvula reductora de presión en la línea de suministro de agua al ablandador.
  - Esta unidad debe ser operada a temperaturas entre 4°C - 43°C (40°F y 110°F)
  - No utilice este ablandador de agua en suministros con agua caliente (sí se puede usar para ablandar el agua antes de que se caliente en un calefont o caldera).
  - No instale esta unidad en lugares donde pueda estar expuesta a la humedad, a la luz solar directa o a temperaturas fuera del rango especificado anteriormente.
  - El aparato sólo puede utilizarse con el adaptador de corriente suministrado con éste.
  - El aparato sólo debe ser alimentado a un voltaje extra bajo de seguridad que corresponda a la marca que figura en el aparato.
  - Aplique el lubricante certificado por la NSF a todos los o-rings durante la instalación. No utilice o-rings dañados durante la instalación.
  - Los ablandadores están diseñados para operar con agua potable, por lo que los daños producto de altas concentraciones de hierro, manganeso, turbidez u otro parámetro fuera de la norma de agua potable, no están cubiertos por garantía. Los daños, debido a la severidad del medioambiente, en los pistones, juntas y/o espaciadores dentro de la válvula de control no están cubiertos por esta garantía.
  - Se recomienda inspeccionar y mantener anualmente la válvula de control. Puede ser necesario limpiar y/o reemplazar frecuentemente el pistón, las juntas y/o los espaciadores, dependiendo de la severidad de las condiciones del entorno.
  - Si el agua es microbiológicamente peligrosa, no use el sistema para tratar agua sin una adecuada desinfección antes y después del sistema.
  - La presente publicación se basa en la información disponible al momento de aprobarla para su impresión. El continuo perfeccionamiento del diseño podría producir cambios que no se incluyen en esta publicación.
  - Este aparato puede ser utilizado por menores de edad a partir de 14 años y por personas con capacidades físicas, sensoriales o mentales reducidas o con falta de experiencia y conocimientos, siempre que se les haya supervisado o instruido sobre el uso del aparato de manera segura y que comprendan los peligros que conlleva.
  - Los niños no deben jugar con el aparato.
  - La limpieza y el mantenimiento del equipo no deben ser realizados por menores de edad sin supervisión.
- Vigahome garantiza que su nuevo ablandador de agua está construido con materiales de calidad y mano de obra especializada. Cuando se instala y mantiene adecuadamente, le brindará años de servicio sin problemas.**
- Vigahome se reserva el derecho de cambiar las especificaciones a las que se refiere esta guía en cualquier momento, sin previo aviso.**

### NOTAS DE INSTALACIÓN Y MENSAJES DE SEGURIDAD:

Esté atento a los siguientes mensajes en este manual

Ejemplo,

#### NOTA

*Verifique y cumpla con la normativa local. Usted debe seguir estas directrices.*

Ejemplo,

#### ADVERTENCIA

*Si se desmonta mientras la presión del agua es alta, puede producirse una inundación.*

Ejemplo,

#### PRECAUCIÓN

*¡Peligro de descarga eléctrica! Desconecte la unidad antes de abrir la cubierta o de acceder a las piezas internas.*



## 2. ESPECIFICACIONES DEL SISTEMA ABLANDADOR

FICHA DE DATOS Y ESPECIFICACIONES DE RENDIMIENTO	
Modelo	CS15H-1035
Sistema de Control	Válvula de Control BNT-850
Medidor integrado en el bypass	Sí
Remoción de durezas	872 Gram
Cantidad de resina	25 L
CONFIGURACIÓN RECOMENDADA PARA LOS CICLOS	
Configuración del tiempo de retrolavado	3 min
Configuración del tiempo de salmuera	45 min
Configuración del tiempo de enjuague	3 min
Configuración del tiempo de recarga	3 min
Sal utilizada - por regeneración	1.22 Kg
Agua utilizada - regeneración	25L
Tamaño del tanque	10x35
Material cargado	Sí
Capacidad de almacenamiento de sal	52 Kg
CAUDAL (SOLO LA VÁLVULA)	
Caída de presión del caudal @ 15 psi	4500L/H
Caída de presión del caudal @ 25 psi	5900L/H
Caudal de retrolavado	1600L/H
Peso de envío	38.6Kg
Tipo de regeneración	Caudal descendente
Tamaño de la cañería	3/4" o 1"
Conexiones de cañerías	Incluye empalmes rectos de 1"
Tipo de resina	Resina de intercambio de iones de alta capacidad - Exclusiva
Requisitos eléctricos	Entrada 110V-120V/220-240V AC 50/60Hz
	Salida 12V AC 650mA
Temperatura del agua	3 ~ 38 C
Presión del agua	0.14 ~ 0.86MPa

- Las capacidades de los ablandadores pueden desviarse de la ficha anterior dependiendo de los caudales y las condiciones del agua cruda.

- Cambiar las configuraciones de sal de la configuración de fábrica puede requerir cambiar los tamaños de los inyectores para lograr las capacidades indicadas.

- La eliminación de durezas se basa en la configuración estándar de la sal (6lbs/cf).

- El contenido de hierro no debe exceder de 1 ppm. Más allá de 1 ppm se debe usar un filtro para hierro.

- No someta la unidad a temperaturas de congelación.

- Si el agua es microbiológicamente peligrosa, no use el sistema para tratar agua sin una adecuada desinfección antes y después del sistema.

- El fabricante se reserva el derecho de introducir mejoras en el producto que pueden desviarse de las especificaciones y descripciones indicadas en el presente documento, sin obligación de modificar los productos fabricados anteriormente ni de señalar el cambio.

3. DIMENSIONES DEL SISTEMA ABLANDADOR

TANQUE 1035

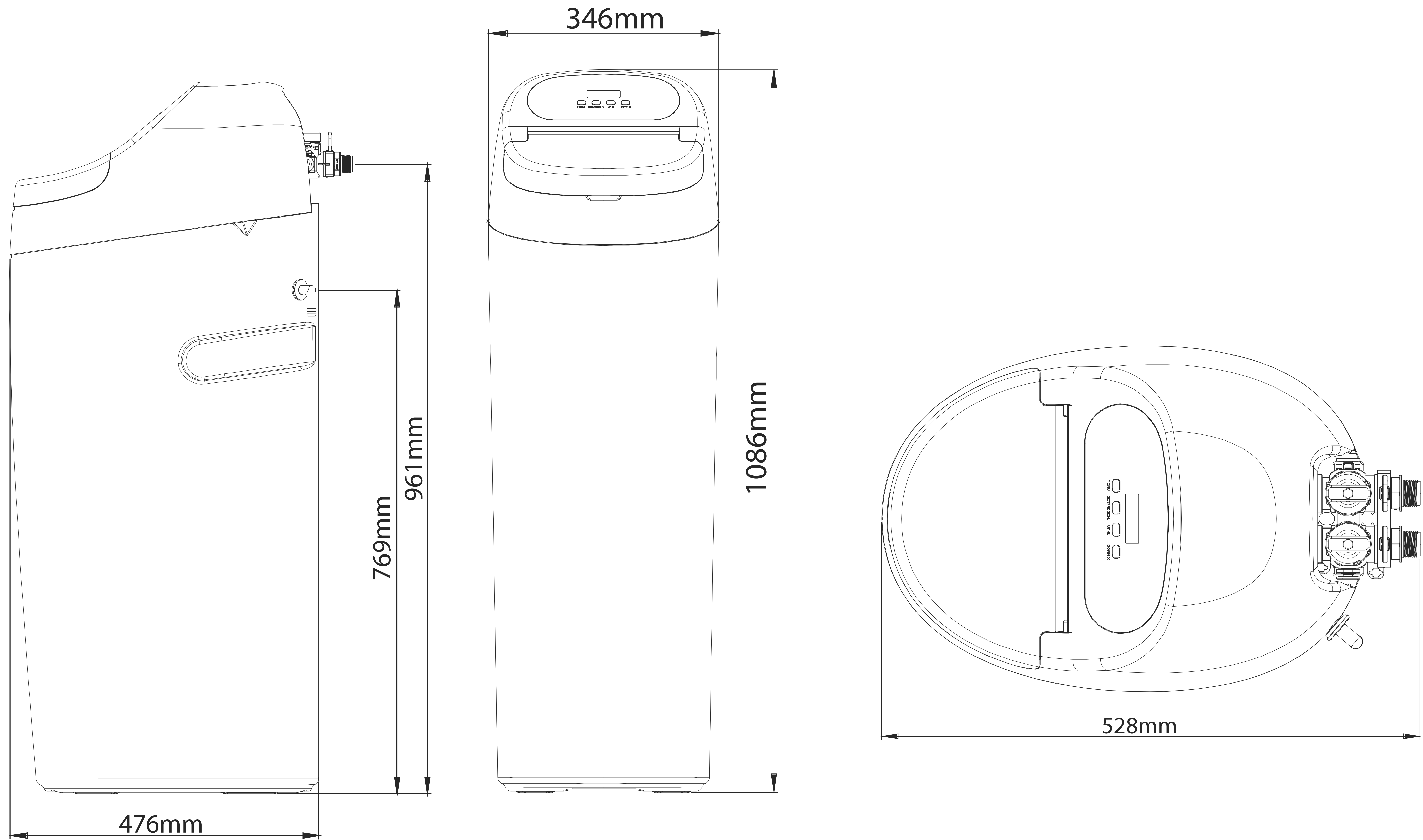

## 4. DESEMPAQUE E INSPECCIONE SU ABLANDADOR DE AGUA

Revise el ablandador de agua para ver si hay algún daño causado durante el envío. Si se encuentran daños, notifique a la compañía de transporte y solicite una inspección de daños. Los daños en las cajas de cartón también se deben indicar.

Sea cuidadoso cuando manipule el ablandador de agua. No lo deje caer ni lo asiente sobre salientes afiladas e irregulares en el suelo. Tampoco lo voltee.

### NOTA

*Si se produce una pérdida grave en la presión del agua cuando la unidad de ablandamiento se pone inicialmente en funcionamiento, puede deberse a que el tanque del ablandador se mantuvo de lado durante el tránsito. Si esto ocurre, realice un retrolavado en el ablandador para "reordenar" el material al interior del tanque.*

El fabricante no es responsable de los daños ocurridos durante el tránsito. Las piezas pequeñas, necesarias para instalar el ablandador, están en una caja de piezas. Para evitar la pérdida de las piezas pequeñas, manténgalas en su empaque original hasta el momento de la instalación.

### CONTENIDO DE LOS ACCESORIOS

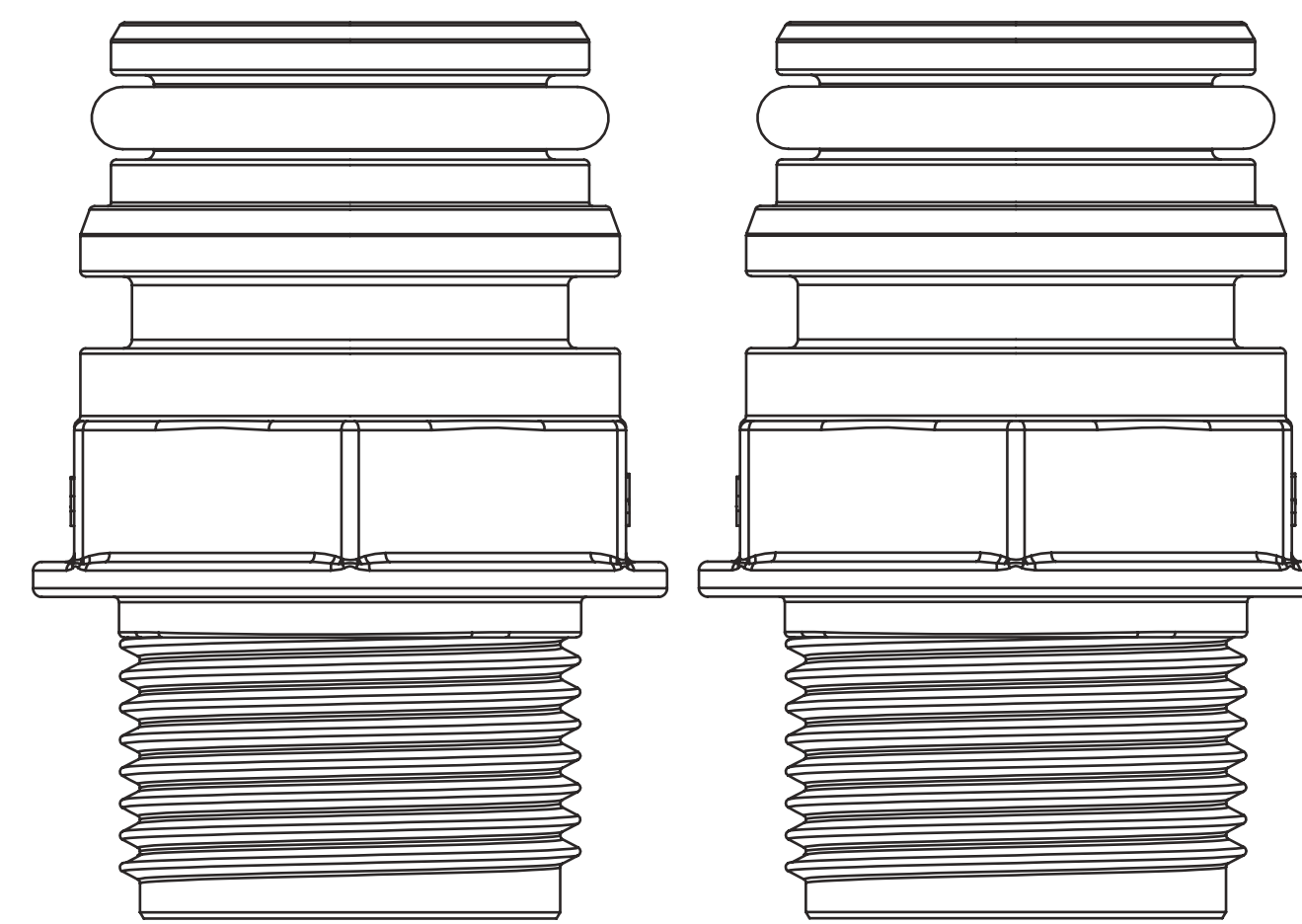

2× Adaptadores rectos  
(C/W O-ring)

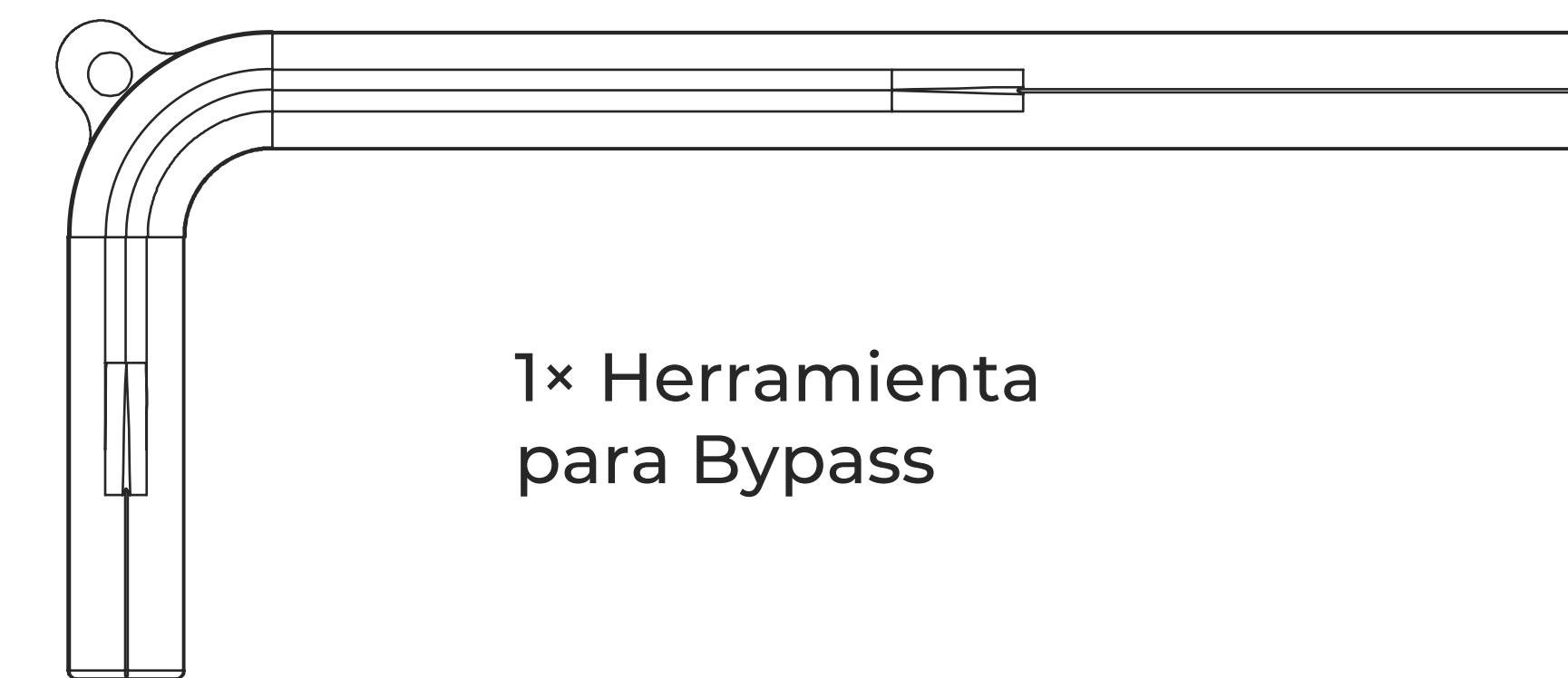

1× Herramienta  
para Bypass

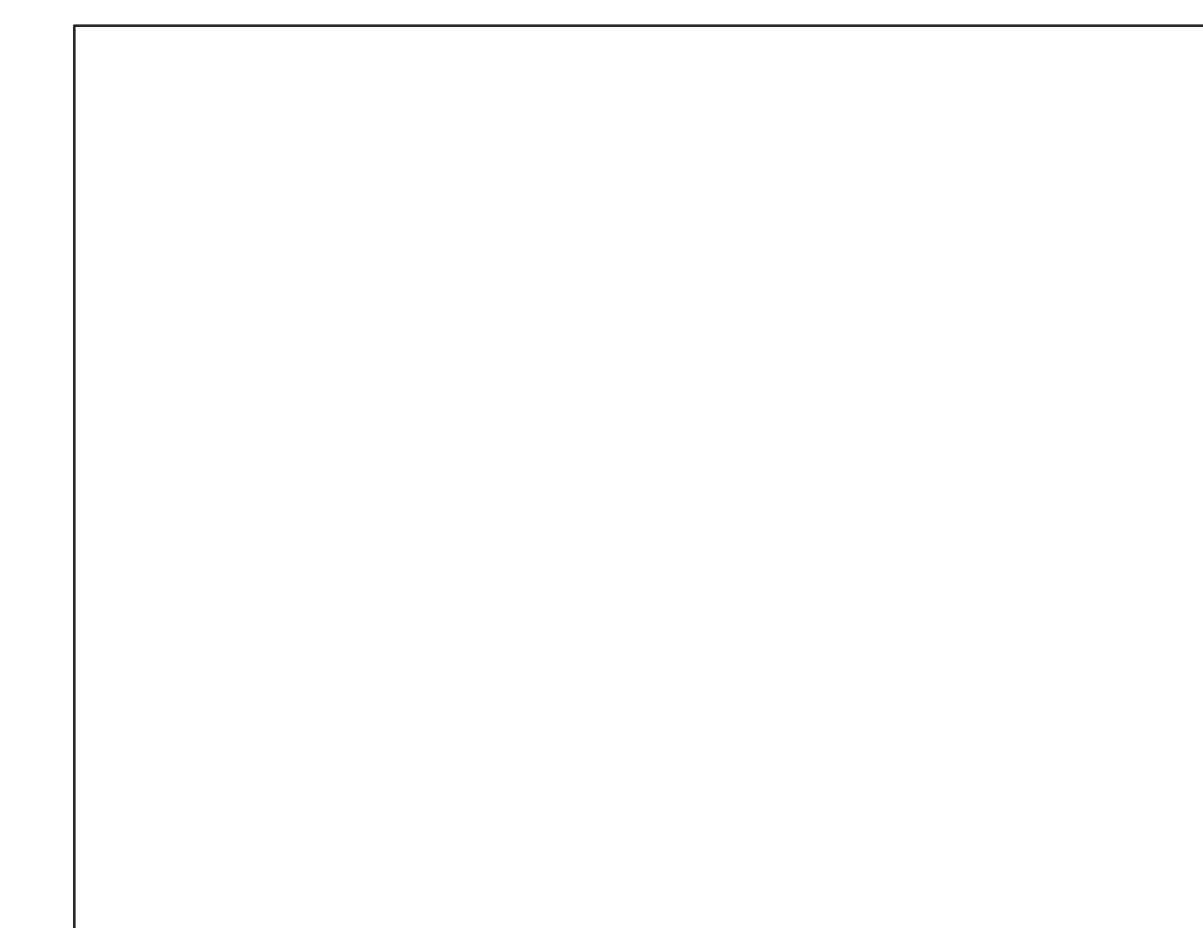

1× Manual

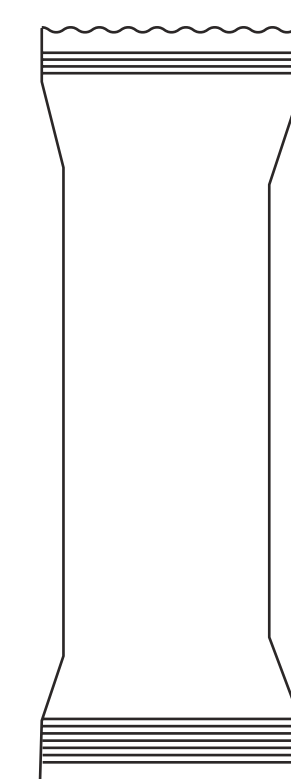

1× Paquete  
de lubricante

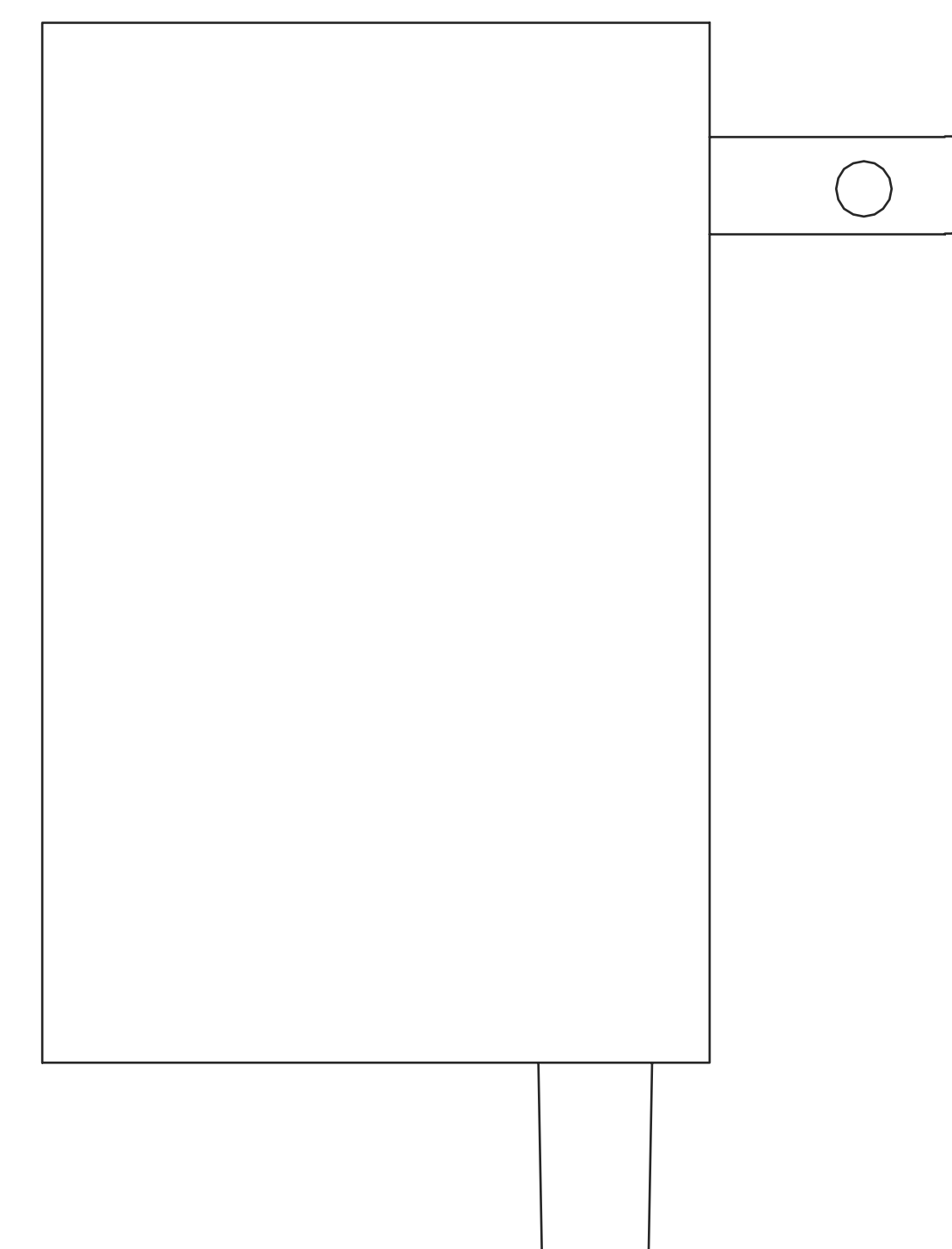

1× Transformador



## 5. COMPRUEBE EL NÚMERO DE SERIE DE LA VÁLVULA Y EL TIPO DE VÁLVULA

Compruebe que el tipo de válvula coincide con el que solicitó. La etiqueta de la configuración de la válvula mostrará el tamaño BLFC (Programador de caudal de conducción de salmuera) y DLFC (Programador de caudal de conducción de desagüe) del inyector. La etiqueta del modelo de la válvula muestra el modelo, la versión de hardware/software, el número de serie y el código de lote de la válvula de control. Los números de serie son importantes para la resolución de problemas.

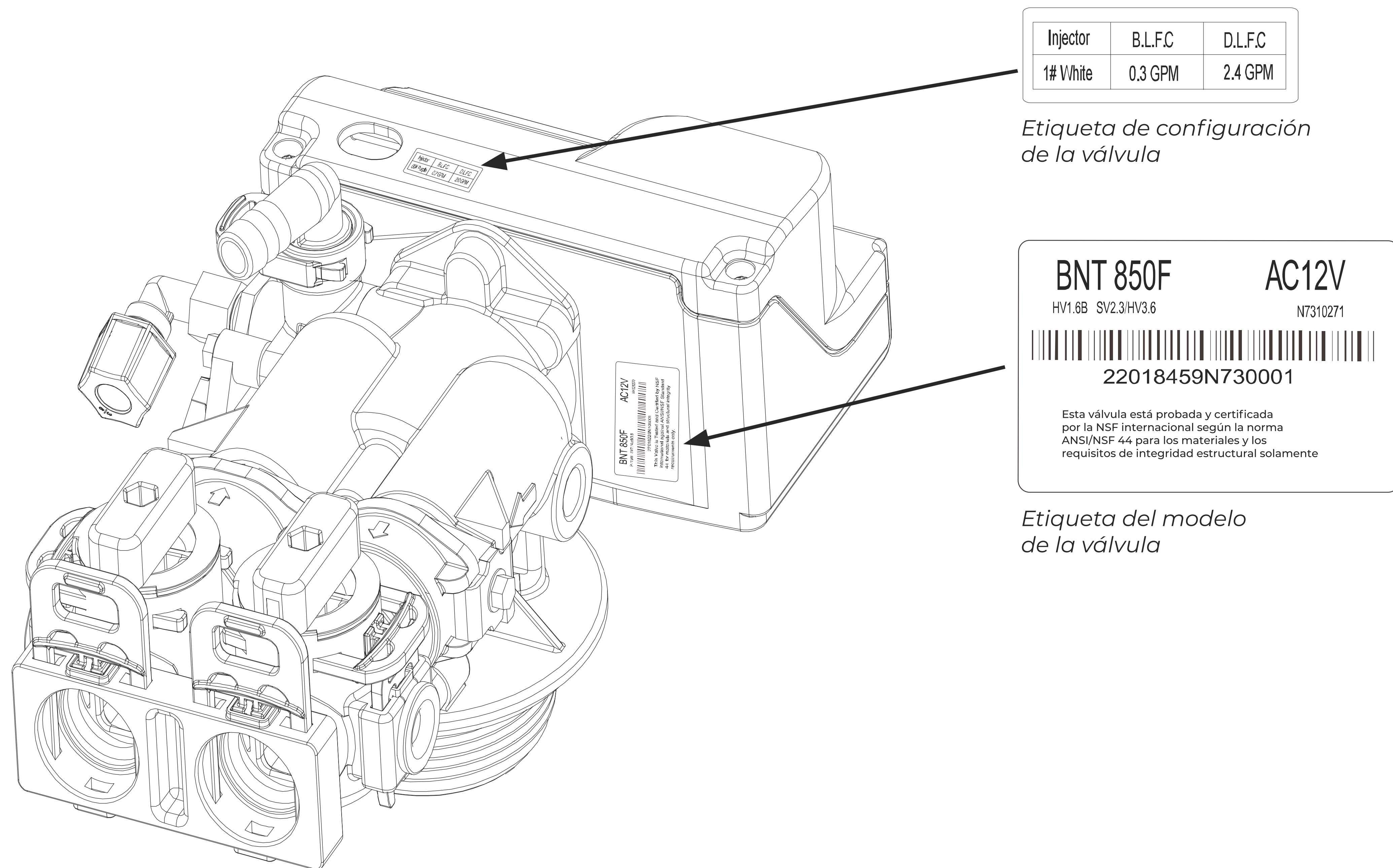

## NÚMERO DE SERIE DE LA VÁLVULA:

# 22018459N730001

Diagram illustrating the breakdown of the serial number 22018459N730001:

- 22018459: No. pieza válvula
- N: Año
- 7: Mes
- 3: Día
- 0001: Código del lote

(22018459): Número de pieza de la válvula

(N) AÑO:

"0" representa el año 2018

"N" representa el año 2017

"M" representa el año 2016

"L" representa el año 2015

"K" representa el año 2014

(7) MES:

1(ENERO), 2(FEB), 3(MARZO), 4(ABRIL)

5(MAYO), 6(JUNIO), 7(JULIO), 8(AGOS)

9(SEPT), A(OCT), B(NOV), C(DIC)

(3) FECHA: 1 2 3 4 5 6 7 8 9 (A)10 (B)11 (C)12 (D)13 (E)14

(F)15 (G)16 (H)17 (I)18 (J)19 (K)20 (L)21 (M)22 (N)23 (O)24

(P)25 (Q)26 (R)27 (S)28 (T)29 (U)30 (V)31

(0001): Código del lote





## 7. DESGLOSE DE PIEZAS

### LISTA DE PIEZAS DEL ABLANDADOR

NO.	NO. PIEZA	DESCRIPCIÓN	CANT.
A1	07010134G	Conjunto de la válvula de salmuera 0415	1
	07010014G	Conjunto de la válvula de salmuera 0435	1
A2	07030494W	Depósito de salmuera 0415	1
	07030055W	Depósito de salmuera 0435	1
A3	7030098	Tapa del depósito de salmuera	1
A4	21710104B	Abrazadera depósito de salmuera	1
A5	21710110	Abrazadera del tanque de presión	1
A6	07591035E	Tanque de presión 1035	1
	2030016	Conjunto de distribución-1035	1
A8	7060009	Cono superior	1
A9	22018459	Conjunto de la válvula de control	1
A10	22053013B	Conjunto de la válvula de bypass	1
A11	07030485B	Tapa para la sal del ablandador	1
A12	5056084	Tornillo 3.5x13	2
A13	50030175	Etiqueta del tablero de control	1
A14	07030483B	Cubierta del ablandador (blanca)	1
A15	07030484B	Cubierta frontal del tablero de control (blanco)	1
A16	05030011E	Pantalla PCB del tablero de control	1
A17	5030044	Cubierta trasera del tablero de control (negra)	1
A18	07030486B	Placa resistente a la sal	1
A19	07000219B	Ablandador de gabinete (blanco) CS15-1035	1
A20	02170008M	Conjunto de rebosadero	1

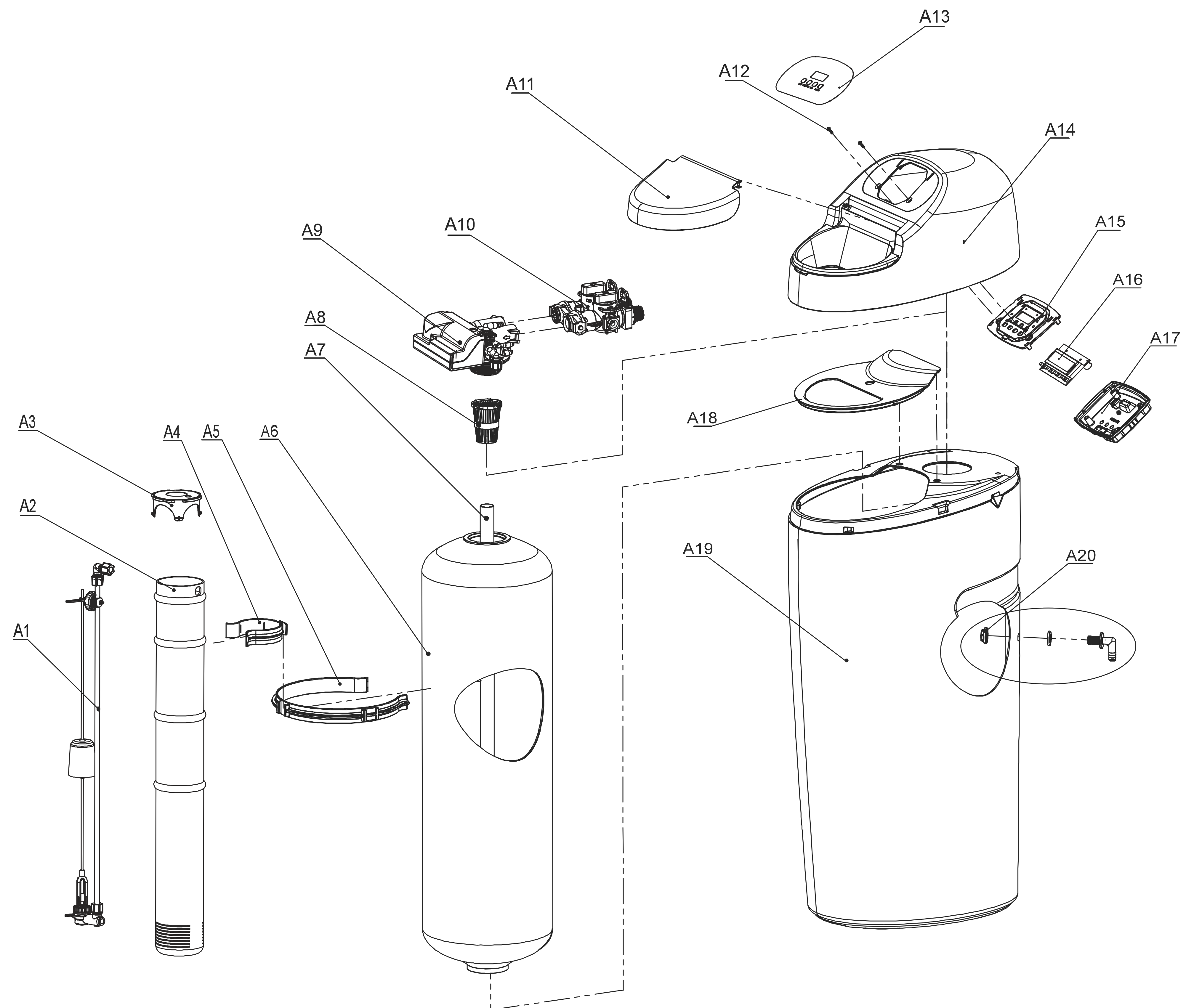



NO.	NO. PIEZA	DESCRIPCIÓN	CANT.
B1	5056508	Tornillo-M5x12 (con arandela)	5
B2	5030004	Cubierta del extremo Bnt85	1
B3	5030013	O-ring- $\phi$ 30x2.65	1
B4	5056084	Tornillo-ST3.5x13	2
B5	7060007	Conector inferior de la válvula	1
B6	26010103	O-ring de tubo-D	1
B7	5056063	O-ring del tanque	1
B8	5030001	Cuerpo de la válvula Bnt85	1
B9	5056073	Junta	5
B10	5056204	Espaciador	8
B11	5056520	Pistón	1
B12	05056022B	Retenedor de pistón	1
B13	5056097	Pasador de pistón	1
B14	5005605	Tapón terminal	1
B15	05030002B	Vástago del pistón Bnt85	1
B16	2170054	Conjunto del pistón	1
B17	5056047	Retenedor del tapón terminal	1
B18	5056087	Tornillo-M5x12	3
B19	5056088	Tornillo-M5x16	2
B20	05056180M	Conjunto del eje del inyector de la válvula de salmuera	1
B21	5056066	O-Ring- $\phi$ 11x2	1
B22	5056037	Dispensador de aire	1
B23	5056067	O-Ring- $\phi$ 7.8x1.9	2
B24	5056177	Cuerpo del inyector	1
B25	5056103	Pantalla del inyector	1
B26	30040085	Garganta del inyector (blanca)	1
B27	30040086	Boquilla del inyector (blanca)	1
B28	5056205	O-Ring (23.9x1.8)	1
B29	5056029	Cubierta del inyector	1
B30	5056086	Tornillo-M5x30	2
B31	5056172	Clip-S de seguridad	1
B32	5056188	DLFC, 3.0GPM	1
B33	5056134	O-ring 12x2	1
B34	5010082	Codo de desagüe	1
B35	5056035	Pulsador del retén BLFC	1
B36	5056076	BLFC (0.3GPM)	1
B37	5056138	O-Ring- $\phi$ 14x1.8	1
B38	05056100B	Empalmes de cobre del BLFC	1
B39	5056033	Casquillo BLFC	1
B40	5056108	Tuerca de montaje BLFC	1
B41	21499233	Codo de la línea de salmuera	1
B42	21389033	Tuerca para el codo de línea de salmuera	1

## LISTA DE PIEZAS DEL CUERPO DE LA VÁLVULA

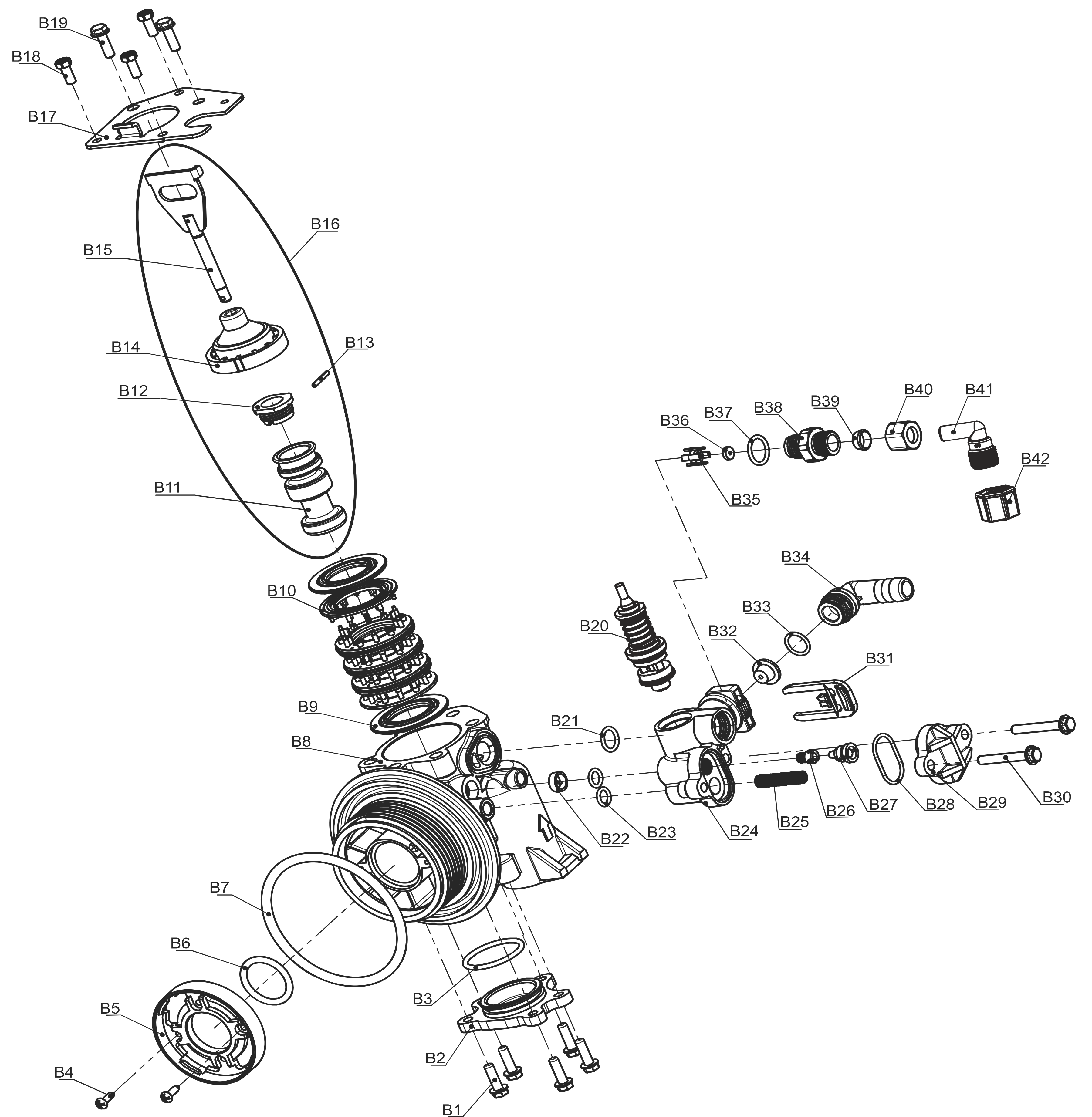



## LISTA DE PIEZAS DEL CABEZAL DE POTENCIA

NO.	NO. PIEZA	DESCRIPCIÓN	CANT.
C1	0503001E	Pantalla	1
C2	5056084	Tornillo-ST3.5x13	1
C3	5030024	Cubierta Bnt85	1
C4	5056550	Motor Bnt85	1
C5	5030006	Placa de montaje Bnt85	1
C6	5010037	Tornillo-ST2.9x10	4
C7	05030010B	PCB principal Bnt85	1
C8	05056166B	Tornillo-ST4.2x12	1
C9	05056141B	Arandela-4x12	1
C10	5010023	Imán - $\phi$ 3x2.7	1
C11	5030008	Engranaje de salmuera Bnt85	1
C12	13000426	Tornillo- ST2.9x13	1
C13	5056139	Arandela-3x13	1
C14	5030007	Engranaje principal Bnt85	1
C15	5030009	Engranaje impulsor Bnt85	1
C16	5056098	Pasador del motor	1
C17	5030005	Carcasa Bnt85	1

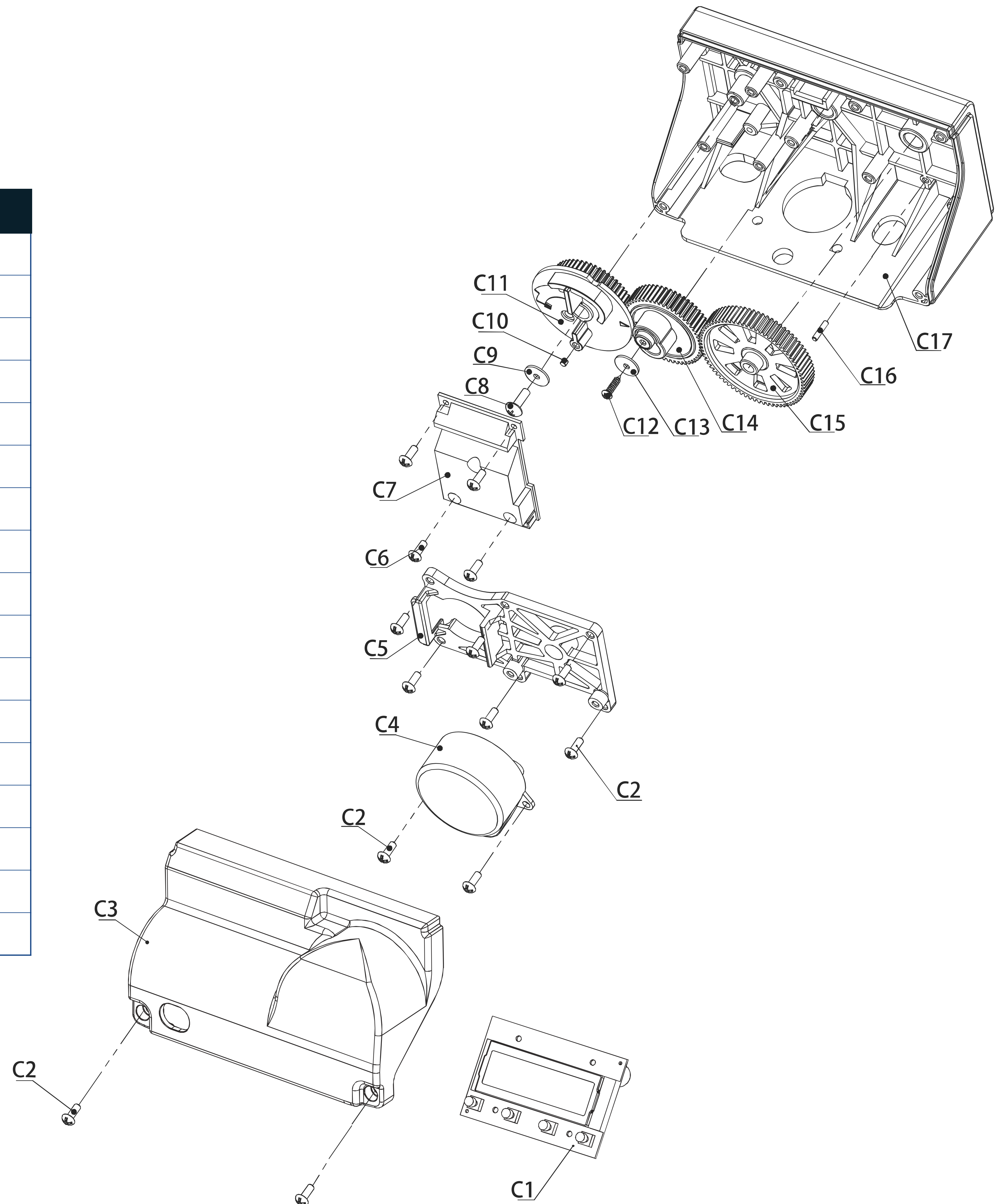



## LISTA DE PIEZAS DEL BYPASS

NO.	NO. PIEZA	DESCRIPCIÓN	CANT.
D1	5056129	O-ring- $\varnothing 23 \times 3$	3
D2	5010083	Distribuidor del adaptador	1
D3	5056025	Acople del adaptador	1
D4	5010077	Soporte del impulsor	1
D5	26010046	O-ring- $\varnothing 27 \times 3$	1
D6	2170055	Conjunto del medidor	1
D7	5010019	Cojinete	2
D8	05056044B	Clip SS	2
D9	13000327	Tornillo M4x12	2
D10	5056134	O-ring (12x2)	2
D11	5056146	Tapón de bypass	2
D12	21709004	Clip del eje	2
D13	05056172N	Clip del tapón	2
D14	05056149B	Junta del eje	2
D15	5030013	O-ring (30x2.65)	2
D16	5056213	Eje de bypass (entrada)	1
D17	5056214	Eje de bypass (salida)	1
D18	5056220	Perilla de bypass	1
D19	21709003	Clip de conexión	2
D20	21319006	Conector de 3/4" recto	2
	21319001	Conector de 1" Recto	2
D21	26010143	O-ring (22.4x3.55)	2
D22	5056212	Cuerpo del bypass 063	1
D23	70020007M	Herramienta para bypass	1

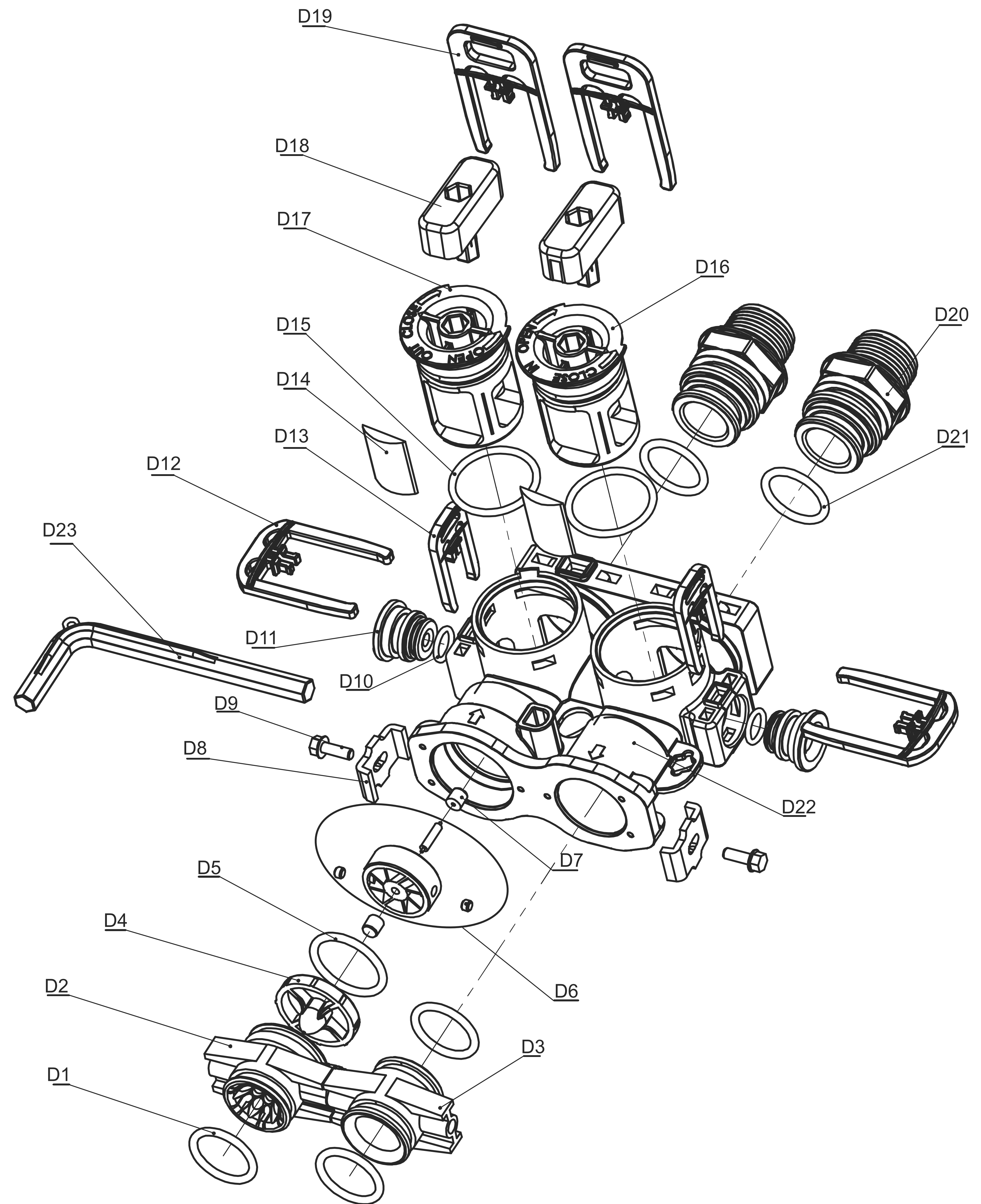



## 8. INSTRUCCIONES PREVIAS A LA INSTALACIÓN

Contacte a su distribuidor local para hacer un análisis completo del agua y comprobar su dureza en el suministro de agua, esto mantendrá su acondicionador en buen funcionamiento.

### NOTA

Debe seguir todas las normas y regulaciones del gobierno que regulan la instalación de estos dispositivos.

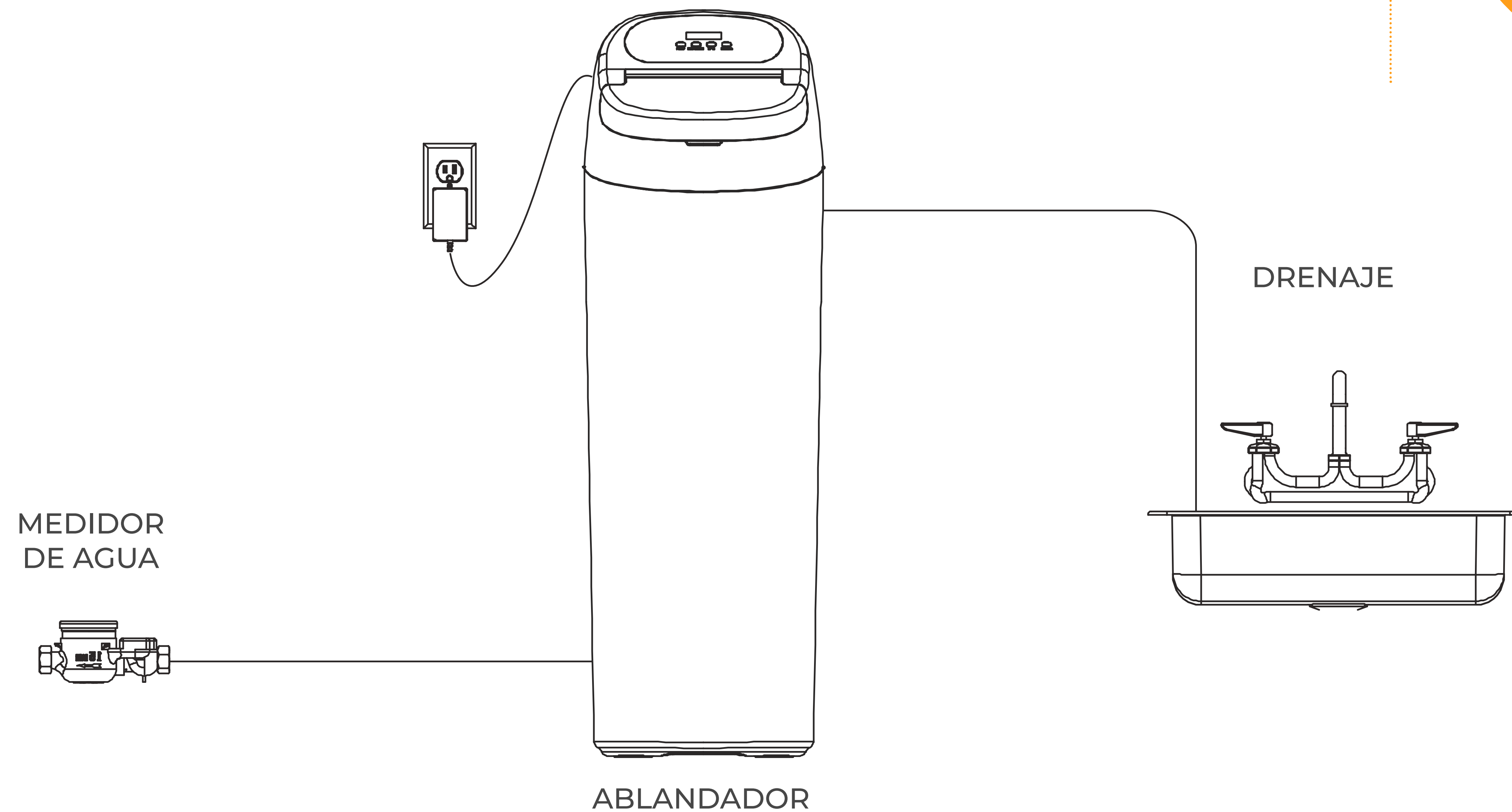

FIG. 1

## 9. INSTRUCCIONES DE INSTALACIÓN

### DETERMINE LA UBICACIÓN CORRECTA PARA INSTALAR EL EQUIPO ABLANDADOR DE AGUA

Seleccione cuidadosamente la ubicación de su ablandador de agua. Revise las distintas condiciones que se indican a continuación para determinar una ubicación adecuada:

1. Instalar lo más cerca posible de la entrada del suministro de agua.
2. Instalar lo más cerca posible del drenaje de piso o de un lavadero.
3. Instalar en relación directa con otros equipos de acondicionamiento de agua (Ver Fig. 1).
4. El ablandador de agua debe instalarse en la conducción de suministro antes del calentador de agua. Las temperaturas superiores a 48°C (120°F) dañan los ablandadores.
5. No instale el ablandador de agua en un lugar donde se produzcan temperaturas de congelación. Las temperaturas de congelación pueden causar daños permanentes a este tipo de equipo y la garantía de fábrica quedará anulada.
6. Deje suficiente espacio alrededor de la unidad para facilitar el mantenimiento.
7. Determine si es necesario instalar cañerías adicionales si se trata de un suministro de agua comunitario, un suministro de agua público o si desea desviar el agua utilizada para una bomba de calor geotérmica, el riego del césped, los edificios anexos u otras aplicaciones de alta demanda (consulte la Fig. 1).
8. Mantenga el ablandador de agua fuera de la luz solar directa. La acumulación de calor de la luz solar directa puede debilitar y deformar las piezas de plástico.

### HERRAMIENTAS NECESARIAS PARA LA INSTALACIÓN

- Dos llaves ajustables.
- Es posible que se necesiten herramientas adicionales si se requieren modificaciones en la plomería de la casa.
- Utilice cañerías y accesorios de cobre, metal o PPR.

- Algunas normas, como la chilena, también permiten el uso de tubos de plástico PVC. Consulte las normativas locales.
- Siempre instale la válvula de bypass incluida, o 3 válvulas de cierre. Las válvulas de bypass permiten cerrar la entrada de agua al ablandador de agua para su mantenimiento, y aun así tener agua en las cañerías de la casa.
- Se necesita una línea de desagüe de 5/8" (diámetro exterior) para el drenaje.

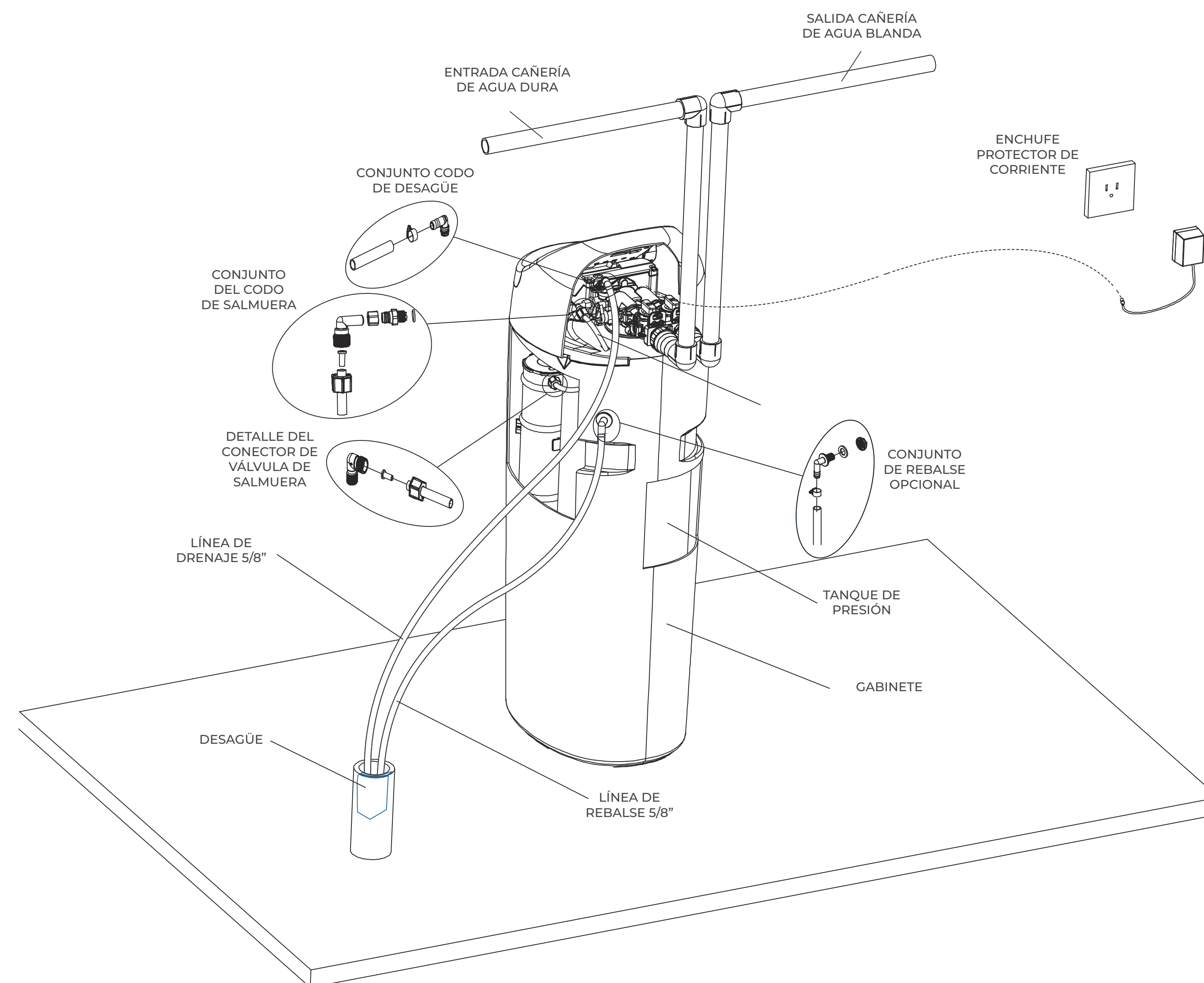

#### ADVERTENCIA

Las conexiones de residuos o la salida del desagüe se diseñarán y construirán para ofrecer conexión al sistema de saneamiento a través de un espacio de aire de 2 diámetros de tubo o 1 pulgada (25 mm). (Lo que sea mayor)

#### ADVERTENCIA

Nunca inserte la conducción de drenaje directamente en un desagüe, una línea de alcantarillado o una trampa. Deje siempre un espacio de aire entre la conducción de desagüe y el agua residual a fin de evitar que las aguas residuales retornen en sifón al ablandador.

#### NOTA

Realice la instalación de cañerías de conformidad con las normas y leyes actualmente en vigencia.



## 10. BYPASS DEL AGUA

En caso de una emergencia como el mantenimiento del ablandador, puede aislar el ablandador del suministro de agua utilizando la válvula de bypass situada en la parte posterior del control. En funcionamiento normal, el bypass se abre con las perillas de ENCENDIDO y APAGADO y están alineados con las tuberías de ENTRADA y SALIDA. Para aislar el ablandador, simplemente gire las perillas a la posición BYPASS.

Puede usar sus accesorios y aparatos de agua mientras el suministro de agua pasa por alto el ablandador. Sin embargo, el agua que use será dura. Para reanudar el servicio de tratamiento de agua, abra la válvula de bypass girando las perillas a la posición de SERVICIO.

Asegúrese de que las perillas de bypass estén completamente abiertas, de lo contrario el agua sin ablandar podría pasar a través de la válvula.

### BYPASS

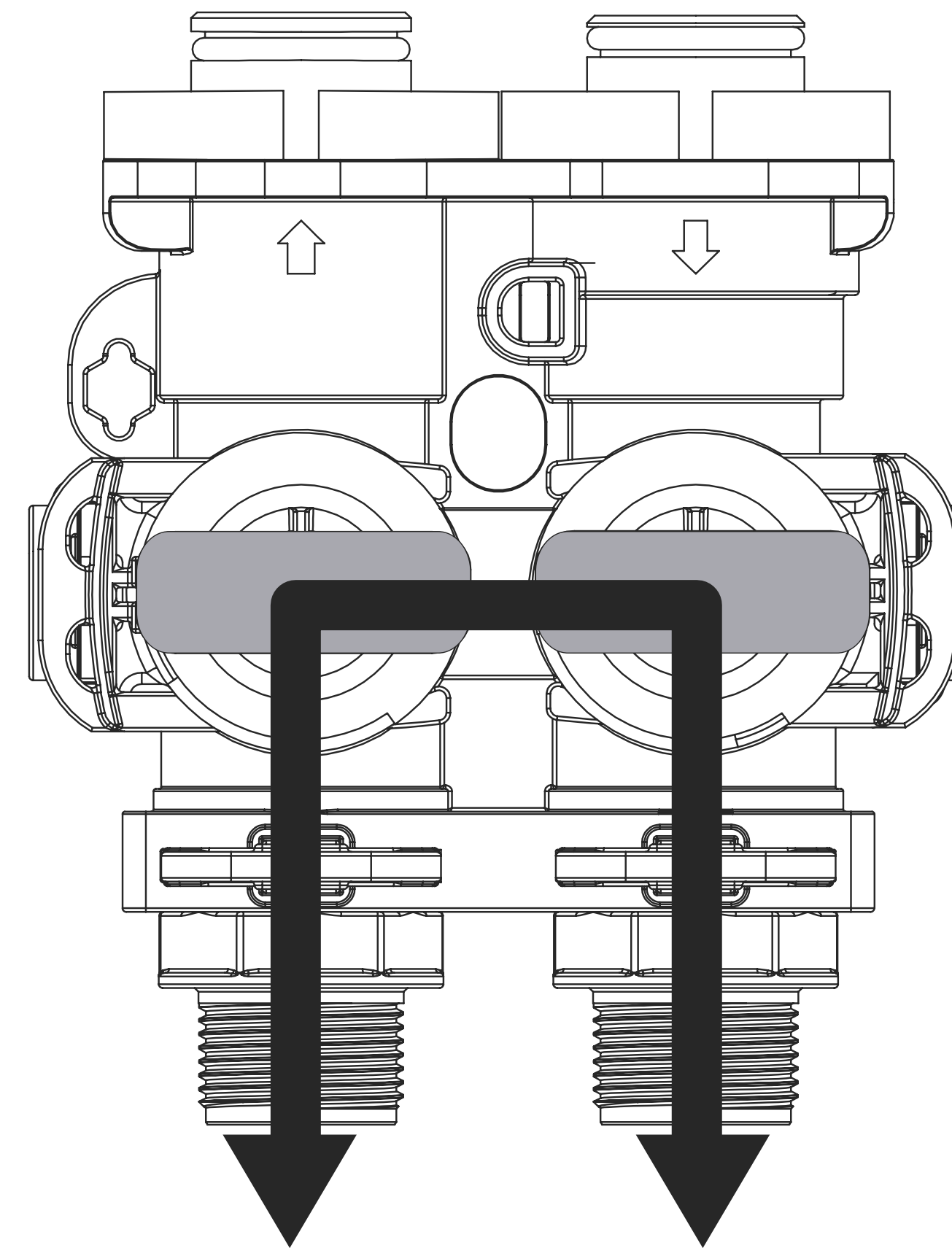

#### NOTA

Asegúrese de que las perillas de bypass estén completamente abiertas, de lo contrario el agua sin ablandar podría pasar a través de la válvula.

### SERVICIO

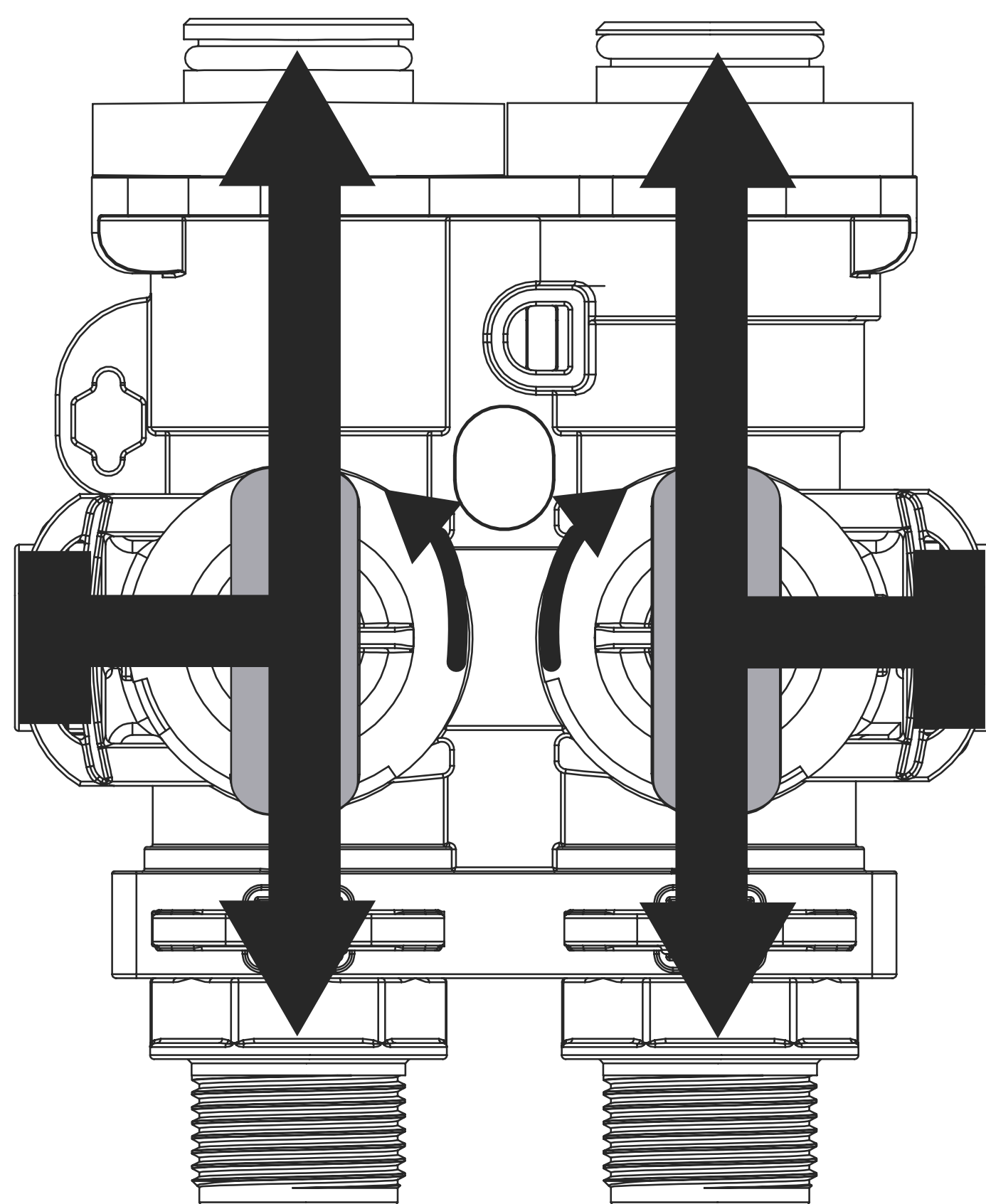

### POSICIÓN DE BYPASS NO PERMITIDA

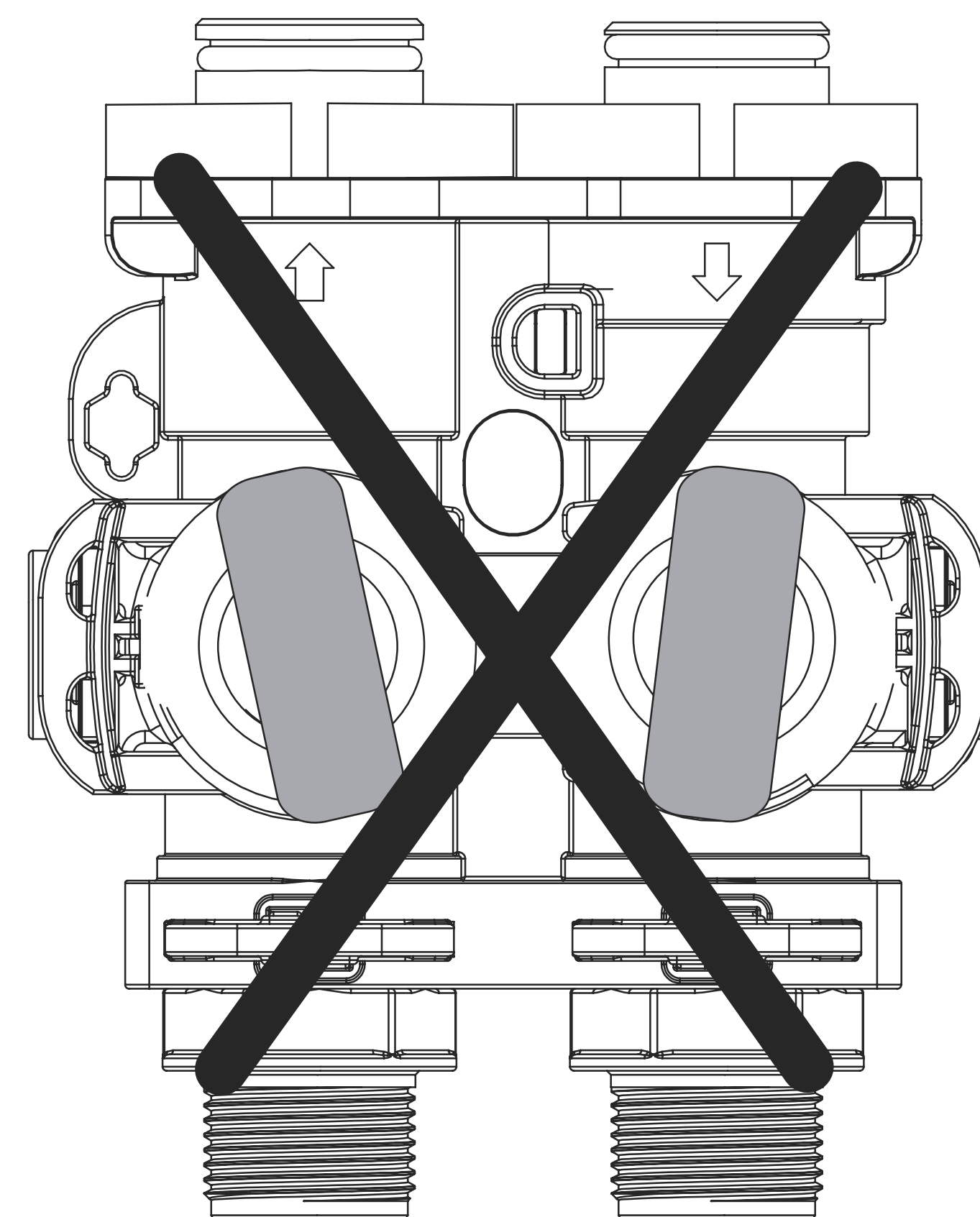

## 11. GUÍA DE PROGRAMACIÓN

### CONOZCA LA CONFIGURACIÓN DE SU PANEL DE CONTROL

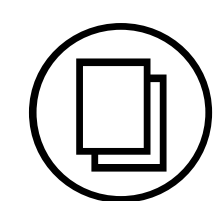
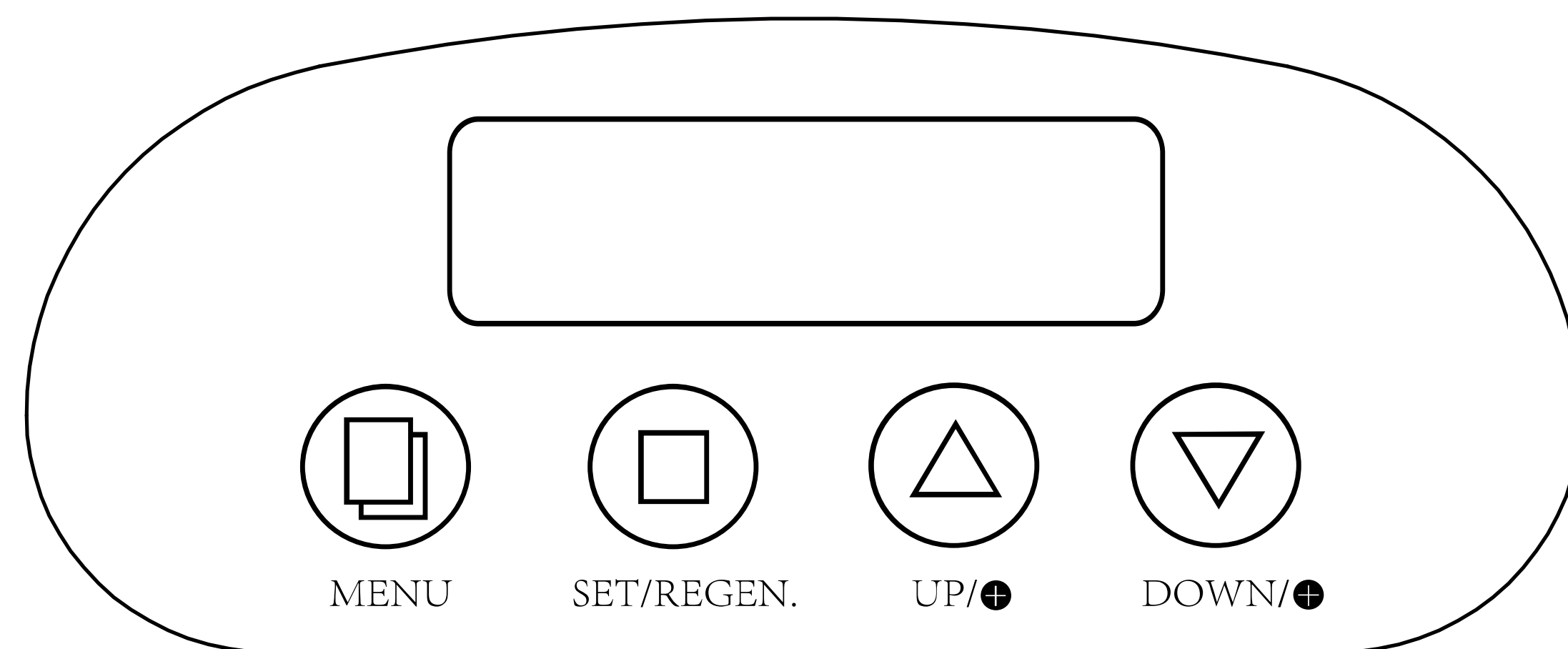

Esta función introduce la información de configuración básica requerida al momento de la instalación.

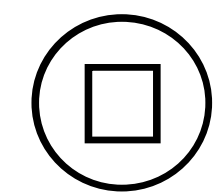

Esta función sirve para presionar y seleccionar un elemento para cambiar y acepta los valores si se cambian.

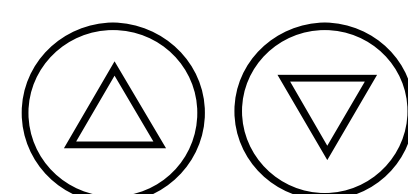

Esta función sirve para desplazarse hacia arriba o abajo de los elementos de programación y aumentar o disminuir los valores de configuración mientras se está en el modo de programación.

PARÁMETRO		DESCRIPCIÓN
IDIOMA		El idioma utilizado en la pantalla de la válvula, hay un total de 5 opciones de idioma diferentes para su elección. Inglés, francés, español, alemán y polaco.
REGIÓN		Unidad de medida utilizado por el sistema, las opciones MÉTRICO (litro) y US (galón) se encuentran disponibles.
MODO REGENE-RACIÓN	RELOJ	La unidad iniciará una regeneración al siguiente tiempo de regeneración preestablecido basado en el intervalo de días entre los días de regeneración.
	MEDIDOR INMEDIATO	La unidad iniciará una regeneración inmediatamente después de que la capacidad restante del sistema llegue a cero.
	MEDIDOR RETRASADO	Cuando la capacidad restante del sistema llega a cero, el sistema iniciará una regeneración al siguiente tiempo de regeneración preestablecido.
	REGEN. MIXTA	Cuando el volumen restante se encuentre por debajo de la capacidad del sistema, éste se regenerará en el tiempo de regeneración o cuando pase los DÍAS DE REGEN preestablecidos. Lo que ocurra primero.
FECHA ACTUAL		Configuración del año, el mes y la fecha.
2017.08.18		
HORA ACTUAL		Configuración de la hora actual.
16:33		
TIEMPO DE REGEN. 02:00		Esta configuración controla la hora del día en que se iniciará una regeneración.
DÍAS DE REGEN. 08 DÍAS		Este valor es el intervalo (días) entre las regeneraciones. Se utiliza para determinar cuántos días transcurren entre regeneraciones.
CAPACIDAD REGEN. 08.00 m <sup>3</sup>		Este valor es la capacidad total entre regeneraciones. Se utiliza para determinar cuánta agua puede ser tratada entre regeneraciones.
DURACIÓN DEL RETROLAVADO 15 MINUTOS		Controla la duración del retrolavado durante el ciclo de regeneración.
DURACIÓN DE LA SALMUERA		Controla la duración de la salmuera durante el ciclo de regeneración.
50 MINUTOS		
DURACIÓN DEL ENJUAGUE		Controla la duración del enjuague durante el ciclo de regeneración.
10 MINUTOS		
DURACIÓN DE LA RECARGA 07.0 MINUTOS		Controla la duración de la recarga durante el ciclo de regeneración.



SI LA PANTALLA SE BLOQUEA, PRESIONE (⏏) DURANTE 3 SEGUNDOS PARA DESBLOQUEAR.

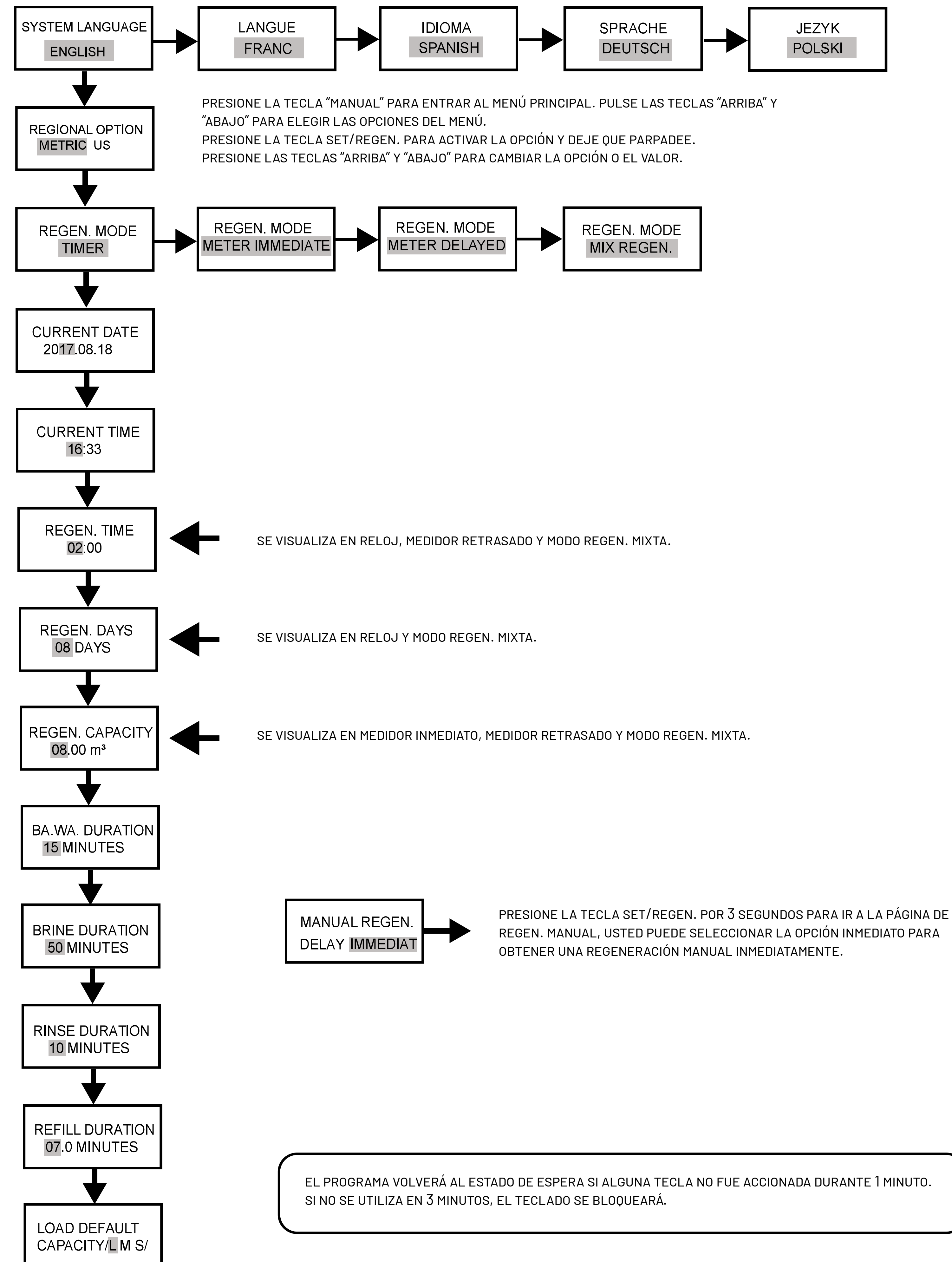

## FUNCIONAMIENTO DURANTE UN CORTE DE ELECTRICIDAD

En el caso de un corte de electricidad, la válvula registrará la hora y el día. Los parámetros programados se almacenan en una memoria permanente y no se perderán durante el corte de energía. Si la electricidad falla mientras la unidad está en regeneración, la válvula terminará el ciclo de regeneración desde el punto en que quedó una vez que se restablezca la energía. Si la válvula se pierde un ciclo de regeneración programado debido a un corte de electricidad, lo pondrá en la cola para el próximo tiempo de regeneración una vez que se restablezca la energía.

## 12. INSTRUCCIONES PARA LA PUESTA EN MARCHA

1. Enchufe el transformador de energía en una fuente de energía aprobada. Conecte el cable de alimentación a la válvula.

2. Cuando se suministra energía al control, la pantalla mostrará "Avanzando a Servicio Espere, por favor" mientras encuentra la posición de servicio.

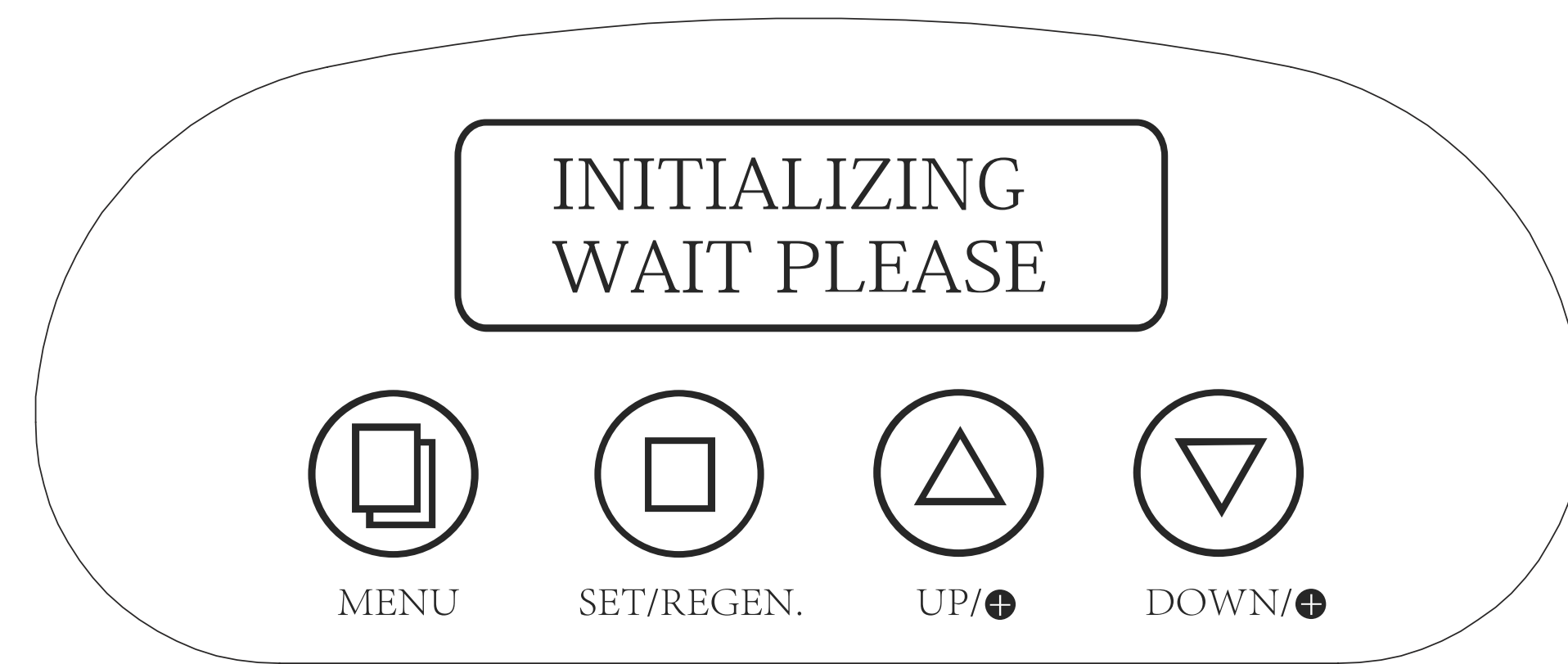

3. Ponga manualmente la válvula en posición de RETROLAVADO. Si la pantalla está bloqueada, la pantalla mostrará "Teclado bloqueado, presione la tecla "MENÚ" por 3 segundos para desbloquear". Luego, siga las instrucciones siguientes para poner la válvula en posición de RETROLAVADO. Cuando la válvula llegue a la posición de RETROLAVADO, desenchufe la corriente y deje que la válvula permanezca en esa posición.

3.1 Pulse la tecla MENÚ durante 3 segundos para desbloquear.

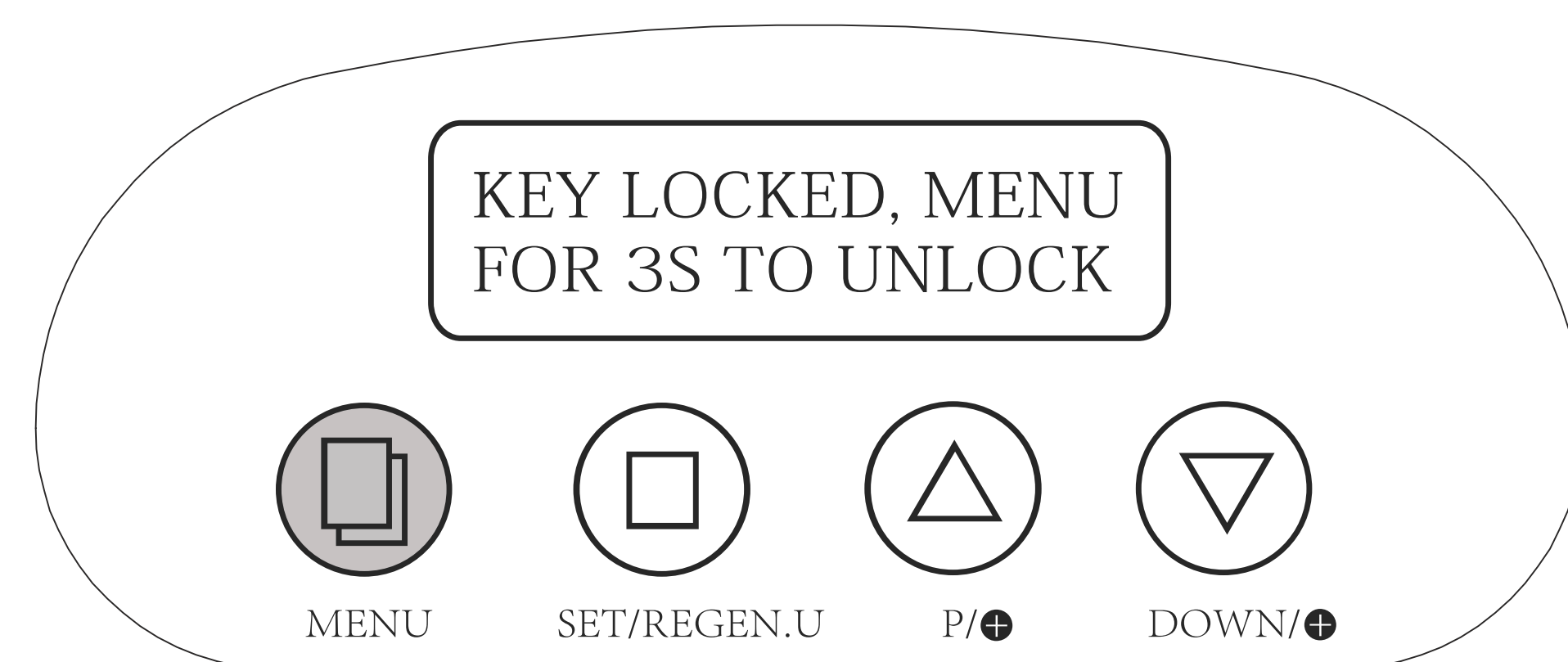

3.2 Mantenga pulsada la tecla CONFIRMO. durante 3s para avanzar al menú de REGEN. MANUAL.

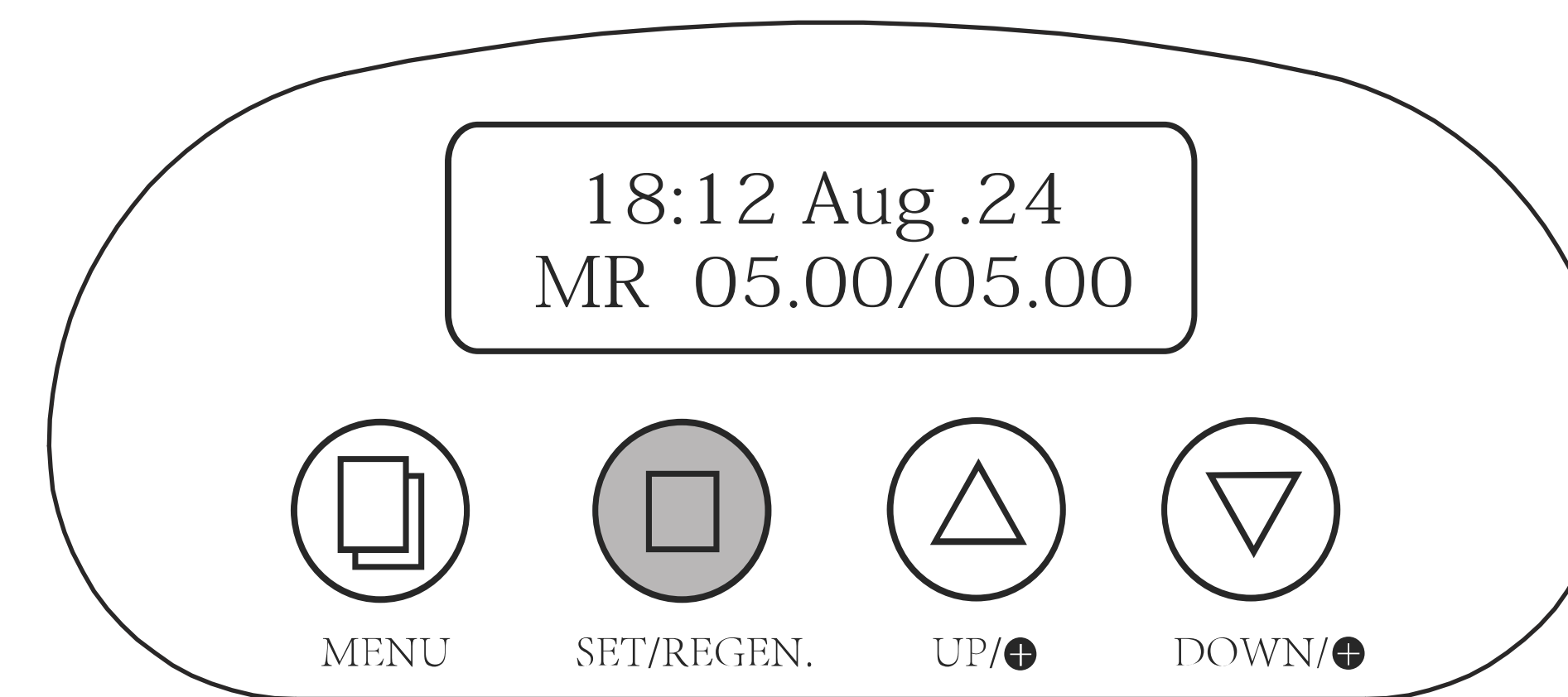

3.3 Presione la tecla SET/REGEN. nuevamente para que la opción parpadee.

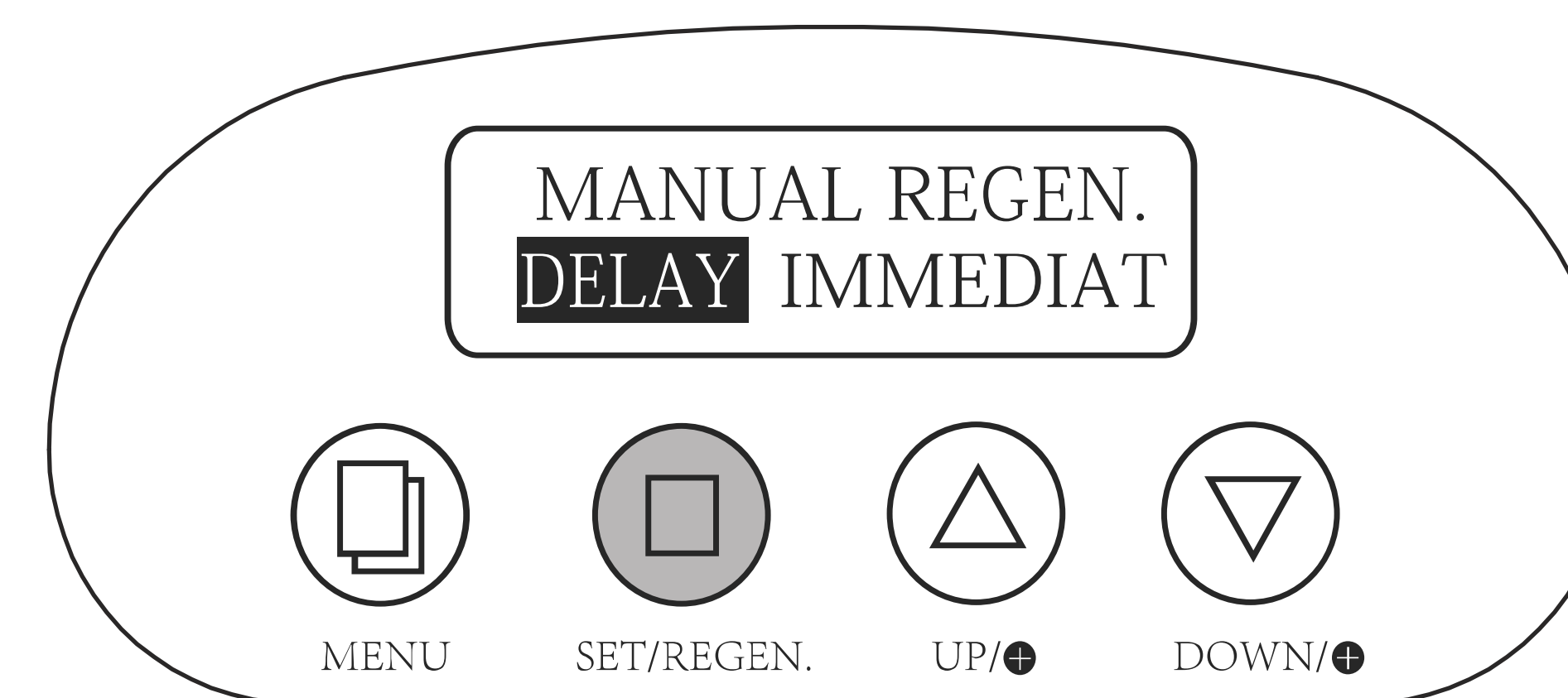

3.4 Presione la tecla ABAJO para avanzar a la opción de INMEDIATO.

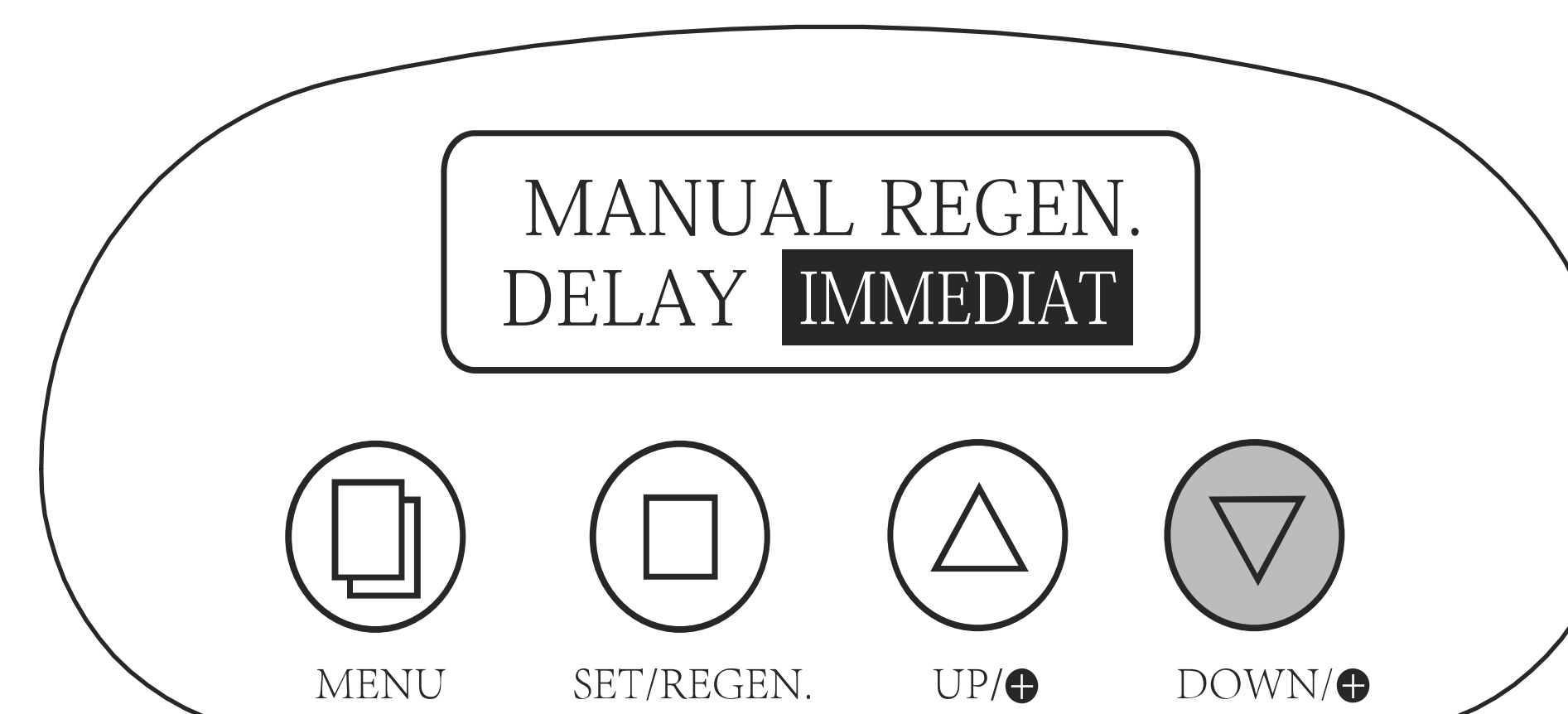

3.5 Presione la tecla SET/REGEN. para confirmar y presione la tecla MENÚ para obtener una regeneración manual.

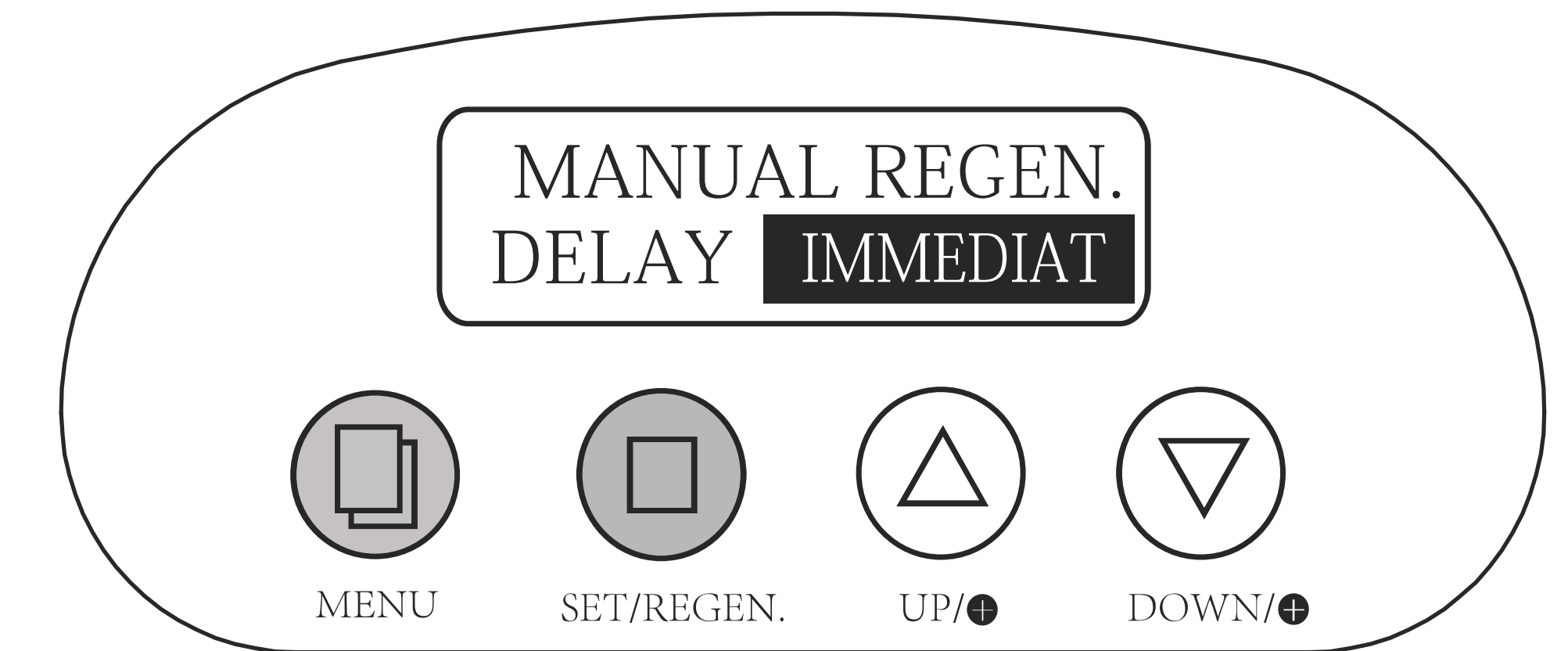

4. Abra lentamente la perilla de entrada de la válvula de bypass con la herramienta proporcionada y permita la circulación de agua en la unidad. Deje que salga todo el aire de la unidad antes de abrir completamente el bypass. Luego deje correr el agua para drenar durante 3-4 minutos o hasta que todas las partículas extrañas sean eliminadas del ablandador, esto se verá indicado por el agua clara en la manguera de drenaje. Abra una llave de agua fría blanda que se encuentre cerca y deje correr el agua durante unos minutos o hasta que el sistema se encuentre libre de material extraño resultado del trabajo de plomería. Cierre el grifo de agua cuando el agua salga limpia.

5. Presione cualquier botón para avanzar a la posición de SALMUERA, cuando llegue, presione cualquier tecla para saltar el ciclo de SALMUERA. Presione cualquier botón para avanzar a la posición de ENJUAGUE. Compruebe el flujo de la conducción de desagüe. Deje correr el agua durante 3-4 minutos o hasta que el agua esté clara.

6. Presione cualquier botón para avanzar a la posición de RECARGA. Compruebe que la válvula esté llenando de agua el tanque de salmuera. Deje que la válvula llene durante todo el tiempo que muestra la pantalla para asegurar una solución de salmuera adecuada para el próximo ciclo de regeneración.



7. La válvula avanzará automáticamente a la posición de SERVICIO. Abra la llave de salida del bypass con la herramienta de bypass suministrada. Con el bypass abierto, abra el grifo de agua tratada más cercano y deje que el agua corra hasta que se aclare.

8. Agregue sal al salero del ablandador. Tenga en cuenta que el salero debe llenarse hasta 3/4 de la capacidad total para asegurar el correcto funcionamiento del equipo.

9. Programe la unidad.

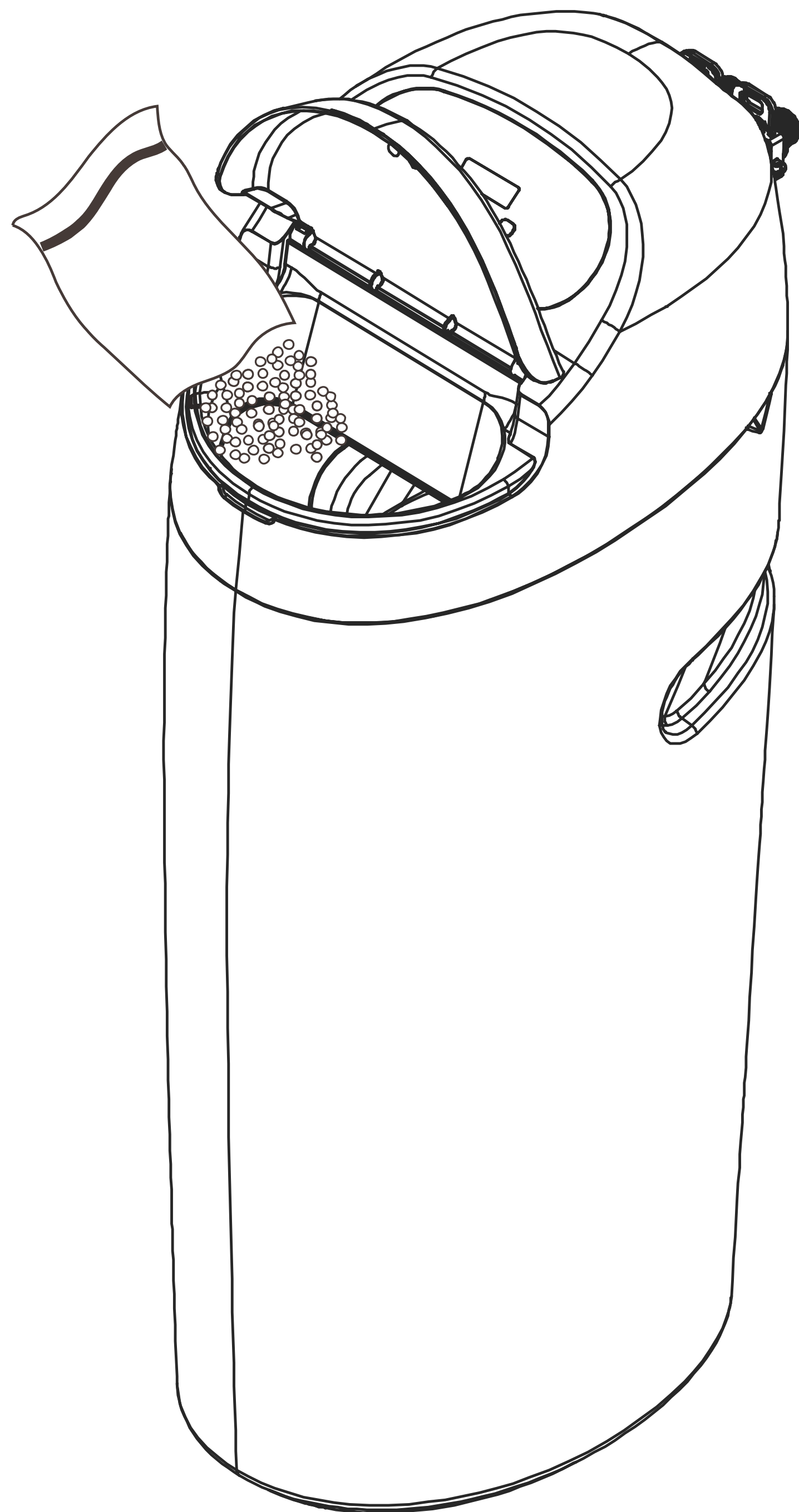

**ADVERTENCIA:**

La salmuera líquida irritará los ojos, la piel y las heridas expuestas - lave suavemente el área expuesta con agua fresca. Mantenga a los niños alejados de su acondicionador de agua.

**BYPASS AUTOMÁTICO DE AGUA CRUDA DURANTE LA REGENERACIÓN**

El ciclo de regeneración puede durar 60 minutos, después de los cuales el servicio de agua blanda será restaurado. Durante la regeneración, el agua sin ablandar es automáticamente desviada para su uso en el hogar. El agua caliente debe usarse lo menos posible durante este tiempo para evitar que el agua no tratada llene el calentador de agua. Es por esto que la regeneración automática se configura para algún momento de la noche y las regeneraciones manuales deben realizarse cuando se use poca o nada de agua en el hogar.

## 13. INSTRUCCIONES DE MANTENIMIENTO

### REVISAR EL NIVEL DE SAL

Revise el nivel de sal mensualmente. Retire la tapa del gabinete o del tanque de salmuera, asegúrese de que el nivel de sal esté siempre por encima del nivel de salmuera.

#### NOTA

No se debe ver agua en el gabinete ni en el tanque de salmuera.

### AGREGAR SAL

Use sólo sal limpia rotulada para el uso de acondicionadores de agua, como cristales, pellets, gránulos, de bloque o marina. Se desaconseja el uso de sal de roca porque contiene limo y arena insolubles que se acumulan en el tanque de salmuera y pueden causar problemas en el funcionamiento del sistema. Añada la sal directamente al tanque, llenándolo no más arriba de la parte superior del depósito de salmuera. Consulte por VigaSal de VigaHome.

### PUENTE DE SAL

La humedad o el tipo equivocado de sal puede crear una cavidad entre el agua y la sal. Esta acción, conocida como "puente", impide que se haga la solución salina, lo que hace que pase agua dura al suministro.

Si sospecha que hay un puente de sal, golpee cuidadosamente el exterior del gabinete de plástico o vierta un poco de agua caliente sobre la sal para romper el puente. Luego, debe permitir que la unidad use la sal restante y, una vez finalizada, limpiar a fondo el gabinete. Deje pasar cuatro horas para producir una solución de salmuera y luego regenere manualmente el ablandador.

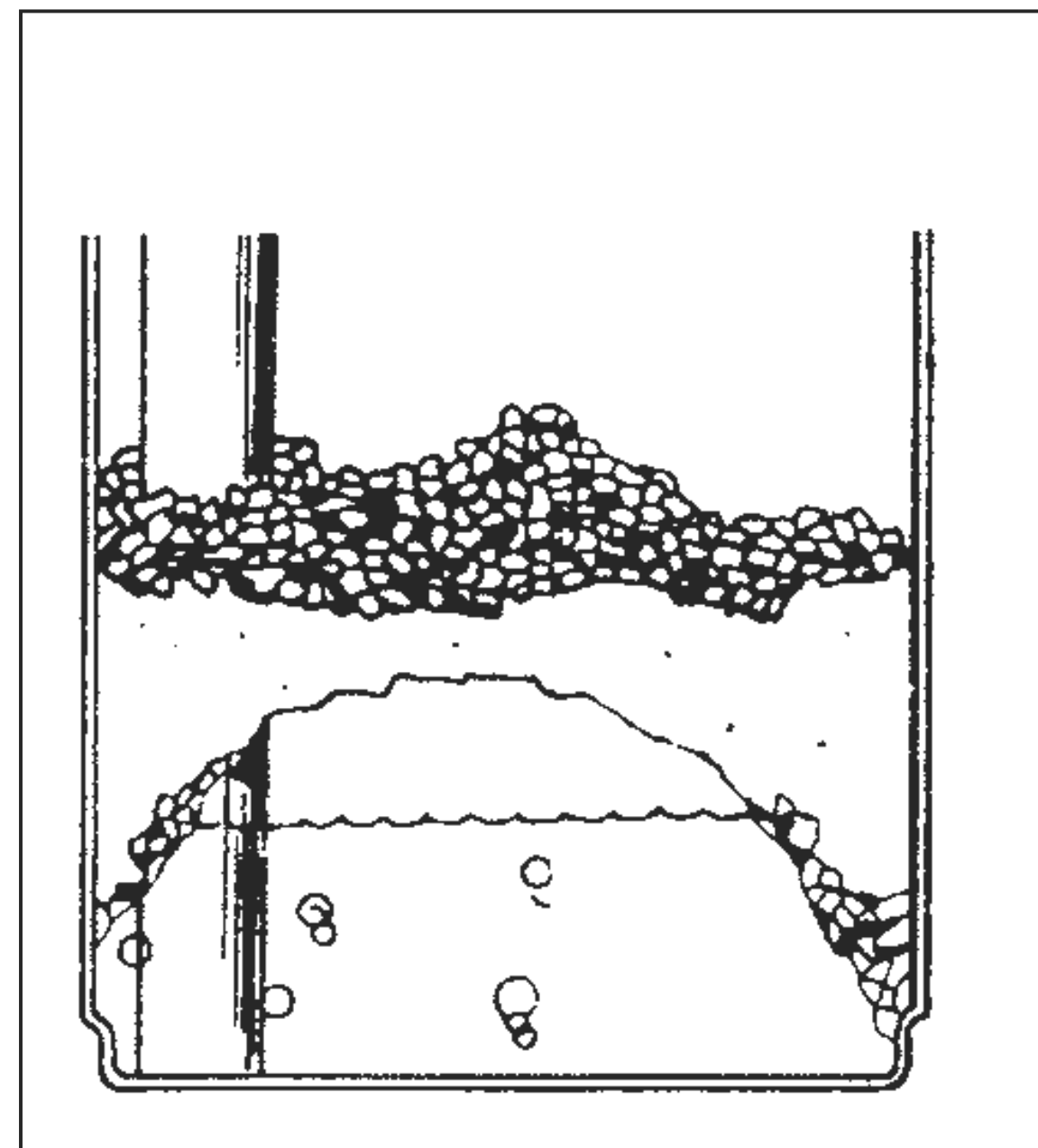

### CUIDADO DE SU ABLANDADOR DE AGUA

Para mantener el buen aspecto de su nuevo acondicionador de agua, límpielo de vez en cuando con una solución de jabón suave. No utilice limpiadores abrasivos, amoníaco o disolventes. Nunca someta su acondicionador a lugares expuestos a temperaturas de congelamiento.



## MANTENCIÓN DE LA VÁLVULA DE CONTROL

### ADVERTENCIA

Si se desmonta mientras la presión del agua es alta, puede producirse una inundación. Siempre siga estos pasos antes de realizar el mantenimiento de la válvula.

### PRECAUCIÓN

¡Peligro de descarga eléctrica! Desconecte la unidad antes de abrir la cubierta o de acceder a las piezas internas.

### ANTES DEL MANTENIMIENTO

1. Corte el suministro de agua al acondicionador con la herramienta de bypass que se adjunta al bypass.

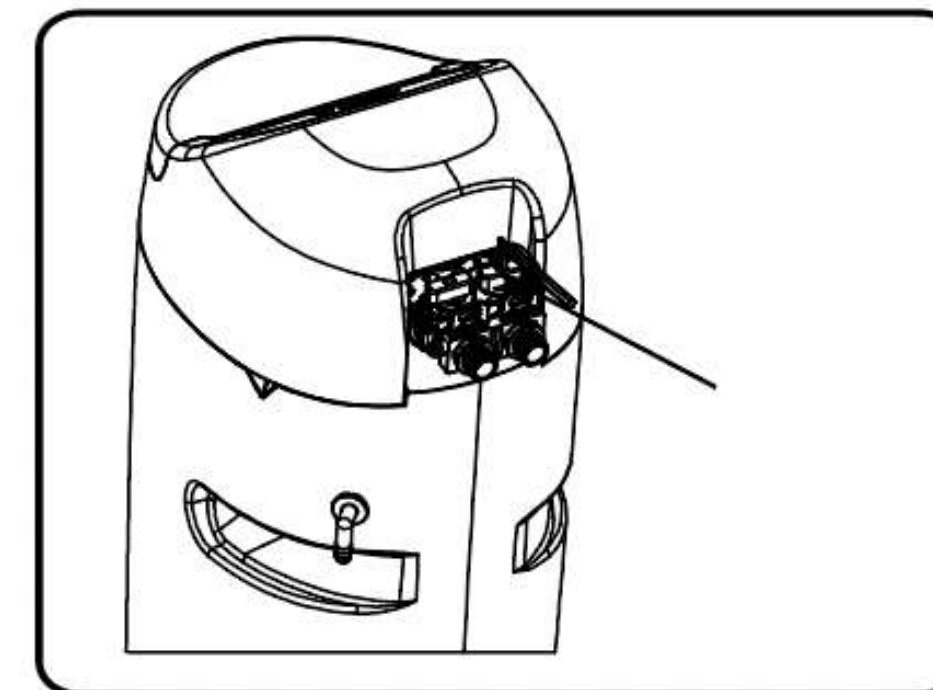
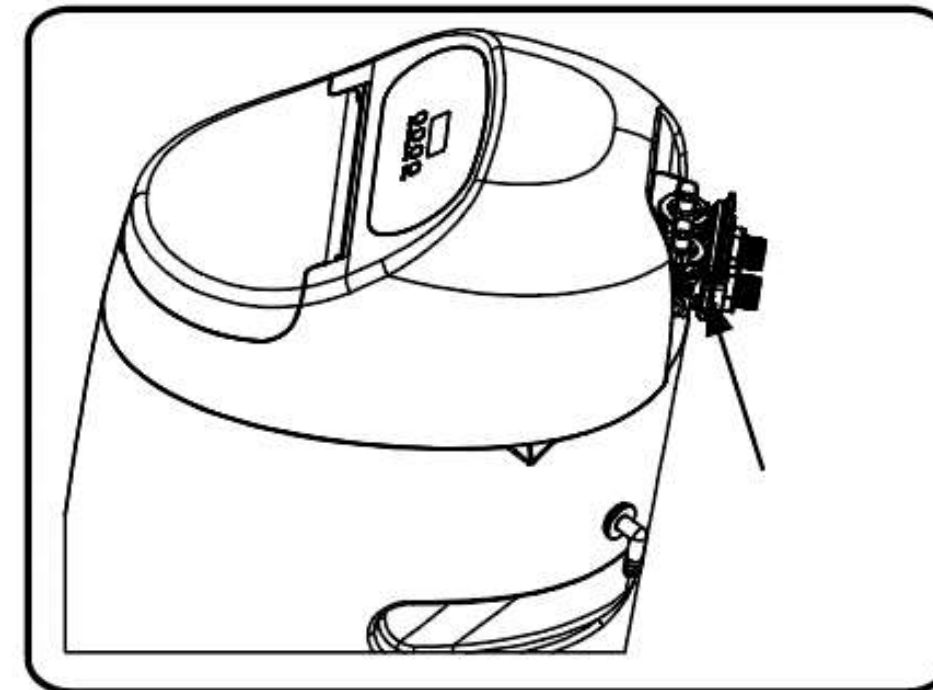

2. Alivie la presión del agua en el acondicionador poniendo el control en posición de retrolavado momentáneamente. Vuelva a poner el control en la posición de En Servicio.

3. Desenchufe el cable eléctrico de la toma de corriente.

4. Desconecte la conexión de la línea de drenaje.

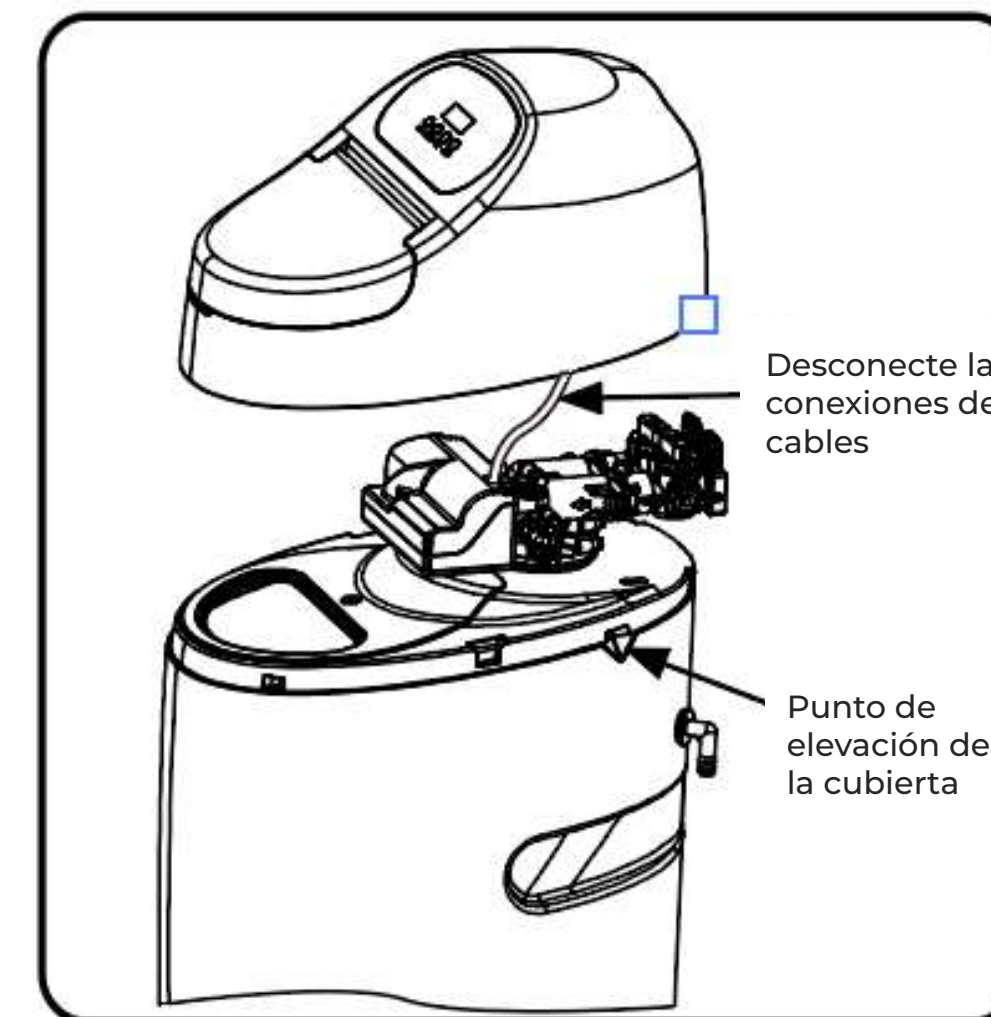

5. Retire la tapa de la sal.

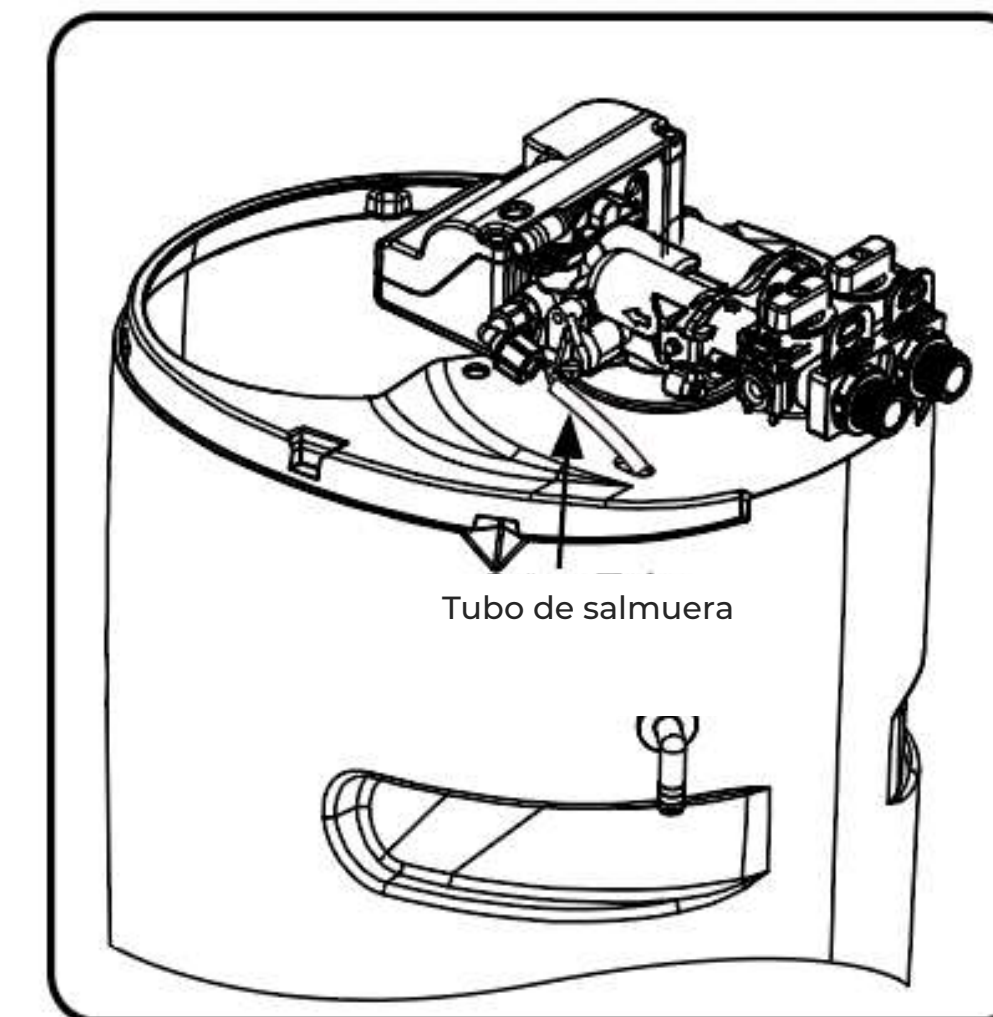

6. Retire la cubierta y desconecte las conexiones de cables.

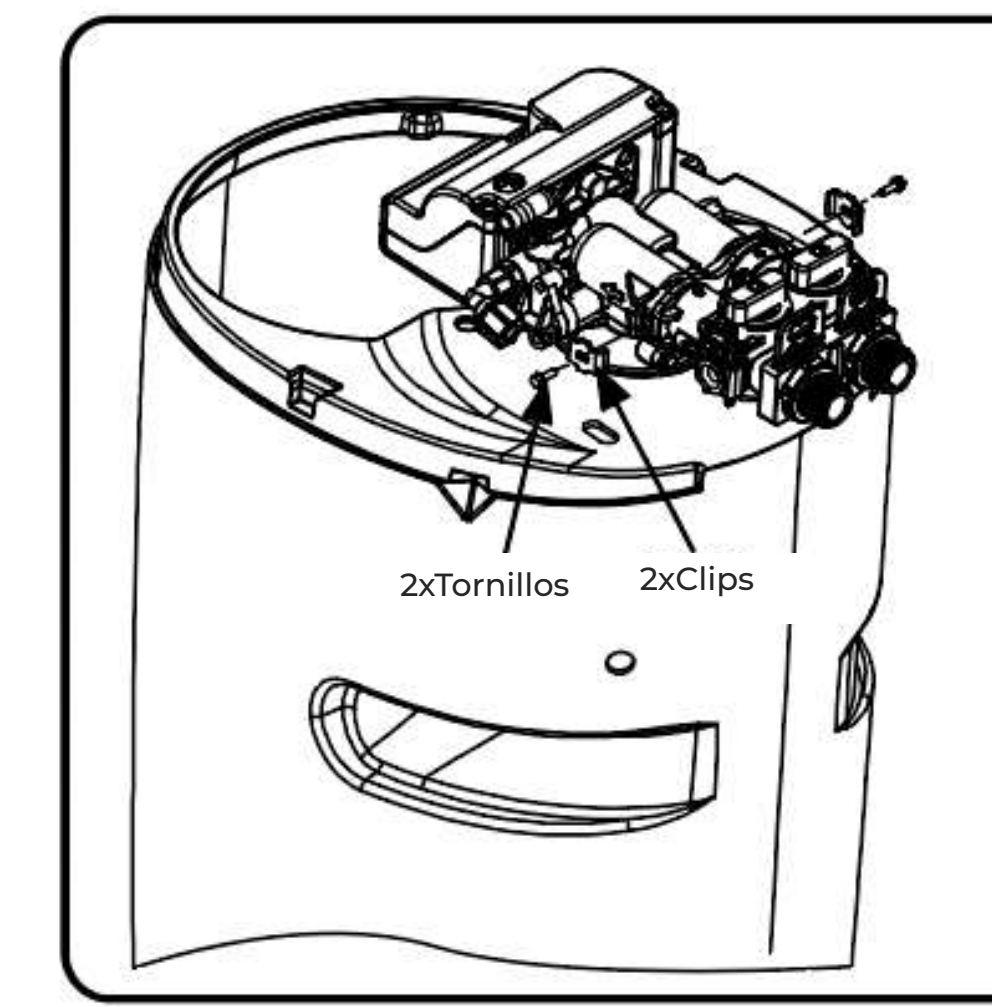

7. Desconecte la conducción de salmuera.

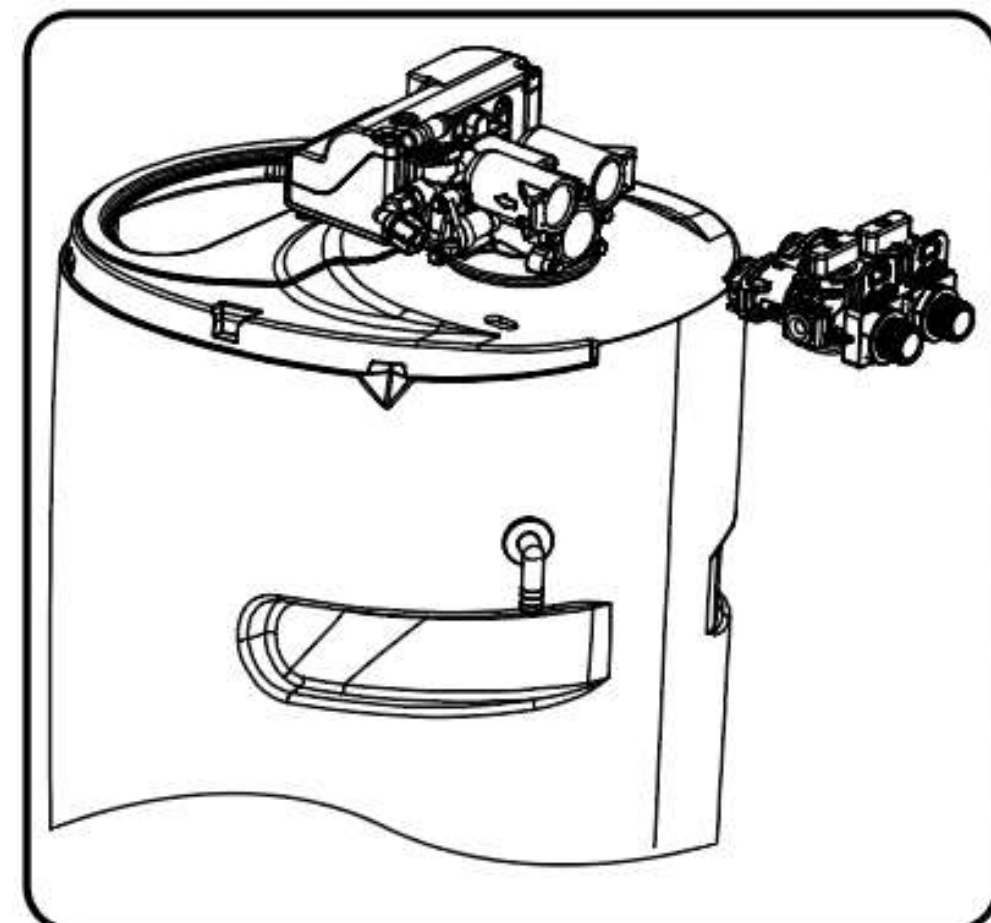

8. Desconecte el ablandador de agua del



9. Retire la válvula del ablandador.

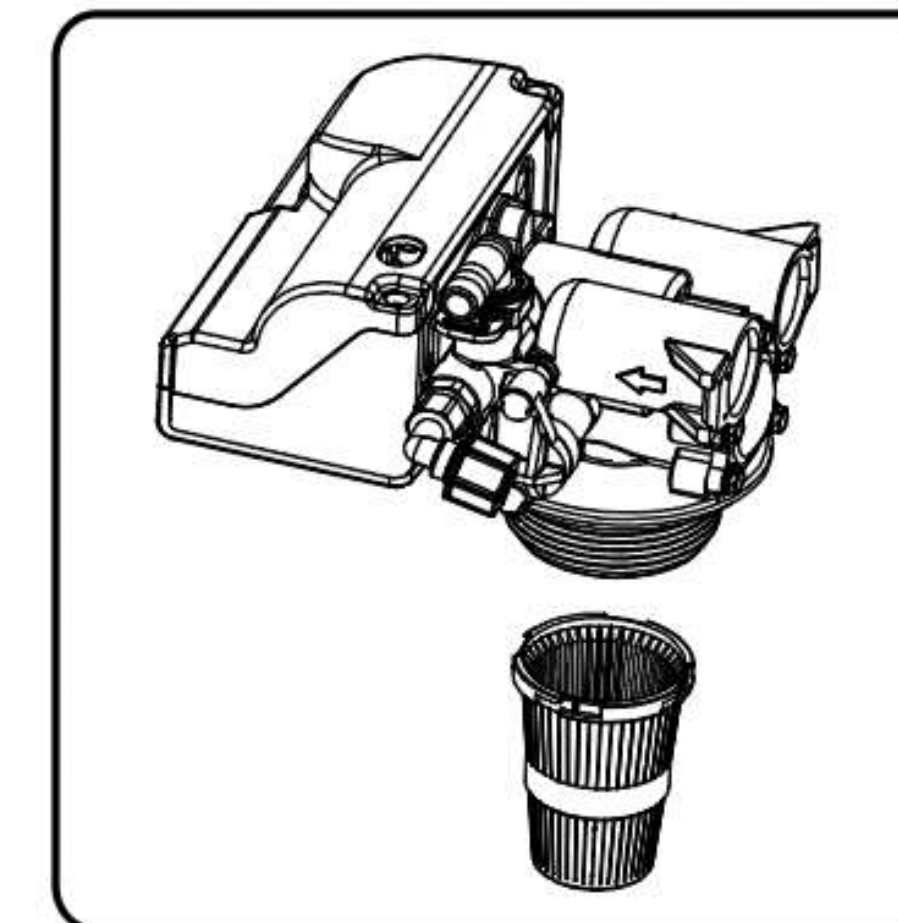

10. Retire el cono superior de la válvula.



## REEMPLAZAR EL RELOJ

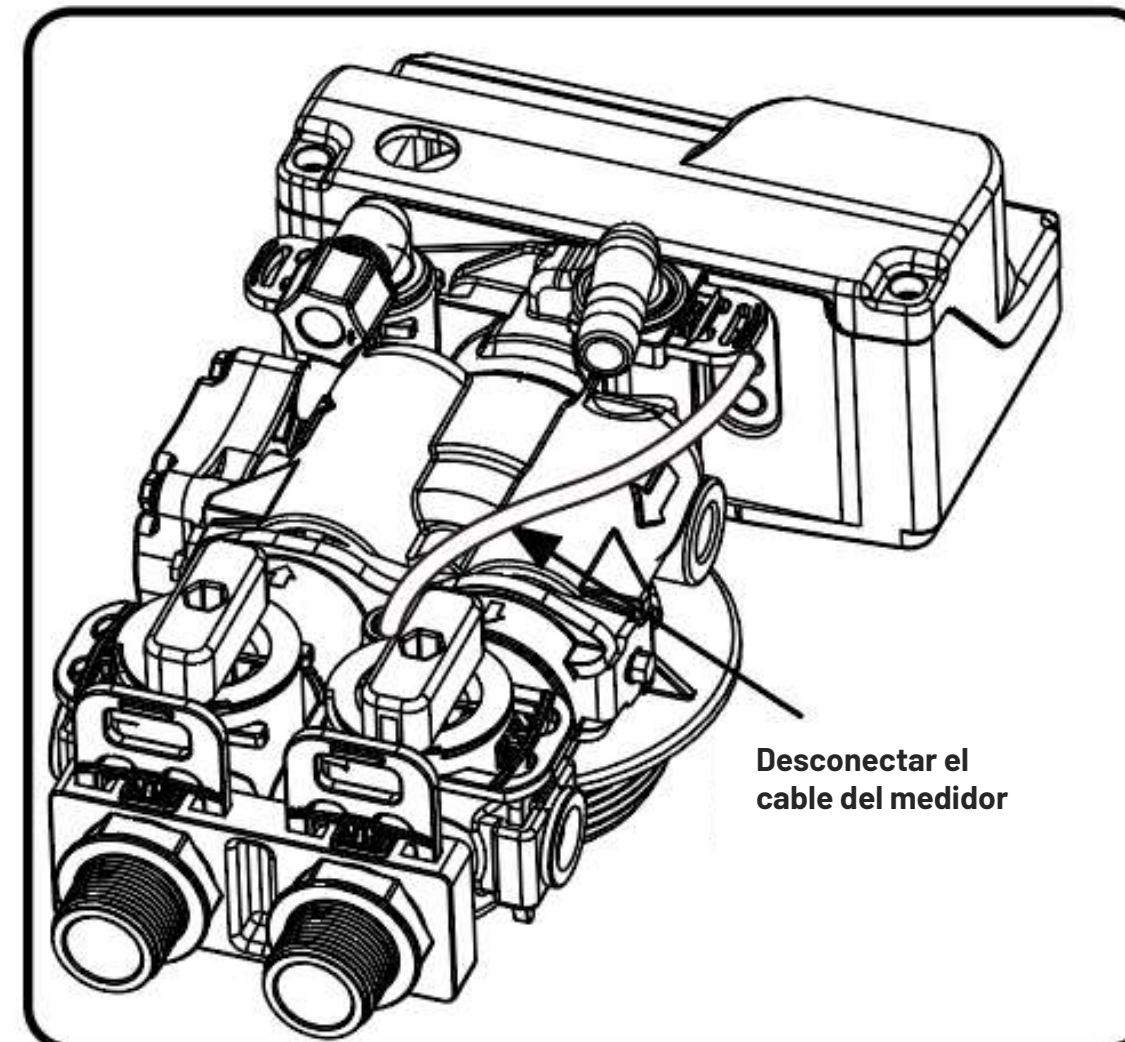

1. Desconecte el cable del medidor desde el medidor. (Si está conectado.)

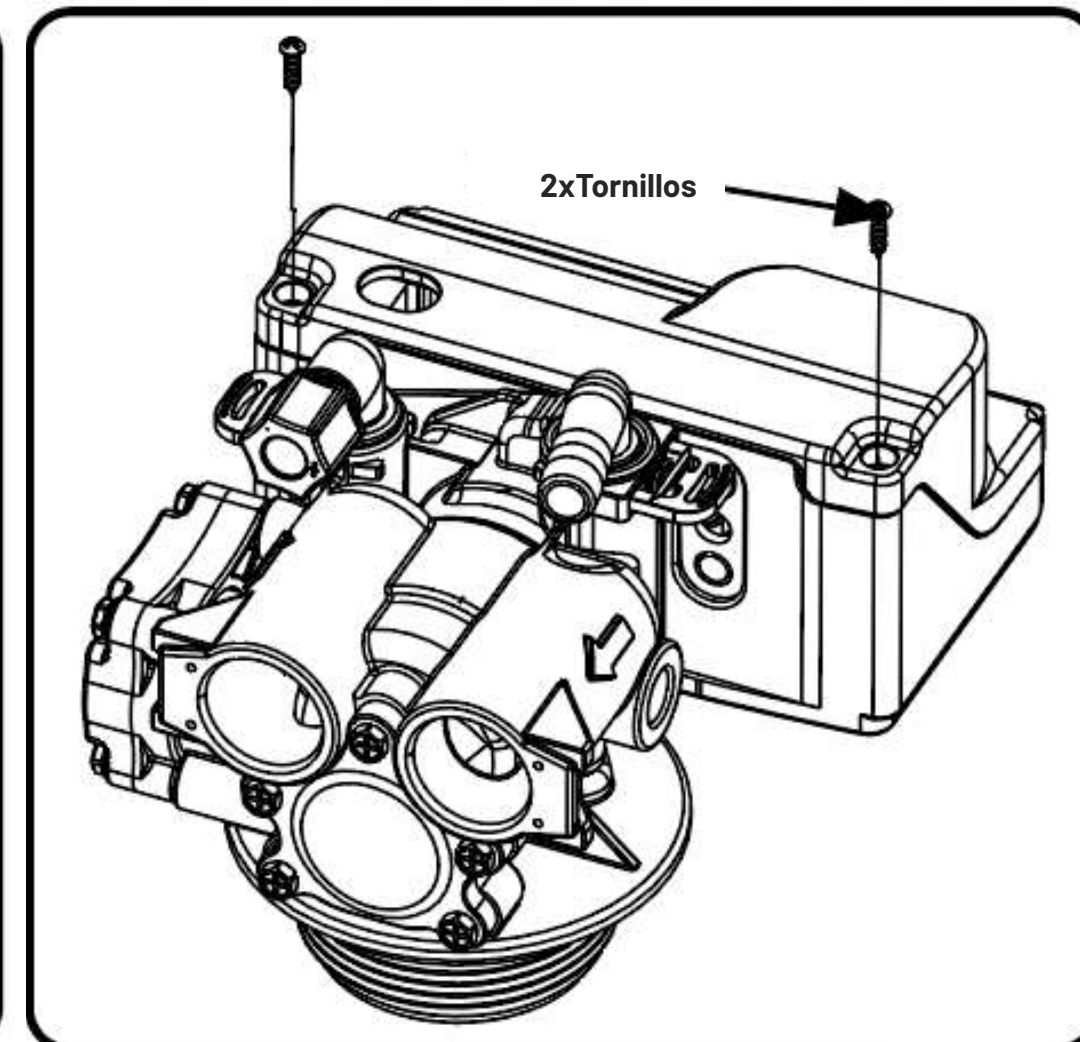

2. Retire los dos tornillos de la cubierta de la válvula.

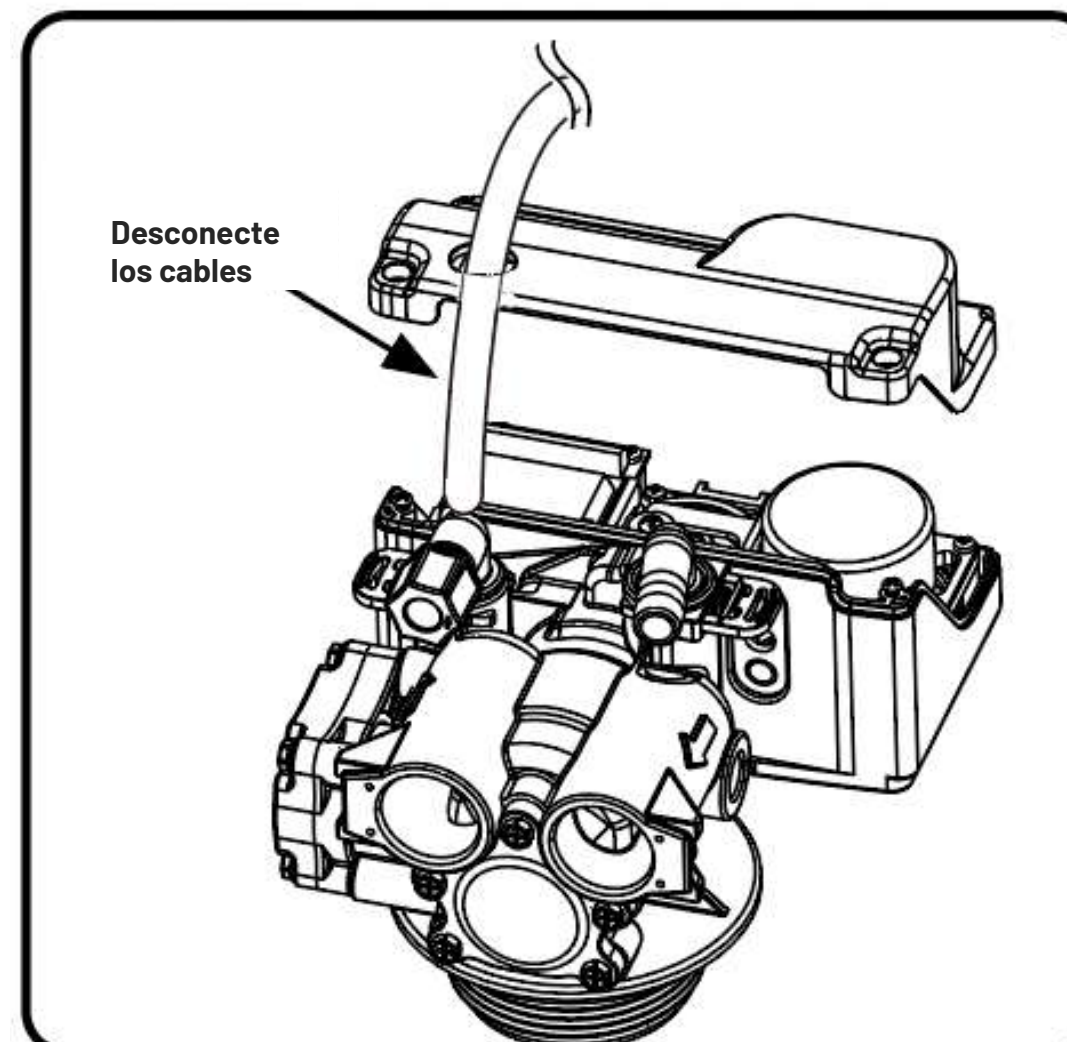

3. Retire la cubierta de la válvula y desconecte los cables conectados al PCB.

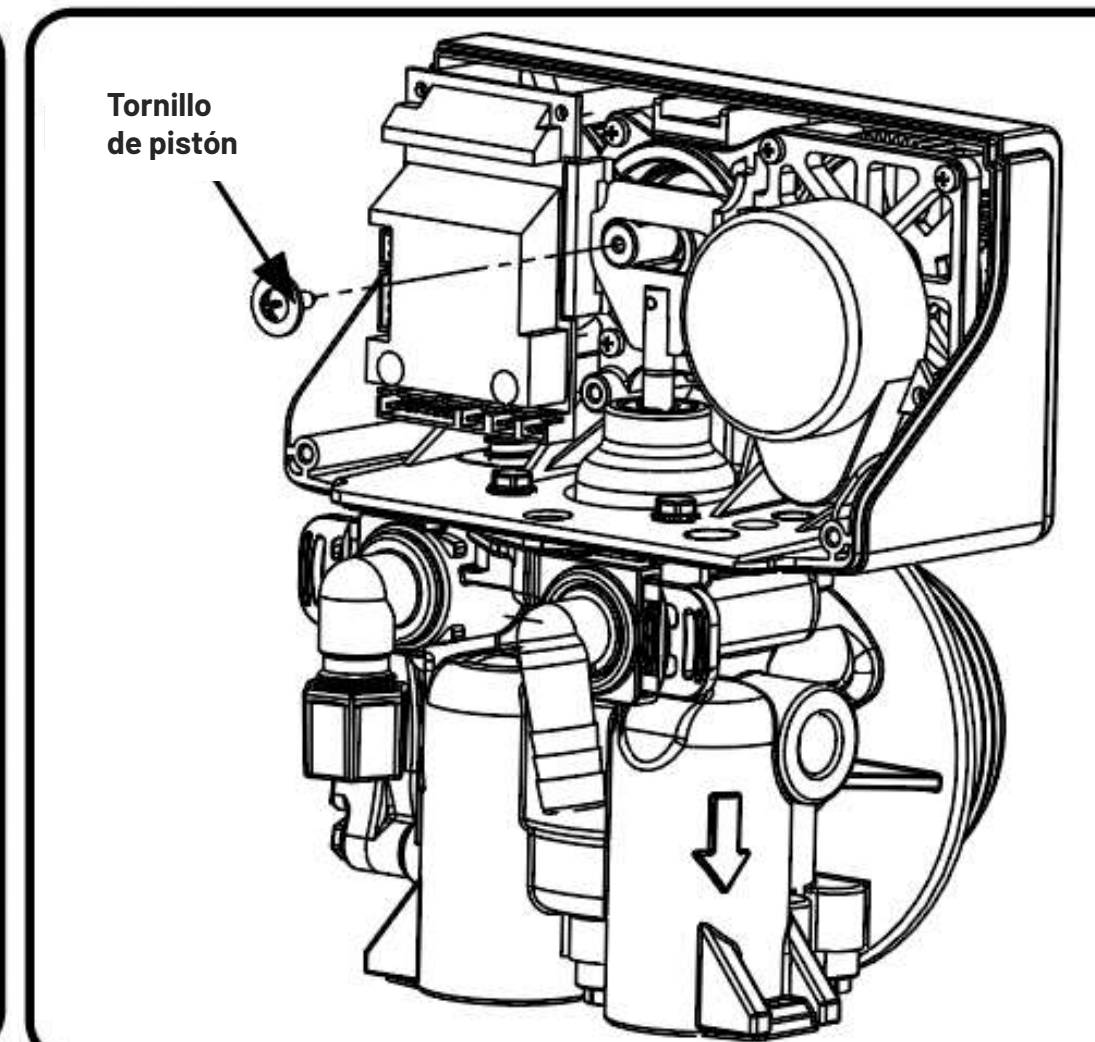

4. Retire el tornillo y la arandela del vástago del pistón.

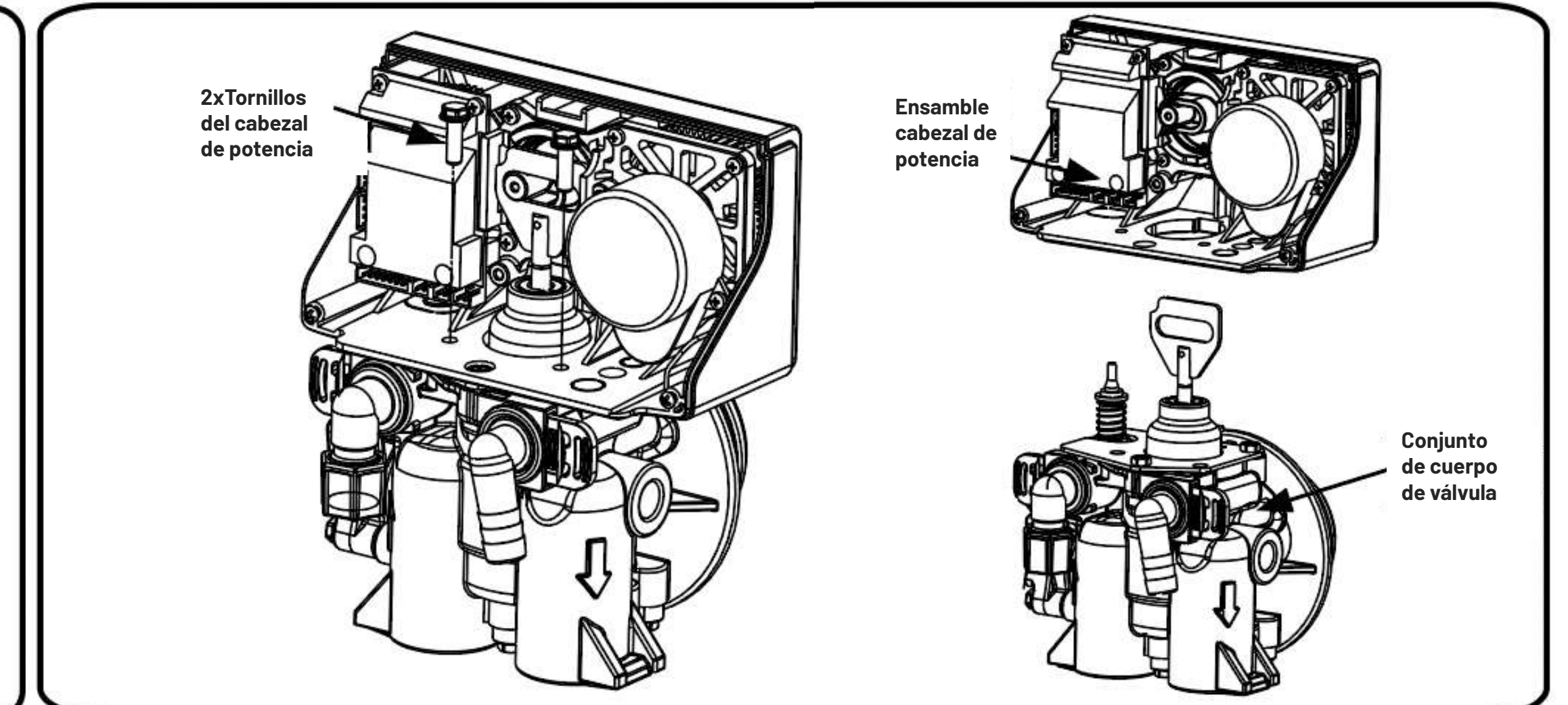

5. Retire los dos tornillos del cabezal de potencia como se muestra.  
6. Levante el cabezal de potencia del conjunto del cuerpo de la válvula.  
7. Reemplace el cabezal de potencia invirtiendo los pasos de esta sección.

## REEMPLAZAR EL PISTÓN Y/O LA VÁLVULA DE SALMUERA

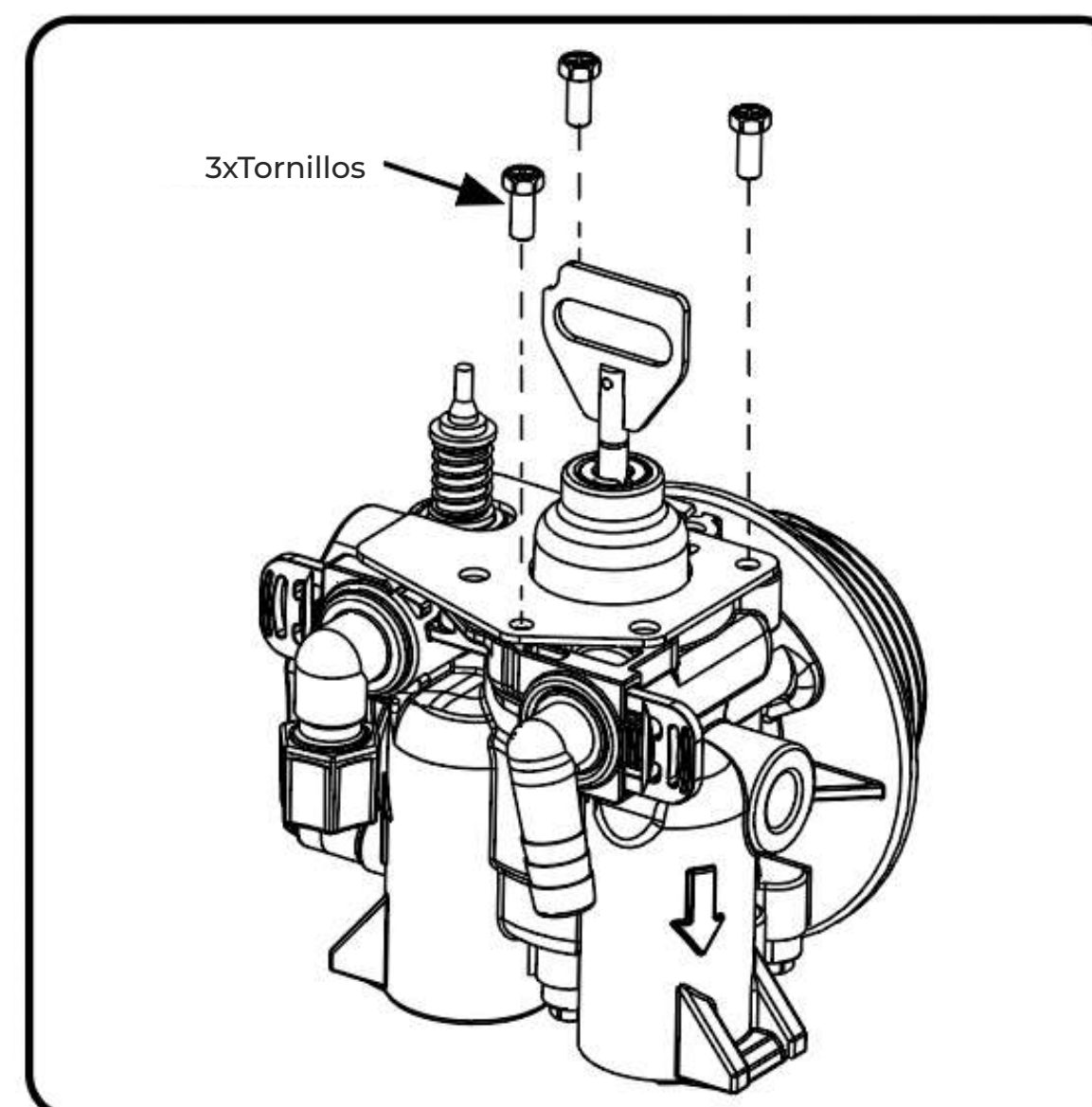

1. Siga los pasos 1 al 6 del reemplazo del reloj/cabezal de potencia.  
2. Retire tres tornillos de la placa del cuerpo de la válvula.

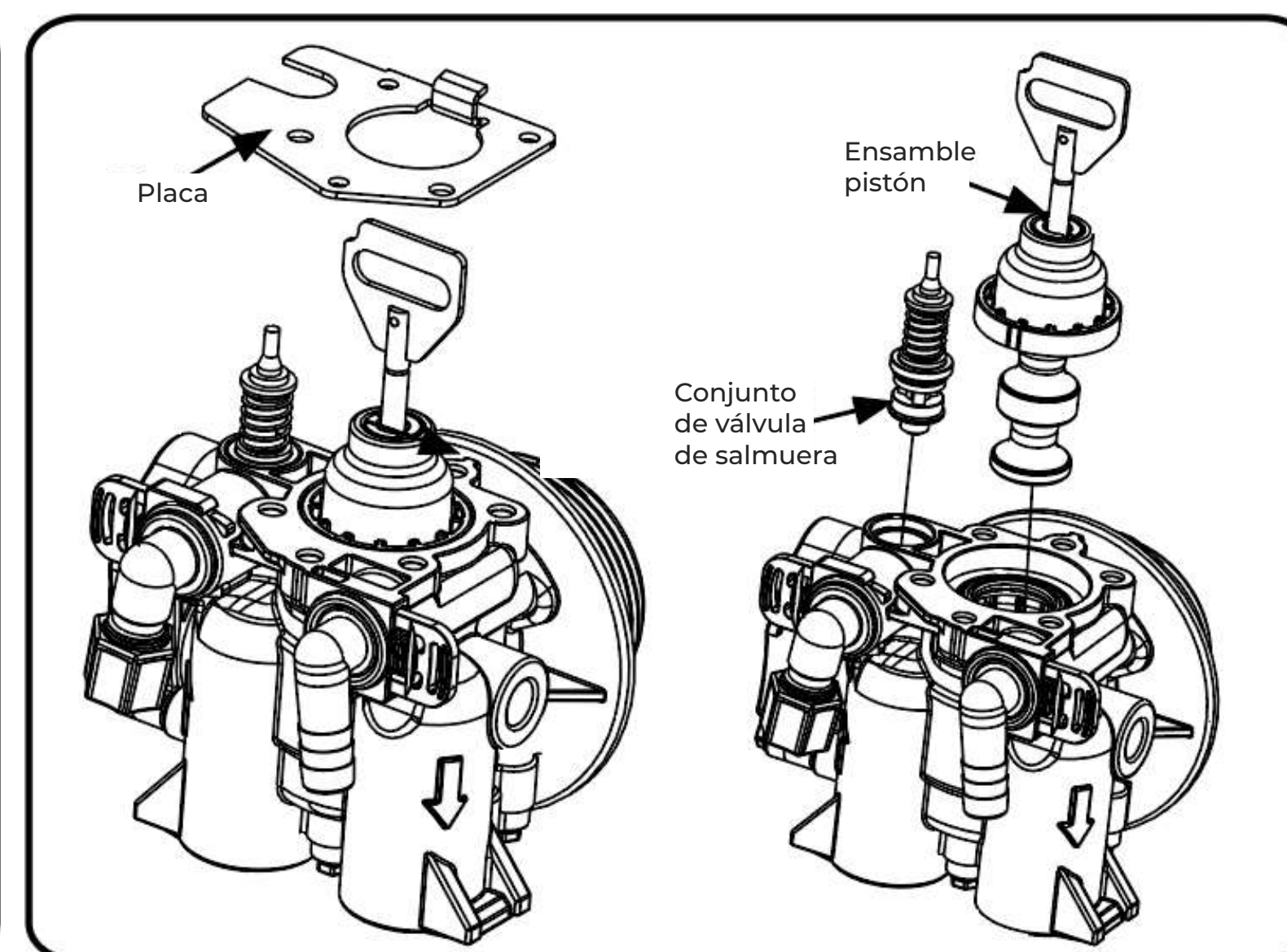

3. Retire la placa del cuerpo de la válvula y tire del conjunto del pistón desde la válvula. En esta etapa, también se puede sacar el conjunto de la válvula de salmuera.

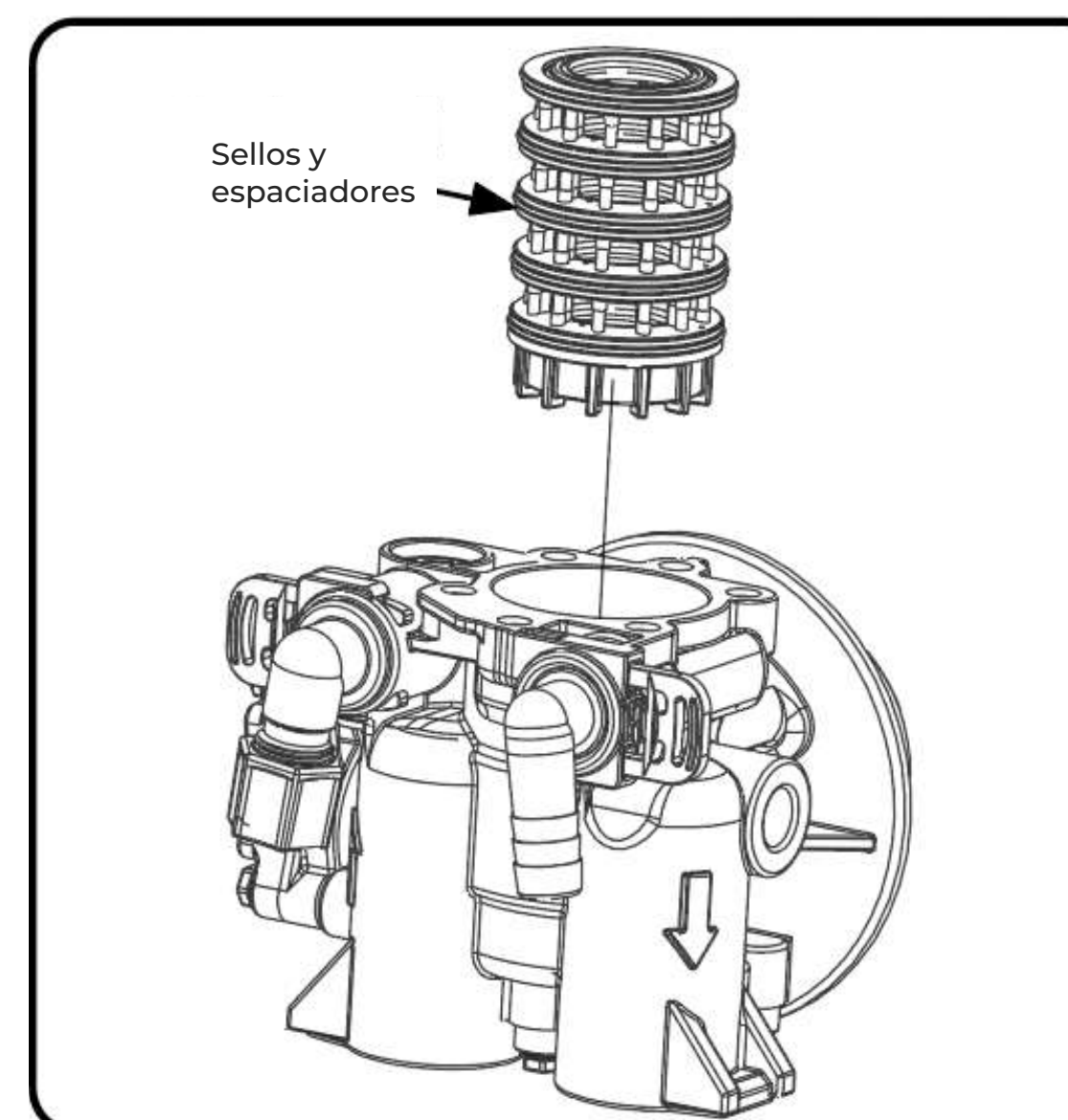

4. Retire el conjunto de juntas y espaciadores, engráselo con lubricante de silicona y vuelva a colocarlo.  
5. Después del mantenimiento, invierta los pasos de esta sección.

## REEMPLAZAR JUNTAS Y/O ESPACIADORES



## REEMPLAZAR MEDIDOR

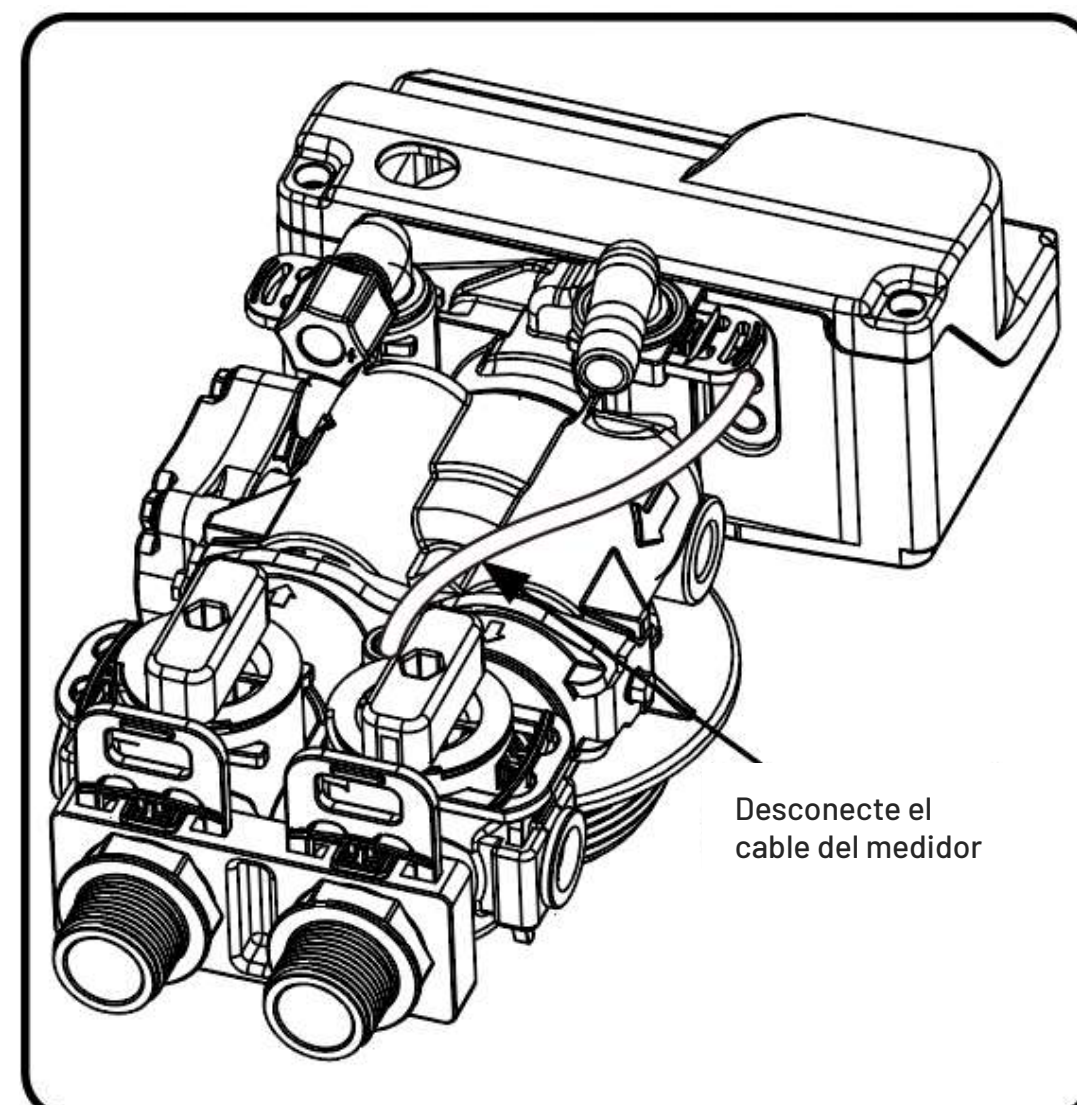

1. Desconecte el cable del medidor desde el medidor. (Si el cable del medidor de caudal está conectado).

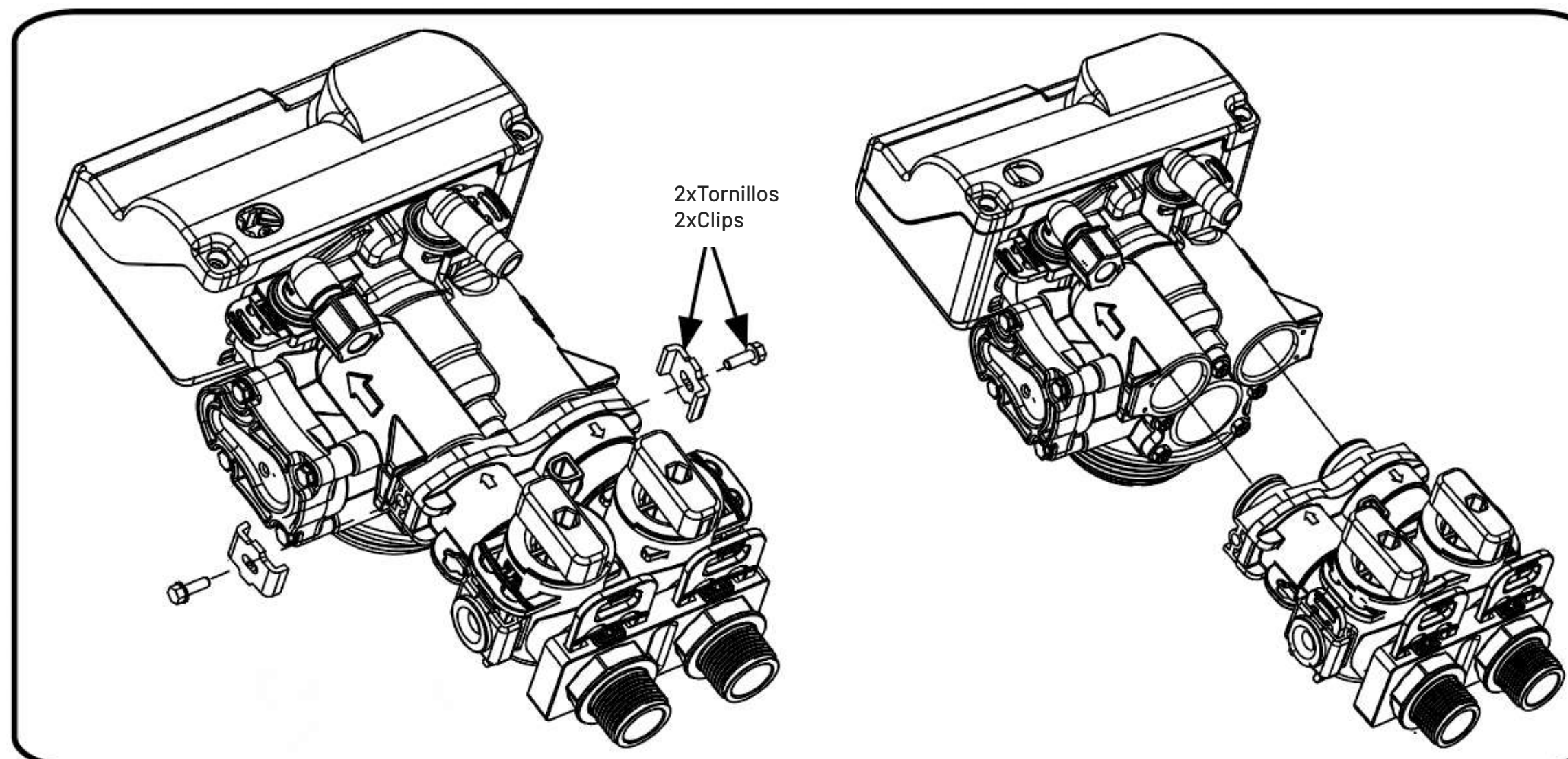

2. Desconecte el bypass de la válvula quitando los clips.

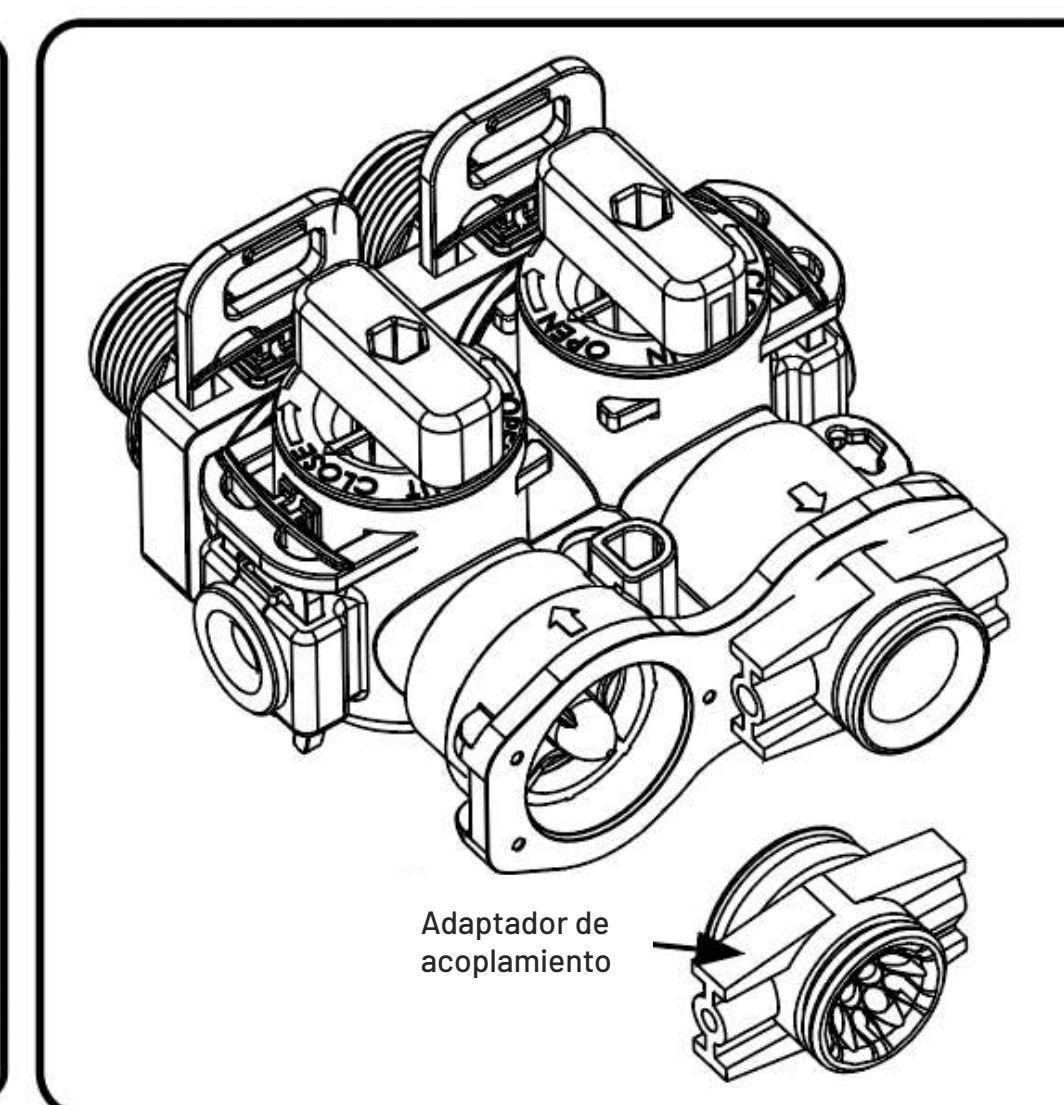

3. Retire el adaptador de acoplamiento del bypass.

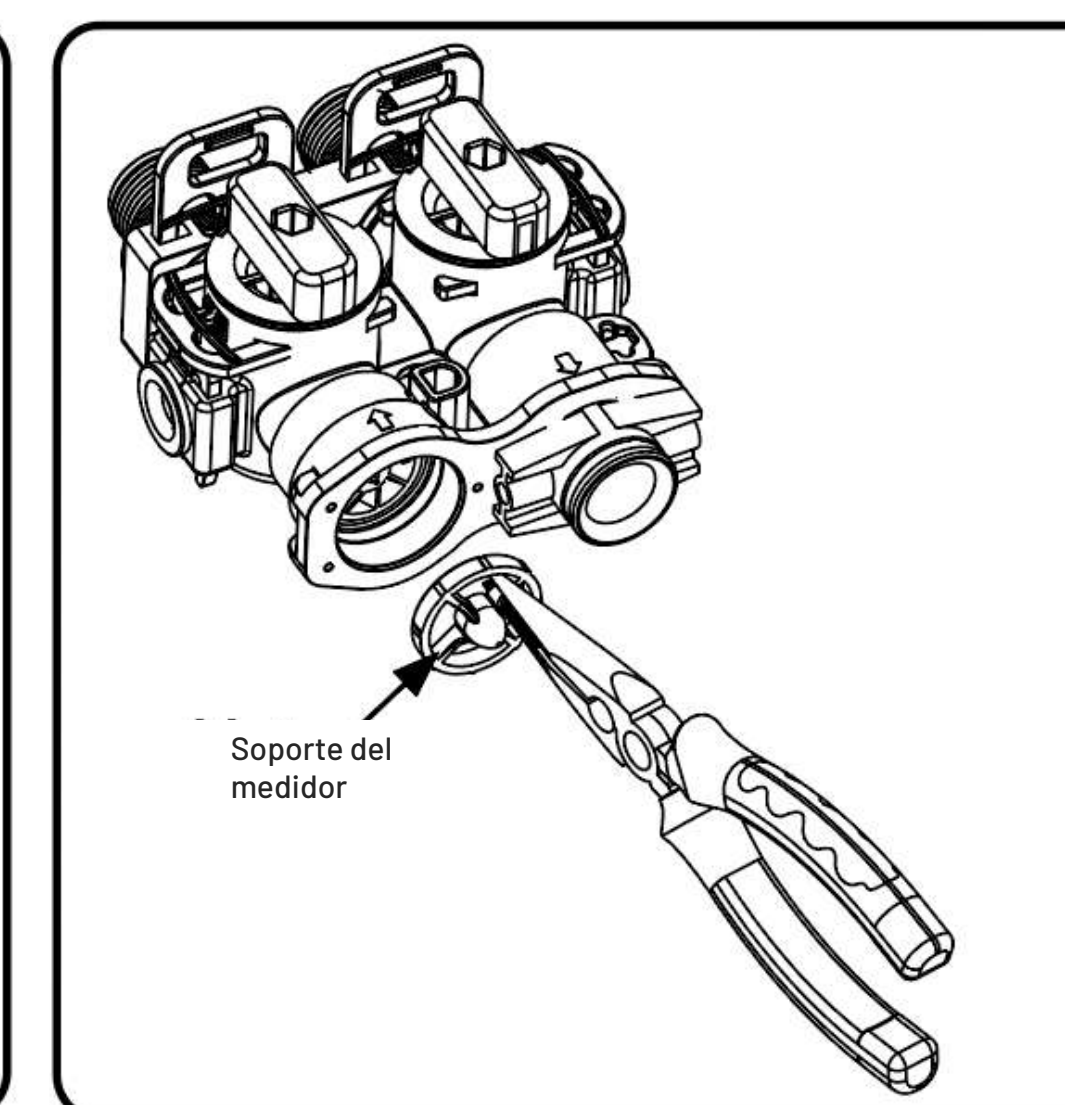

4. Retire el soporte del medidor del bypass.

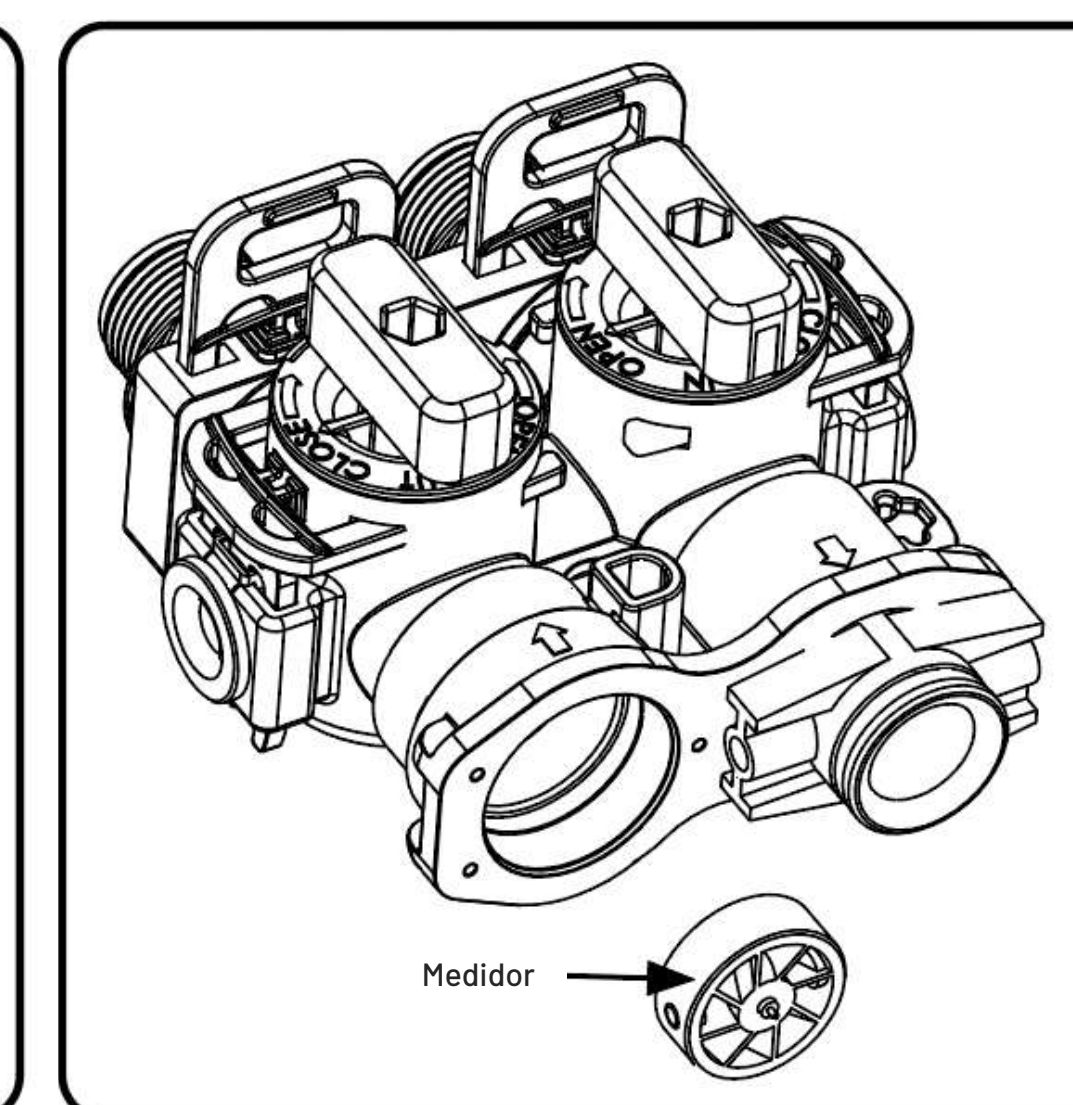

5. Retire el impulsor y reemplácelo. (Cuidado con la bola del medidor debajo de la bola del impulsor).

## REEMPLAZAR EL CONJUNTO DEL INYECTOR

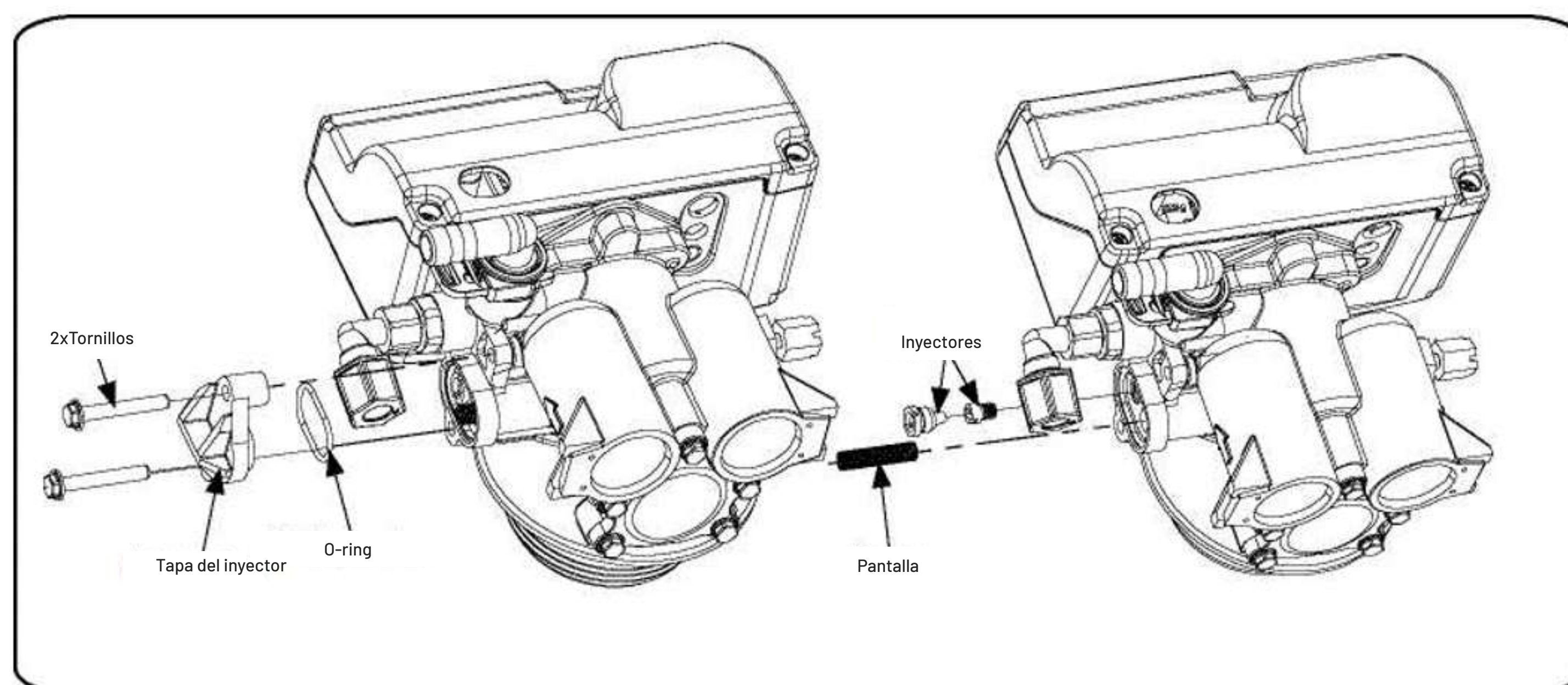

1. Retire los dos tornillos de la tapa del inyector.
2. Tire de la tapa del inyector hacia afuera, cuidado con el o-ring de la tapa.
3. Desatornille el conjunto del inyector, límpielo o reemplácelo.
4. Saque la pantalla, límpiela o reemplácela.
5. Después del mantenimiento, invierta los pasos de esta sección.



## REEMPLAZAR EL PROGRAMADOR DE CAUDAL DE CONDUCCIÓN DE DESAGÜE

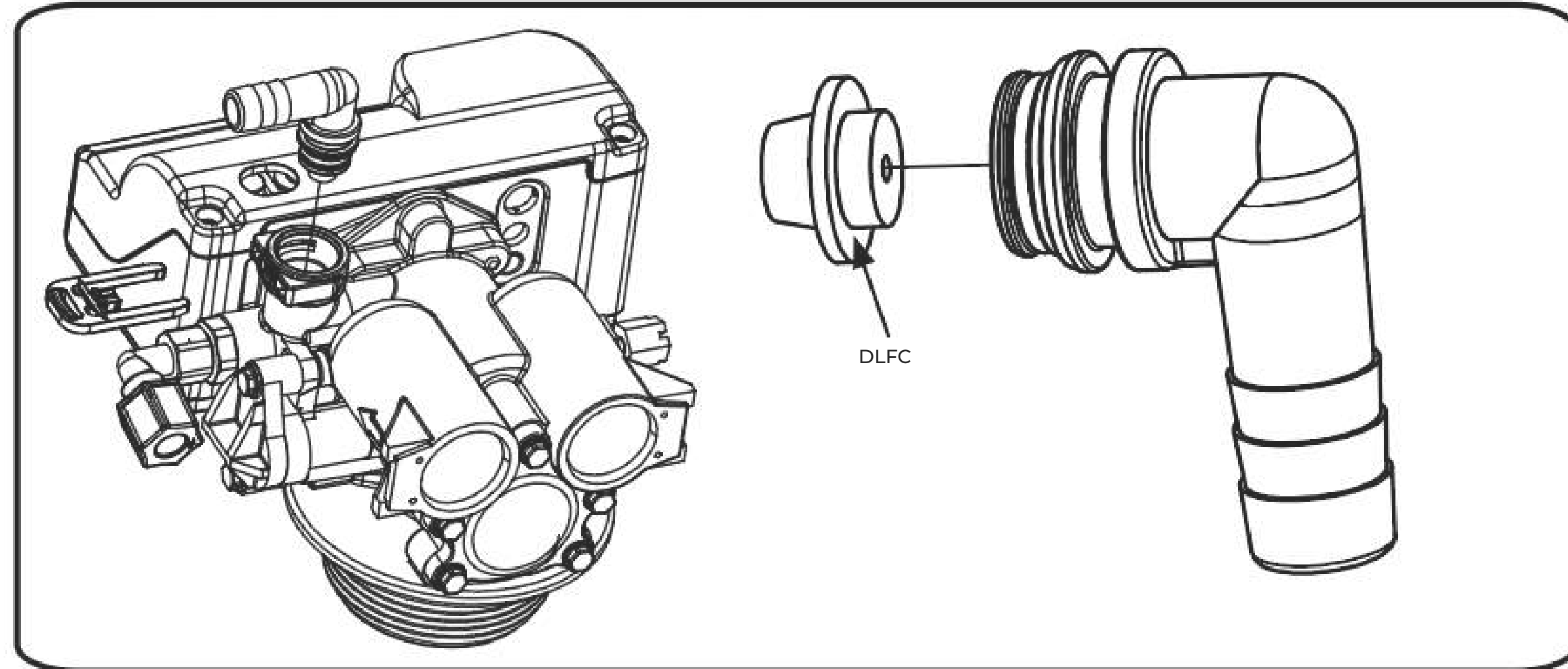

1. Tire del clip de la línea de desagüe y retire el codo y la arandela.
2. Limpie o reemplace el programador de caudal de conducción de desagüe.

## REEMPLAZAR EL PROGRAMADOR DE CAUDAL DE CONDUCCIÓN DE SALMUERA

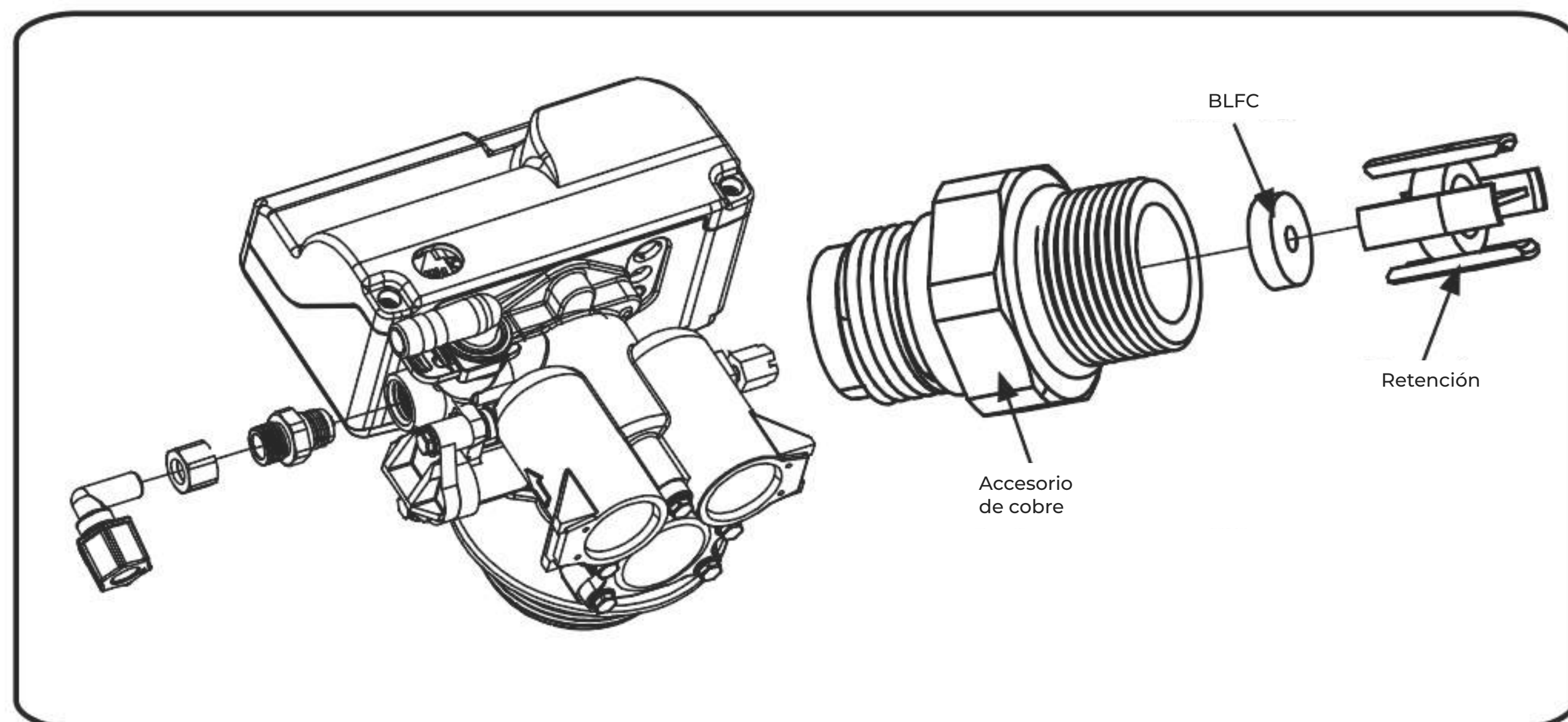

1. Tire del clip de la línea de salmuera y retire el conjunto del codo de la línea de salmuera.
2. Retire el soporte del BLFC.
3. Saque el BLFC, limpie o reemplace el botón del BLFC.



## REEMPLAZAR EL MOTOR

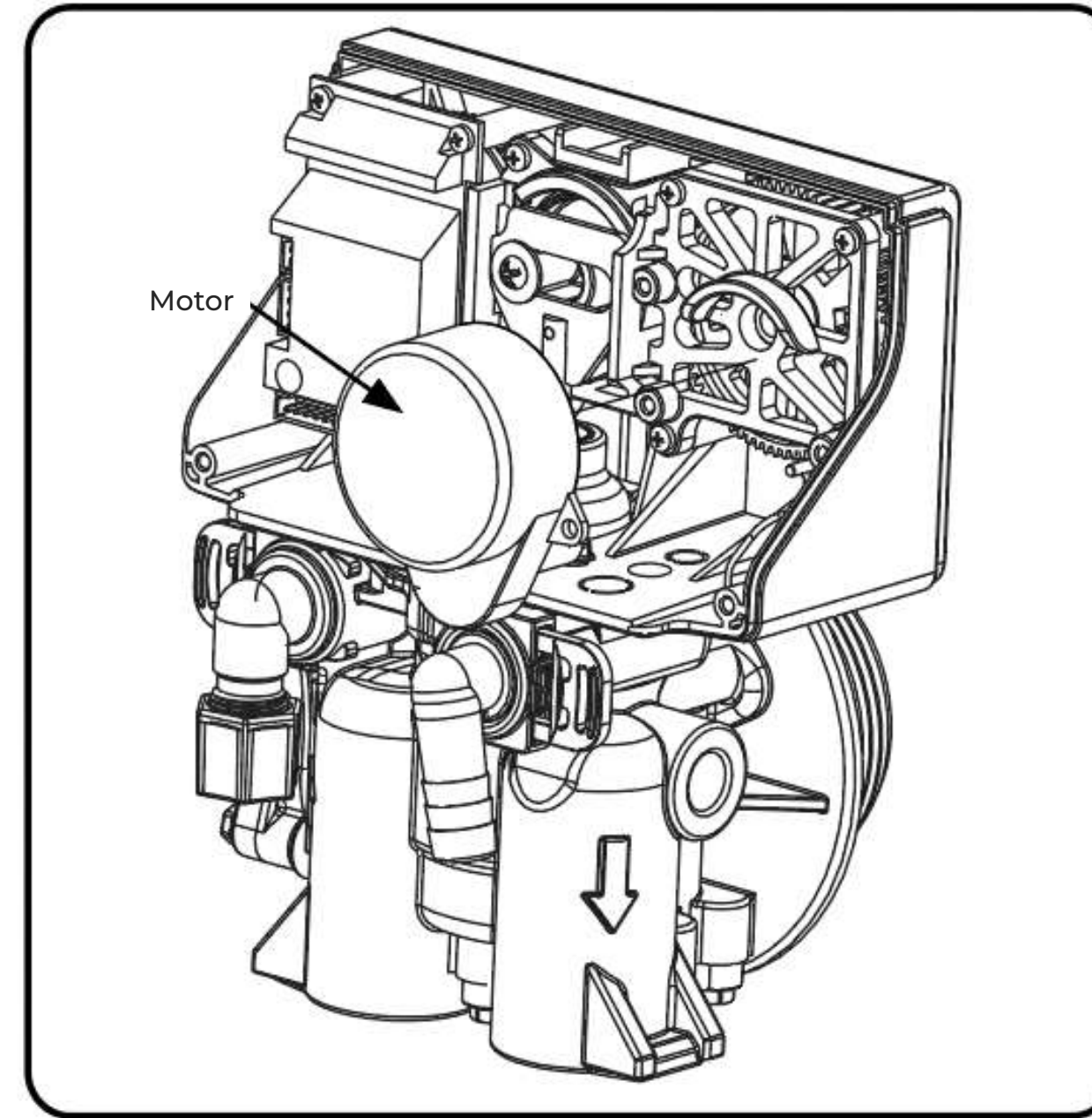
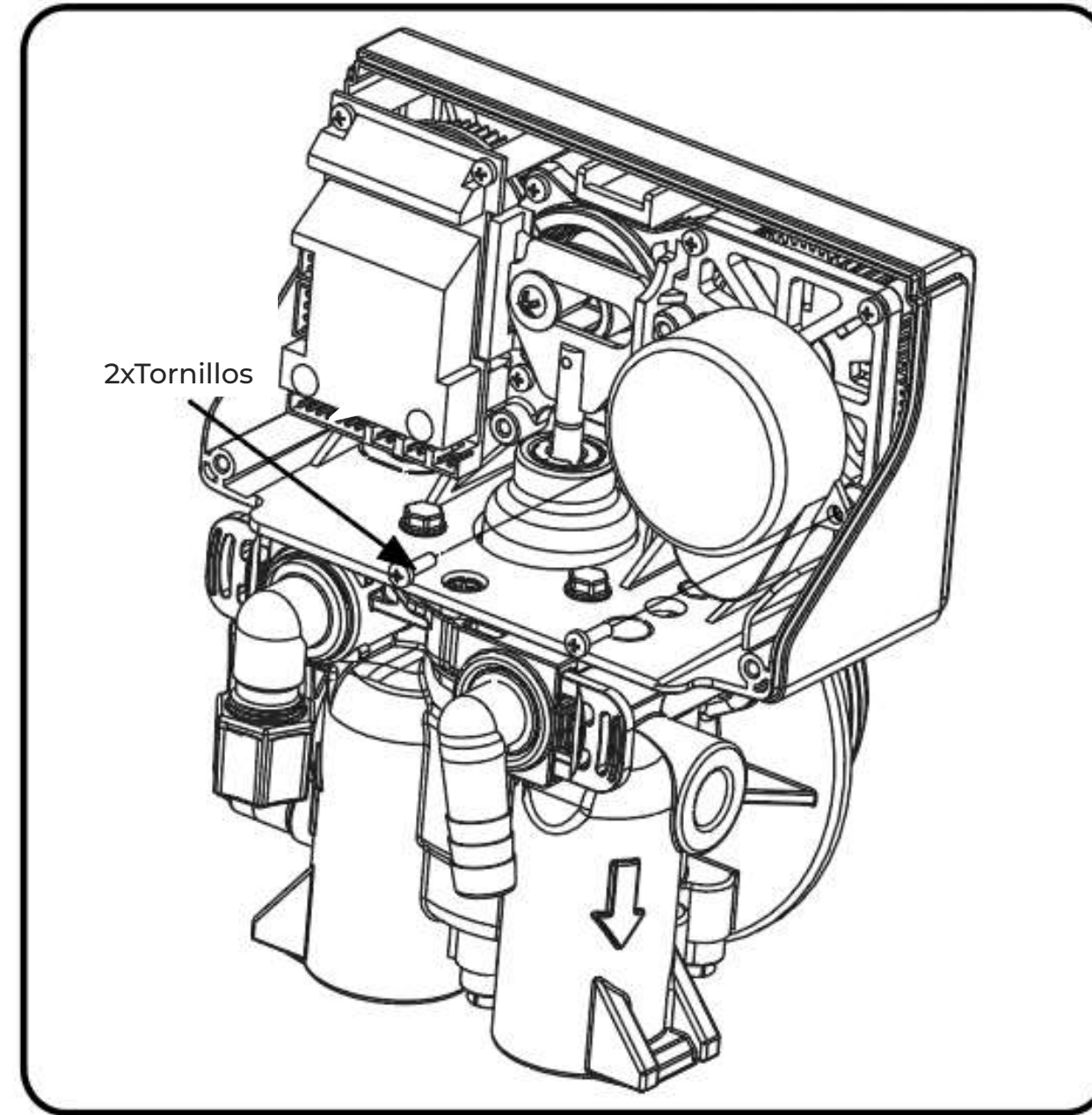

1. Siga los pasos 1 al 3 del reemplazo del reloj/cabezal de potencia.
2. Quite los dos tornillos del motor y retírelo (desconecte el cable conectado al PCB si lo hubiese), cuidado con el pasador que está debajo del motor.
3. Reemplace el motor.

## REEMPLAZAR TABLERO DE CIRCUITOS

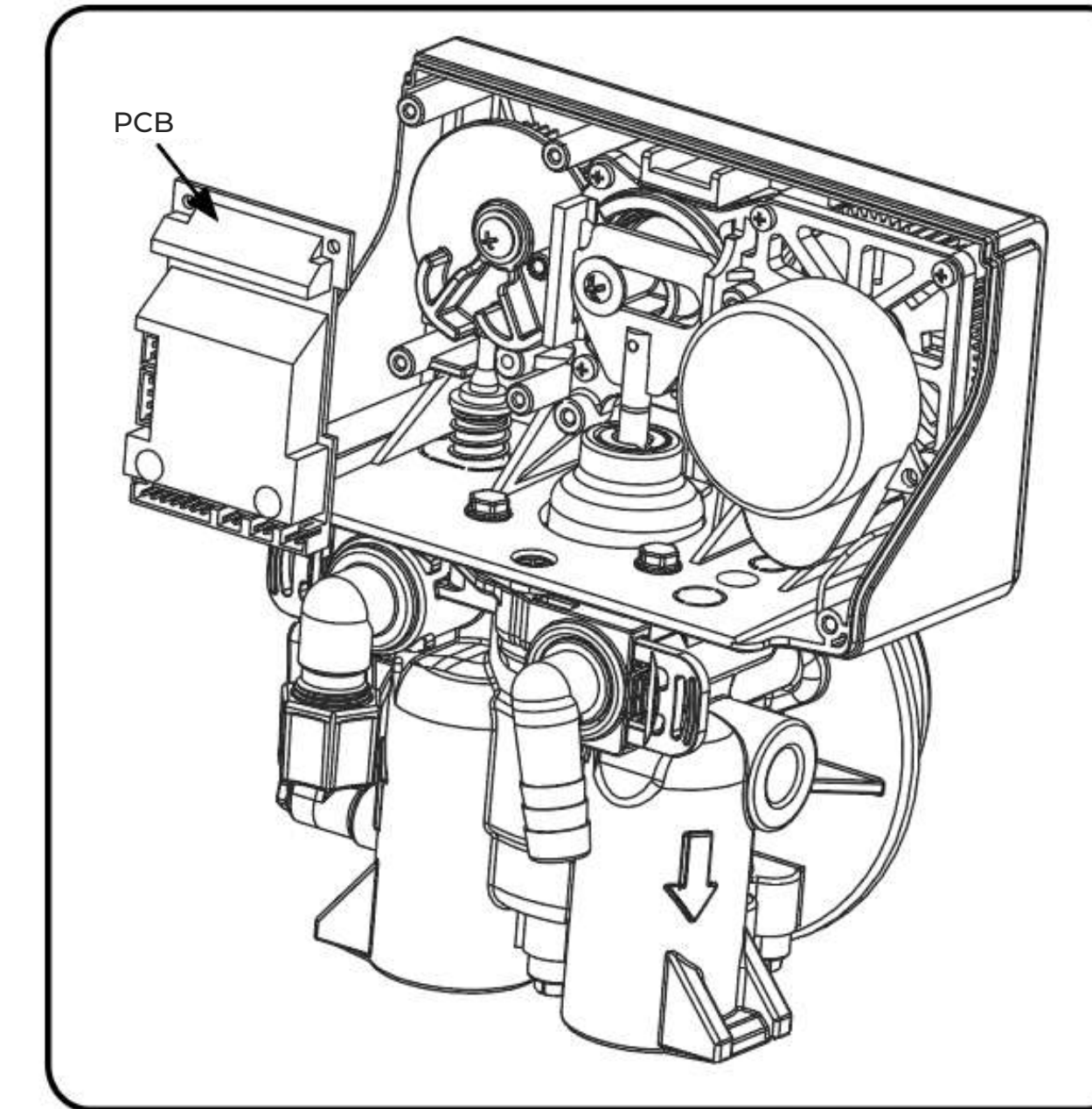
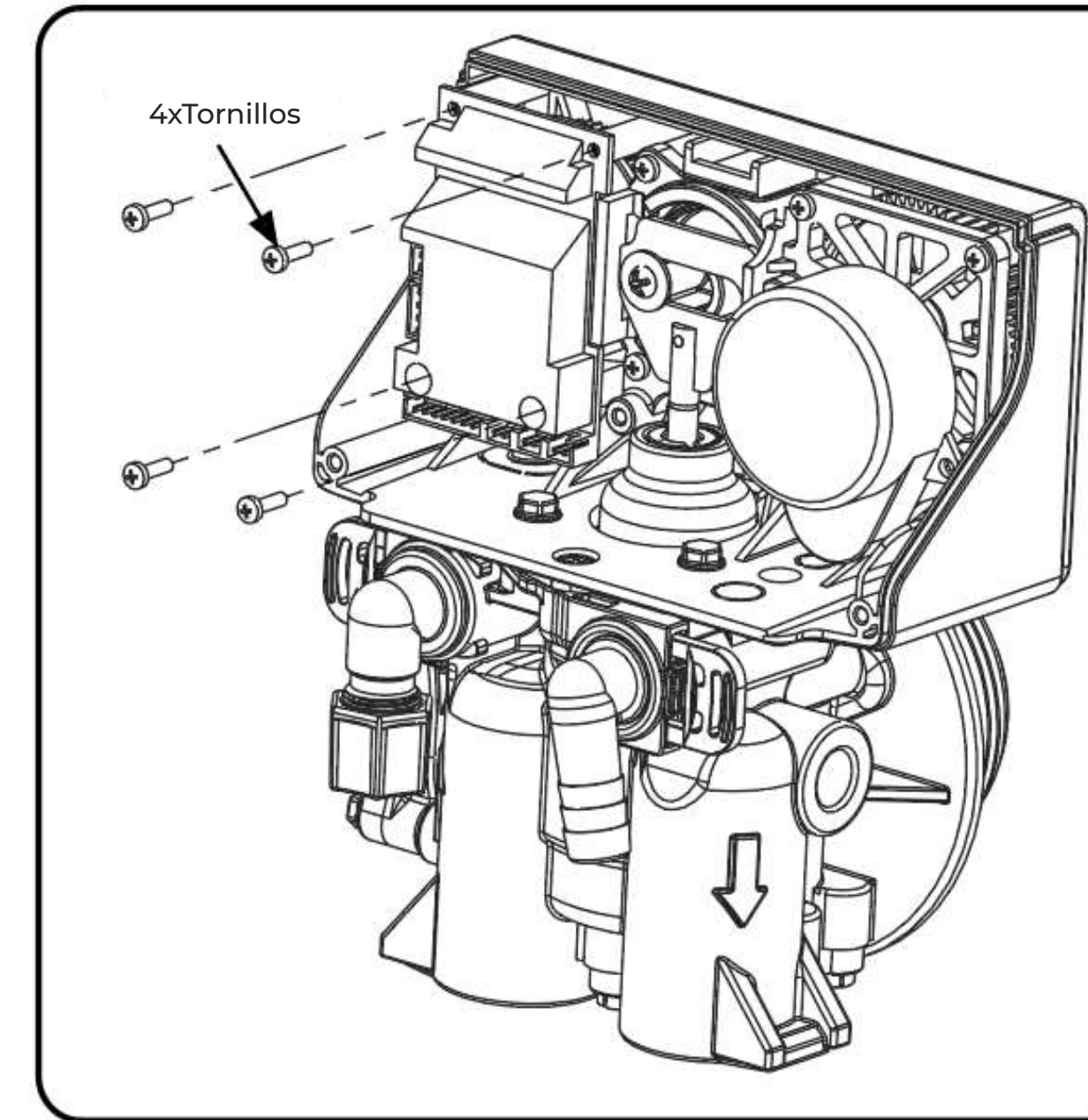

1. Siga los pasos 1 al 3 del reemplazo del reloj/cabezal de potencia.
2. Retire todas las conexiones del PCB.
3. Saque los cuatro tornillos del PCB.
4. Reemplace el PCB.

## REEMPLAZAR LA PANTALLA

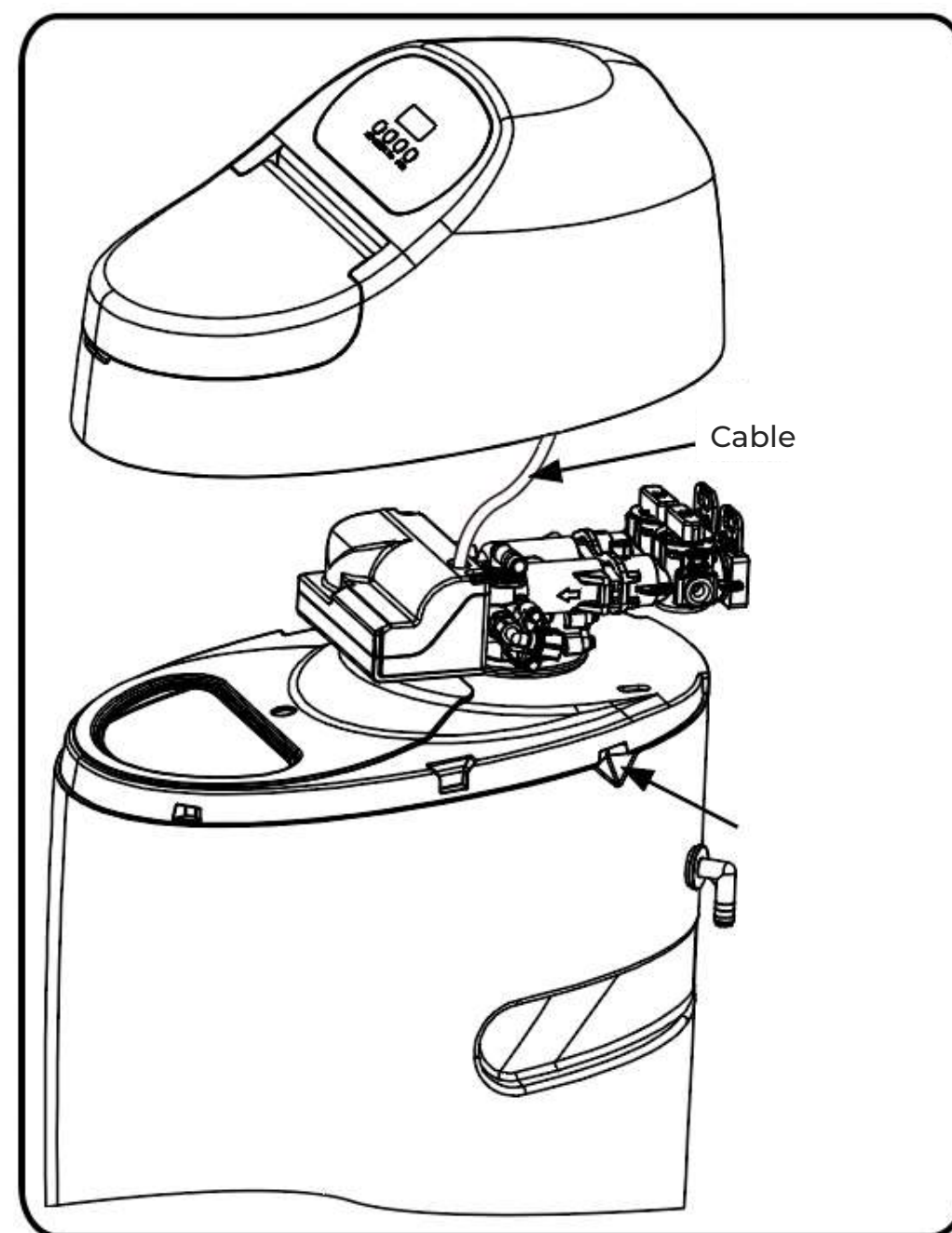

1. Retire la cubierta del gabinete.
2. Desconecte la conexión de los cables.

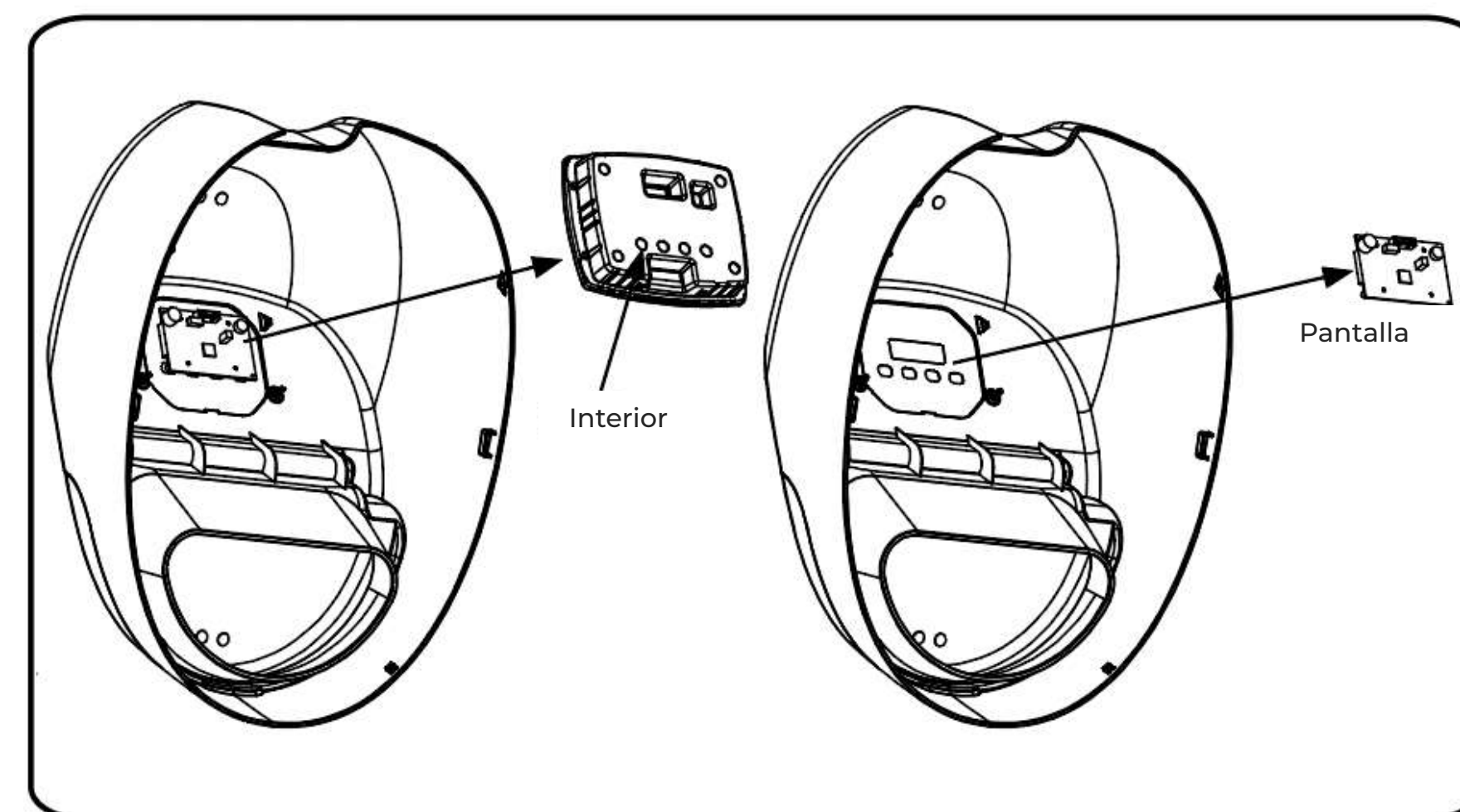

3. Retire la tapa trasera de la pantalla desde la cubierta del ablandador de agua. (No tiene tornillos).
4. Retire la pantalla de la cubierta del ablandador de agua. (No tiene tornillos).
5. Reemplace la pantalla.



## 14. GUÍA DE SOLUCIÓN DE PROBLEMAS

PROBLEMA	SOLUCIONES POSIBLES
<b>1. EL ACONDICIONADOR SUMINISTRA AGUA DURA</b>	
A. La válvula de bypass está abierta	A. Cierre la válvula de bypass
B. No hay sal en el tanque de salmuera	B. Agregue sal al tanque de salmuera y mantenga el nivel de sal por encima del nivel del agua
C. El inyector o la pantalla están obstruidos	C. Reemplace los inyectores y la pantalla
D. El agua que fluye hacia el tanque de salmuera es insuficiente	D. Revise el tiempo de recarga de la salmuera y limpie el programador de caudal de conducción de salmuera si está obstruido
E. Filtración en el tubo distribuidor	E. Asegúrese de que el tubo distribuidor no esté agrietado. Verifique el o-ring y el cilindro conductor del tubo.
F. Filtración en la válvula interna	F. Reemplace las juntas y espaciadores y/o el pistón
G. Medidor de caudal atascado	G. Retire la obstrucción del medidor de caudal
H. El cable del medidor de caudal está desconectado o no está enchufado a la tapa del medidor	H. Compruebe la conexión del cable del medidor al reloj y a la tapa del medidor
I. Programación incorrecta	I. Reprograme el control al tipo de regeneración, dureza del agua de entrada, capacidad o tamaño del medidor de caudal, adecuados.
<b>2. EL ACONDICIONADOR NO SE REGENERA</b>	
A. El servicio eléctrico de la unidad ha sido interrumpido	A. Asegure un servicio eléctrico permanente (compruebe el fusible, el enchufe, la conexión o el interruptor)
B. El reloj no funciona correctamente	B. Reemplace el reloj
C. Motor de accionamiento de la válvula defectuoso	C. Reemplace el motor de accionamiento
D. Programación incorrecta	D. Compruebe la programación y reinicie según sea necesario
<b>3. LA UNIDAD UTILIZA DEMASIADA SAL</b>	
A. Configuración incorrecta de la sal	A. Compruebe el uso y la configuración de la sal
B. Exceso de agua en el tanque de salmuera	B. Ver No. 7
C. Programación incorrecta	C. Compruebe la programación y reinicie según sea necesario
<b>4. PÉRDIDA DE LA PRESIÓN DEL AGUA</b>	
A. Acumulación de hierro en la línea del ablandador de agua	A. Limpie la línea al ablandador de agua
B. Acumulación de hierro en el ablandador de agua	B. Limpie el control y agregue limpiador de resina al lecho de resina. Aumente la frecuencia del ciclo de regeneración
C. Entrada de control obstruida debido a materiales extraños que se desprendieron de las cañerías por los recientes trabajos realizados en el sistema de cañerías.	C. Retire el pistón y limpie el control
<b>5. PÉRDIDA DE LA RESINA A TRAVÉS DE LA CONDUCCIÓN DE DESAGÜE</b>	
A. Aire en el sistema de agua	A. Asegure que el sistema de estanque tenga un control adecuado para la eliminación del aire. Revise el estado del estanque seco.
B. Es demasiado grande el control del caudal de conducción de desagüe	B. Compruebe que el control del caudal de conducción de desagüe sea de tamaño adecuado
<b>6. HIERRO EN EL AGUA TRATADA</b>	
A. Lecho de resina sucio	A. Revise el retrolavado, la extracción de salmuera y el llenado del tanque de salmuera. Aumente la frecuencia del ciclo de regeneración. Aumente el tiempo de retrolavado.
B. El contenido de hierro supera los parámetros recomendados	B. Agregue un sistema de filtro para la eliminación de hierro
<b>7. EXCESO DE AGUA EN EL TANQUE DE SALMUERA</b>	
A. El control del caudal de conducción de desagüe está obstruido	A. Limpie el control de caudal
B. Falla en la válvula de salmuera	B. Reemplace la válvula de salmuera
C. Programación incorrecta	C. Compruebe la programación y reinicie según sea necesario
<b>8. AGUA SALADA EN LA LÍNEA DE SERVICIO</b>	
A. El sistema de inyectores está obstruido	A. Limpie el inyector y cambie la pantalla
B. El reloj no funciona correctamente	B. Reemplace el reloj
C. Material extraño en la válvula de salmuera	C. Limpie o reemplace la válvula de salmuera
D. Material extraño en el control del caudal de conducción de salmuera	D. Limpie el control del caudal de conducción de salmuera
E. Baja presión del agua	E. Suba la presión del agua
F. Programación incorrecta	F. Compruebe la programación y reinicie según sea necesario
<b>9. EL ACONDICIONADOR NO EXTRAE LA SALMUERA</b>	
A. El control del caudal de conducción de desagüe está obstruido	A. Limpie el control del caudal de conducción de desagüe
B. El inyector está obstruido	B. Limpie o cambie los inyectores
C. La pantalla del inyector está obstruida	C. Reemplace la pantalla
D. La presión de la línea es demasiado baja	D. Aumente la presión de la línea (la presión de la línea debe ser de al menos 20 psi en todo momento)
E. Filtración en el control interno	E. Cambie las juntas y espaciadores y/o el conjunto de pistones
F. Programación incorrecta	F. Compruebe la programación y reinicie según sea necesario
G. El reloj no funciona correctamente	G. Reemplace el reloj
<b>10. CICLOS DE CONTROL DE FORMA CONTINUA</b>	
A. El reloj no funciona correctamente	A. Reemplace el reloj
B. Microinterruptores y/o cables defectuosos	B. Reemplace los microinterruptores y/o cables defectuosos
C. Funcionamiento defectuoso de la cámara de ciclos	C. Reemplace la cámara de ciclos o reinstale
<b>11. EL DESAGÜE FLUYE DE MANERA CONTINUA</b>	
A. Material extraño en el control	A. Retire el conjunto del pistón e inspeccione el diámetro. Retire el material extraño y compruebe el control en varias posiciones de regeneración
B. Filtración en el control interno	B. Cambie las juntas y/o el conjunto de pistones
C. Válvula de control atascada en posición de retrolavado, salmuera o enjuague	C. Cambie el pistón, juntas y espaciadores
D. El motor del reloj se detuvo o se atascaron los dientes del engranaje	D. Reemplace el motor del reloj y revise todos los engranajes para ver si faltan dientes
E. El reloj no funciona correctamente	E. Reemplace el reloj





**Chile** Importado y distribuido por Vigahome SPA.  
Avenida Vitacura 5250, oficina 1101, Vitacura, Santiago-Chile.  
Contacto: [info@vigahome.com](mailto:info@vigahome.com) - [www.vigahome.com](http://www.vigahome.com)

**Perú** Importado y distribuido por Vigahome Perú S.A.C.  
Jirón Bélgica 1080 La Victoria, Lima - Perú.  
Contacto: [contactoperu@vigahome.com](mailto:contactoperu@vigahome.com) - [www.vigahome.com.pe](http://www.vigahome.com.pe)