

## INTRODUCCIÓN

El Purificador Single de fácil instalación, elimina cloro y partículas, entregando agua con mejor sabor y olor. Utiliza un filtro de carbón block desechable.

## CONTENIDO DEL EMBALAJE

Antes de realizar la instalación de la unidad de purificación, revisa el contenido de la caja y verifica que todos los componentes se encuentran en ella.

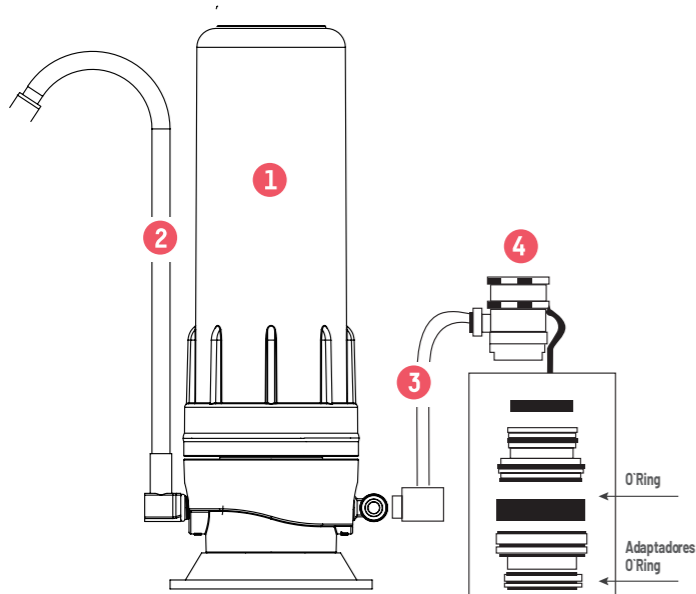

1. Pre-filtro de carbón block desechable: Fácil recambio. Reduce sustancias químicas y olores (cloro, pesticidas, metales, fertilizantes y sedimentos).
2. Llave dispensadora
3. Tubería de Polipropileno
4. Válvula de desvío

## 1. ASPECTOS GENERALES

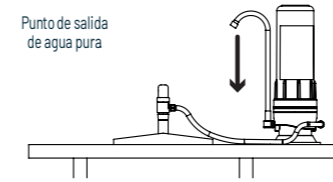
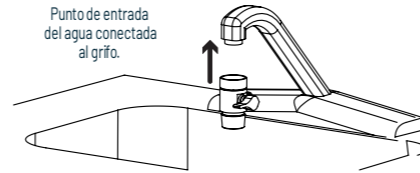

## 2. INSTALACIÓN

### 1 Identifique que tipo de aireador tiene su grifo:



#### Instalar y apretar la válvula de desvío

**En caso de ser Alt.1** seguir los siguientes pasos. Para llaves con hilo externo, conectar directamente a la llave, verificar que el o'ring esté instalado.



**En caso de ser Alt.2** seguir los siguientes pasos. Para llaves con hilo interno use el adaptador y los conectores.

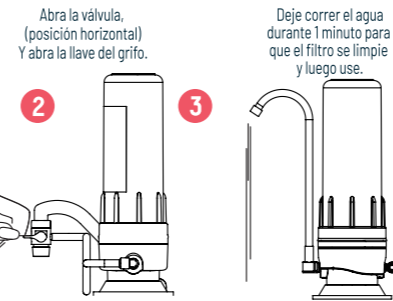
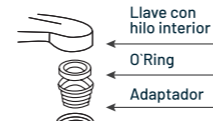

#### Consideraciones:

- Para usar el purificador single, la válvula de desvío debe estar en posición horizontal.
- Para usar agua de la red, la válvula de desvío debe estar en posición vertical.
- Para manipular la válvula asegúrese de hacerlo con el agua cortada.

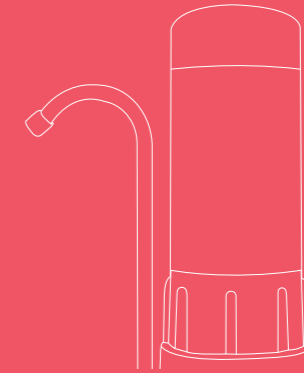

### 3. CAMBIO DE FILTROS

1

Cerrar la llave del agua.

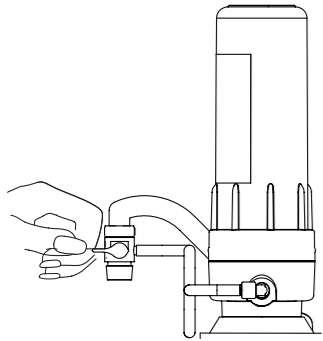

2

Para remover el filtro gírelo en sentido de las manecillas del reloj.

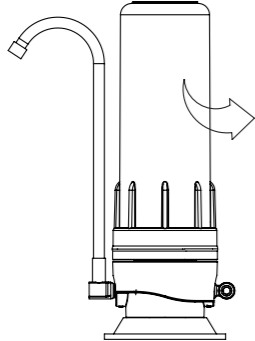

3

Coloque el nuevo filtro.

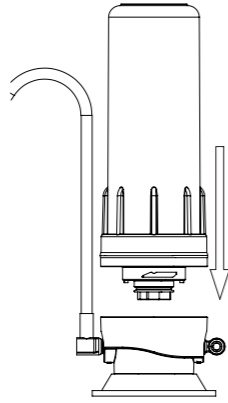

4

Gire hacia la izquierda y el cartucho quedará instalado.

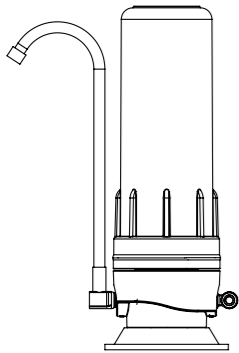

5

Deje correr el agua durante 1 minuto para que el filtro se limpie y luego use.

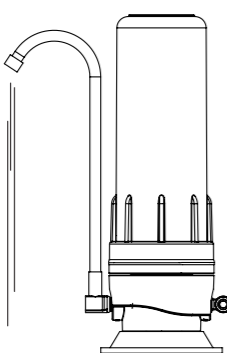

### 4. CONSEJOS ÚTILES Y PRECAUCIONES

- Utilice únicamente agua fría cuando quiera sacar agua filtrada.
- Cuando recién reemplace el filtro de carbón block, debe dejar corriendo el agua por 1 minuto.
- Se recomienda cambiar el filtro cada 6-8 meses, dependiendo de la calidad del agua y uso.

### 5. GARANTÍA

- La garantía se extiende por un periodo de 3 meses a contar de la fecha de compra del Purificador Single.
- La garantía cubre la reparación o cambio de partes y piezas defectuosas de fábrica o un mal funcionamiento que NO incluya daños provocados por mala manipulación, roturas, fallas de instalación o mala operación (no seguir instrucciones adjuntas).
- Esta garantía NO incluye servicio de diagnóstico.
- La garantía NO cubre fallas por suministrar agua que no sea potable.

## MANUAL DE USUARIO

**VT-CLEAN**

Agua  
Sin Cloro

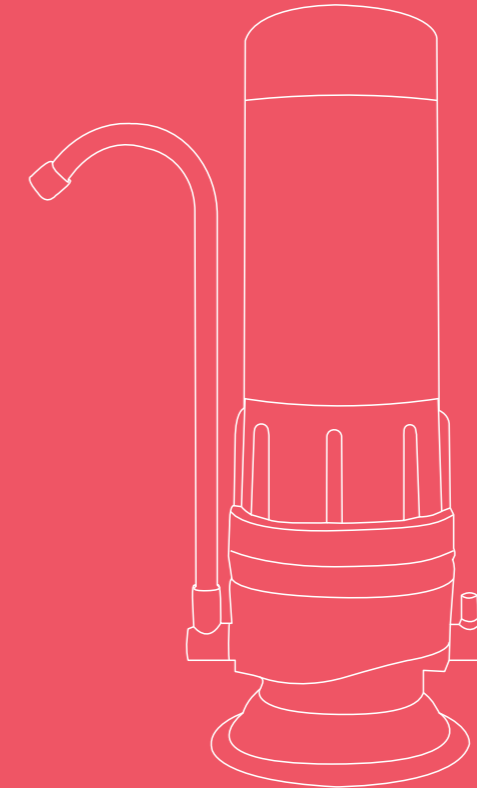

# Purificador Single

Revisa cómo instalar este producto escaneando el código QR:

