

DURONIC

Creative Consumer Products



STM11 STEAM MOP

PLEASE READ ALL THE INSTRUCTIONS BEFORE USE



duristic.com



[duristic](https://www.youtube.com/channel/UCdURONIC)



[@duristicmedia](https://www.instagram.com/duristicmedia)



[Duristic](https://www.facebook.com/duristic)



[@duristicmedia](https://twitter.com/duristicmedia)

Contents

English Manual	3
Manuel d'utilisation en français	17
Gebrauchsanleitung auf Deutsch	31
Manual de Instrucciones en Español	45
Manuale D'istruzioni In Italiano	59
Instrukcja obsługi. Polski	73
Türkçe Kullanım Kılavuzu	87
Gebruikershandleiding Nederlands	101

English Manual

Features and Specifications

Product Code	Power Voltage	Dimensions Weight Cable Length	Tank Capacity	Max °C	Steam Flow Rate
STM11	1100W - 220 - 240V, 50/60Hz	118x27x14cm 46.4x 10.6x5.5in 2 kg 4.5m	300ml	120°C	22ml/min

Components

1. Handle
2. Cable management hooks
3. Power cable
4. Pole
5. Pole release button
6. Tank release button
7. Main unit
8. Water tank
9. Power button
10. Mop head
11. Mop pad

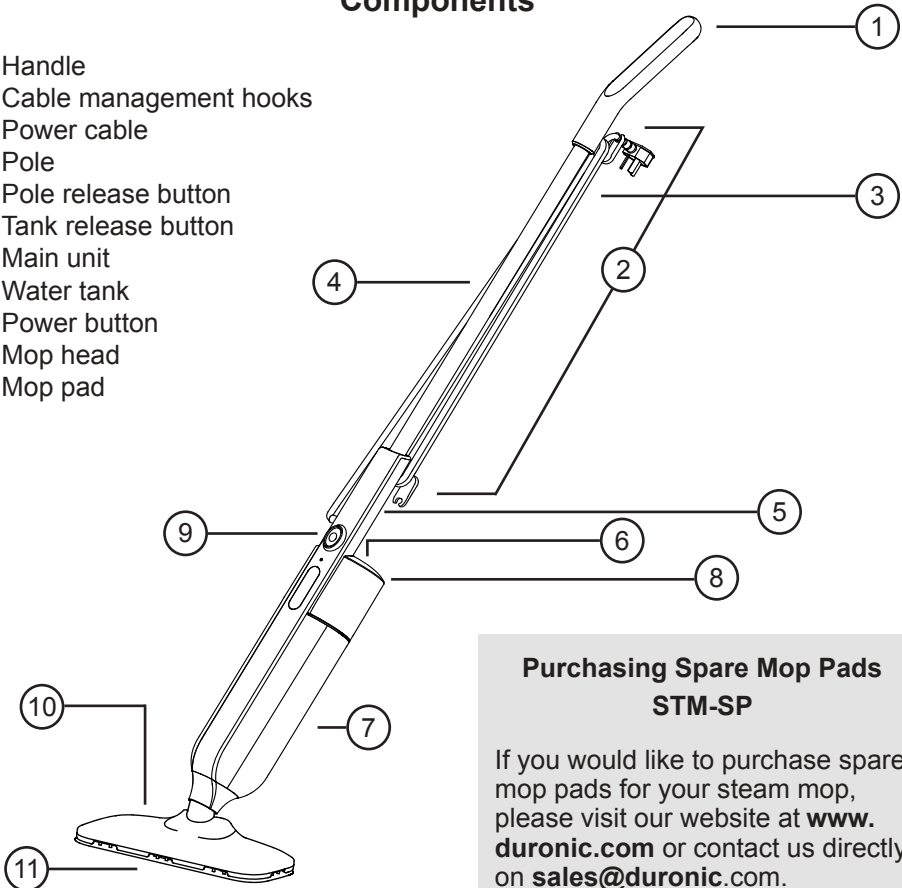

**Purchasing Spare Mop Pads
STM-SP**

If you would like to purchase spare mop pads for your steam mop, please visit our website at www.duronic.com or contact us directly on sales@duronic.com.

Safety Information

PLEASE READ THIS MANUAL CAREFULLY AND RETAIN FOR FUTURE REFERENCE

- This appliance is for indoor/household use only. Do not use outdoors.
- This appliance is not designed for commercial or industrial use; it is for household use only.
- This appliance is not intended for use by persons (including children) with reduced physical, sensory or mental capabilities, or lack of experience and knowledge unless they have been given supervision or instruction concerning the use of the appliance by a person responsible for their safety.
- Children should be closely supervised at all times to ensure that they do not play with the appliance.
- Only use the appliance out of the reach of children because it gets hot.
- Do not operate this appliance if the power cable or plug is damaged. If either is damaged, return it to Duronic for service or repair by a professional technician.
- Never try to replace the parts and repair the unit by yourself. Do not modify the appliance in any way that is not described in the instructions for use. The machine contains live parts. Repairs may only be carried out by Duronic, using original spare parts and accessories.
- If an extension lead/cable is needed to reach the appliance to a mains power socket that is too far away out of reach of the machine's accompanying cable, please ensure that:
 - the marked electrical rating of the extension lead is at least as great as the electrical rating of the appliance.
 - the extension lead is of the grounded type.
 - no other appliance is plugged into the same extension lead.
 - the extension cable is safely positioned to avoid it being pulled on by children or animals or being tripped over.
- Do not cover the air inlet or the air outlet vent openings while the appliance is operating.

Safety Information (continued)

- Always turn off the steam mop before unplugging from the outlet.
- Unplug from the mains plug outlet when not in use.
- Never disconnect the plug by pulling on the power cable. You should always hold the plug with your hand and pull to disconnect.
- To protect against the risk of electric shock, do not immerse any part of steam mop in water or other liquids.
- The appliance is not to be used if it has been dropped, if there are visible signs of damage or if it is leaking.
- The appliance should not be left unattended while connected to the mains power.
- Do not use the steam mop for anything other than cleaning floors.
- Do not use tap water, synthetic solutions, scale removers, fragrances, soaps, chemicals, or any other foreign bodies to the water tank.
- Ensure that there is no foreign matter blocking the steam outlet.
- When the mop cleaning head is used, the temperature output is higher. Do not put your hands or feet under the mop head to avoid scalding.
- Always test the mop on an inconspicuous area first. Never use on materials that can not resist high temperature, such as dralon, natural fur etc.
- To avoid deformation, do not use the steam mop on a just-polished waxed wood floor. A flooring like this, made of special material or that requires specific cleaning via a specific method, should not be steam cleaned using this mop.
- Do not use on unsealed wooden or hard flooring.
- Don't use the steam mop in one place or the same place over and over again. Depending on the type of material the floor is made of, it may deform or fade.

**CAUTION**

- *When using a steam mop, do not turn it upside down or spray it in the direction of people or animals. Danger of scalding!*
- *Never touch the plug or cable with wet hands. Risk of electrocution.*

IMPORTANT:

- *Only use deionised or distilled water in this steam mop.*
- *Do not use tap water, detergents, disinfectants, scented oils, cleaning solutions, bleach, vinegar or scented water in your steam mop. **They will cause damage to your product and void your warranty.***

Introduction

Using only water, a steam mop will clean your household floors without the need for harmful or toxic chemicals, leaving you with peace of mind that your family's wellbeing is taken care of.

In addition to this, steam mopping cleans and dries the flooring simultaneously, providing a nicer finish on smooth or shiny flooring as it ensures that streaks or marks aren't left behind.

Steam cleaning with the STM11 steam mop will bring a completely new level of cleanliness to your home. From the kitchen to bathroom, this lightweight steam mop will take care of the hard cleaning work so that you don't have to.

It is ideal for cleaning hard floors such as sealed wood, lino or tiles. Thanks to its simplistic design, it is easy to manoeuvre along every edge and corner, blitzing away bacteria, dirt and scum along the way, leaving you with beautifully clean floors.

Before First Use

- Remove all of the packaging materials. Check that there are no parts missing.
- Assemble the steam mop following the steps below.

IMPORTANT:

- *This steam mop operates by emitting steam at an increased temperature of 120°C.*
- *Always test on an inconspicuous area of the floor first.*
- *Never use it on flooring which cannot resist this temperature, or on floorings with coatings, polishes, or that are plastic or antique.*
- *If in any doubt, please check carefully on a part of the floor surface where minor marks will not matter.*

IMPORTANT:

- *Only use deionised or distilled water in this steam mop.*
- *Do not use tap water, detergents, disinfectants, scented oils, cleaning solutions, bleach, vinegar or scented water in your steam mop. **They will cause damage to your product and void your warranty.***

How to Assemble the Mop

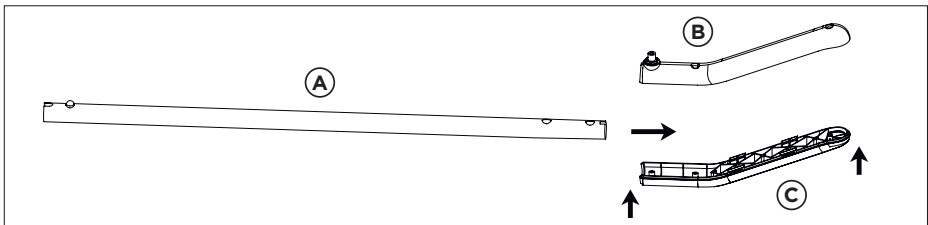

1. Place the pole(A) between the handle parts(B+C).

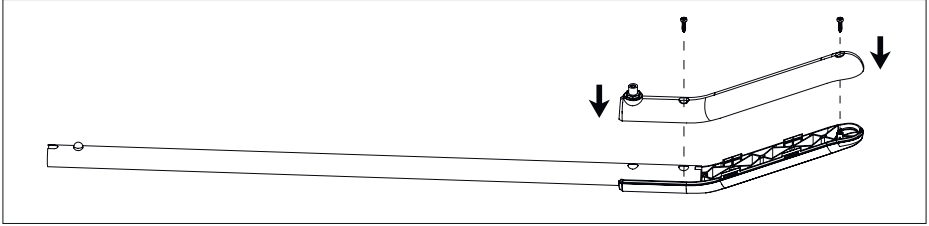

2. Fix them together with the two screws provided using a screwdriver.

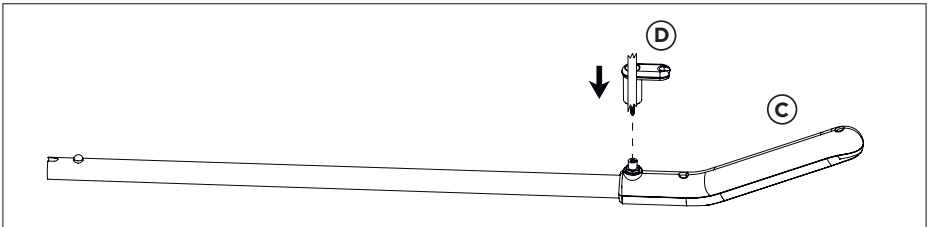

3. Place the cable hook(D) into place on the handle(C).

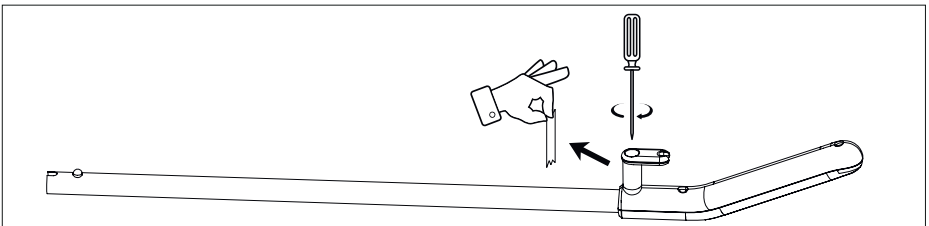

4. Remove the tape and secure the hook into place using the integrated screw which is already inside the hook.

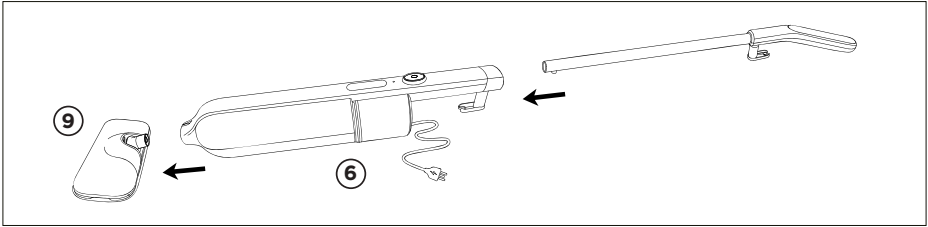

5. On the main unit(6), press down on the pole release button and slide the handle into the main unit until you hear a “click” sound. The click sound means the handle is now locked in place. Lastly, attach the mop head(9) to the main unit ensuring it is clicked in place.

How to Use

1. Before using the steam mop, ensure that hard floors are swept or vacuumed to remove any surface dirt or debris.

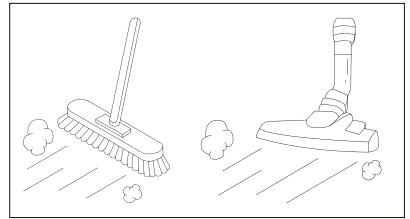

Note:

We recommend to not use the steam mop on bare wooden floors, unsealed flooring or on any surfaces where wood is exposed (as it will absorb moisture and may distort).

2. Attach a mop pad(9) to the mop head(8) by aligning the hook & loop pads.

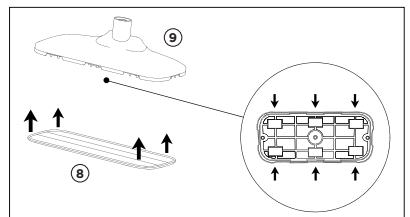

3. Push the tank release button(5) to release the water tank(7) from the main unit(6).

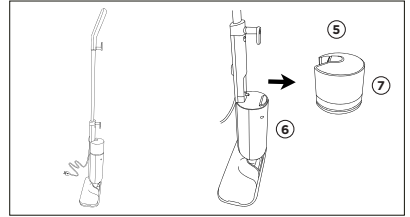

4. Remove the cap from the tank, fill the tank with deionised or distilled water. **Fill to the max line.**

Close the cap on the water tank.

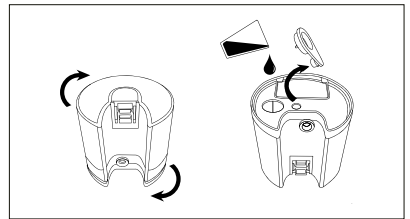

5. Place the water tank back into the main unit and ensure that it clicks into place as this means the tank is securely back in the right place.

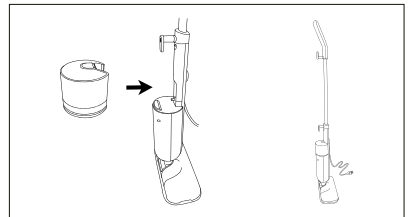

Note:

If you are using this mop for the first time, or for the first time after a period of not using it, you will need to wait a minute or two for the water to start traversing through into the main unit.

6. Unwind the power cable(3) from the cable management hooks(2).

A quick way to release the cable is to rotate the cable management hooks inwards as this automatically releases the whole cable at the same time.

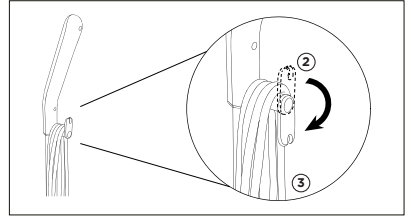

7. Plug in the power cable to a mains outlet.

On the mop main unit, press the power button(8).

The power indicator light will light up red and the unit will start to preheat.

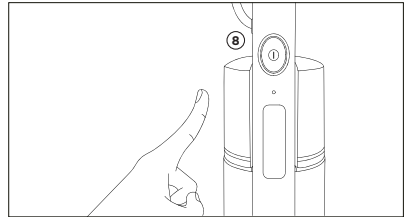

8. When the preheating is done, the light will turn green.

The water pump will start working and you will start to see steam start to come out of the mop head(9).

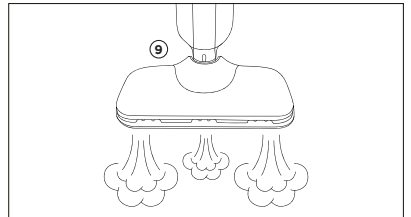

9. Push and glide the mop over the floor surface to clean it. Try to use up all the water in the tank at one time.

Do not use the mop just in one place, or on the same place over and over again. Depending on the material of the floor, it may deform or fade it over time.

If there is any water left in the water tank, empty the remaining.

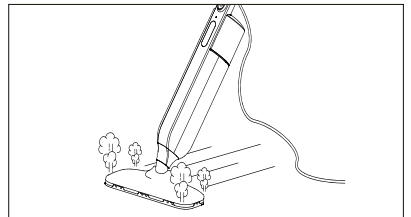

10. After you have finished mopping, press the power button to switch the mop off.

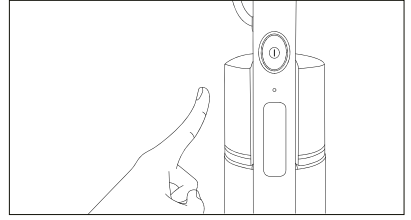

11. Unplug the power cable from the mains outlet socket and wind it around the cable management hooks to secure in place.

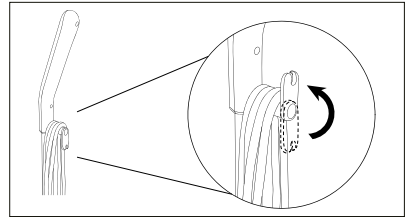

Cleaning and Maintenance

Before cleaning, turn off the steam mop and allow it to cool down completely.

To clean the main unit, use a dry cloth to remove any dust or dirt. If there are stubborn areas of dirt, use a damp well-wrung cloth to wipe over the body.

Leave to air dry or use a dry cloth afterwards to dry it.

Important:

- *Do not immerse the power cable, plug or the mop itself into water or any liquid.*
- *Do not pour water or any liquid over the mop.*
- *Do not use detergents, abrasive cleaning products or any kind of cleaning solutions in the water tank as this may damage the mop.*
- *Do not use alcohol or solvent-based cleaners on the plastic components, as this will cause the cracking and ageing of these parts.*

Cleaning the Mop Pads

Please wash the mop pads immediately after use. The mop pads should be cleaned separately from other fabrics. Machine or hand wash and air dry naturally.

The mop pads can be machine washed at 40°C max. For heavy soiling, soak the mop pads in warm water and detergent or a mild stain remover, then wash as normal in the washing machine.

Important:

- *Do not use bleach or fabric softener when cleaning the mop pads.*

Each mop pad can be used 70 to 80 times under normal circumstances.

When the mop pad appears damaged or the cleaning effect is weakened, it is recommended to replace it with a new mop pad.

Storage

Store in a cool dry place.

Position the mop in such a way that it is rested against something stable, like a wall, ensuring that it will not fall at any time.

Remove the mop pads from the mop before storing it away.

Ensure the power cable is wrapped around the cable management hooks with the upper hook facing upwards so that it is securely holding the cable in place.

Troubleshooting

Problem	Possible Cause and Solution
The mop won't start	Check the mains power outlet, the fuse on the plug and if the switch is pressed on or off.
There is no steam coming out	Check if the steam holes were blocked. If they are, clean the blocked holes with a damp cloth.
There is a lot of moisture after use	The mop pad is either too wet or installed incorrectly. Remove it, wring it out and place it back onto the mop head ensuring all hook & loop pads are attached together.
It is difficult to move whilst in use	The mop pad may be too dirty. Wash and wring out the pad before continuing to use it. Alternatively, change the mop pad for a new one.
	The mop pad is too dry. Allow the steam to pass through it for a short while to dampen it before attempting to use it again.

Warranty

1 Year Guarantee from Shine-Mart Ltd, Trademark owners of Duronic Products.
 NOTE: THESE STATEMENTS DO NOT AFFECT YOUR STATUTORY RIGHTS AS A CONSUMER

This product has been manufactured under the strictest or quality control procedures, and using the highest quality of materials, to ensure excellent performance and reliability. It will give very good and long lasting service, provided it is properly used and maintained. The product is guaranteed for 1 years from the date of original purchase. If any defect arises due to a faulty materials or poor workmanship, the faulty product must be returned to the original place of purchase. Refund or replacement is at the discretion of that company. Duronic Products are offered with a 1 year guarantee under the following conditions:

1. The product must be returned to the retailer with original proof of purchase.
2. The product must be installed and used in accordance with the instructions contained in this operating manual.
3. It must be used only for domestic purposes.
4. It does not cover wear and tear, malicious damage, misuse, neglect, inexpert repairs or consumable parts.
5. Shine-Mart Ltd has no responsibilities for accidental or consequential loss or damage.
6. Shine-Mart Ltd are not liable to carry out any type of servicing work, under the guarantee
7. Valid in the UK only



This product is fitted with CE:1363 plug and fuse
 Imported by Shine-Mart Ltd, RM3 8SB



Information on waste Disposal for Consumers of
 Electrical & Electronic Equipment.

This mark on a product and/or accompanying documents indicates that when it is to be disposed of, it must be treated as Waste Electrical & Electronic Equipment, (WEEE).

Any WEEE marked products must not be mixed with general household waste, but kept separate for the treatment, recovery and recycling of the materials used.

For proper treatment, recovery and recycling; please take all WEEE marked waste to your Local Authority Civic waste site, where it will be accepted free of charge.

If customers dispose of Waste Electrical & Electronic Equipment correctly, they will be helping to save valuable resources and preventing any potential negative effects upon human health and the environment, of any hazardous materials that the waste may contain.

Follow Us



duronic.com



[duronic](https://www.youtube.com/duronic)



[@duronicmedia](https://www.instagram.com/@duronicmedia)



[Duronic](https://www.facebook.com/Duronic)



[@duronicmedia](https://www.twitter.com/@duronicmedia)

Manuel d'utilisation en français

Caractéristiques et Spécifications

Modèle	Puissance - Tension	Dimensions - Poids Longueur du câble	Capacité du réservoir	Max °C	Débit de vapeur
STM11	1100W - 220 - 240V, 50/60Hz	118x27x14cm 46.4x 10.6x5.5in - 2 kg - 4.5m	300ml	120°C	22ml/min

Composants

1. Poignée
2. Crochets de gestion des câbles
3. Câble d'alimentation
4. Perche
5. Interrupteur de déverrouillage de la perche
6. Interrupteur d'ouverture du réservoir
7. Unité principale
8. Réservoir d'eau
9. Interrupteur d'alimentation
10. Tête du balai
11. Serpillière

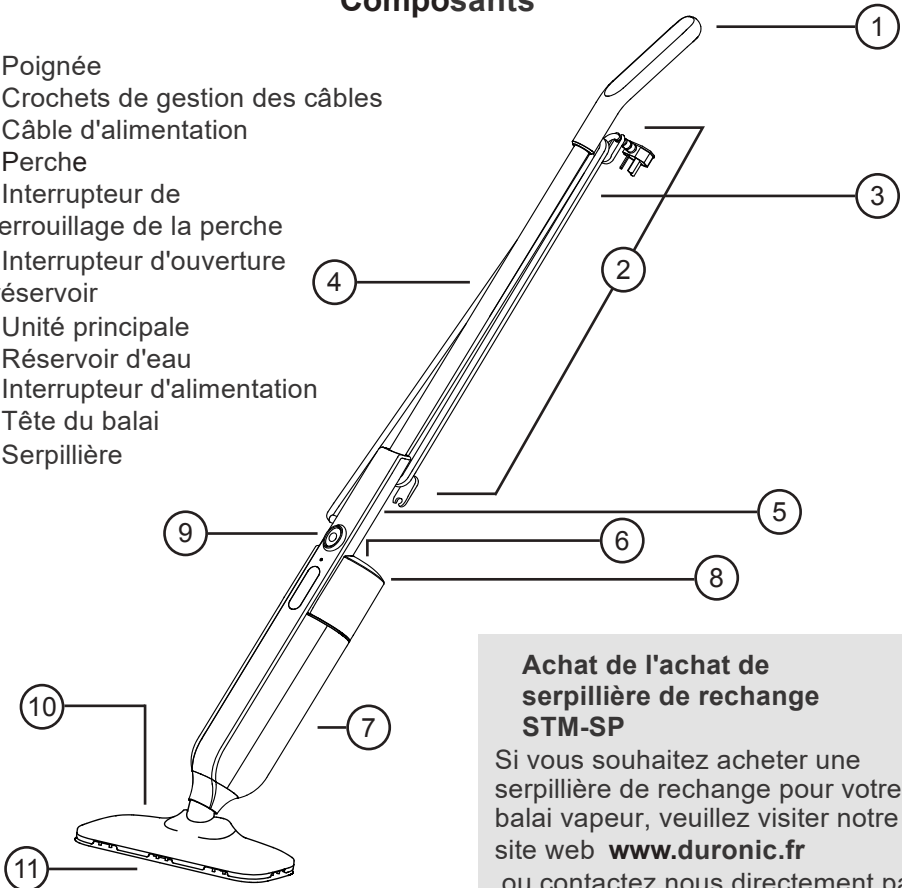

**Achat de l'achat de
serpillière de recharge
STM-SP**

Si vous souhaitez acheter une serpillière de recharge pour votre balai vapeur, veuillez visiter notre site web www.duronic.fr ou contactez nous directement par mail à l'adresse service-client@duronic.com.

Instructions de sécurité

VEUILLEZ LIRE ATTENTIVEMENT CE MANUEL ET LE CONSERVER POUR TOUTE REFERENCE ULTERIEURE

- Cet appareil est destiné à un usage domestique uniquement. N'utilisez pas l'appareil à l'extérieur.
- Cet appareil n'est pas conçu pour être utilisé dans un environnement industriel ou commercial.
- Cet appareil n'est pas conçu pour être utilisé par les personnes, y compris les enfants, dont les capacités sensorielles ou physiques sont limitées, à moins qu'elle ne soit sous supervision de la personne responsable de leur sécurité.
- Les enfants doivent être surveillés à tout moment afin de s'assurer qu'ils ne jouent pas avec l'appareil.
- N'utilisez l'appareil que hors de portée des enfants car il est très chaud.
- N'utilisez pas l'appareil si le câble d'alimentation ou la fiche est endommagé. Si l'un ou l'autre est endommagé, veuillez contacter le service client de Duronic pour le faire réparer.
- Ne tentez jamais de remplacer des pièces ou réparer l'appareil par vous-même. Ne modifiez pas l'appareil d'une manière qui n'est pas décrite dans le manuel d'utilisation. L'appareil contient des éléments sous tension, les réparations doivent uniquement être effectuées par Duronic en utilisant des pièces et accessoires originaux.
- Si une rallonge / un câble est nécessaire pour relier l'appareil à une prise de courant trop éloignée du câble de l'appareil, veuillez vous assurer que:
 - la puissance électrique marquée de la rallonge est au moins égale à la puissance électrique de l'appareil.
 - la rallonge est du type avec mise à la terre.
 - aucun autre appareil n'est branché sur la même rallonge.
 - le câble de la rallonge est placé en toute sécurité afin d'éviter qu'il ne soit tiré par des enfants ou des animaux ou qu'il ne fasse trébucher les enfants ou les animaux.
- Ne pas couvrir les entrées et sorties d'air lorsque l'appareil est en fonctionnement.

Instructions de sécurité (suite)

- Eteignez toujours le balai vapeur avant de le débrancher.
- Débranchez l'appareil de la prise secteur lorsqu'il n'est pas utilisé.
- Ne débranchez jamais la prise en tirant sur le câble d'alimentation. Il faut toujours tenir la fiche avec la main et tirer pour la débrancher.
- Pour éviter tout risque d'électrocution, n'immergez aucune partie du balai vapeur dans l'eau ou dans d'autres liquides.
- L'appareil ne doit pas être utilisé s'il est tombé, s'il présente des signes de dommages visibles ou s'il fuit.
- L'appareil ne doit pas être laissé sans surveillance lorsqu'il est branché sur la prise secteur.
- N'utilisez pas le balai vapeur pour autre chose que le nettoyage des sols.
- N'utilisez pas d'eau du robinet, de solutions synthétiques, de détartrants, de parfums, de savons, de produits chimiques ou tout autre corps étranger dans le réservoir d'eau.
- Assurez-vous qu'aucun corps étranger n'obstrue la sortie de vapeur.
- Lorsque la tête de nettoyage est utilisée, la température est plus élevée. Ne mettez pas vos mains ou vos pieds sous la tête du balai pour éviter les brûlures.
- Testez toujours d'abord la serpillière sur une zone peu visible. Ne jamais utiliser sur des matériaux qui ne résistent pas aux températures élevées, comme le dralon, la fourrure naturelle, etc.
- Pour éviter toute déformation, n'utilisez pas le balai vapeur sur un sol en bois ciré qui vient d'être poli. Un revêtement de sol comme celui-ci, fait d'un matériau spécial ou qui nécessite un nettoyage spécifique via une méthode spécifique, ne doit pas être nettoyé à la vapeur à l'aide de cette serpillière.
- Ne pas utiliser sur des sols en bois ou des sols durs non vitrifiés.
- N'utilisez pas le balai vapeur au même endroit ou au même endroit à plusieurs reprises. Selon le type de matériau dont est fait le sol, celui-ci peut se déformer ou se décolorer.

**AVERTISSEMENT**

- *Lorsque vous utilisez un balai vapeur, ne le retournez pas et ne l'aspergez pas en direction de personnes ou d'animaux. Risque de brûlure !*
- *Ne jamais toucher la fiche ou le câble avec des mains mouillées. Risque d'électrocution.*

IMPORTANT:

- *N'utilisez que de l'eau déminéralisée ou distillée dans ce balai vapeur.*
- *N'utilisez pas d'eau du robinet, de détergents, de désinfectants, d'huiles parfumées, de solutions de nettoyage, de l'eau de javel, du vinaigre ou de l'eau parfumée dans votre balai vapeur. **Ils risquent d'endommager votre produit et d'annuler votre garantie.***

Introduction

Utilisant uniquement de l'eau, un balai vapeur nettoie les sols de votre maison sans avoir recours à des produits chimiques nocifs ou toxiques, ce qui vous permet de garder l'esprit tranquille quant au bien-être de votre famille.

En outre, le nettoyage à la vapeur nettoie et sèche simultanément le sol, apporte une belle finition sur les sols lisses ou brillants, car il ne laisse pas de traces ou de marques.

Le nettoyage à la vapeur avec le balai vapeur STM11 apportera un tout nouveau niveau de propreté dans votre maison. De la cuisine à la salle de bain, ce balai vapeur léger s'occupera des tâches de nettoyage les plus difficiles pour vous.

Il est idéal pour le nettoyage des sols dur tels que le bois, le lino ou le carrelage. Grâce à son design simpliste, il est facile à manœuvrer dans tous les coins et recoins, éliminant au passage les bactéries et la saleté, vous laissant des sols propres.

Avant la première utilisation

- Retirez tous les matériaux d'emballage. Vérifiez qu'il ne manque aucune pièce.
- Assemblez le balai vapeur en suivant les étapes ci-dessous.

IMPORTANT:

- *Ce balai vapeur fonctionne en émettant de la vapeur à une température élevée à 120°C.*
- *Testez toujours d'abord sur une partie peu visible du sol.*
- *Ne jamais l'utiliser sur des revêtements qui ne résistent pas à cette température, ni sur des revêtements enduits, polis, en plastique ou antiques.*
- *En cas de doute, vérifiez soigneusement sur une partie de la surface du sol où des marques mineures n'ont pas d'importance.*

IMPORTANT:

- *N'utilisez que de l'eau déminéralisée ou distillée dans ce balai vapeur.*
- *N'utilisez pas d'eau du robinet, de détergents, de désinfectants, d'huiles parfumées, de solutions de nettoyage, de l'eau de javel, du vinaigre ou de l'eau parfumée dans votre balai vapeur. **Ils risquent d'endommager votre produit et d'annuler votre garantie.***

Comment assembler le balai

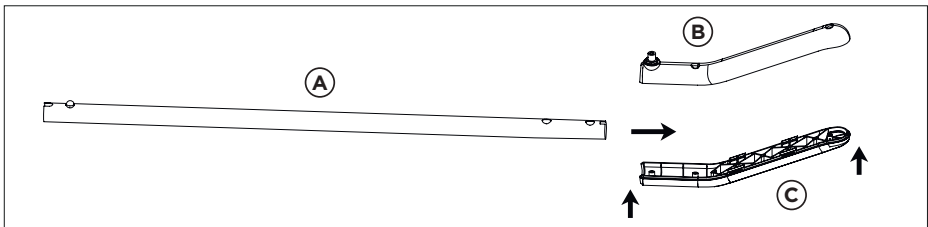

1. Placez la perche (A) entre les parties de la poignée (B+C).

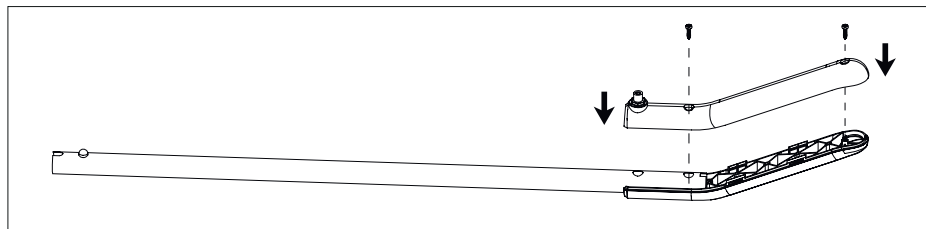

2. Fixez-les ensemble avec les deux vis fournies à l'aide d'un tournevis.

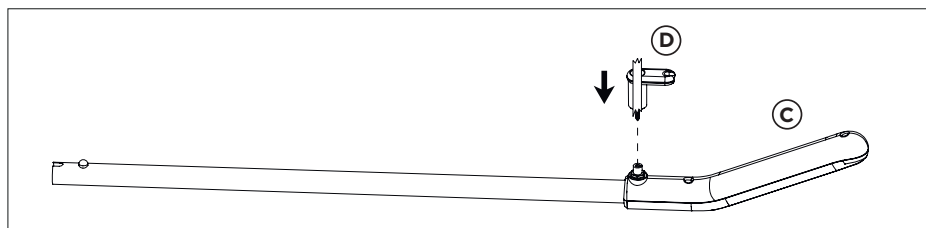

3. Placez le crochet de câble (D) sur la poignée (C).

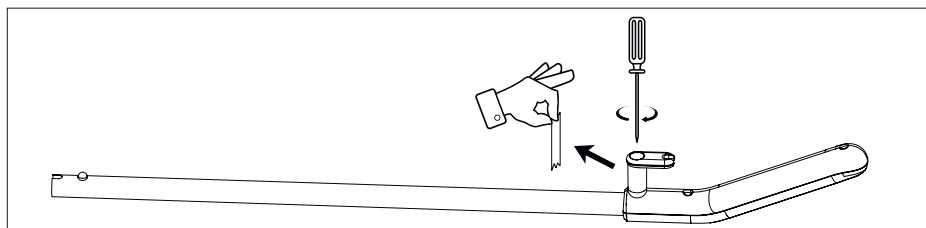

4. Retirez le ruban adhésif et fixez le crochet en place à l'aide de la vis intégrée qui se trouve déjà à l'intérieur du crochet.

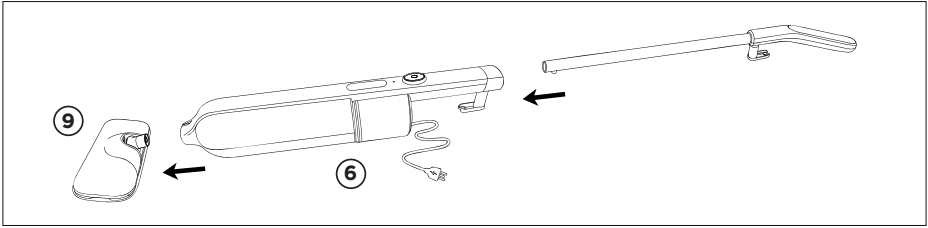

5. Sur l'unité principale (6), appuyez sur le bouton de déverrouillage de la perche et faites glisser la poignée dans l'unité principale jusqu'à ce que vous entendiez un "clic". Le clic signifie que le manche est maintenant verrouillé en place. Enfin, fixez la tête du balai (9) à l'unité principale en vous assurant qu'elle est bien en place.

Guide d'utilisation

1. Avant d'utiliser le balai vapeur, assurez-vous que les sols durs soient balayés ou aspirés afin d'éliminer toute saleté ou débris en surface.

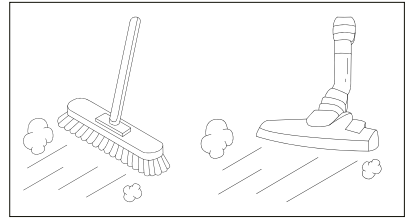

Note:

Nous recommandons de ne pas utiliser le balai vapeur sur des sols en bois nus, des sols non scellés ou sur toute surface où le bois est exposé (car il absorbe l'humidité et peut se déformer).

2. Fixer une serpillière à franges (9) à la tête de balai (8) en alignant les bandes auto-agrippantes.

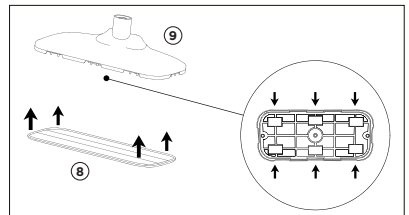

3. Appuyez sur l'interrupteur d'ouverture du réservoir (5) pour libérer le réservoir d'eau (7) de l'unité principale (6).

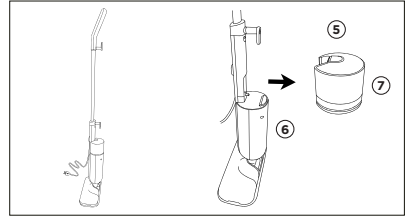

4. Retirez le bouchon du réservoir et remplissez le réservoir avec de l'eau déminéralisée ou distillée.
Remplissez jusqu'à la ligne maximale.

Fermez le bouchon du réservoir d'eau

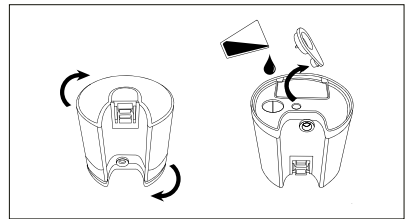

5. Remplacez le réservoir d'eau dans l'unité principale et assurez-vous qu'il s'enclenche, ce qui signifie que le réservoir est bien en place.

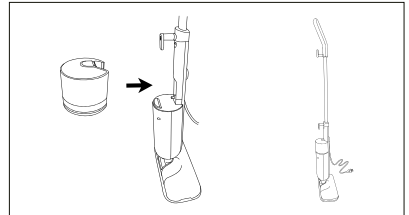

Note:

Si vous utilisez ce balai pour la première fois, ou pour la première fois après une période d'inutilisation, vous devrez attendre une minute ou deux pour que l'eau commence à traverser l'unité principale.

6. Déroulez le câble d'alimentation (3) des crochets de gestion des câbles (2).

Une manière rapide de libérer le câble est de tourner les crochets de gestion du câble vers l'intérieur, ce qui libère automatiquement l'ensemble du câble en même temps.

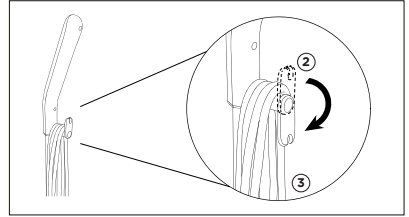

7. Branchez le câble d'alimentation sur une prise de courant.

Sur l'unité principale du balai, appuyez sur l'interrupteur d'alimentation (8).

Le voyant d'alimentation s'allume en rouge et l'appareil commence à préchauffer.

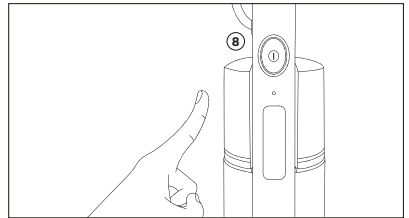

8. Lorsque le préchauffage est terminé, le voyant devient vert.

La pompe à eau se met en marche et vous commencez à voir de la vapeur sortir de la tête du balai (9).

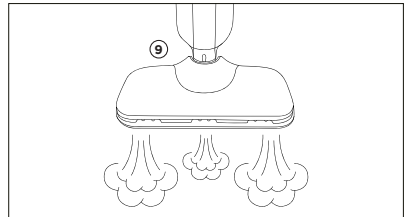

9. Poussez et faites glisser la serpillière sur la surface du sol pour la nettoyer. Essayez d'utiliser toute l'eau du réservoir en une seule fois.

Ne pas utiliser la serpillière à un seul endroit, ni au même endroit à plusieurs reprises.

Selon le matériau du sol, celui-ci peut se déformer ou se décolorer avec le temps.

S'il reste de l'eau dans le réservoir d'eau, videz-le.

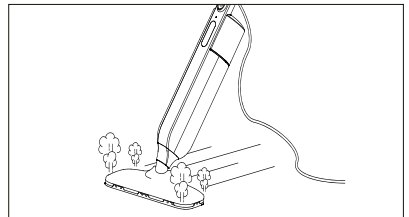

10. Une fois le nettoyage terminé, appuyez sur l'interrupteur d'alimentation pour éteindre le balai.

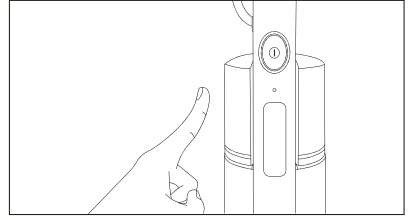

11. Débranchez le câble d'alimentation de la prise secteur et enroulez-le autour des crochets de gestion des câbles pour le fixer en place.

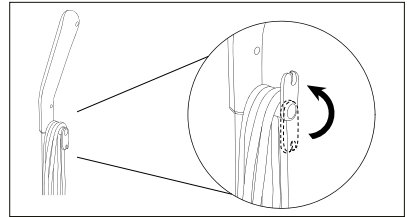

Nettoyage et Maintenance

Avant de procéder au nettoyage, éteignez le balai à vapeur et laissez-le refroidir complètement.

Pour nettoyer l'unité principale, utilisez un chiffon sec pour enlever toute trace de poussières ou de saletés. Si la saleté est tenace, utilisez un chiffon humide bien essoré pour nettoyer le corps de l'appareil.

Laissez sécher à l'air libre ou utilisez un chiffon sec pour le sécher.

Important:

- *Ne pas immerger le câble d'alimentation, la fiche ou le balai lui-même dans l'eau ou tout autre liquide.*
- *Ne pas verser d'eau ou de liquide sur la serpillière.*
- *N'utilisez pas de détergents, de produits de nettoyage abrasifs ou tout autre type de solution de nettoyage dans le réservoir d'eau, car cela pourrait endommager le balai.*
- *N'utilisez pas de nettoyeurs à base d'alcool ou de solvants sur les composants en plastique, car cela provoquerait des fissures et un vieillissement de ces éléments.*

Nettoyage des serpillières

Veillez laver les serpillières immédiatement après utilisation. Les serpillières doivent être nettoyées séparément des autres tissus. Lavez à la machine ou à la main et laissez sécher à l'air libre.

Les serpillières peuvent être lavées en machine à 40°C maximum. En cas de forte salissure, faites tremper les serpillières dans de l'eau chaude et du détergent ou un détachant doux, puis lavez-les normalement dans la machine à laver.

Important:

- *Ne pas utiliser d'eau de javel ou d'assouplissant pour nettoyer les serpillières.*

Chaque serpillière peut être utilisée 70 à 80 fois dans des circonstances normales.

Si la serpillière semble endommagée ou si l'effet de nettoyage est affaibli, il est recommandé de la remplacer par un nouveau chiffon.

Rangement

Rangez dans un endroit frais et sec.

Placez la serpillière de manière à ce qu'elle soit appuyée contre quelque chose de stable, comme un mur, afin qu'elle ne puisse pas tomber.

Retirez les tampons de la serpillière avant de la ranger.

Veillez à ce que le câble d'alimentation soit enroulé autour des crochets de gestion des câbles, le crochet supérieur étant orienté vers le haut, de manière à ce qu'il maintienne fermement le câble en place.

Guide de dépannage

Problème	Cause possible et solution
Le balai ne démarre pas	Vérifiez la prise de courant, le fusible sur la fiche et si l'interrupteur est activé ou désactivé.
Il n'y a pas de vapeur qui sort	Vérifier si les orifices de vapeur sont obstrués. Si c'est le cas, nettoyez les trous obstrués à l'aide d'un chiffon humide.
Il y a beaucoup d'humidité après l'utilisation	Le tampon du mop est soit trop humide, soit mal installé. Retirez-le, essorez-le et remplacez-le sur la tête du balai en veillant à ce que tous les tampons à boucles et à crochets soient attachés ensemble.
Il est difficile de le déplacer lorsqu'il est utilisé	Le tampon de la serpillière est peut-être trop sale. Lavez et essorez le tampon avant de continuer à l'utiliser. Vous pouvez également remplacer le tampon par un nouveau.
	Le tampon de la serpillière est trop sec. Laissez la vapeur le traverser pendant un court instant pour l'humidifier avant d'essayer de le réutiliser.

Garantie

Garantie et service après-vente

1 an de garantie de la part de Shine-Mart Ltd, propriétaire de la marque Duronic.

NOTE : CES DÉCLARATIONS N'AFECTENT EN RIEN VOTRE DROIT STATUTAIRE EN TANT QUE CONSOMMATEUR

Ce produit a été produit en suivant les procédures de contrôle de qualité les plus strictes en utilisant des matériaux de qualité pour assurer une excellente durabilité et performance. Cette centrifugeuse vous offrira de longues années de service tant que vous utilisez correctement cette machine et suivez les instructions de maintenance contenues dans ce manuel. Ce produit est garanti pour 1 an à partir de la date originelle d'achat. Si ce produit était endommagée en raison d'un problème électrique ou d'une fabrication imparfaite, le produit défectueux peut être remplacé au vendeur à la discrétion de la marque sous conditions:

1. Le produit doit être retourné avec la preuve originale d'achat.
2. Le produit doit être installé et utilisé en accord avec les instructions contenues dans ce manuel d'utilisation.
3. Le produit doit être réservé à un usage privé.
4. La garantie ne protège pas contre les dommages dus à l'usure normale, l'utilisation malveillante, la mauvaise utilisation, la négligence, les réparations conduites par des non-experts ainsi que les pièces consommables.
5. Shine-Mart Ltd ne porte pas de responsabilité pour tout dommage ou perte accidentel ou conséquent causé par ce produit.
6. Shine-Mart Ltd se dégage de toute responsabilité en matière de réparation durant la période de garantie.
7. Valide dans toute l'Union Européenne.



Ce produit est fourni avec une prise européenne et un fusible de 3 ampères.
Importé par Shine-Mart Ltd, RM3 8SB.



Ce symbole apparaît sur le produit et/ou les documents accompagnant ce produit pour indiquer que pour procéder à la destruction de ce produit, celui-ci doit être traité comme un déchet électrique et électronique (WEEE). Les produits marqués WEEE ne doivent être mélangés avec les déchets ménagers et doivent être séparés pour traitement et recyclage des composants. Afin de traiter et recycler ce produit, veuillez déposer tous les composants marqués WEEE au site de recyclage le plus proche où ce produit sera repris gratuitement. Si les clients jettent les déchets électriques et électroniques WEEE correctement, ce geste aidera la préservation de ressources précieuses et prévient les potentiels effets négatifs que ces composants ou tout autre composant dangereux ont sur la santé humaine et l'environnement.

suivez nous



www.duronic.com



[@duronic_france](https://www.instagram.com/duronic_france)



[Duronic France](https://www.facebook.com/Duronic France)



[@Duronic_France](https://www.twitter.com/Duronic_France)

Gebrauchsanleitung auf Deutsch

Eigenschaften und Spezifikationen

Produkt-Code	Leistung - Spannung	Maße - Gewicht - Kabellänge	Behälter-Kapazität	Max °C	Dampfmenge
STM11	1100 W - 220 - 240 V, 50/60 Hz	118x27x14 cm - 2 kg - 4.5 m	300 ml	120°C	22ml/min

Komponenten

1. Griff
2. Kabelaufwicklungshaken
3. Netzkabel
4. Stange
5. Stangenentriegelungstaste
6. Behälterentriegelungstaste
7. Haupteinheit
8. Wassertank
9. Ein-/Aus-Schalter
10. Wischmoppkopf
11. Wischmopp-Pad

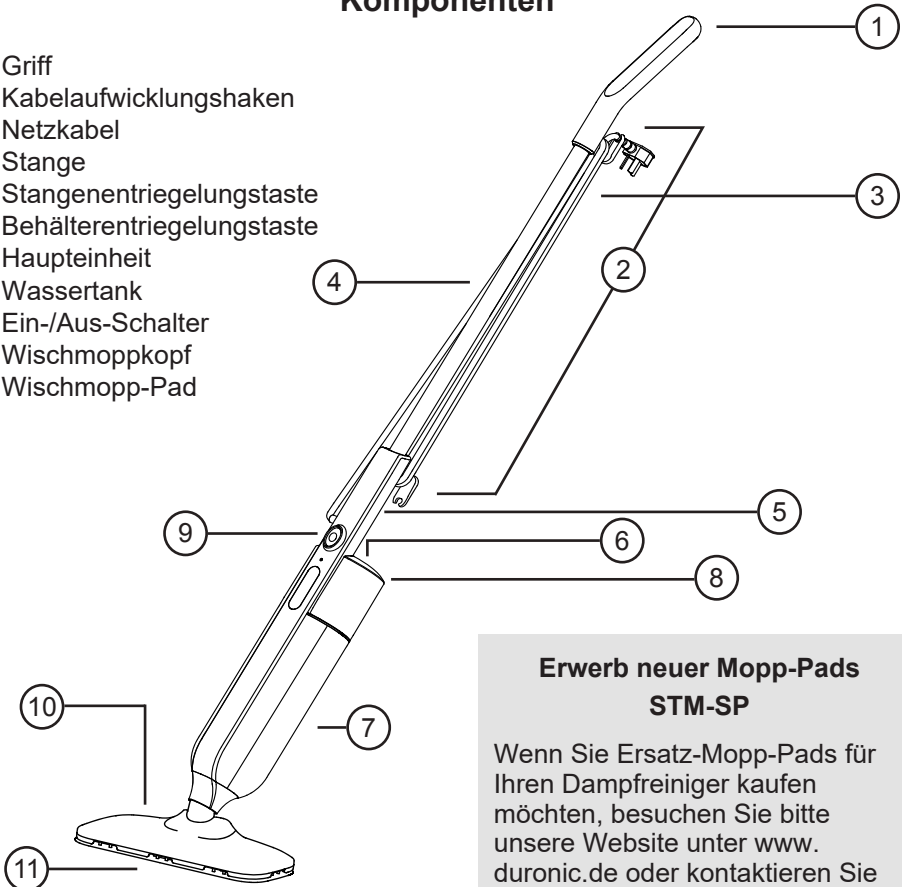

Erwerb neuer Mopp-Pads STM-SP

Wenn Sie Ersatz-Mopp-Pads für Ihren Dampfreiniger kaufen möchten, besuchen Sie bitte unsere Website unter www.duronic.de oder kontaktieren Sie uns direkt unter germany@duronic.com.

Sicherheitsinformationen

Bitte lesen Sie die Anleitung aufmerksam durch und bewahren Sie sie sicher auf.

- Dieses Gerät ist nur für den Innen-/Haushaltsgebrauch bestimmt. Nicht im Freien verwenden.
- Dieses Gerät ist nicht für den gewerblichen oder industriellen Gebrauch bestimmt. Es ist nur für den Hausgebrauch bestimmt.
- Dieses Gerät ist nicht für die Verwendung durch Personen (einschließlich Kinder) mit eingeschränkten physischen, sensorischen oder geistigen Fähigkeiten oder mangelnder Erfahrung und Wissen bestimmt, es sei denn, sie werden von einer für ihre Sicherheit verantwortlichen Person beaufsichtigt oder in die Verwendung des Geräts eingewiesen
- Kinder sollten jederzeit genau beaufsichtigt werden, um sicherzustellen, dass sie nicht mit dem Gerät spielen.
- Benutzen Sie das Gerät nur außerhalb der Reichweite von Kindern, da es heiß wird.
- Betreiben Sie dieses Gerät nicht, wenn das Netzkabel oder der Stecker beschädigt ist. Wenn eines davon beschädigt ist, senden Sie es zur Wartung oder Reparatur durch einen professionellen Techniker an Duronic zurück.
- Versuchen Sie niemals, die Teile selbst auszutauschen und das Gerät zu reparieren. Nehmen Sie keine Veränderungen am Gerät vor, die nicht in der Gebrauchsanweisung beschrieben sind. Die Maschine enthält spannungsführende Teile. Reparaturen dürfen nur von Duronic unter Verwendung von Original-Ersatzteilen und -Zubehör durchgeführt werden.
- Wenn ein Verlängerungskabel/-kabel benötigt wird, um das Gerät an eine Netzsteckdose anzuschließen, die zu weit außerhalb der Reichweite des mitgelieferten Kabels der Maschine liegt, stellen Sie bitte sicher, dass:
 - die angegebene elektrische Leistung des Verlängerungskabels mindestens so groß wie die elektrische Nennleistung des Geräts ist.
 - das Verlängerungskabel geerdet ist.
 - an das gleiche Verlängerungskabel kein anderes Gerät angeschlossen ist.
 - das Verlängerungskabel sicher positioniert ist, sodass Kinder oder Tiere nicht daran ziehen oder darüber stolpern können.
- Decken Sie die Luftein- und auslassöffnungen nicht ab, während das Gerät in Betrieb ist.

Sicherheitsinformationen (fortlaufend)

- Schalten Sie den Dampfreiniger immer aus, bevor Sie den Stecker aus der Steckdose ziehen.
- Ziehen Sie bei Nichtgebrauch den Netzstecker aus der Steckdose.
- Ziehen Sie niemals den Stecker, indem Sie am Netzkabel ziehen. Sie sollten den Stecker immer mit der Hand festhalten und zum Trennen ziehen.
- Um die Gefahr eines Stromschlags zu vermeiden, tauchen Sie keinen Teil des Dampfreinigers in Wasser oder andere Flüssigkeiten.
- Das Gerät darf nicht verwendet werden, wenn es heruntergefallen ist, sichtbare Schäden aufweist oder undicht ist.
- Das Gerät sollte nicht unbeaufsichtigt bleiben, während es an das Stromnetz angeschlossen ist.
- Benutzen Sie den Dampfreiniger nur zum Reinigen von Böden.
- Benutzen Sie kein Leitungswasser, synthetische Lösungen, Kalkentferner, Duftstoffe, Seifen, Chemikalien oder andere Fremdkörper für den Wassertank.
- Stellen Sie sicher, dass keine Fremdkörper den Dampfauslass blockieren.
- Bei Verwendung des Mopp-Reinigungskopfes ist die Temperaturabgabe höher. Halten Sie Ihre Hände oder Füße nicht unter den Moppkopf, um Verbrühungen zu vermeiden.
- Testen Sie den Mopp immer zuerst an einer unauffälligen Stelle. Niemals auf Materialien anwenden, die hohen Temperaturen nicht standhalten, wie Dralon, Naturfell usw.
- Um Verformungen zu vermeiden, verwenden Sie den Dampfwischer nicht auf frisch polierten, gewachsen Holzböden. Ein Bodenbelag wie dieser, der aus einem speziellen Material besteht oder eine spezielle Reinigung mit einer bestimmten Methode erfordert, sollte nicht mit diesem Dampfreiniger gereinigt werden.
- Nicht auf unversiegelten Holz- oder Hartböden verwenden.
- Benutzen Sie den Dampfreiniger nicht immer wieder an derselben Stelle. Abhängig von der Art des Materials, aus dem der Boden besteht, kann er sich verformen oder ausbleichen.

**ACHTUNG**

- *Wenn Sie einen Dampfreiniger verwenden, drehen Sie ihn nicht auf den Kopf und sprühen Sie ihn nicht in Richtung von Menschen oder Tieren. Verbrühungsgefahr!*
- *Berühren Sie den Stecker oder das Kabel niemals mit nassen Händen. Gefahr eines Stromschlags.*

WICHTIG:

- *Verwenden Sie in diesem Dampfwischer nur entionisiertes oder destilliertes Wasser.*
- *Verwenden Sie in Ihrem Dampfwischer kein Leitungswasser, Reinigungsmittel, Desinfektionsmittel, Duftöle, Reinigungslösungen, Bleichmittel, Essig oder Duftwasser. **Sie führen zu Schäden an Ihrem Produkt und führen zum Erlöschen Ihrer Garantie.***

Einführung

Ein Dampfwischer reinigt Ihre Haushaltsböden nur mit Wasser, ohne dass schädliche oder giftige Chemikalien erforderlich sind, sodass Sie beruhigt sein können, dass für das Wohl Ihrer Familie gesorgt ist.

Darüber hinaus reinigt und trocknet das Dampfwischen den Bodenbelag gleichzeitig und sorgt so für ein schöneres Ergebnis auf glatten oder glänzenden Böden, da dadurch sichergestellt wird, dass keine Streifen oder Flecken zurückbleiben.

Die Dampfreinigung mit dem Dampfreiniger STM11 bringt ein völlig neues Maß an Sauberkeit in Ihr Zuhause. Von der Küche bis zum Badezimmer übernimmt dieser leichte Dampfwischer die harte Reinigungsarbeit, sodass Sie sie nicht mehr erledigen müssen.

Es eignet sich ideal zum Reinigen von Hartböden wie versiegeltem Holz, Linoleum oder Fliesen. Dank seines schlichten Designs lässt er sich leicht an jeder Kante und Ecke manövrieren und entfernt dabei Bakterien, Schmutz und Ablagerungen im Handumdrehen, sodass Sie wunderbar saubere Böden erhalten.

Vor der ersten Benutzung

- Entfernen Sie alle Verpackungsmaterialien. Überprüfen Sie, dass keine Teile fehlen.
- Montieren Sie den Dampfbesen wie unten beschrieben.

WICHTIG:

- *Dieser Dampfwischer erzeugt Dampf mit einer erhöhten Temperatur von 120 °C.*
- *Testen Sie immer zuerst an einer unauffälligen Stelle des Bodens.*
- *Verwenden Sie es niemals auf Böden, die dieser Temperatur nicht standhalten, oder auf Böden mit Beschichtungen, Polituren, Kunststoffen oder antiken Böden.*
- *Im Zweifelsfall überprüfen Sie bitte sorgfältig einen Teil der Bodenoberfläche, an dem kleinere Flecken keine Rolle spielen.*

WICHTIG:

- *Verwenden Sie in diesem Dampfwischer nur entionisiertes oder destilliertes Wasser.*
- *Verwenden Sie in Ihrem Dampfwischer kein Leitungswasser, Reinigungsmittel, Desinfektionsmittel, Duftöle, Reinigungslösungen, Bleichmittel, Essig oder Duftwasser. Sie führen zu Schäden an Ihrem Produkt und führen zum Erlöschen Ihrer Garantie.*

Zusammenbau des Reinigers

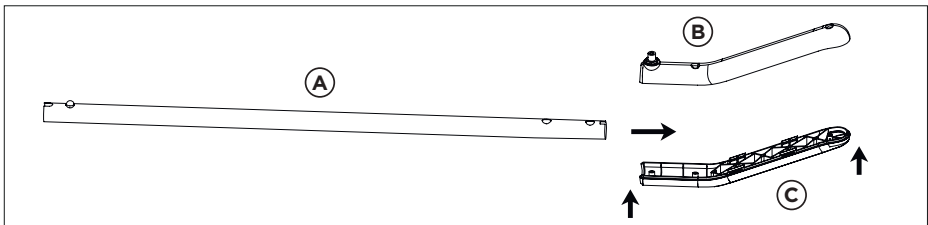

1. Bringen Sie die Stange(A) zwischen die Griffteile(B+C).

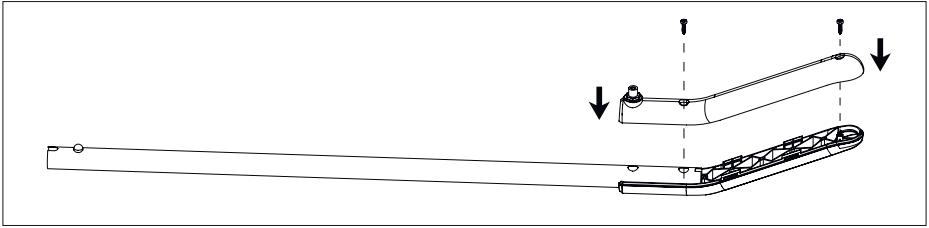

2. Befestigen Sie sie mit den beiden mitgelieferten Schrauben mit einem Schraubendreher.

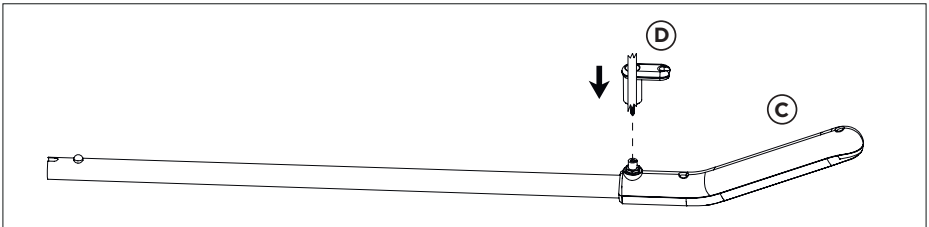

3. Bringen Sie einen Kabelhaken(D) in Position am Griff(C).

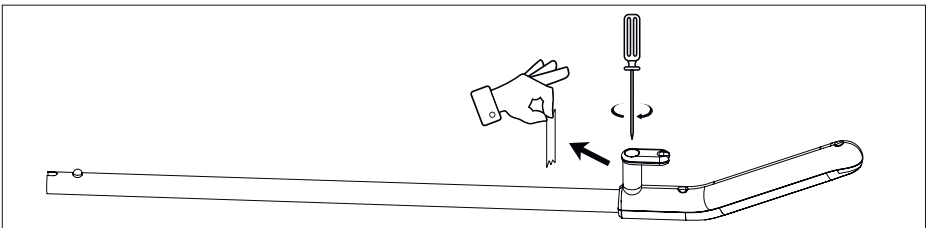

4. Entfernen Sie das Klebeband und befestigen Sie den Haken mit der integrierten Schraube, die sich bereits im Haken befindet.

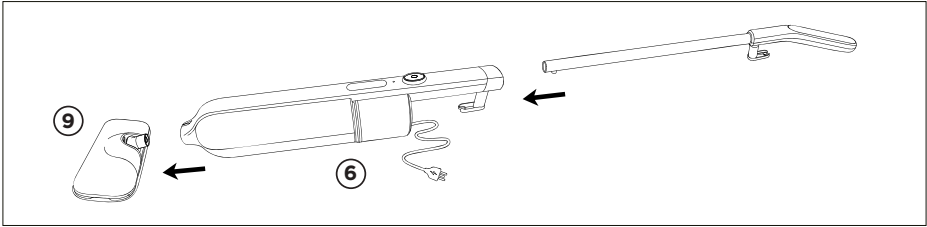

- Drücken Sie am Hauptgerät(6) die Stangenentriegelungstaste nach unten und schieben Sie den Griff in das Hauptgerät, bis Sie ein „Klick“-Geräusch hören. Das Klickgeräusch bedeutet, dass der Griff nun eingerastet ist. Befestigen Sie abschließend den Moppkopf(9) am Hauptgerät und achten Sie darauf, dass er einrastet.

Benutzung

- Stellen Sie vor der Verwendung des Dampfwischers sicher, dass harte Böden gekehrt oder gesaugt werden, um oberflächlichen Schmutz und Ablagerungen zu entfernen.

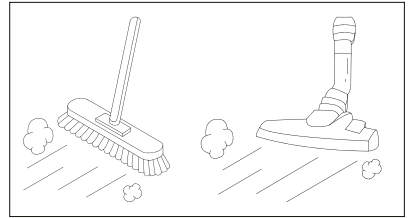

Hinweis:

Wir empfehlen, den Dampfwischer nicht auf blanken Holzböden, unversiegelten Böden oder auf Oberflächen zu verwenden, auf denen Holz freiliegt (da er Feuchtigkeit aufnimmt und sich verformen kann).

- Befestigen Sie ein Mopp-Pad(9) am Moppkopf(8), indem Sie die Klett pads ausrichten.

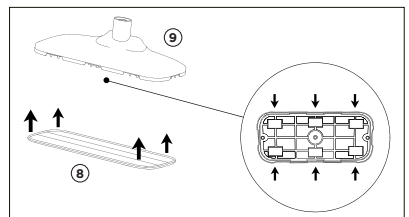

3. Drücken Sie die Behälter-entriegelungstaste(5), um den Wassertank(7) vom Hauptgerät(6) zu lösen.

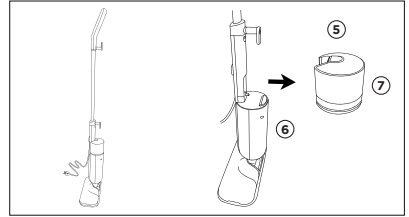

4. Entfernen Sie den Deckel vom Tank und füllen Sie den Tank mit entionisiertem oder destilliertem Wasser. **Bis zur Maximallinie füllen.** Schließen Sie den Deckel des Wassertanks.

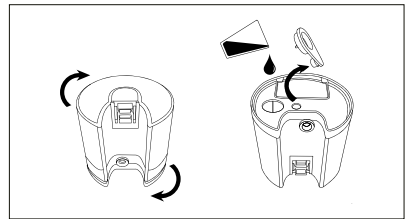

5. Setzen Sie den Wassertank wieder in das Hauptgerät ein und achten Sie darauf, dass er einrastet, da der Tank dann wieder sicher an der richtigen Stelle sitzt.

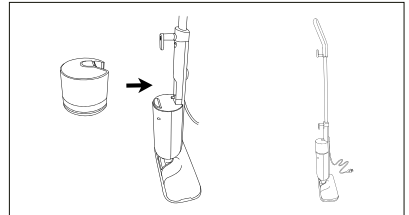

Hinweis:

Wenn Sie diesen Mopp zum ersten Mal verwenden oder zum ersten Mal, nachdem Sie ihn längere Zeit nicht verwendet haben, müssen Sie ein oder zwei Minuten warten, bis das Wasser in die Haupteinheit gelangt.

6. Wickeln Sie das Netzkabel (3) von den Kabelführungshaken (2) ab.

Eine schnelle Möglichkeit, das Kabel zu lösen, besteht darin, die Kabelführungshaken nach innen zu drehen, da dadurch automatisch gleichzeitig das gesamte Kabel freigegeben wird.

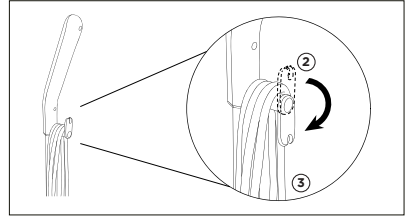

7. Stecken Sie das Netzkabel in eine Steckdose.

Drücken Sie an der Dampfreiniger-Haupteinheit den Netzschalter(8).

Die Betriebskontrollleuchte leuchtet rot und das Gerät beginnt mit dem Vorheizen.

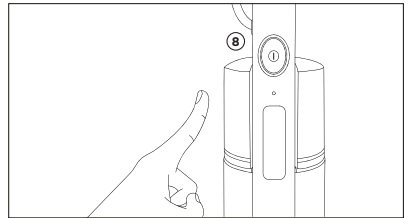

8. Wenn das Vorheizen abgeschlossen ist, leuchtet das Licht grün.

Die Wasserpumpe beginnt zu arbeiten und Sie werden sehen, wie Dampf aus dem Moppkopf (9) austritt.

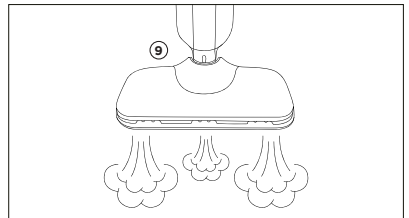

9. Schieben und gleiten Sie mit dem Mopp über den Boden, um ihn zu reinigen. Versuchen Sie, das gesamte Wasser im Tank auf einmal zu verbrauchen.

Benutzen Sie den Mopp nicht nur an einer Stelle oder immer wieder an derselben Stelle. Abhängig vom Material des Bodens kann es mit der Zeit zu Verformungen oder Ausbleichen kommen.

Wenn sich noch Wasser im Wassertank befindet, entleeren Sie das restliche Wasser.

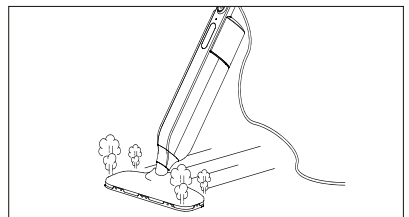

10. Nachdem Sie mit dem Wischen fertig sind, drücken Sie die Ein-/Aus-Taste, um den Reiniger auszuschalten.

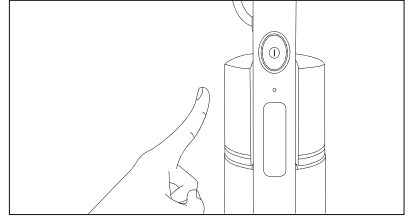

11. Ziehen Sie das Netzkabel aus der Steckdose und wickeln Sie es um die Kabelführungshaken, um es zu befestigen.

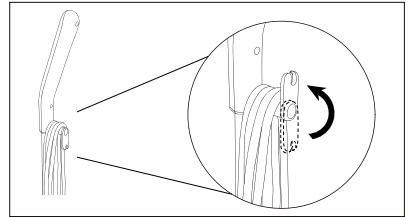

Reinigung und Pflege

Schalten Sie den Dampfreiniger vor der Reinigung aus und lassen Sie ihn vollständig abkühlen.

Verwenden Sie zum Reinigen des Hauptgeräts ein trockenes Tuch, um Staub und Schmutz zu entfernen. Bei hartnäckigen Verschmutzungen wischen Sie den Körper mit einem feuchten, gut ausgewringenen Tuch ab.

An der Luft trocknen lassen oder anschließend mit einem trockenen Tuch trocknen.

Wichtig:

- *Tauchen Sie das Netzkabel, den Stecker oder den Mopp selbst nicht in Wasser oder andere Flüssigkeiten.*
- *Gießen Sie kein Wasser oder andere Flüssigkeiten über den Mopp.*
- *Verwenden Sie im Wassertank keine Reinigungsmittel, Scheuermittel oder Reinigungslösungen jeglicher Art, da diese den Mopp beschädigen können.*
- *Verwenden Sie für die Kunststoffteile keine alkohol- oder lösungsmittelhaltigen Reiniger, da dies zu Rissbildung und Alterung dieser Teile führen kann.*

Reinigen der Wischpads

Bitte waschen Sie die Wischpads sofort nach Gebrauch. Die Wischpads sollten getrennt von anderen Textilien gereinigt werden. Maschinenwäsche oder Handwäsche und natürliche Lufttrocknung.

Die Wischpads können bei maximal 40°C in der Maschine gewaschen werden. Bei starker Verölung weichen Sie die Wischpads in warmem Wasser und Spülmittel oder einem milden Fleckentferner ein und waschen Sie sie dann wie gewohnt in der Waschmaschine.

Wichtig:

- *Verwenden Sie zum Reinigen der Wischpads kein Bleichmittel oder Weichspüler.*

Unter normalen Umständen kann jedes Wischpad 70 bis 80 Mal verwendet werden.

Wenn das Wischpad beschädigt erscheint oder die Reinigungswirkung nachlässt, wird empfohlen, es durch ein neues Wischpad zu ersetzen.

Lagerung

Kühl und trocken lagern.

Stellen Sie den Mopp so auf, dass er an einer stabilen Stelle, beispielsweise an einer Wand, aufliegt, und stellen Sie sicher, dass er zu keinem Zeitpunkt herunterfallen kann.

Entfernen Sie die Wischpads vom Mopp, bevor Sie ihn verstauen.

Stellen Sie sicher, dass das Netzkabel mit dem oberen Haken nach oben um die Kabelführungshaken gewickelt ist, damit das Kabel sicher an Ort und Stelle gehalten wird.

Fehlerbehebung

Problem	Ursache und Lösung
<p>Der Reiniger startet nicht</p>	<p>Überprüfen Sie die Netzsteckdose.</p>
<p>Es kommt kein Dampf aus dem Gerät</p>	<p>Überprüfen Sie, ob die Dampföcher verstopft sind. Wenn dies der Fall ist, reinigen Sie die verstopften Löcher mit einem feuchten Tuch.</p>
<p>Nach Gebrauch entsteht viel Feuchtigkeit</p>	<p>Das Wischpad ist entweder zu nass oder falsch installiert. Entfernen Sie es, wringen Sie es aus und setzen Sie es wieder auf den Moppkopf. Achten Sie darauf, dass alle Klett pads fest miteinander verbunden sind.</p>
<p>Es ist schwierig, sich während des Gebrauchs zu bewegen</p>	<p>Das Wischpad ist möglicherweise zu schmutzig. Waschen und wringen Sie das Pad aus, bevor Sie es weiter verwenden. Alternativ können Sie das Wischpad gegen ein neues austauschen.</p>
	<p>Das Wischpad ist zu trocken. Lassen Sie den Dampf kurz durchströmen, um ihn zu befeuchten, bevor Sie ihn erneut verwenden.</p>

Gewährleistung

Shine-Mart Ltd, der Markeninhaber von Duronic Produkten, bietet 1 Jahr Gewährleistung.

HINWEIS: DIESE BEDINGUNGEN BEEINFLUSSEN IHRE GESETZLICHE RECHTE ALS VERBRAUCHER NICHT

Dieses Produkt wurde unter strengen Qualitätskontrollen produziert und aus hochwertigen Materialien hergestellt, um ausgezeichnete Leistung und Zuverlässigkeit zu gewährleisten. Sofern das Produkt korrekt benutzt und gewartet wird, kann eine langlebige Lebensdauer erwartet werden.

Das Produkt hat eine Gewährleistung von einem Jahr ab Kaufdatum. Beim Auftreten eines Schadens, der von fehlerhaften Materialien oder Verarbeitung verursacht wurde, sollte das defekte Produkt an den ursprünglichen Verkäufer zurückgegeben werden. Die Erstattung oder Umtausch erfolgt nach Vorschriften des Unternehmens.

Duronic Produkte haben 1 Jahr Gewährleistung unter folgenden Bedingungen:

1. Das Produkt muss mit dem Kaufnachweis zurückgegeben werden.
2. Das Produkt muss unter den Anweisungen und Anleitungen installiert und benutzt worden sein.
3. Es muss ausschließlich für den Hausgebrauch genutzt worden sein.
4. Natürliche Abnutzung oder Verschleiß, böswillige Beschädigung, Missbrauch, Vernachlässigung und unsachgemäße Reparaturen sind von der Gewährleistung ausgeschlossen.
5. Shine-Mart Ltd übernimmt keine Verantwortung für zufällige oder Folgeschäden.
6. Shine-Mart Ltd ist nicht für Wartungsarbeiten zuständig. Diese fallen nicht unter die Gewährleistung.
7. Gültig in der EU



Dieses Produkt ist mit fitted CE geprüfte Typ-F
Euro Stecker/BS Stecker ausgestattet
Von Shine-Mart Ltd, RM3 8SB importiert



Information über Abfallagerung für Verbraucher von elektronischen Geräten.
Dieses Zeichen auf dem Produkt und/oder auf mitgelieferte Dokumenten zeigt, dass, wenn eine Entsorgung erfolgt, das Gerät an einer Elektro- und Elektronikgeräte-Abfall-Sammelstelle (WEEE) abgegeben werden muss. Um eine weitere Behandlung und Weiterverarbeitung der Materialien zu gewährleisten dürfen diese WEEE-markierten Produkte nicht mit dem Hausmüll vermischt werden.
Für die korrekte Behandlung, Aufbereitung und Wiederverwendung geben Sie alle WEEE-markierten Produkte zur kommunalen Abfallbeseitigungsanlage. Dort können Sie diese kostenlos abgeben.
Wenn die Beseitigung von Elektro- und Elektronik-Altgeräten korrekt durchgeführt wird, tragen Sie zur Gewinnung von wertvollen Ressourcen bei, sowie einer möglichen Vermeidung von negativen Auswirkungen auf Gesundheit und Umwelt.

Folgen Sie Uns



duronic.com

Manual De Instrucciones En Español

Características y especificaciones

Código Producto	Potencia Voltaje	Dimensiones - Peso - Longitud cable	Capacidad depósito	Max °C	Flujo Vapor
STM11	1100W - 220 - 240V, 50/60Hz	118x27x14cm 46.4x 10.6x5.5in - 2 kg - 4.5m	300ml	120°C	22ml/min

Componentes

- 1. Mango
- 2. Ganchos de gestión de cables
- 3. Cable de alimentación
- 4. Poste
- 5. Botón de desbloqueo de la pértiga
- 6. Botón de liberación del depósito
- 7. Unidad principal
- 8. Depósito de agua
- 9. Botón de encendido
- 10. Cabezal de la mopa
- 11. Almohadilla

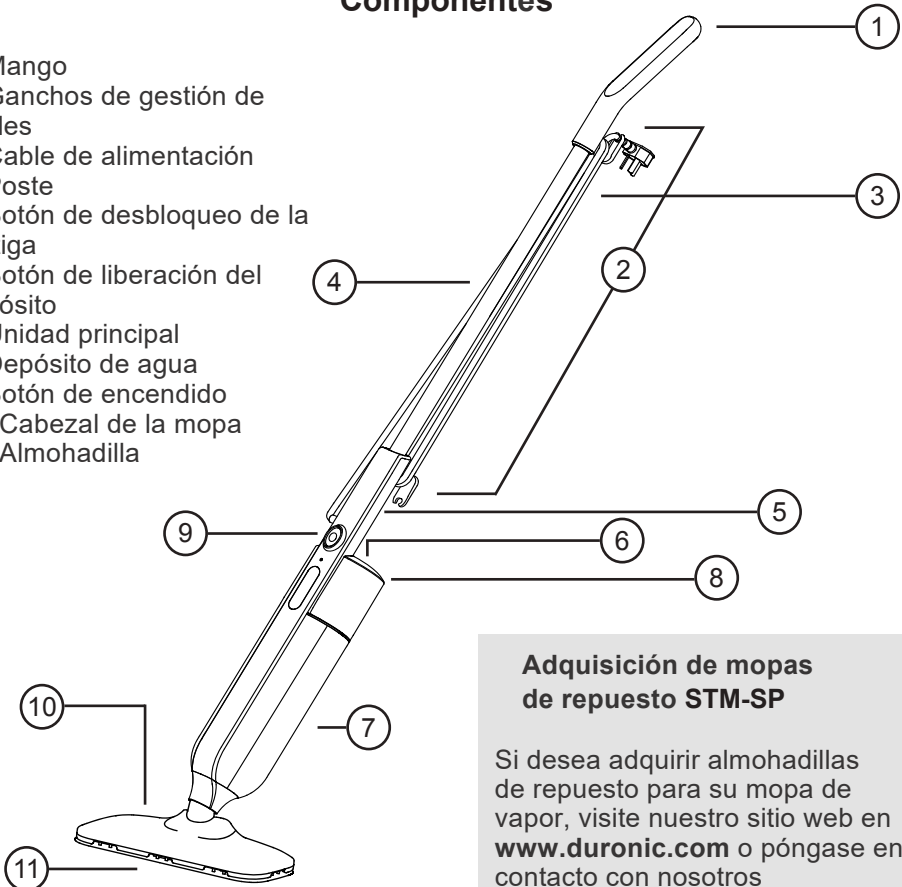

Adquisición de mopas de repuesto STM-SP

Si desea adquirir almohadillas de repuesto para su mopa de vapor, visite nuestro sitio web en www.duronic.com o póngase en contacto con nosotros directamente en sales@duronic.com.

Información de seguridad

LEA ATENTAMENTE ESTE MANUAL Y CONSÉRVELO PARA FUTURAS REFERENCIA EN EL FUTURO

- Este aparato es sólo para uso doméstico/en interiores. No lo utilice al aire libre.
- Este aparato no está diseñado para uso comercial o industrial; es para uso doméstico.
- Este aparato no está diseñado para ser utilizado por personas (incluidos niños) con capacidades físicas, sensoriales o mentales reducidas, o con falta de experiencia y conocimientos, a menos que hayan sido supervisadas o instruidas el uso del aparato por una persona responsable de su seguridad.
- Los niños deben ser vigilados atentamente en todo momento para evitar que jueguen con el aparato.
- Utilice el aparato sólo fuera del alcance de los niños, ya que se calienta.
- No utilice este aparato si el cable de alimentación o el enchufe están dañados. Si alguno de ellos está dañado, devuélvalo a Duronic para que lo repare un técnico profesional.
- No intente nunca sustituir las piezas ni reparar el aparato usted mismo. No modifique el aparato de ninguna manera que no esté descrita en las instrucciones de uso. La máquina aparato contiene piezas bajo tensión. Las reparaciones sólo pueden ser realizadas por Duronic utilizando piezas de repuesto y accesorios originales.
- Si se necesita un alargador/cable para conectar el aparato a un enchufe de red toma de corriente que está demasiado lejos fuera del alcance del cable de acompañamiento de la máquina, asegúrese de que:
 - la potencia eléctrica indicada del cable alargador sea al menos igual a la potencia eléctrica del aparato
 - el cable alargador tenga toma de tierra.
 - no haya ningún otro aparato conectado al mismo cable alargador.
 - el alargador esté colocado de forma segura para evitar que niños o animales tiren de él o que tropiecen.
- No cubra las aberturas de ventilación de entrada o salida de aire mientras el aparato esté en funcionamiento

Información de seguridad (continuación)

- Apague siempre la mopa de vapor antes de desenchufarla de la toma de corriente.
- Desenchúfela de la toma de corriente cuando no la utilice.
- Nunca desconecte el enchufe tirando del cable de alimentación. Siempre debe sujetar el enchufe con la mano y tirar de él para desconectarlo.
- Para protegerse contra el riesgo de descarga eléctrica, no sumerja ninguna parte de la mopa de vapor en agua u otros líquidos.
- No utilice el aparato si se ha caído, si presenta signos visibles de daños o si tiene fugas.
- No deje el aparato desatendido mientras esté conectado a la red eléctrica.
- No utilice la mopa de vapor para otros fines que no sean la limpieza de suelos.
- No utilice agua del grifo, soluciones sintéticas, desincrustantes, fragancias, jabones productos químicos ni ningún otro cuerpo extraño en el depósito de agua.
- Asegúrese de que no haya cuerpos extraños bloqueando la salida de vapor.
- Cuando se utiliza el cabezal de limpieza de la mopa, la temperatura de salida es mayor. No coloque las manos o los pies debajo del cabezal de la fregona para evitar quemaduras.
- Pruebe siempre la fregona en una zona poco visible. Nunca la utilice en materiales que no resistan altas temperaturas, como dralón, pieles naturales, etc.
- Para evitar deformaciones, no utilice la fregona a vapor en suelos de madera encerados y pulidos. Un suelo como éste, hecho de un material especial o que requiera limpieza específica mediante un método específico, no debe limpiarse con vapor utilizando esta mopa.
- No la utilice en suelos de madera o duros sin sellar.
- No utilice la mopa de vapor en un solo lugar o en el mismo lugar una y otra vez. Dependiendo del tipo de material del que esté hecho el suelo, puede deformarse o decolorarse.

**PRECAUCIÓN**

- *Cuando utilice una mopa de vapor, no la ponga boca abajo ni la rocíe en dirección de personas o animales. Peligro de quemaduras.*
- *No toque nunca el enchufe ni el cable con las manos mojadas. Peligro de electrocución.*

IMPORTANTE:

- *Utilice únicamente agua desionizada o destilada en esta mopa de vapor.*
- *No utilice agua del grifo, detergentes, desinfectantes, aceites perfumados, soluciones de limpieza, lejía, vinagre o agua perfumada en su mopa de vapor. Estos dañarán el producto y anularán la garantía.*

Introducción

Utilizando sólo agua, una mopa de vapor limpiará los suelos de su hogar sin necesidad de productos químicos nocivos o tóxicos, dejándole con la tranquilidad de que el bienestar de su familia está asegurado.

Además, la mopa a vapor limpia y seca el suelo simultáneamente, proporciona un mejor acabado en suelos lisos o brillantes, ya que garantiza que no queden rayas o marcas.

La limpieza a vapor con la mopa STM11 aportará un nuevo nivel de limpieza a su hogar. Desde la cocina hasta el baño, esta ligera mopa se encargará del duro trabajo de limpieza para que usted no tenga que hacerlo.

Es ideal para limpiar suelos duros como madera sellada, linóleo o baldosas. Gracias a su sencillo diseño es fácil de maniobrar a lo largo de cada borde y esquina, eliminando las bacterias, la suciedad y los residuos a lo largo de todo el suelo dejándolo perfectamente limpio.

Antes del primer uso

- Retire todo el material de embalaje. Compruebe que no falte ninguna pieza.
- Monte la mopa de vapor siguiendo los pasos que se indican a continuación.

IMPORTANTE:

- *Esta mopa de vapor funciona emitiendo vapor a una temperatura de 120°C.*
- *Pruébela siempre primero en una zona discreta del suelo.*
- *No la utilice nunca en suelos que no resistan esta temperatura, ni en suelos con revestimientos, pulidos, o que sean de plástico o antiguos.*
- *En caso de duda, compruebe cuidadosamente en una parte de la superficie del suelo donde no importen pequeñas marcas.*

IMPORTANTE:

- *Utilice únicamente agua desionizada o destilada en esta mopa de vapor.*
- *No utilice agua del grifo, detergentes, desinfectantes, aceites perfumados, soluciones de limpieza, lejía, vinagre o agua perfumada. **Estos dañarán el producto y anularán la garantía.***

Cómo montar la fregona

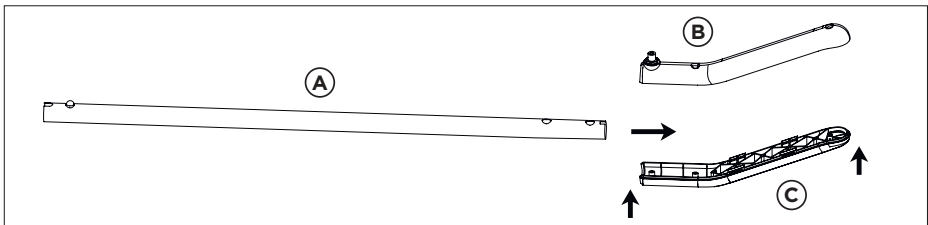

1. Coloque el palo (A) entre las partes del mango (B+C).

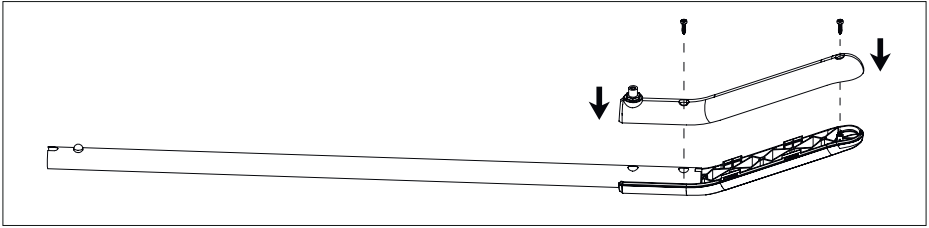

2. Fíjelos entre sí con los dos tornillos suministrados utilizando un destornillador.

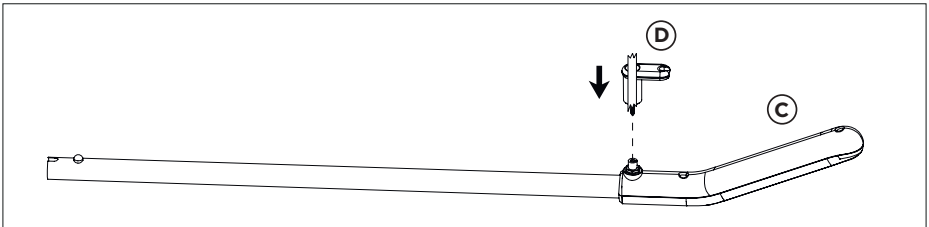

3. Coloque el gancho del cable (D) en su lugar en el mango (C).

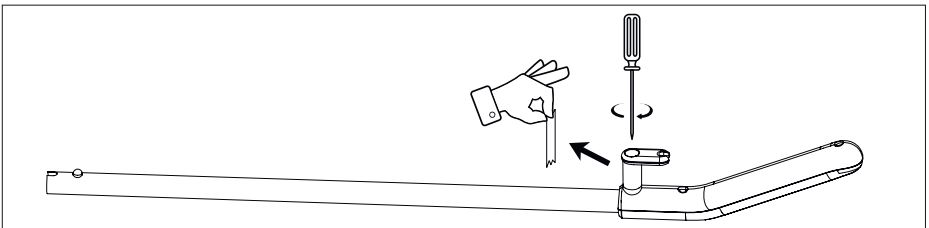

4. Retire la cinta adhesiva y fije el gancho en su sitio utilizando el tornillo integrado que ya se encuentra en el interior del gancho.

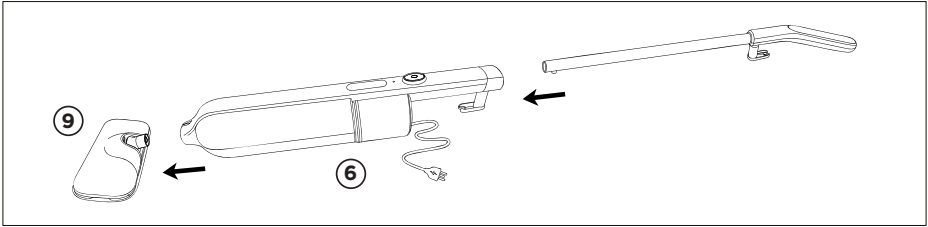

5. En la unidad principal (6), presione el botón de liberación de la pértiga y deslice la mango en la unidad principal hasta que oiga un "clic". El clic significa que el mango está bloqueado. Por último, coloque el cabezal de la mopa (9) en la unidad principal asegurándose de que encaje en su sitio.

Modo de empleo

1. Antes de utilizar la mopa de vapor, asegúrese de que los suelos duros estén barridos o aspirados para eliminar cualquier suciedad o residuo de la superficie.

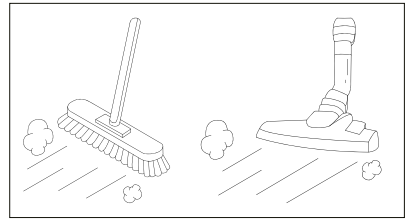

Nota:

Recomendamos no utilizar la mopa de vapor sobre suelos de madera desnudos, suelos sin sellar o sobre cualquier superficie en la que la madera esté expuesta (ya que absorberá el vapor) o en cualquier superficie donde la madera esté expuesta (ya que absorberá la humedad y puede deformarse).

2. Coloque una de las almohadillas de la mopa (9) en el cabezal de la mopa (8) alineando las almohadillas autoadherentes.

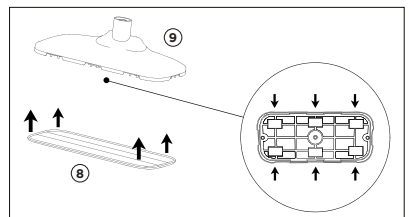

3. Pulse el botón de liberación del depósito (5) para liberar el depósito de agua (7) de la unidad principal (6).

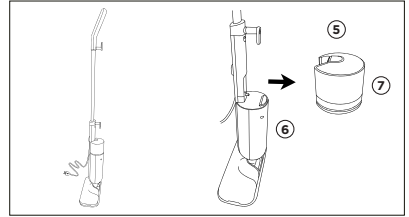

4. Retire el tapón del depósito y llénelo con agua desionizada o destilada. Llène hasta la línea de máximo. Cierre el tapón del depósito de agua.

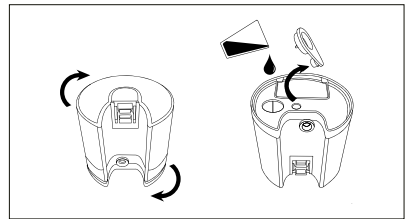

5. Vuelva a colocar el depósito de agua en la principal y asegúrese de que encaje en su sitio, ya que que el depósito está bien colocado en el lugar correcto.

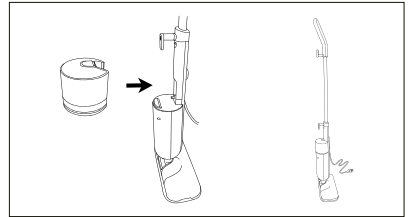
**Nota:**

Si utiliza esta fregona por primera vez, o por primera vez después de un periodo de no utilizarla, deberá esperar uno o dos minutos para que el agua comience a pase a la unidad principal.

6. Desenrolle el cable de alimentación (3) de los ganchos de gestión de cables (2). Una forma rápida de soltar el cable es girar los ganchos hacia dentro, ya que de este modo se libera todo el cable al mismo tiempo.

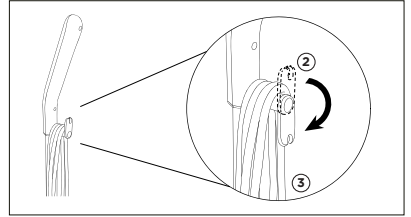

7. Enchufe el cable de alimentación a una toma de corriente. En la unidad principal de la mopa, pulse el botón de encendido (8). El indicador de encendido se iluminará en rojo y la unidad comenzará a precalentarse.

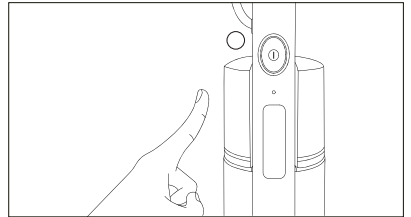

8. When the preheating is done, the light will turn green. The water pump will start working and you will start to see steam start to come out of the mop head(9).

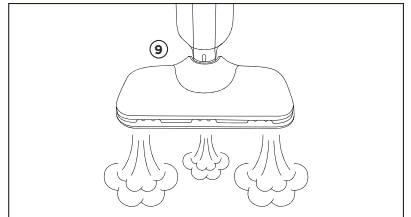

9. Empuje y deslice la mopa sobre la superficie suelo para limpiarlo.

Intente utilizar toda el agua del depósito de una sola vez.

No utilice la fregona sólo en un lugar, ni en el mismo lugar una y otra vez.

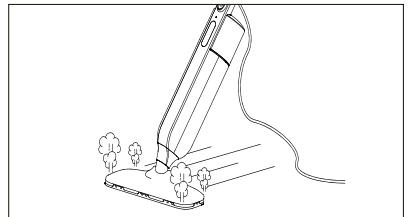

Dependiendo del material del suelo, puede puede deformarlo o decolorarlo con el tiempo.

Si queda agua en el depósito, vacíe lo que quede.

10. Cuando haya terminado de fregar, pulse el botón de apagado para apagar la fregona.

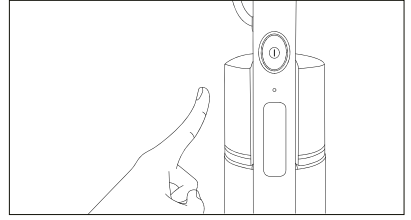

11. Desenchufe el cable de alimentación de la toma de corriente y enróllelo alrededor de los ganchos de gestión de cables para en su sitio.

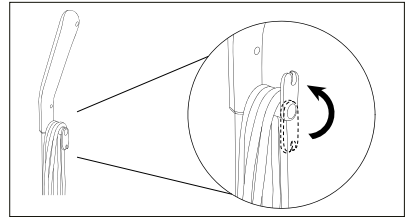

Limpieza y mantenimiento

Antes de limpiar, apague la mopa de vapor y deje que se enfríe completamente.

Para limpiar la unidad principal, utilice un paño seco para eliminar cualquier resto de polvo o suciedad. Si hay suciedad persistente, utilice un paño húmedo bien escurrido para limpiar el dispositivo.

Deje secar al aire o utilice después un paño seco para secarlo.

Importante:

- *No sumerja el cable de alimentación, el enchufe o la propia mopa en agua o ningún líquido.*
- *No vierta agua ni ningún líquido sobre la fregona.*
- *No utilice detergentes, productos de limpieza abrasivos ni ningún tipo de soluciones de limpieza en el depósito de agua, ya que podrían dañar la mopa.*
- *No utilice limpiadores a base de alcohol o disolventes en los componentes de plástico, ya que podrían agrietarse. componentes de plástico, ya que esto provocará el agrietamiento y envejecimiento de estas piezas.*

Limpeza de los paños o almohadillas de la mopa

Lave las mopas inmediatamente después de usarlas. Las mopas deben limpiarse por separado de otros tejidos. Lavar a máquina o a mano y secar al aire.

Las mopas pueden lavarse a máquina a 40°C como máximo. En caso de mucha suciedad, sumerja las mopas en agua caliente y detergente o un quitamanchas suave y, a continuación lavado normal en la lavadora.

Importante:

- *No utilice lejía ni suavizante para limpiar las mopas.*

Cada paño puede utilizarse entre 70 y 80 veces en circunstancias normales.

Si el paño está dañado o el efecto de limpieza se debilita, se recomienda sustituirlo por uno nuevo.

Almacenamiento

Guárdela en un lugar fresco y seco.

Coloque la mopa de forma que quede apoyada contra algo estable, como una pared, asegurándose de que no se caiga en ningún momento.

Retire las almohadillas de la mopa antes de guardarla.

Asegúrese de que el cable de alimentación está enrollado alrededor de los ganchos de gestión de cables con el gancho superior hacia arriba para que quede bien sujeto.

Solución de problemas

Problema	Posible Causa y Solución
La mopa no arranca	Compruebe la toma de corriente, el fusible en el enchufe y si el interruptor está pulsado, encendido o apagado.
No sale vapor	Compruebe si los orificios de vapor obstruidos. Si lo están, límpielos con un paño húmedo.
Hay mucha humedad después del uso	La mopa está demasiado húmeda o instalado incorrectamente. Quítela, escúrrala y vuelva a colocarla en el cabezal de la mopa asegurándose de que todas las almohadillas estén bien pegadas.
Es difícil de mover mientras se utiliza	Puede que la mopa esté demasiado sucia. Lave y escurra la mopa antes de de seguir utilizándola. Alternativamente, cambie la mopa por una nueva.
	El paño está demasiado seco. Deje que el vapor pase a través de ella durante para humedecerla antes de volver a utilizarla.

Garantía

NOTA: ESTAS DECLARACIONES NO AFECTAN SUS DERECHOS LEGALES COMO CONSUMIDOR

Este producto ha sido fabricado bajo las más estrictas control de calidad y utilizando materiales de alta calidad para asegurar confiabilidad y excelente funcionamiento. Le dará buen servicio y una larga duración, siempre y cuando se utilice correctamente y sea bien mantenido.

El producto está garantizado por 1 año desde la fecha de compra original. Si surge cualquier defecto debido a un error/defecto de fábrica o mano de obra, entonces el producto debe ser devuelto al lugar original de compra. Reembolso o reemplazo es a discreción de la compañía.

Productos Duronic se ofrecen con una garantía de 1 año bajo las siguientes condiciones:

1. El producto debe ser devuelto al vendedor con comprobante de compra original.
2. El producto debe instalarse y usarlo según las instrucciones contenidas en este manual.
3. Este aparato es únicamente de uso doméstico.
4. No cubre desgaste, daños maliciosos, uso indebido, negligencia, reparaciones inexpertas o partes consumibles.
5. Shine-Mart Ltd no será responsable por cualquier daño consecuente, accidentes o pérdidas.
6. Shine-Mart Ltd no es responsable ah llevar a cabo cualquier tipo de servicio, bajo la garantía.
7. Valido solamente dentro de la (EU).



Este producto esta equipado con enchufe/fusible Europeo
Importado por Shine-Mart Ltd, RM3 8SB



Información sobre la eliminación de residuos para los consumidores de equipos eléctricos y electrónicos:

Esta marca en un producto y/o documentos adjuntos indica que cuando se va a desechar, se debe tratar como equipos residuos eléctricos y electrónicos (RAEE)

Cualquier producto marcado (RAEE) no debe ser mezclado con la basura doméstica, sino separado para el tratamiento, recuperación y reciclaje de los materiales utilizados.

Para el tratamiento adecuado, recuperación y reciclaje; por favor, tome todos los productos (RAEE) y llévelo al sitio de residuos de su Autoridad Local, donde será aceptado de forma gratuita.

Si los clientes desechan los residuos eléctricos y electrónicos correctamente, ayudan a ahorrar valiosos recursos y prevenir los efectos negativos sobre la salud humana y el medio ambiente, de materiales peligrosos que pueden contener los residuos

Síguenos



duronic.com

Manuale D'istruzioni In Italiano

Caratteristiche e specifiche

Codice Prodotto	Potenza - Voltaggio	Dimensioni - Peso - Lunghezza cavo	Serbatoio	Max °C	Flusso Vapore
STM11	1100W - 220 - 240V, 50/60Hz	118x27x14cm 46.4x 10.6x5.5in 2 kg 4.5m	300ml	120°C	22ml/min

Componenti

1. Manico
2. Ganci per avvolgere il cavo
3. Cavo di alimentazione
4. Asta
5. Pulsante di rilascio dell'asta
6. Pulsante di rilascio del serbatoio
7. Unità principale
8. Serbatoio dell'acqua
9. Pulsante di accensione
10. Testina della scopa a vapore
11. Pad per la testina

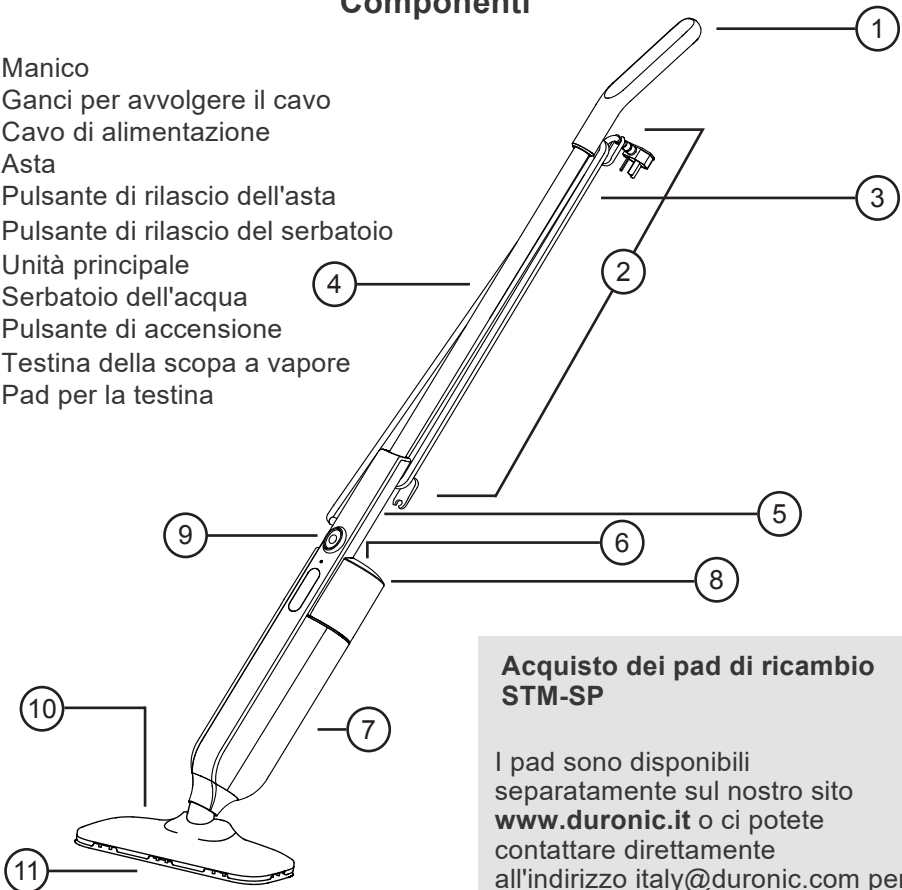

Acquisto dei pad di ricambio STM-SP

I pad sono disponibili separatamente sul nostro sito www.duronic.it o ci potete contattare direttamente all'indirizzo italy@duronic.com per ricevere maggiori informazioni.

Informazioni sulla sicurezza

SI PREGA DI LEGGERE ATTENTAMENTE IL PRESENTE MANUALE E DI CONSERVARLO PER FUTURE CONSULTAZIONI

- Questo apparecchio è destinato esclusivamente all'uso domestico/interno. Non utilizzare all'aperto.
- Questo apparecchio non è progettato per uso commerciale o industriale, ma solo per uso domestico.
- Questo apparecchio non è destinato all'uso da parte di persone (compresi i bambini) con ridotte capacità fisiche, sensoriali o mentali, o con mancanza di esperienza e conoscenza, a meno che non siano state sottoposte a supervisione o istruzioni sull'uso dell'apparecchio da parte di una persona responsabile della loro sicurezza.
- I bambini devono essere sempre sorvegliati attentamente per evitare che giochino con l'apparecchio.
- Utilizzare l'apparecchio solo fuori dalla portata dei bambini, poichè raggiunge temperature elevate.
- Non utilizzare l'apparecchio se il cavo di alimentazione o la spina sono danneggiati. Se uno dei due è danneggiato, restituirlo a Duronic per l'assistenza o la riparazione da parte di un tecnico professionista.
- Non cercare mai di sostituire le parti e di riparare l'apparecchio da soli. Non modificare l'apparecchio in alcun modo che non sia descritto nelle istruzioni per l'uso. L'apparecchio contiene parti sotto tensione. Le riparazioni possono essere effettuate solo da Duronic, utilizzando ricambi e accessori originali.
- Se è necessario un cavo di prolunga per collegare l'apparecchio a una presa di corrente troppo lontana e fuori dalla portata del cavo di accompagnamento dell'apparecchio, assicurarsi che:
 - la portata elettrica del cavo di prolunga sia almeno pari a quella dell'apparecchio.
 - il cavo di prolunga sia del tipo con messa a terra.
 - nessun altro apparecchio sia collegato allo stesso cavo di prolunga.
 - il cavo di prolunga sia posizionato in modo sicuro per evitare che venga tirato da bambini o animali o che si possa inciampare.
- Non coprire le aperture di ingresso o di uscita dell'aria mentre l'apparecchio è in funzione.

Informazioni sulla sicurezza

- Spegnere sempre il panno a vapore prima di staccare la spina dalla presa di corrente.
- Scollegare la spina dalla presa di corrente quando non viene utilizzata.
- Non staccare mai la spina tirando il cavo di alimentazione. È necessario tenere sempre la spina con la mano e tirare per scollegarla.
- Per evitare il rischio di scosse elettriche, non immergere alcuna parte della scopa a vapore in acqua o altri liquidi.
- L'apparecchio non deve essere utilizzato se è caduto, se presenta segni visibili di danneggiamento o se perde.
- L'apparecchio non deve essere lasciato incustodito mentre è collegato alla rete elettrica.
- Non utilizzare la lavapavimenti a vapore per scopi diversi dalla pulizia dei pavimenti.
- Non utilizzare acqua di rubinetto, soluzioni sintetiche, anticalcare, profumi, saponi, prodotti chimici o altri corpi estranei nel serbatoio dell'acqua.
- Assicurarsi che non vi siano corpi estranei che ostruiscano l'uscita del vapore.
- Quando si utilizza la testina di pulizia del mop, la temperatura in uscita è maggiore. Non mettere le mani o i piedi sotto la testa del mop per evitare scottature.
- Testare sempre il mop su un'area poco visibile. Non utilizzare mai su materiali che non resistono alle alte temperature, come il dralon, la pelliccia naturale, ecc.
- Per evitare deformazioni, non utilizzare il mop a vapore su un pavimento in legno appena lucidato e cerato. Un pavimento di questo tipo, realizzato con materiali speciali o che richiede una pulizia specifica con un metodo specifico, non deve essere pulito a vapore con questo mop.
- Non utilizzare su pavimenti in legno o duri non sigillati.
- Non utilizzare il mocio a vapore in un unico punto o nello stesso punto più volte. A seconda del tipo di materiale di cui è fatto il pavimento, questo potrebbe deformarsi o scolorirsi.

**Attenzione**

- *Quando si utilizza un panno a vapore, non capovolgerlo e non spruzzarlo in direzione di persone o animali. Pericolo di scottature!*
- *Non toccare mai la spina o il cavo con le mani bagnate. Pericolo di folgorazione.*

IMPORTANTE

- *Utilizzare solo acqua deionizzata o distillata in questo panno a vapore.*
- **Non utilizzare acqua di rubinetto, detersivi, disinfettanti, oli profumati, soluzioni detersivi, candeggina, aceto o acqua profumata nel mocio a vapore. Tali sostanze possono danneggiare il prodotto e invalidare la garanzia.**

Introduzione

Utilizzando solo acqua, una lavapavimenti a vapore pulisce i pavimenti di casa senza l'uso di sostanze chimiche nocive o tossiche, lasciandovi la tranquillità di sapere che il benessere della vostra famiglia è assicurato.

Inoltre, la lavapavimenti a vapore pulisce e asciuga simultaneamente il pavimento, garantendo una finitura migliore sui pavimenti lisci o lucidi, in quanto assicura che non rimangano striature o segni.

La pulizia a vapore con la lavapavimenti a vapore STM11 porterà un livello di pulizia completamente nuovo nella vostra casa. Dalla cucina al bagno, questa leggera lavapavimenti a vapore si occuperà del duro lavoro di pulizia in modo che non dobbiate farlo voi.

È ideale per la pulizia di pavimenti duri come legno sigillato, lino o piastrelle. Grazie al suo design semplicistico, è facile da manovrare lungo ogni bordo e angolo, eliminando batteri, sporco e feccia lungo il percorso, lasciandovi con pavimenti meravigliosamente puliti.

PRIMA DI UTILIZZARE L'UNITÀ

- Rimuovere tutti i materiali dell'imballaggio. Controllare che non ci siano pezzi mancanti.
- Assemblare il panno a vapore seguendo i passaggi indicati di seguito.

IMPORTANTE

- *Questa scopa a vapore funziona emettendo vapore a una temperatura di 120°C.*
- *Effettuare sempre una prova su un'area poco visibile del pavimento.*
- *Non utilizzare su pavimenti non resistenti a queste temperature elevate, né su pavimenti con rivestimenti, lucidature, plastica o antichi.*
- *In caso di dubbio, verificare attentamente su una parte della superficie del pavimento poco visibile.*

IMPORTANTE

- *Utilizzare solo acqua deionizzata o distillata in questa scopa a vapore.*
- *Non utilizzare acqua di rubinetto, detersivi, disinfettanti, oli profumati, soluzioni detersivi, candeggina, aceto o acqua profumata nella scopa a vapore. Questi prodotti possono danneggiare il prodotto e invalidare la garanzia.*

Come assemblare la scopa a vapore

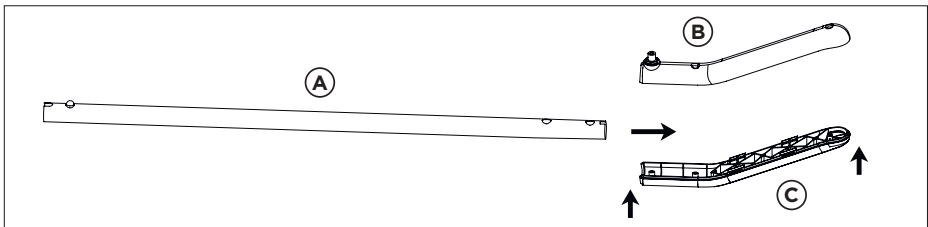

1. Posizionare l'asta (a) tra le parti del manico (b+c).



2. Fissarli insieme con le due viti in dotazione utilizzando un cacciavite.

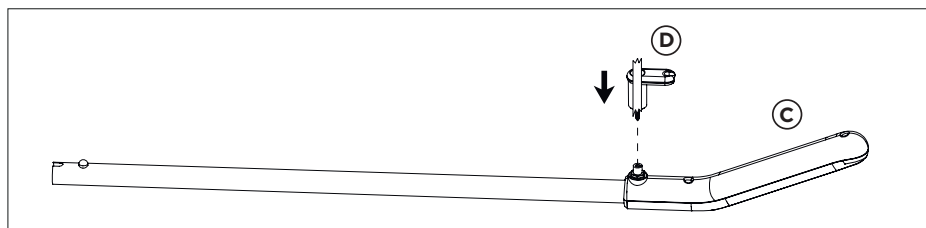

3. Posizionare il gancio per cavi(d) sull'impugnatura(c).

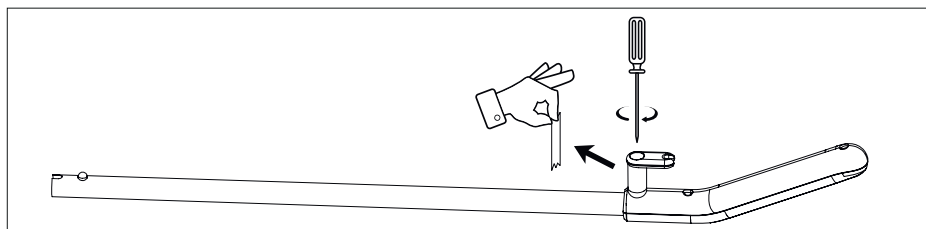

4. Rimuovere il nastro adesivo e fissare il gancio in posizione con la vite integrata che si trova già all'interno del gancio.

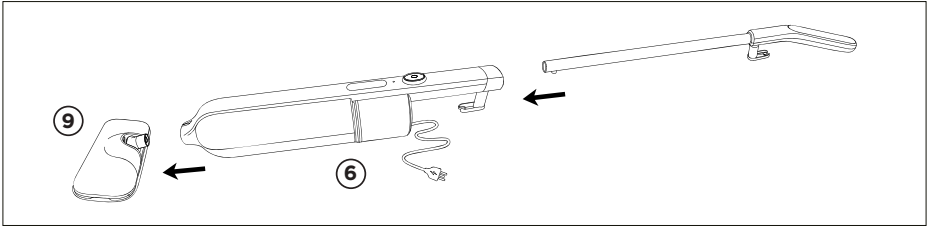

5. Sull'unità principale(6), premere il pulsante di sgancio dell'asta e far scorrere l'impugnatura nell'unità principale finché non si sente un "clic". Il suono del clic significa che il manico è ora bloccato in posizione. Infine, agganciare la testa del mop(9) all'unità principale assicurandosi che sia agganciata in posizione.

Utilizzo

1. Prima di utilizzare la scopa a vapore, assicurarsi che i pavimenti siano stati spazzati o aspirati per rimuovere lo sporco o i detriti superficiali.

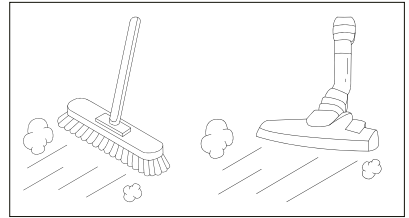

Nota:

Si consiglia di non utilizzare la scopa a vapore su pavimenti in legno, su pavimenti non sigillati o su superfici in cui il legno è esposto (in quanto assorbirebbe l'umidità e potrebbe deformarsi).

2. Collegare un pad(9) alla testa(8) allineando i ganci e gli occhielli.

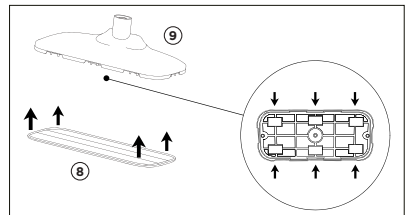

3. Premere il pulsante di rilascio del serbatoio(5) per sganciare il serbatoio dell'acqua(7) dall'unità principale(6).

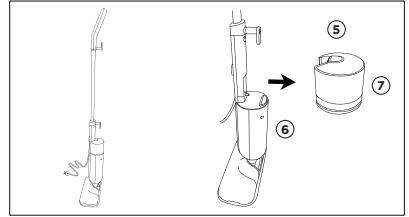

4. Rimuovere il tappo dal serbatoio e riempire il serbatoio con acqua deionizzata o distillata.

Chiudere il tappo del serbatoio dell'acqua.

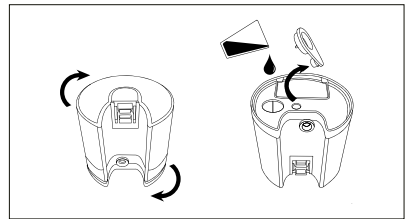

5. Riposizionare il serbatoio dell'acqua nell'unità principale e assicurarsi che scatti in posizione.

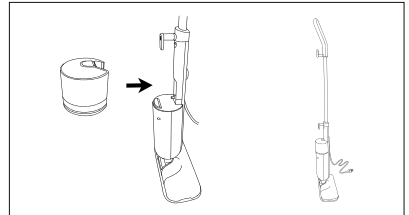

Note:

Se si utilizza per la prima volta o per la prima volta o dopo un periodo di inattività, è necessario attendere un minuto o due prima che sia pronto per l'uso.

6. Srotolare il cavo di alimentazione(3) dai ganci di gestione dei cavi(2).

Un modo rapido per liberare il cavo è ruotare i ganci di gestione del cavo verso l'interno, in modo da sganciare automaticamente tutto il cavo nello stesso momento.

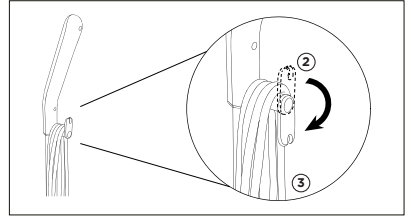

7. Collegare il cavo di alimentazione alla presa di corrente.

Sull'unità principale, premere il pulsante di accensione(8).

La spia di alimentazione si accende e l'unità inizia a preriscaldarsi.

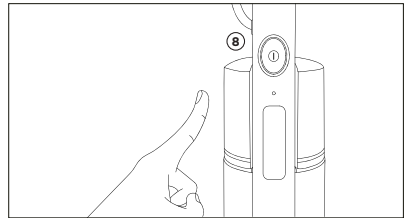

8. Al termine del preriscaldamento, la spia diventerà verde e sarà visibile il vapore fuoriuscire dalla testina(9).

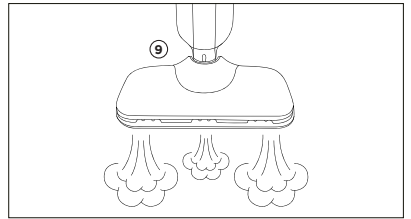

9. Spingere e far scorrere la scopa a vapore sulla superficie del pavimento per pulirla. Cercate di consumare tutta l'acqua presente nel serbatoio in una sola volta.

Non utilizzare la scopa a vapore su un punto o sullo stesso punto più volte. A seconda del materiale del pavimento, potrebbe deformarsi o scolorirsi nel tempo.

Se rimane dell'acqua nel serbatoio, svuotarlo.

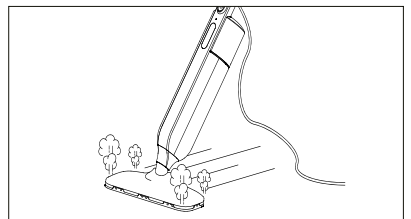

10. Al termine della pulizia, premere il pulsante di accensione per spegnere la scopa a vapore.

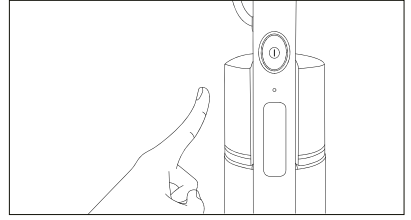

11. Scollegare il cavo di alimentazione dalla presa di corrente e avvolgerlo intorno ai ganci di alimentazione.

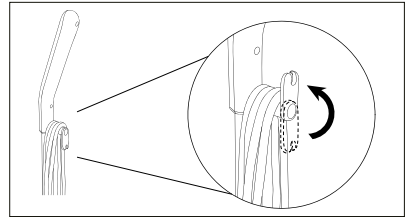

Pulizia e manutenzione

Prima di pulire, spegnere la scopa a vapore e lasciarla raffreddare completamente.

Per pulire l'unità principale, utilizzare un panno asciutto per rimuovere la polvere o lo sporco. Se ci sono aree ostinate di sporco, utilizzare un panno umido ben strizzato per passare sul corpo.

Lasciare asciugare all'aria o utilizzare un panno asciutto per asciugare.

Importante:

- *Non immergere il cavo di alimentazione, la spina o la scopa stessa in acqua o in altri liquidi.*
- *Non versare acqua o liquidi sulla scopa a vapore.*
- *Non utilizzare detersivi, prodotti abrasivi o soluzioni detersivi nel serbatoio dell'acqua.*
- *Non utilizzare detersivi a base di alcool o solventi sui componenti in plastica.*

Pulizia dei pad

Lavare i pad immediatamente dopo l'uso. I pad devono essere puliti separatamente dagli altri tessuti. Lavare in lavatrice o a mano e asciugare all'aria.

I pad possono essere lavati in lavatrice a 40°C. In caso di sporco intenso, immergere i pad in acqua calda e detersivo o in uno smacchiatore delicato, quindi lavarli normalmente in lavatrice.

IMPORTANTE

- *Non utilizzare candeggina o ammorbidente per la pulizia dei pad.*

Ogni pad può essere utilizzato da 70 a 80 volte in circostanze normali.

Se il pad appare danneggiato o non pulisce più bene, si consiglia di sostituirlo con un nuovo pad.

Conservazione

Conservare in un luogo fresco e asciutto.

Posizionare la scopa a vapore in modo che sia appoggiato a qualcosa di stabile, come una parete, assicurandosi che non cada in nessun momento.

Rimuovere i pad dalla testina prima di riporlo.

Assicurarsi che il cavo di alimentazione sia avvolto intorno ai ganci di gestione del cavo con il gancio superiore rivolto verso l'alto, in modo da tenere saldamente il cavo in posizione.

Risoluzione dei problemi

Problema	Possibile cause e soluzioni
<p>Il non si avvia</p>	<p>Controllare la presa di corrente e il fusibile sulla spina.</p>
<p>Non esce vapore</p>	<p>Controllare se i fori sono ostruiti. In questo caso pulire i fori ostruiti con un panno umido</p>
<p>C'è molta umidità dopo l'uso</p>	<p>Il pad è troppo bagnato o è stato installato in modo errato. Rimuovetelo, strizzatelo e rimettetelo sulla testina assicurandovi che venga posizionato correttamente.</p>
<p>È difficile da spostare durante l'uso.</p>	<p>Il pad potrebbe essere troppo sporco. Lavare e strizzare il panno prima di continuare a usarlo. In alternativa, sostituire il panno con uno nuovo.</p>
	<p>Il panno è troppo asciutto. Lasciare che il vapore lo attraversi per un breve periodo per inumidirlo prima di provare a usarlo di nuovo.</p>

Garanzia

Questo prodotto è garantito per una durata determinata con il distributore a partire dalla data di acquisto contro ogni difetto derivante da difetti di fabbricazione o dei materiali. Questa garanzia non copre difetti o danni derivanti da installazione impropria, uso improprio o usura anomala del prodotto.

L'apparecchio deve essere restituito nella sua confezione originale e accompagnato dalla ricevuta e deve essere stato utilizzato in modo corretto. È importante rispettare le istruzioni per l'uso e le precauzioni di sicurezza indicate di seguito. Inoltre, non possiamo garantire l'apparecchio se è stato modificato o riparato dall'acquirente o da terzi.

1 anno di garanzia da Shine-Mart Ltd, proprietari del marchio commerciale Duronic.

NOTA: QUESTE DICHIARAZIONI NON INFLUISCONO SUI DIRITTI LEGALI DEL CONSUMATORE

Questo prodotto è stato realizzato con le rigorose procedure del controllo qualità, e utilizzando materiali di altissima qualità, per garantire affidabilità e prestazioni eccellenti. Vi regalerà un servizio ottimo e a lungo termine, purchè venga opportunamente usata e mantenuta. Il prodotto è garantito per 1 anno dalla data di acquisto. Se sorge qualche difetto a causa di materiali difettosi o scarsa manodopera, il prodotto difettoso dovrà essere restituito al luogo originale di acquisto. Il rimborso o la sostituzione sono a discrezione dell'azienda. I prodotti Duronic offrono 1 anno di garanzia alle seguenti condizioni:

1. Il prodotto deve essere restituito al rivenditore con la prova d'acquisto originale
 2. Il prodotto deve essere installato e usato seguendo le istruzioni contenute nel manuale.
 3. Il prodotto va utilizzato solo per scopi domestici. Non è da utilizzarsi per uso commerciale.
 4. La garanzia non copre usura, danni volontari, abuso, negligenza, riparazioni inesperte o consumo dei materiali.
 5. Shine-Mart Ltd non è responsabile per Danni accidentali o consequenziali.
 6. Shine-Mart Ltd non è tenuta a eseguire qualsiasi tipo di riparazione, ai sensi della garanzia.
 7. Termini validi in tutta l'unione europea *Ci riserviamo il diritto di modificare le sopracitate condizioni Per parti di ricambio si prega di consultare il sito www.duronic.com
- Corretto smaltimento del prodotto.



Questo prodotto è inclusivo di spina certificata CE importata da Shine-Mart Ltd, RM3 8SB



Questo segno su un prodotto o su documenti indica che quando deve essere smaltito, deve essere trattato come i rifiuti elettrici ed elettronici (WEEE). Tutti i prodotti marcati WEEE non devono essere buttati nei rifiuti domestici generici, ma separati per il trattamento, il recupero e il riciclaggio dei materiali utilizzati.

Per un corretto trattamento, recupero e riciclaggio; si prega di portare tutti i prodotti marcati WEEE al Vostro centro smaltimenti rifiuti autorizzato, dove saranno accettati gratuitamente.

Se i consumatori sono propensi allo smaltimento corretto di rifiuti elettrici ed elettronici, aiuteranno a salvare risorse importanti e a prevenire i potenziali effetti negativi sulla salute umana e sull'ambiente di tutti i materiali pericolosi che i rifiuti possono contenere.

Seguici



duronic.com

Instrukcja obsługi. Polski

Specyfikacja i Ogólna Charakterystyka

Kod produktu	Moc - Napięcie	Wymiary - Waga Długość przewodu	Pojemność	Maks. temp. °C	Wytwarzanie pary
STM11	1100W - 220 - 240V, 50/60Hz	118 x 27 x 14 cm 46.4x10.6x5.5 in 2 kg - 4.5 m	300 ml	120°C	22ml/min

Elementy urządzenia

1. Uchwyt
2. Haczyki do nawinięcia kabla
3. Przewód zasilający
4. Rura
5. Przycisk zwalniający rurę
6. Przycisk zwolnienia zbiornika
7. Jednostka główna
8. Zbiornik na wodę
9. Przycisk zasilania
10. Głowica mopa
11. Nakładka do mycia

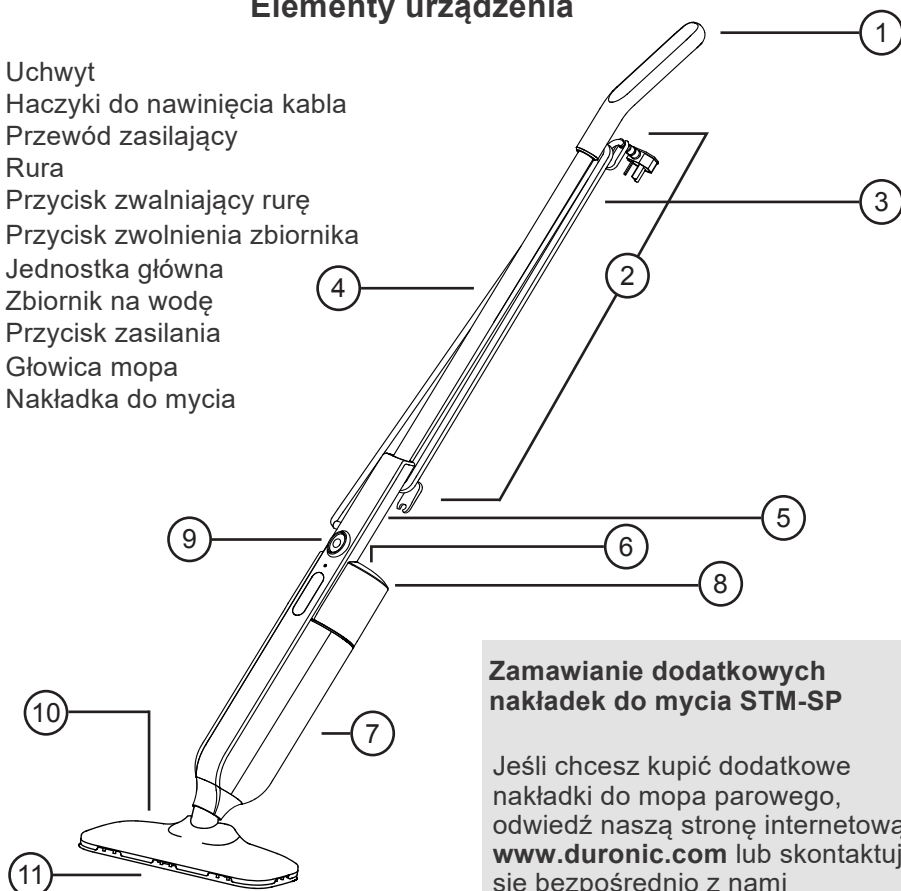

Zamawianie dodatkowych nakładek do mycia STM-SP

Jeśli chcesz kupić dodatkowe nakładki do mopa parowego, odwiedź naszą stronę internetową www.duronic.com lub skontaktuj się bezpośrednio z nami obsługa-klienta@duronic.com

Bezpieczeństwo użytkowania

*PRZED UŻYCIEM UWAŻNIE PRZECZYTAJ INSTRUKCJĘ OBSŁUGI.
ZACHOWAJ JĄ DO WGLĄDU*

- Urządzenie przeznaczone jest tylko do użytkowania w pomieszczeniach. Nie używać na wolnym powietrzu.
- Urządzenie nie jest przeznaczone do użytku komercyjnego lub przemysłowego; wyłącznie do użytku domowego.
- Urządzenie nie jest przeznaczone do obsługi przez osoby (w tym dzieci) o ograniczonych zdolnościach fizycznych, sensorycznych i psychicznych oraz z niewystarczającą wiedzą i doświadczeniem, chyba że znajdują się pod opieką lub zostały przeszkolone w zakresie użytkowania urządzenia przez osobę odpowiedzialną za ich bezpieczeństwo.
- Dzieci powinny znajdować się pod stałym nadzorem, aby mieć pewność, że nie bawią się urządzeniem.
- Używać urządzenia tylko poza zasięgiem dzieci, ponieważ mocno się nagrzewa.
- Nigdy nie włączać urządzenia, gdy przewód zasilający lub wtyczka są uszkodzone. Zwróć go do firmy Duronic w celu serwisu lub naprawy przez profesjonalnego technika.
- Nigdy nie próbuj samodzielnie rozkręcać lub naprawiać urządzenia. Nigdy nie modyfikuj urządzenia w sposób niezgodny z instrukcją użytkowania. Urządzenie zawiera części czynne. Naprawy mogą być wykonywane jedynie przez Duronic, przy użyciu oryginalnych części zamiennych i akcesoriów.
- Jeżeli przewód zasilający jest zbyt krótki i konieczne jest zastosowanie przedłużacza do podłączenia urządzenia do gniazdka sieciowego należy upewnić się że:
 - moc przedłużacza jest co najmniej taka sama jak moc urządzenia.
 - zastosowano przedłużacz z uziemieniem
 - do przedłużacza nie podłączono innych urządzeń
 - przedłużacz jest bezpiecznie umieszczony, bez ryzyka pociągania przez dzieci lub zwierzęta lub potknięcia się.
- Nie zakrywać otworów wentylacyjnych podczas pracy urządzenia.

Bezpieczeństwo użytkownika (c. d.)

- Zawsze wyłączać mop parowy przed wyjęciem wtyczki z gniazdka.
- Odłączyć z gniazdka zasilającego, gdy urządzenie nie jest w użyciu.
- Nigdy nie wyciągać wtyczki, pociągając bezpośrednio za kabel zasilający. Wtyczkę należy zawsze trzymać ręką i pociągnąć w celu odłączenia.
- Aby zapobiec porażeniu prądem, nie zanurzać żadnych elementów urządzenia w wodzie ani innych płynach.
- Urządzenia nie należy używać, jeśli upadło, ma widoczne ślady uszkodzeń lub jest nieszczelne.
- Urządzenia podłączonego do sieci elektrycznej nie należy pozostawiać bez nadzoru.
- Nie używaj mopa parowego do innych celów niż czyszczenie podłóg.
- Do zbiornika na wodę nie należy wlewać wody z kranu, syntetycznych roztworów, środków do usuwania kamienia, substancji zapachowych, mydeł, chemikaliów ani żadnych innych ciał obcych.
- Upewnić się, że żadne ciała obce nie blokują wylotu pary.
- Gdy używana jest głowica czyszcząca mopa, temperatura wyjściowa jest wyższa. Nie wkładaj rąk ani stóp pod głowicę mopa, aby uniknąć poparzenia.
- Zawsze dokonywać próby mopa w niewidocznym miejscu. Nigdy nie stosować na materiałach, które nie są odporne na wysoką temperaturę, takich jak dralon, naturalne futro itp.
- Aby uniknąć deformacji, nie używać mopa parowego na dopiero co wypolerowanej woskowanej podłodze drewnianej. Podłogę tą, wykonaną ze specjalnego materiału lub wymagającą czyszczenia specjalną metodą, nie należy czyścić parą przy użyciu mopa.
- Nie stosować na niezabezpieczonych podłogach drewnianych lub twardych.
- Nie używać mopa parowego w jednym miejscu lub w tym samym miejscu w kółko. W zależności od rodzaju materiału, z którego wykonana jest podłoga, może ona ulec odkształceniu lub wyblaknięciu.

**UWAGA**

- *Pracującego mopa parowego nie odwracaj do góry nogami ani nie kieruj go w kierunku ludzi lub zwierząt. Ryzyko poparzenia!*
- *Nigdy nie dotykaj wtyczki ani kabla mokrymi rękoma. Ryzyko porażenia prądem.*

WAŻNE:

- *W tym mopie parowym należy używać wyłącznie wody dejonizowanej lub destylowanej.*
- *W mopie parowym nie używać wody z kranu, detergentów, środków dezynfekujących, olejków zapachowych, roztworów czyszczących, wybielaczy, octu ani wody zapachowej. **Spowodują one uszkodzenie produktu i utratę gwarancji.***

Wprowadzenie

Używając tylko wody, mop parowy wyczyści domowe podłogi bez potrzeby stosowania szkodliwych lub toksycznych chemikaliów, dając Ci poczucie, że oprócz czystości w domu dbasz o dobre samopoczucie Twojej rodziny.

Oprócz tego mopowanie parowe jednocześnie czyści i suszy podłogę, zapewniając ładniejsze wykończenie gładkich lub błyszczących podłóg, ponieważ nie pozostawia smug ani śladów.

Czyszczenie mopem parowym STM11 wniesie do Twojego domu zupełnie nowy poziom czystości. Od kuchni po łazienkę, ten lekki mop parowy zajmie się ciężkimi pracami porządkowymi, dzięki czemu nie będziesz musiał tego robić.

Idealnie nadaje się do czyszczenia twardych podłóg, takich jak impregnowane drewno, linoleum lub płytki. Dzięki uproszczonej konstrukcji łatwo jest manewrować wzdłuż każdej krawędzi i narożnika, usuwając po drodze bakterie, brud i szumowiny, pozostawiając pięknie czyste podłogi.

Przed pierwszym użyciem

- Usuń wszystkie elementy opakowania. Sprawdź, czy nie brakuje żadnych części.
- Złóż mop parowy, wykonując poniższe czynności.

WAŻNE:

- *Mop parowy emituje parę wodną o temperaturze 120°C.*
- *Wykonaj próbę oddziaływania mopa w niewidocznym miejscu, aby mieć pewność, że urządzenie nie uszkodzi podłogi.*
- *Nigdy nie stosować mopa na podłogach, które nie są odporne na tę temperaturę, ani na podłogach z powłoką, pastowanych, plastikowych lub zabytkowych.*
- *W razie wątpliwości sprawdź, jak zachowa się podłoga po zastosowaniu mopa w mało widocznym miejscu, gdzie małe ślady nie będą przeszkadzać.*

WAŻNE:

- *W tym mopie parowym należy używać wyłącznie wody dejonizowanej lub destylowanej.*
- *W mopie parowym nie używać wody z kranu, detergentów, środków dezynfekujących, olejków zapachowych, roztworów czyszczących, wybielaczy, octu ani wody zapachowej. **Spowodują one uszkodzenie produktu i utratę gwarancji.***

Instrukcja montażu

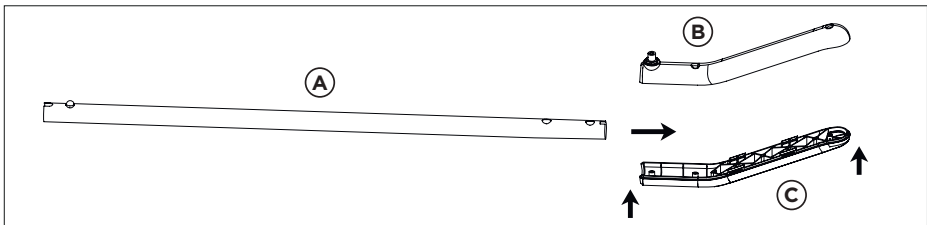

1. Umieść rurę (A) pomiędzy elementami uchwytu (części B i C).

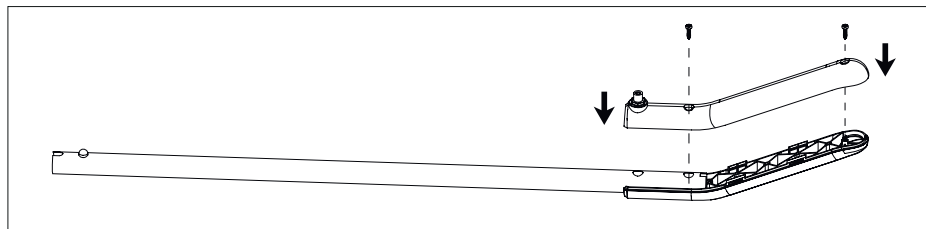

2. Połączyć za pomocą dołączonych dwóch śrub i śrubokręta.

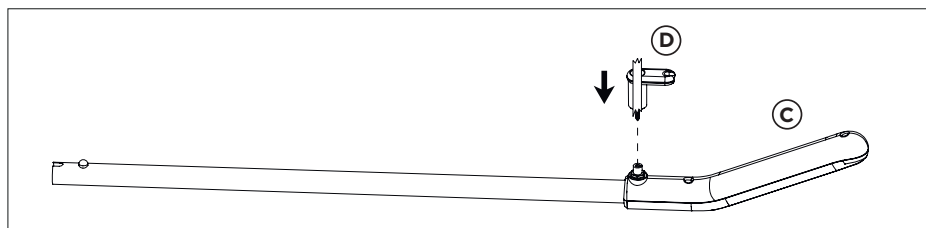

3. Umieścić haczyk do nawijania kabla (D) w dedykowanym miejscu na uchwycie (C).

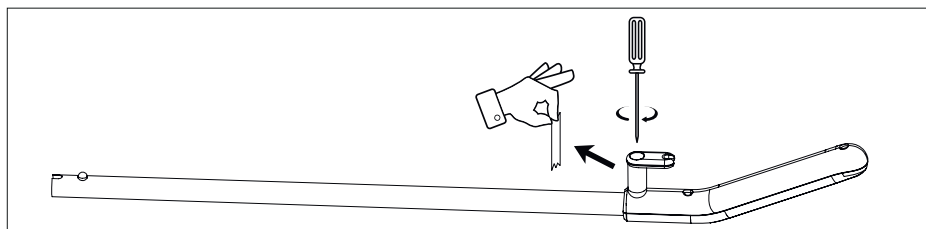

4. Usunąć taśmę i zablokować hak w miejscu dokręcając śrubę wbudowaną w haczyk.

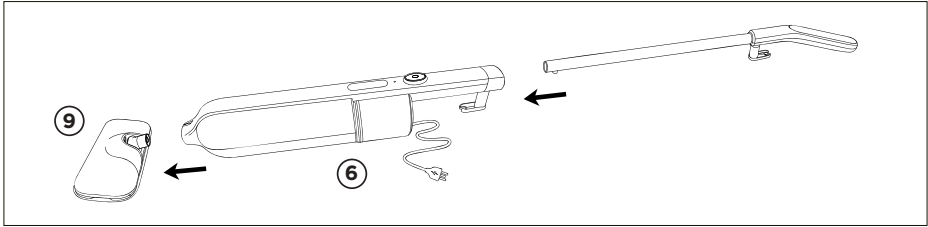

5. Na jednostce głównej (6) nacisnąć przycisk zwalnający rurę i wsunąć ją do jednostki głównej aż do usłyszenia "klik". Dźwięk ten oznacza, że rura jest prawidłowo zablokowana w miejscu. Na końcu dołączyć głowicę mopa (9) do jednostki głównej, upewniając się, że jest prawidłowo zablokowana.

Jak używać

1. Przed użyciem upewnić się, czy podłoga jest dokładnie odkurzona lub zamieciona, aby usunąć brud i pozostałości.

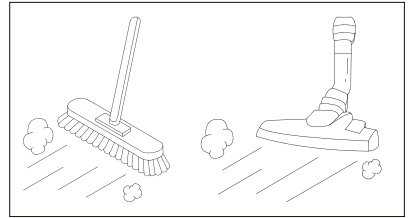

UWAGA:

Zalecamy, aby nie używać mopa parowego na podłogach z surowego drewna, podłogach niezabezpieczonych lub na innych powierzchniach, na których drewno jest odstonięte (ponieważ pochłania wilgoć i może się odkształcić).

2. Zamontować nakładkę mopującą (9) na głowicy mopa (8) dopasowując podkładki do rzepy.

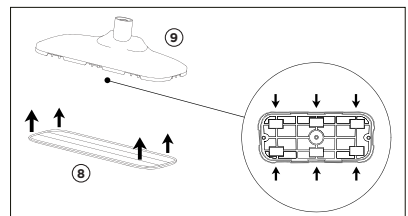

3. Nacisnąć przycisk zwalniania zbiornika (5), aby odłączyć zbiornik wody (7) od jednostki głównej (6).

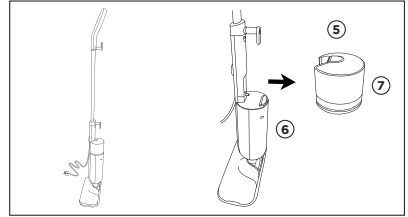

4. Zdjąć korek ze zbiornika, napełnić zbiornik wodą dejonizowaną lub destylowaną. **Napełnić do linii max.** Zamknąć korek na zbiorniku.

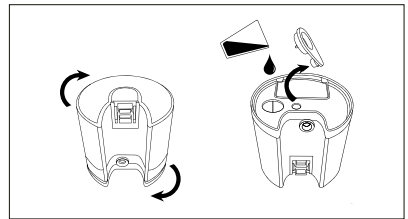

5. Ponownie umieścić zbiornik na wodę w jednostce głównej i upewniając się, że został zatrzaśnięty w miejscu, ponieważ oznacza to, że zbiornik został prawidłowo umieszczony.

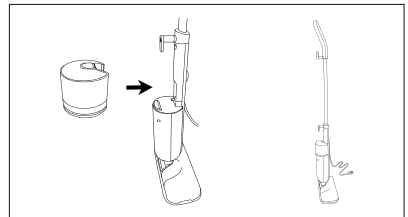

UWAGA:

Jeżeli użytkujesz mopa po raz pierwszy lub po dłuższym czasie przerwy, musisz odczekać minutę lub dwie, zanim woda zacznie być transferowana do jednostki głównej.

6. Rozwiń przewód zasilający (3) z haczyków do nawijania kabla (2).

Szybkim sposobem na rozwinięcie kabla jest obrócenie haczków do zarządzania kablami, ponieważ powoduje to automatyczne uwolnienie całego przewodu jednocześnie.

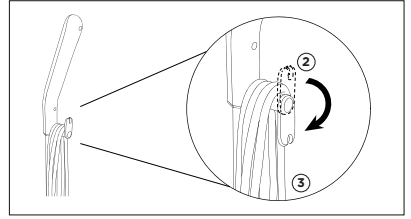

7. Podłącz kabel zasilający do gniazdka sieciowego.

Na jednostce głównej przyciśnij włącznik (8).

Lampka kontrolna zacznie świecić na czerwono, a urządzenie zacznie podgrzewać wodę.

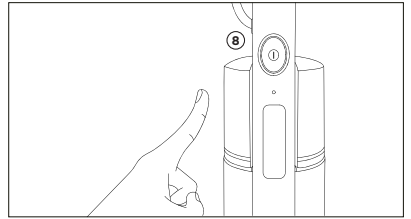

8. Po zakończeniu podgrzewania lampka kontrolna zmieni kolor na zielony.

Pompa wodna zacznie działać, a z głowicy mopa zacznie wydobywać się para (9).

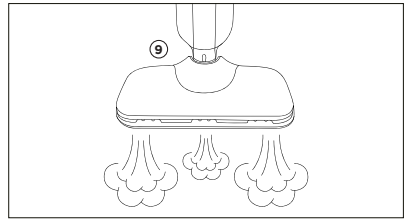

9. Popchnij i przesunij mopem po powierzchni podłogi, aby ją wyczyścić. Spróbuj zużyć całą wodę w zbiorniku za jednym razem.

Nie używaj mopa tylko w jednym miejscu lub w tym samym miejscu w kółko. W zależności od materiału podłogi może to zdeformować lub uszkodzić powierzchnię.

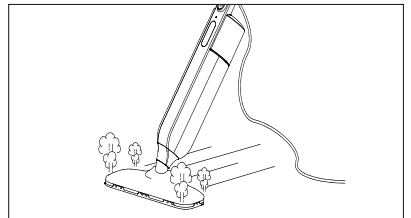

Jeśli w zbiorniku pozostała woda, wylej pozostałości.

10. Po zakończeniu zmywania naciśnij przycisk zasilania, aby wyłączyć mopa.

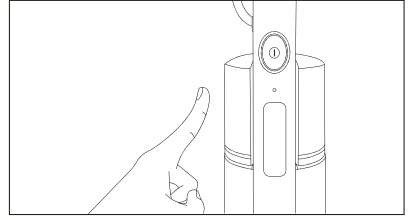

11. Odłącz kabel zasilający z gniazdka sieciowego i owiń go wokół haczyków do organizacji kabla, aby zablokować go w miejscu.

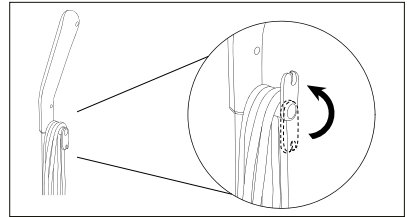

Czyszczenie i Pielęgnacja

Przed czyszczeniem wyłączyć mop parowy i pozwolić mu całkowicie ostygnąć.

Aby wyczyścić jednostkę główną, użyj suchej ściereczki, aby usunąć kurz i brud. W przypadku uporczywych zabrudzeń przetrzyj obudowę wilgotną, dobrze wykręconą ściereczką.

Pozostaw do wyschnięcia lub użyj suchej szmatki do wysuszenia.

WAŻNE:

- *Nie zanurzaj kabla zasilającego, wtyczki ani samego mopa w wodzie, ani innych płynach.*
- *Nie wylewaj wody ani żadnych płynów na mopa.*
- *Nie używać detergentów ani płynów z szorstkimi drobkami lub jakichkolwiek innych płynów czyszczących w pojemniku na wodę, ponieważ może to spowodować uszkodzenie mopa.*
- *Nie używaj środków czyszczących na bazie alkoholu lub rozpuszczalników do czyszczenia elementów plastikowych, ponieważ spowoduje to pękanie i starzenie się tych części.*

Czyszczenie nakładek do mycia

Nakładki do mopujące należy umyć natychmiast po użyciu. Podkładki do mopa powinny być prane oddzielnie od innych tkanin. Prać w pralce lub ręcznie i suszyć naturalnie na powietrzu.

Nakładki do mopa można prać w pralce w temperaturze maks. 40°C. W przypadku silnych zabrudzeń namocz nakładki w ciepłej wodzie z detergentem lub łagodnym odplamiaczem, a następnie wypierz w pralce jak zwykle.

WAŻNE:

- *Nie używać wybielacza ani płynu do płukania tkanin podczas czyszczenia nakładek mopa.*

Każda podkładka do mopa może być użyta od 70 do 80 razy w normalnych warunkach.

Gdy nakładka mopa wygląda na uszkodzoną lub efekt czyszczenia jest osłabiony, zaleca się wymianę nakładki na nową.

Przechowywanie

Przechowywać w chłodnym i suchym miejscu.

Ustaw mopa w taki sposób, aby opierał się stabilnie, na przykład o ścianę, i upewnić się, że nie ma ryzyka upadku.

Usunąć nakładki mopujące z mopa przed odstawieniem urządzenia do przechowywania.

Upewnić się, czy kabel jest całkowicie nawinięty na haki do organizacji przewodów, a wyższy hak jest skierowany w górę, co daje pewność bezpiecznego przytrzymania przewodu.

Rozwiązywanie problemów

Problem	Możliwa przyczyna i rozwiązanie
Mop nie uruchamia się	Sprawdź gniazdko sieciowe, bezpiecznik we wtyczce i czy włącznik na urządzeniu jest wciśnięty lub wyłączony.
Nie pojawia się para	Sprawdź, czy otwory wylotowe pary nie są zablokowane. Jeżeli tak, usuń blokadę przy pomocy wilgotnej ściereczki.
Duża ilość wilgoci po użyciu	Nakładka mopująca jest zbyt wilgotna lub nieprawidłowo zamontowana. Zdejmij ją, wykręć i ponownie zamontuj upewniając się, że rzepy i podkładki są prawidłowo połączone.
Podczas użytkowania trudno jest go przesunąć	Nakładka mopująca może być zbyt sucha. Zdejmij ją i ponownie zamocz i wykręć przed dalszym użyciem. Opcjonalnie, zmień nakładkę mopującą na nową.
	Nakładka mopująca jest za sucha. Poczeka chwilę, aby para wodna przepłynęła przez nakładkę i ją zwilżyła przed przystąpieniem do dalszego użycia.

Warunki Gwarancji

1 Rok Gwarancji firmy Shine-Mart LTD, marki handlowej Duronic Products.
 UWAGA: ten dokument nie wpływa na twoje ustawowe prawo jako konsumenta.

Ten produkt został wykonany zgodnie z restrykcyjnymi normami kontroli i wykorzystuje najwyższej jakości materiały dla uzyskania doskonałej wydajności i niezawodności. Długotrwałość produktu zostaje osiągnięta przez właściwe użytkowanie i konserwację. Gwarancja obejmuje 1 rok od daty zamówienia. Jeżeli jakkolwiek defekt powstanie ze względu na wadliwość materiału lub niewłaściwe wykonanie to uszkodzony produkt musi zostać dostarczony do miejsca, z którego został zamówiony. Zwrot pieniędzy lub wymiana produktu jest w gestii firmy.

Duronic Products oferuje jeden rok gwarancji na podstawie poniższych warunków:

1. Produkt musi zostać zwrócony do sprzedawcy z oryginalnym dowodem zakupu.
2. Produkt był instalowany i użytkowany zgodnie z instrukcją obsługi.
3. Produkt użytkowany był wyłącznie w celach domowych.
4. Gwarancja nie obejmuje naturalnego zużycia się produktu, celowego uszkodzenia, niewłaściwego użycia, zaniedbania, niewłaściwych napraw lub części eksploatacyjnych.
5. Shine-Mart Ltd. nie ponosi odpowiedzialności za przypadkowe albo celowe zgubienie produktu lub jego uszkodzenie.
6. Firma Shine-Mart Ltd nie jest zobowiązana do przeprowadzania jakichkolwiek prac serwisowych w ramach gwarancji.
7. Obowiązuje na obszarze Unii Europejskiej.



Ten produkt jest wyposażony we wbudowaną wtyczkę typu Euro-Plug / BS z certyfikatem CE importowaną przez Shine-Mart Ltd, RM3 8SB



Informacja o odpadach i utylizacja dla użytkowników sprzętu elektrycznego i elektronicznego.

Usuwanie wyeksploatowanych urządzeń elektrycznych i elektronicznych (dotyczy krajów Unii Europejskiej i innych krajów europejskich z wydzielonymi systemami zbierania odpadów). Ten symbol na produkcie lub jego opakowaniu oznacza, że produkt nie powinien być zaliczany do odpadów domowych. Należy go przekazać do odpowiedniego punktu, który zajmuje się zbieraniem i recyklingiem urządzeń elektrycznych i elektronicznych. Prawidłowe usunięcie produktu zapobiegnie potencjalnym negatywnym konsekwencjom dla środowiska naturalnego i zdrowia ludzkiego, których przyczyną mogłoby być niewłaściwe usuwanie produktu.

Recykling materiałów pomaga w zachowaniu surowców naturalnych.

Śledź Nas



duronic.com

Türkçe Kullanım Kılavuzu

Teknik Özellikler ve Spesifikasyonlar

Model	Güç Voltaj	Boyutlar Ağırlık Kablo Uzunluğu	Depo Kapasitesi	Maks Derece	Buhar Akış Hızı
STM11	1100W - 220 - 240V, 50/60Hz	118x27x14cm 46.4x 10.6x5.5in 2 kg 4.5m	300ml	120°C	22ml/min

Parçalar

1. Tutma Kolu
2. Kablo saklama askıları
3. Güç kablosu
4. Boru
5. Boru serbest bırakma düğmesi
6. Depo serbest bırakma düğmesi
7. Ana ünite
8. Su deposu
9. Güç düğmesi
10. Süpürge başlığı
11. Süpürge altlığı



Yedek Süpürge Altlığı Satın Alma STM-SP

Buharlı mopunuz için yedek mop pedleri satın almak isterseniz, lütfen www.duronic.com adresindeki web sitemizi ziyaret edin veya sales@duronic.com adresinden doğrudan bizimle iletişime geçin.

Güvenlik Bilgileri

LÜTFEN BU KILAVUZU DİKKATLİCE OKUYUN VE İLERİDE BAŞVURMAK ÜZERE SAKLAYIN

- Bu cihaz sadece iç mekanlarda/evlerde kullanım içindir. Dış mekanlarda kullanmayın.
- Bu cihaz ticari veya endüstriyel kullanım için tasarlanmamıştır; sadece ev kullanımı içindir.
- Bu cihaz, güvenliklerinden sorumlu bir kişi tarafından cihazın kullanımına ilişkin gözetim veya talimat verilmediği sürece, fiziksel, duyuusal veya zihinsel yetenekleri sınırlı veya deneyim ve bilgi eksikliği olan kişiler (çocuklar dahil) tarafından kullanılmak üzere tasarlanmamıştır.
- Çocuklar, cihazla oynamadıklarından emin olmak için her zaman yakından denetlenmelidir.
- Cihazı sadece çocukların erişemeyeceği yerlerde kullanın çünkü cihaz ısınır.
- Güç kablosu veya fiş hasarlıysa bu cihazı çalıştırmayın. Herhangi biri hasarlıysa, servis veya profesyonel bir teknisyen tarafından onarım için Duronic'e iade edin.
- Asla parçaları değiştirmeye ve üniteyi kendi başınıza onarmaya çalışmayın. Cihazı, kullanım talimatlarında açıklanmayan herhangi bir şekilde modifiye etmeyin. Makine hareketli parçalar içermektedir. Onarımlar yalnızca Duronic tarafından orijinal yedek parçalar ve aksesuarlar kullanılarak gerçekleştirilebilir.
- Cihazı, makinenin beraberindeki kablonun ulaşamayacağı kadar uzaktaki bir elektrik prizine ulaştırmak için bir uzatma kablosu gerekiyorsa, lütfen aşağıdakileri sağlayın:
 - Uzatma kablosunun işaretli elektrik değeri en az cihazın elektrik değeri kadar büyük olmalıdır.
 - uzatma kablosu topraklanmış tiptedir.
 - aynı uzatma kablosuna başka hiçbir cihaz takılı değildir.
 - uzatma kablosu, çocuklar veya hayvanlar tarafından çekilmesini veya takılıp düşmesini önlemek için güvenli bir şekilde yerleştirilmiştir.
- Cihaz çalışırken hava girişini veya hava çıkış deliklerini kapatmayın.

Güvenlik Bilgileri (devamı)

- Fişi prizden çekmeden önce buharlı mopu mutlaka kapatın.
- Kullanılmadığında elektrik fişini prizden çekin.
- Fişi asla güç kablosundan çekerek çıkarmayın. Fişi her zaman elinizle tutmalı ve bağlantıyı kesmek için çekmelisiniz.
- Elektrik çarpması riskine karşı korunmak için buharlı mopun herhangi bir parçasını suya veya diğer sıvılara daldırmayın.
- Cihaz düşürülmüşse, gözle görülür hasar belirtileri varsa veya sızıntı yapıyorsa kullanılmamalıdır.
- Cihaz şebeke elektriğine bağlıyken gözetimsiz bırakılmamalıdır.
- Buharlı mopu zemin temizliği dışında başka bir şey için kullanmayın.
- Su deposuna musluk suyu, sentetik solüsyonlar, kireç sökücüler, kokular, sabunlar, kimyasallar veya başka herhangi bir yabancı madde eklemeyin.
- Buhar çıkışını tıkayan yabancı bir madde olmadığından emin olun.
- Mop temizleme başlığı kullanıldığında, sıcaklık çıkışı daha yüksektir. Yanmayı önlemek için ellerinizi veya ayaklarınızı paspas başlığının altına koymayın.
- Mopu her zaman önce göze çarpmayan bir alanda test edin. Asla akrilik elyaf, doğal kürk vb. gibi yüksek sıcaklığa dayanamayan malzemeler üzerinde kullanmayın.
- Deforme olmasını önlemek için, buharlı mopu yeni cilalanmış ahşap zemin üzerinde kullanmayın. Bunun gibi özel malzemedeki yapılmış veya özel bir yöntemle özel temizlik gerektiren bir zemin, bu paspas kullanılarak buharla temizlenmemelidir.
- Yalıtılmamış ahşap veya sert zeminlerde kullanmayın.
- Buharlı paspası tek bir yerde veya aynı yerde tekrar tekrar kullanmayın. Zeminin yapıldığı malzemenin türüne bağlı olarak deforme edebilir veya soldurabilir.

**DİKKAT**

- *Buharlı mop kullanırken, mopu ters çevirmeyin veya insanlara ya da hayvanlara doğru püskürtmeyin. Haşlanma tehlikesi vardır!*
- *Fişe veya kabloya asla ıslak elle dokunmayın. Elektrik çarpması riski vardır.*

ÖNEMLİ:

- *Bu buharlı mopta sadece deiyonize veya damıtılmış su kullanın.*
- Buharlı mopunuzda musluk suyu, deterjanlar, dezenfektanlar, kokulu yağlar, temizlik solüsyonları, çamaşır suyu, sirke veya kokulu su kullanmayın. **Bunlar ürününüze zarar verir ve garantinizi geçersiz kılar.**

Tanıtım

Sadece su kullanan bu buharlı mop, zararlı veya zehirli kimyasallara ihtiyaç duymadan evinizin zeminini temizler ve ailenizin sağlığının korunduğu konusunda içinizin rahat olmasını sağlar.

Buna ek olarak, buharlı paspaslama zemini aynı anda temizler ve kurutur, geride iz veya işaret kalmamasını sağlayarak pürüzsüz veya parlak zeminlerde daha temiz bir yüzey sağlar.

STM11 buharlı paspas ile buharlı temizlik, evinize tamamen yeni bir temizlik anlayışı getirecektir. Mutfaktan banyoya, bu hafif buharlı paspas zorlu temizlik işlerini sizin yapmanıza gerek kalmadan halledebilir.

Sızdırmaz ahşap, laminant veya fayans gibi sert zeminlerin temizliği için idealdir. Basit tasarımı sayesinde her kenar ve köşe boyunca manevra yapmak kolaydır, yol boyunca bakterileri, kiri ve pisliği temizleyerek size güzel, temiz zeminler bırakır.

İlk Kullanımdan Önce

- Tüm ambalaj malzemelerini çıkarın. Eksik parça olup olmadığını kontrol edin.
- Buharlı mopu aşağıdaki adımları izleyerek monte edin.

ÖNEMLİ:

- *Bu buharlı mop, 120°C'lik yüksek bir sıcaklıkta buhar yayarak çalışır.*
- *Her zaman önce zeminin göze çarpmayan bir alanında test edin.*
- *Bu sıcaklığa dayanamayan zeminlerde veya kaplamalı, cilalı, plastik veya antika zeminlerde asla kullanmayın.*
- *Herhangi bir şüpheniz varsa, lütfen zemin yüzeyinin küçük izlerin önemli olmayacağı bir bölümünü dikkatlice kontrol edin.*

ÖNEMLİ:

- *Bu buharlı paspasta sadece deiyonize veya damıtılmış su kullanın.*
- *Buharlı mopunuzda musluk suyu, deterjanlar, dezenfektanlar, kokulu yağlar, temizlik solüsyonları, çamaşır suyu, sirke veya kokulu su kullanmayın. **Bunlar ürününüze zarar verir ve garantinizi geçersiz kılar.***

Mop Nasıl Monte Edilir

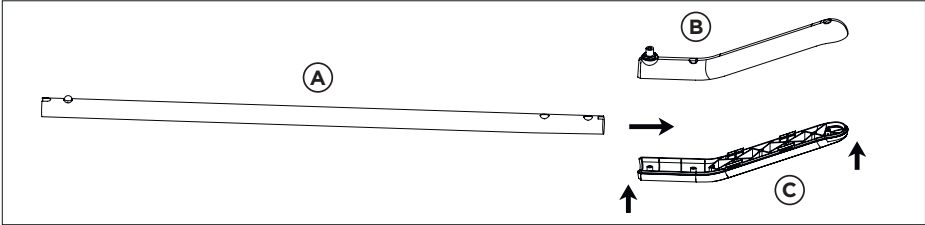

1. Boruyu (A) tutma parçalarının (B+C) arasına yerleştirin.

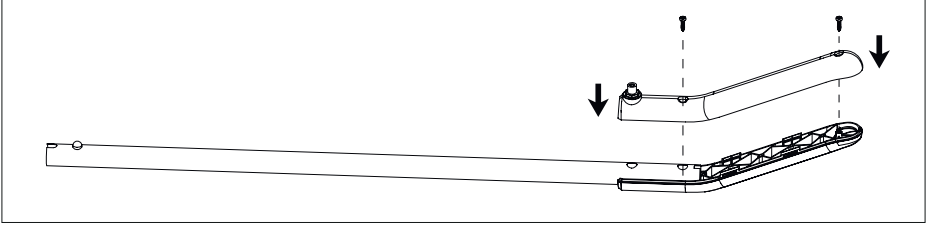

2. Bir tornavida kullanarak verilen iki vida ile bunları birbirine sabitleyin.

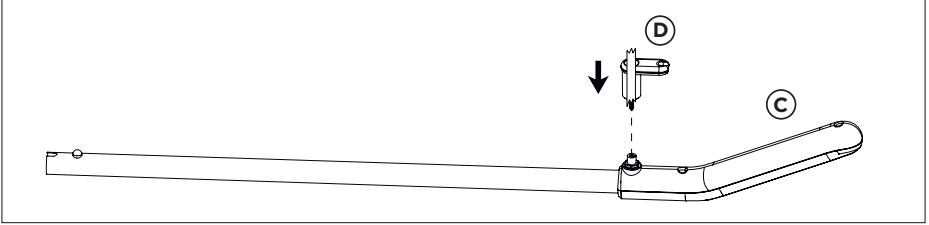

3. Kablo kancasını (D) tutma kolundaki (C) yerine yerleřtirin.

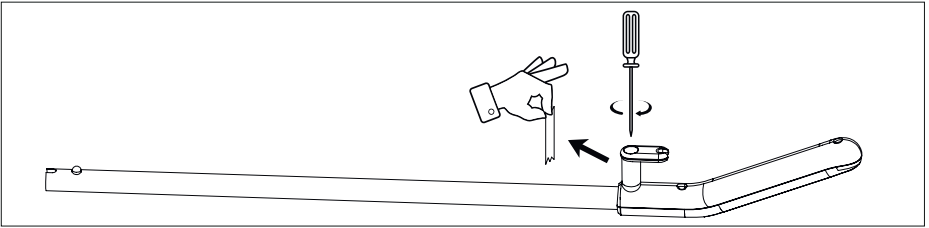

4. Bandı çıkarın ve kancanın içinde bulunan entegre vidayı kullanarak kancayı yerine sabitleyin.

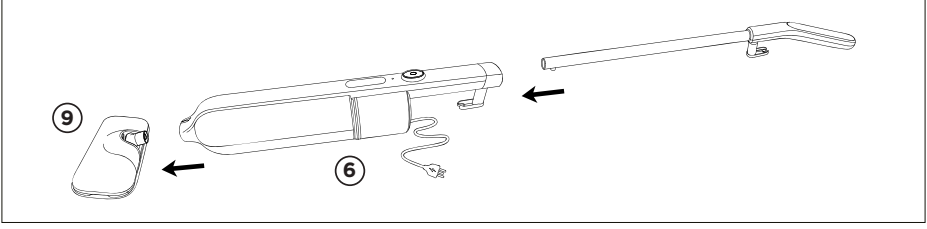

5. Ana ünite(6), boru serbest bırakma düğmesine basın ve bir "klik" sesi duyana kadar kolu ana ünitenin içine kaydırın. Klik sesi, sapın artık yerine kilitlendiği anlamına gelir. Son olarak, mop başlığını(9) yerine oturduğundan emin olarak ana üniteye takın.

Nasıl Kullanılır

1. Buharlı paspası kullanmadan önce, yüzeydeki kir veya kalıntıları temizlemek için sert zeminlerin temizlendiğinden veya süpürüldüğünden emin olun.

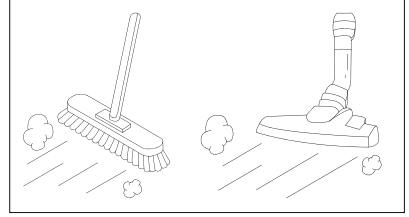

Not:

Buharlı mopu çıplak ahşap zeminlerde, sızdırmaz olmayan zeminlerde veya ahşabın açıkta olduğu yüzeylerde kullanmamanızı öneririz (nemi emip deforme edebilir).

2. Kanca ve halka pedleri hizalayarak mop başlığına(8) bir mop pedi(9) takın.

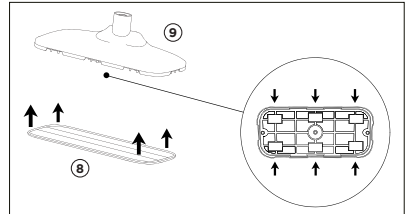

3. Su deposunu(7) ana üniteden(6) ayırmak için depo açma düğmesine(5) basın.

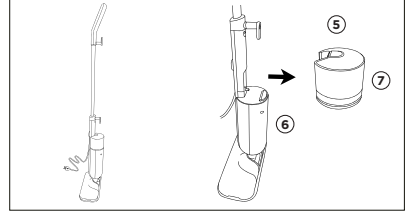

4. Deponun kapağını çıkarın, depoyu deiyonize veya damıtılmış su ile doldurun. **Maksimum çizgisine kadar suyla doldurun.** Su deposunun kapağını kapatın.

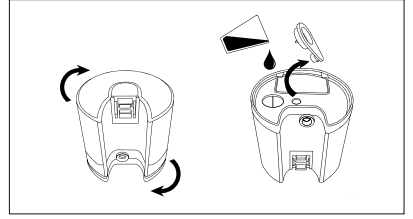

5. Su tankını ana üniteye geri yerleştirin ve yerine oturduğundan emin olun; bu, tankın doğru yere güvenli bir şekilde geri yerleştirildiği anlamına gelir.

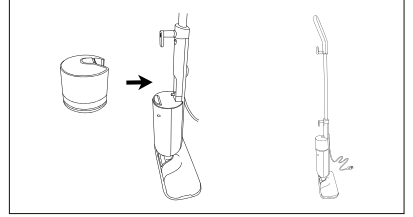

Not:

Bu mopu ilk kez kullanıyorsanız veya bir süre kullanmadıktan sonra ilk kez kullanıyorsanız, suyun ana üniteye geçmeye başlaması için bir veya iki dakika beklemeniz gerekecektir.

6. Güç kablosunu(3) kablo yönetim kancalarından(2) çıkarın.

Kabloyu serbest bırakmanın hızlı bir yolu, kablo yönetim kancalarını içe doğru döndürmektir; bu, tüm kabloyu aynı anda otomatik olarak serbest bırakır.

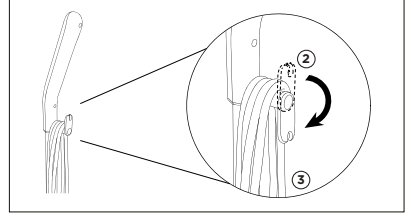

7. Güç kablosunu bir elektrik prizine takın.

Mopun ana ünitesinde, güç düğmesine(8) basın.

Güç gösterge ışığı kırmızı yanacak ve ünite ön ısıtma başlayacaktır.

Ön ısıtma tamamlandığında ışık yeşile dönecektir.

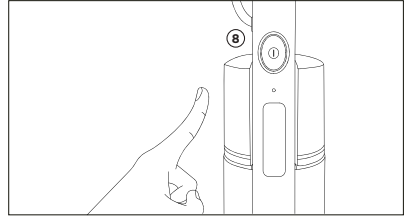

8. Su pompası çalışmaya başlayacaktır ve paspas başlığından buhar çıkmaya başladığını (9) görmeye başlayacaksınız.

Temizlemek için paspası zemin yüzeyi üzerinde itin ve kaydırın. Depodaki suyun tamamını tek seferde kullanmaya çalışın.

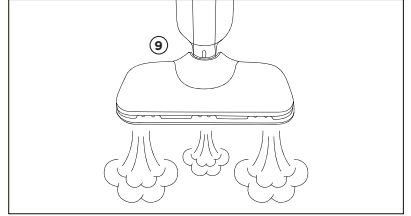

- 9.

Mopu sadece tek bir yerde veya aynı yerde tekrar tekrar kullanmayın. Zeminin malzemesine bağlı olarak, zamanla deforme edebilir veya soldurabilir.

Su tankında su kalmışsa, kalan suyu boşaltın.

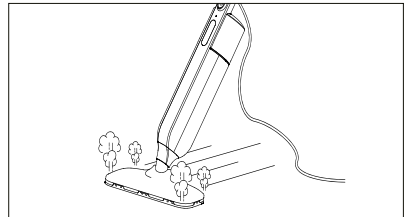

10. Paspaslamayı bitirdikten sonra, mopu kapatmak için güç düğmesine basın.

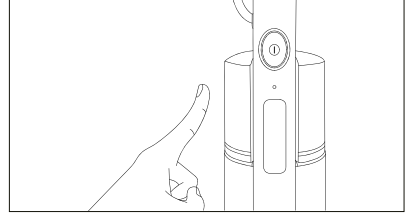

11. Güç kablosunu elektrik prizinden çıkarın ve yerine sabitlemek için kablo yönetim kancalarının etrafına sarın.

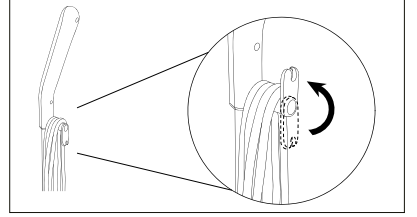

Temizlik ve Bakım

Temizlemeden önce buharlı mopu kapatın ve tamamen soğumasını bekleyin.

Ana üniteyi temizlemek için, toz veya kiri çıkarmak üzere kuru bir bez kullanın. İnatçı kir bölgeleri varsa, gövdeyi silmek için nemli ve iyi sıkılmış bir bez kullanın.

Havayla kurumaya bırakın veya daha sonra kurutmak için kuru bir bez kullanın.

Önemli:

- Güç kablosunu, fişi veya paspasın kendisini suya veya herhangi bir sıvıya daldırmayın.
- Paspasın üzerine su veya herhangi bir sıvı dökmeyin.
- Su haznesinde deterjan, aşındırıcı temizlik ürünleri veya herhangi bir temizlik solüsyonu kullanmayın, aksi takdirde mop zarar görebilir.
- Plastik parçalar üzerinde alkol veya solvent bazlı temizleyiciler kullanmayın, çünkü bu parçaların çatlamasına ve eskimesine neden olabilir.

Mop Pedlerinin Temizlenmesi

Lütfen mop pedlerini kullandıktan hemen sonra yıkayın. Paspas pedleri diğer kumaşlardan ayrı olarak temizlenmelidir. Makinede veya elde yıkayın ve doğal olarak havada kurutun.

Mop pedleri maksimum 40°C'de makinede yıkanabilir. Ağır kirler için, paspas pedlerini ılık su ve deterjan veya hafif bir leke çıkarıcı ile ıslatın, ardından çamaşır makinesinde normal şekilde yıkayın.

Önemli:

- *Mop pedlerini temizlerken kesinlikle beyazlatıcı veya yumuşatıcı kullanmayın.*

Her bir mop pedi normal şartlar altında 70 ila 80 kez kullanılabilir.

Paspas pedi hasarlı görüldüğünde veya temizleme etkisi zayıfladığında, yeni bir paspas pediyle değiştirilmesi önerilir.

Depolama

Serin ve kuru bir yerde saklayın.

Mopu, herhangi bir zamanda düşmeyeceğinden emin olmak için duvar gibi sabit bir şeye dayanacak şekilde yerleştirin.

Depolamadan önce paspas pedlerini moptan çıkarın.

Güç kablosunun, kabloyu güvenli bir şekilde yerinde tutması için üst kanca yukarı bakacak şekilde kablo yönetim kancalarının etrafına sarıldığından emin olun.

Sorun Çözme

Problem	Olası Neden ve Çözüm
Mop çalışmıyor	Elektrik prizini, fişteki sigortayı ve düğmenin açık veya kapalı olup olmadığını kontrol edin.
Buhar çıkmıyor	Buhar deliklerinin tıkalı olup olmadığını kontrol edin. Tıkanmışlarsa, tıkanmış delikleri nemli bir bezle temizleyin.
Kullanımdan sonra çok fazla nem oluyor	Mop pedi ya çok ıslaktır ya da yanlış takılmıştır. Çıkarın, sıkın ve tüm cırt cırtlı pedlerin birbirine takılı olduğundan emin olarak mop başlığına geri yerleştirin.
Kullanım sırasında hareket ettirmek çok zor	Mop pedi çok kirli olabilir. Kullanmaya devam etmeden önce pedi yıkayın ve sıkın. Alternatif olarak, mop pedini yenisiyle değiştirin.
	Mop pedi çok kuru olabilir. Tekrar kullanmadan önce nemlendirmek için kısa bir süre buharın içinden geçmesine izin verin.

GARANTİ BELGESİ

Duronic Ürünlerinin Ticari Marka sahipleri olan Shine-Mart Ltd'den 1 Yıl Garanti.
NOT: BU AÇIKLAMALAR BİR TÜKETİCİ OLARAK YASAL HAKLARINIZI ETKİLEMEZ

Bu ürün, mükemmel performans ve güvenilirlik sağlamak için en katı veya kalite kontrol prosedürleri altında ve en yüksek kalitede malzemeler kullanılarak üretilmiştir. Doğru kullanılması ve bakımının yapılması koşuluyla çok iyi ve uzun ömürlü hizmet verecektir. Ürün, orijinal satın alma tarihinden itibaren 1 yıl garantilidir. Hatalı malzeme veya kötü işçilik nedeniyle herhangi bir kusur ortaya çıkarsa, hatalı ürün orijinal satın alma yerine iade edilmelidir. Para iadesi veya değiştirme o şirketin takdirine bağlıdır. Duronic Ürünleri aşağıdaki koşullar altında 1 yıl garanti ile sunulmaktadır:

1. Ürün, orijinal satın alma belgesiyle birlikte perakendeciye iade edilmelidir.
2. Ürün, bu kullanım kılavuzunda yer alan talimatlara uygun olarak kurulmalı ve kullanılmalıdır.
3. Sadece evsel amaçlar için kullanılmalıdır.
4. Aşınma ve yıpranma, kötü niyetli hasar, yanlış kullanım, ihmal, uzman olmayan onarımlar veya sarf malzemelerini kapsamaz.
5. Shine-Mart Ltd'nin kazara veya dolaylı kayıp veya hasarlar için hiçbir sorumluluğu yoktur.
6. Shine-Mart Ltd, garanti kapsamında herhangi bir servis çalışması yapmakla yükümlü değildir.



Bu ürün F tipi fiş ve sigorta ile donatılmıştır.
Shine-Mart Ltd, RM3 8SB tarafından ithal edilmiştir



Elektrikli ve Elektronik Ekipman Tüketicileri için Atık Bertarafına İlişkin Bilgiler. Bir ürün ve/veya beraberindeki belgeler üzerindeki bu işaret, ürünün bertaraf edilecekse, Atık Elektrikli ve Elektronik Ekipman (WEEE) olarak değerlendirilmelidir.

WEEE işaretli ürünler genel evsel atıklarla karıştırılmamalı, kullanılan malzemelerin işlenmesi, geri kazanımı ve geri dönüşümü için ayrı tutulmalıdır. Uygun işlem, geri kazanım ve geri dönüşüm için; lütfen tüm WEEE işaretli atıkları, ücretsiz olarak kabul edilecekleri Yerel Yetkili Sivil atık sahanıza götürün.

Müşteriler Atık Elektrikli ve Elektronik Ekipmanı doğru bir şekilde bertaraf ederlerse, değerli kaynakların korunmasına yardımcı olacak ve atığın içerebileceği tehlikeli maddelerin insan sağlığı ve çevre üzerindeki olası olumsuz etkilerini önleyeceklerdir.

Bizi Takip Edin



duronic.com

Gebruikershandleiding Nederlands

Features en eigenschappen

Product Code	Vermogen - Voltage	Afmetingen - Gewicht - Kabellengte	Tank Capaciteit	Max °C	Stoom Flow Rate
STM11	1100W - 220 - 240V, 50/60Hz	118x27x14cm 46.4x 10.6x5.5in - 2 kg - 4.5m	300ml	120°C	22ml/min

Components

1. Handvat
2. Kabel management haken
3. Netsnoer
4. Paal
5. Paal loslaat knop
6. Tank loslaat knop
7. Hoofdeenheid
8. Water tank
9. AAN/UIT knop
10. Dweil hoofdstuk
11. Dweil blok

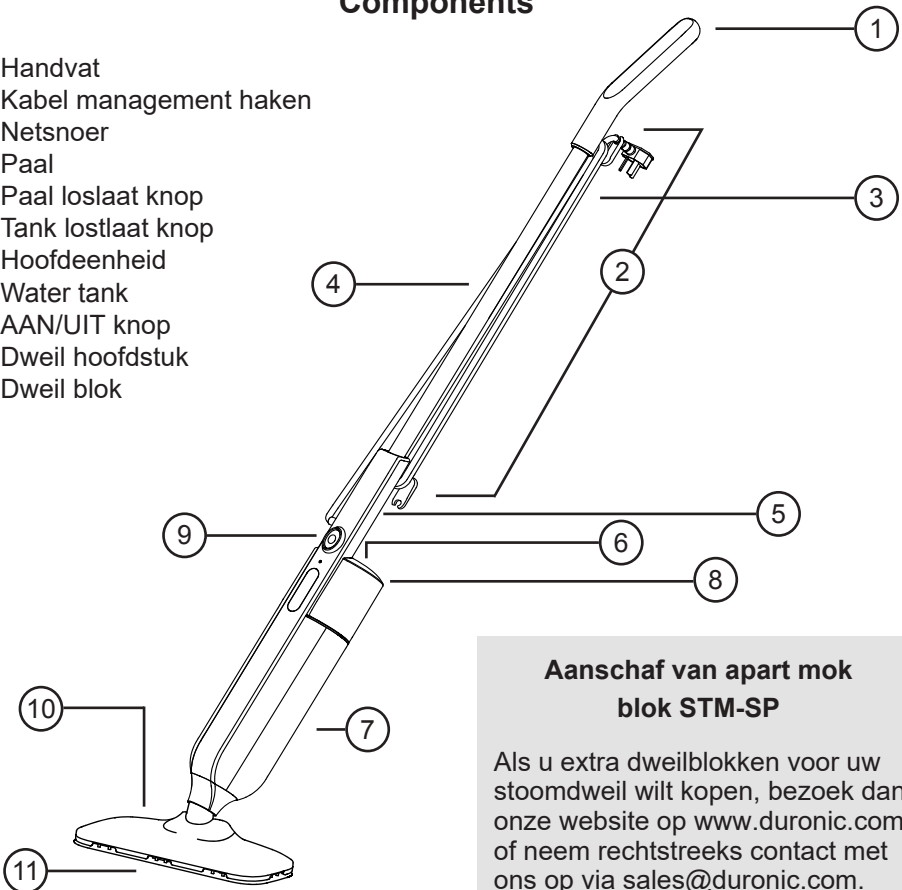

Aanschaf van apart mok blok STM-SP

Als u extra dweilblokken voor uw stoomdweil wilt kopen, bezoek dan onze website op www.duronic.com of neem rechtstreeks contact met ons op via sales@duronic.com.

Veiligheidsinformatie

LEES DEZE HANDLEIDING GOED DOOR EN BEWAAR VOOR TOEKOMSTIG GEBRUIK

- Dit toestel is alleen voor binnenshuis gebruik. Gelieve het niet buiten te gebruiken.
- Dit toestel is niet bedoeld voor commercieel of industrieel gebruik; het is alleen voor huishoudelijk gebruik.
- Dit toestel is niet bedoeld voor gebruik door personen (inclusief kinderen) met fysieke, zintuiglijke of mentale achterstanden, of personen met een gebrek aan ervaring of kennis tenzij ze worden overzien of begeleid door een bevoegd persoon.
- Over kinderen moet ten alle tijde toezicht gehouden worden, om te zorgen dat ze niet met het toestel spelen.
- Gebruik alleen buiten handbereik van kinderen, omdat het erg heet wordt.
- Gebruik het toestel niet als de stekker of het netsnoer beschadigd is. Als er beschadigingen zijn, laat het product dan repareren door het terug te sturen naar Duronic, of door een bevoegde monteur.
- Vervang en repareer de onderdelen nooit zelf. Modificeer het toestel niet op een manier die niet omschreven is in deze handleiding. Het toestel bevat bewegende onderdelen. Reparaties mogen alleen uitgevoerd worden door Duronic, met originele onderdelen en accessoires.
- Als een verengkabel nodig is, om het toestel op de gewenste plek te zetten, let dan op het volgende:
 - de gemarkeerde elektrische classificatie van de verlengkabel is minstens zo hoog als die van het toestel.
 - de verlengkabel is geaard.
 - geen ander toestel is in de verlengkabel ingeplugd.
 - de verlengkabel is veilig gepositioneerd zodat kinderen en dieren er niet aan kunnen trekken, en niemand er over kan struikelen.
- Versper de lucht inlaat en uitlaat niet terwijl het apparaat aanstaat.

Veiligheidsinformatie (vervolg)

- Schakel de stoomdweil altijd uit voordat u het ontkoppelt van het stopcontact.
- Ontkoppel van het stopcontact als het toestel niet in gebruik is.
- Ontkoppel nooit door aan de kabel te trekken: altijd aan de stekker.
- Dompel niet onderwater of andere vloeistoffen om stroomstoten te voorkomen.
- Het toestel mag niet gebruikt worden als u het heeft laten vallen, als er tekens van schade zijn, of als het lekt.
- Het toestel moet niet zonder toezicht gehouden worden, als het verbonden is aan het stopcontact.
- Gebruik de stoomdweil voor niets anders dan het dweilen van vloeren.
- Gebruik geen kraanwater, synthetische oplossingen, kalkverwijderaars, geurtjes, zeepjes, chemicaliën, of andere vreemde elementen in de tank.
- Zorg ervoor dat niets de stoom uitlaat verspert.
- Wanneer het kopstuk van de dweil gebruikt wordt, is de temperatuur output hoger. Plaats uw handen en voeten niet onder de dweil om brandwonden te voorkomen.
- Test de dweil altijd eerst op onbelangrijke plekken. Gebruik nooit op plekken die niet goed tegen hitte kunnen, zoals dralon, bont etc.
- Gebruik de stoomreiniger niet op een net gepolijste, in de was gezette houten vloer om vervorming te voorkomen. Een vloer als deze, gemaakt van speciaal materiaal of die specifieke reiniging via een specifieke methode vereist, mag met deze dweil niet worden gestoomd.
- Niet gebruiken op onverzegelde houten of harde vloeren.
- Gebruik de stoomreiniger niet steeds op één plaats of op dezelfde plaats. Afhankelijk van het soort materiaal waarvan de vloer is gemaakt, kan deze vervormen of vervagen.

**WAARSCHUWING**

- *Wanneer u een stoomreiniger gebruikt, mag u deze niet ondersteboven houden en niet in de richting van mensen of dieren spuiten. Gevaar voor brandwonden!*
- *Raak de stekker of het snoer nooit met natte handen aan. Risico op elektrocutie.*

BELANGRIJK:

- *Gebruik alleen gedeïoniseerd of gedestilleerd water in deze stoomreiniger.*
- *Gebruik geen kraanwater, wasmiddelen, desinfectiemiddelen, geparfumeerde oliën, reinigungsoplossingen, bleekmiddel, azijn of geparfumeerd water in uw stoomreiniger. Ze veroorzaken schade aan uw product en maken uw garantie ongeldig.*

Introductie

Een stoomreiniger gebruikt alleen water en reinigt de vloeren van uw huishouden zonder dat er schadelijke of giftige chemicaliën nodig zijn, zodat u er zeker van kunt zijn dat er voor het welzijn van uw gezin wordt gezorgd.

Daarnaast reinigt en droogt stoomdweilen de vloer tegelijkertijd, wat zorgt voor een mooiere afwerking op gladde of glanzende vloeren omdat het ervoor zorgt dat er geen strepen of vlekken achterblijven.

Stoomreiniging met de STM11 stoomzwabber brengt een geheel nieuw niveau van reinheid in uw huis. Van de keuken tot de badkamer, deze lichtgewicht stoomzwabber zorgt voor het harde schoonmaakwerk, zodat jij dat niet hoeft te doen.

Het is ideaal voor het reinigen van harde vloeren zoals verzegeld hout, lino of tegels. Dankzij het simplistische ontwerp is hij gemakkelijk langs elke rand en hoek te manoeuvreren, waarbij bacteriën, vuil en schuim onderweg worden weggevaagd, waardoor je een prachtig schone vloer krijgt.

Voor het eerste gebruik

- Verwijder al het verpakkingsmateriaal. Controleer of er geen onderdelen ontbreken.
- Monteer de stoomreiniger volgens de onderstaande stappen.

Belangrijk:

- *Deze stoomzwabber werkt door stoom uit te stoten met een verhoogde temperatuur van 120°C.*
- *Test altijd eerst op een onbelangrijk deel van de vloer.*
- *Gebruik het nooit op vloeren die deze temperatuur niet kunnen weerstaan, of op vloeren met coatings, poetsmiddelen, of die van plastic of antiek zijn.*
- *Controleer in geval van twijfel zorgvuldig op een deel van het vloeroppervlak waar kleine vlekken er niet toe doen.*

WAARSCHUWING:

- *Gebruik alleen gedeïoniseerd of gedestilleerd water in deze stoomreiniger.*
- *Gebruik geen kraanwater, wasmiddelen, desinfectiemiddelen, geparfumeerde oliën, reinigungsoplossingen, bleekmiddel, azijn of geparfumeerd water in uw stoomreiniger. **Ze veroorzaken schade aan uw product en maken uw garantie ongeldig.***

Hoe de dwiel te monteren

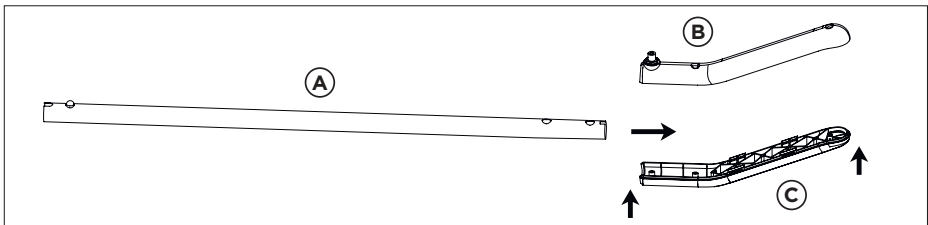

1. Plaats de stok(A) tussen de handgreepdelen(B+C).

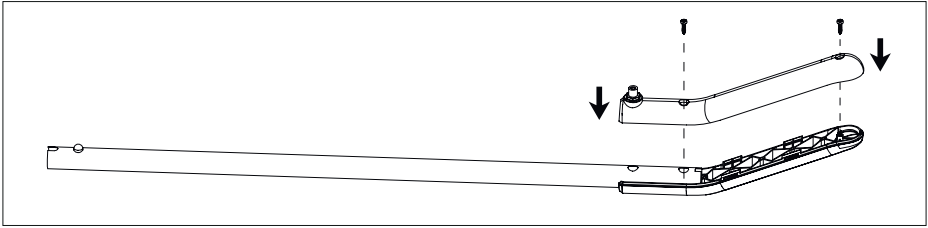

2. Bevestig ze aan elkaar met de twee meegeleverde schroeven met behulp van een schroevendraaier.



3. Plaats de kabelhaak (D) op zijn plaats op de handgreep (C).

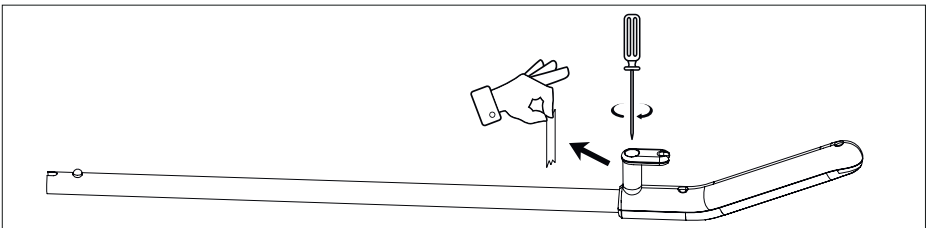

4. Verwijder de tape en bevestig de haak op zijn plaats met behulp van de geïntegreerde schroef die zich al in de haak bevindt.

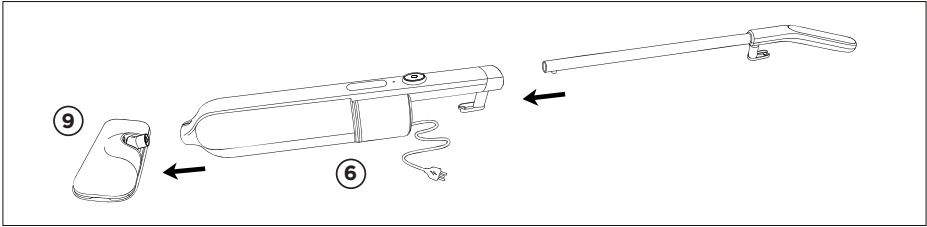

5. Druk op de hoofdeenheid(6) op de ontgrendelingsknop van de paal en schuif de hendel in de hoofdeenheid totdat u een "klik"-geluid hoort. Het klikgeluid betekent dat de handgreep nu op zijn plaats is vergrendeld. Bevestig ten slotte de dweilkop (9) aan de hoofdeenheid en zorg ervoor dat deze op zijn plaats wordt geklikt.

Hoe te gebruiken

1. Voordat u de stoomzwabber gebruikt, moet u ervoor zorgen dat harde vloeren worden geveegd of gestofzuigd om vuil of puin van het oppervlak te verwijderen.

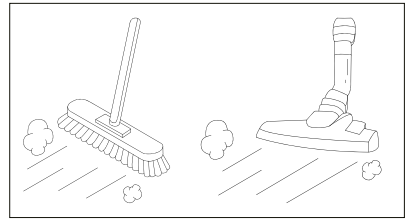

Belangrijk:

We raden aan om de stoomreiniger niet te gebruiken op kale houten vloeren, niet-afgedichte vloeren of op oppervlakken waar hout wordt blootgesteld (aangezien het vocht absorbeert en kan vervormen).

2. Bevestig een dweeldoek (9) aan de dweilkop (8) door de klittenbanden vast te maken.

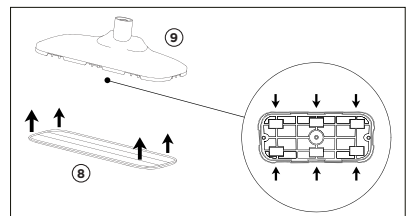

3. Druk op de tankontgrendelingsknop(5) om de watertank(7) los te maken van de hoofdunit(6).

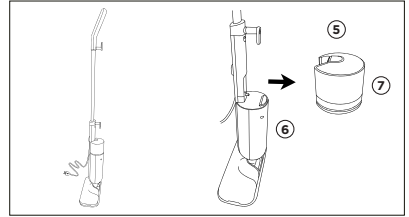

4. Verwijder de dop van de tank, vul de tank met gedeïoniseerd of gedestilleerd water. **Vul tot de maximale lijn.**

Sluit de dop op het waterreservoir.

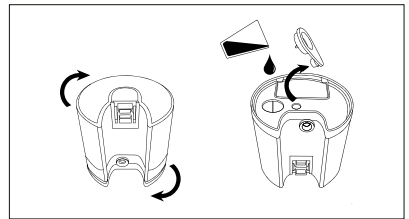

5. Plaats het waterreservoir terug in de hoofdunit en zorg ervoor dat het op zijn plaats klikt, dit betekent dat het reservoir weer stevig op de juiste plaats zit.

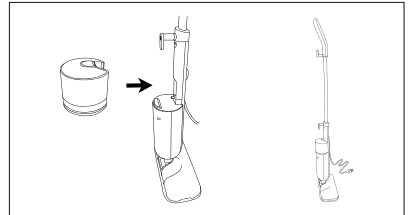

Belangrijk:

Als u deze dweil voor het eerst gebruikt, of voor het eerst nadat u hem een tijd niet heeft gebruikt, moet u een minuut of twee wachten voordat het water door de hoofdunit loopt.

6. Wikkel het netsnoer (3) af van de kabelbeheerhaken(2).

Een snelle manier om de kabel los te maken, is door de kabelhaken naar binnen te draaien, omdat hierdoor automatisch de hele kabel tegelijk wordt losgemaakt.

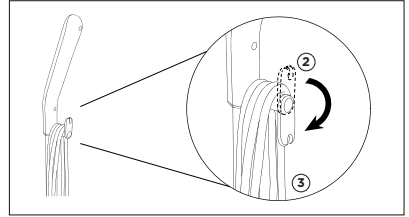

7. Sluit het netsnoer aan op een stopcontact. Druk op de hoofdeenheid van de dweil op de aan/uit-knop (8).

Het stroomindicatielampje gaat rood branden en het apparaat begint voor te verwarmen.

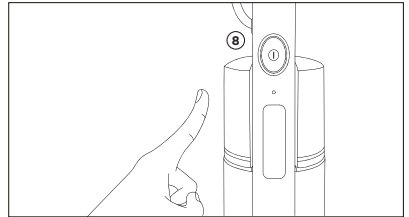

8. Als het voorverwarmen klaar is, wordt het lampje groen.

De waterpomp begint te werken en u zult stoom uit de dweilkop zien komen(9).

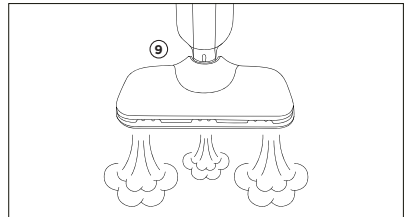

9. Duw en glijd de dweil over het vloeroppervlak om het schoon te maken. Probeer al het water in de tank in één keer op te gebruiken.

Gebruik de dweil niet slechts op één plek of steeds weer op dezelfde plek. Afhankelijk van het materiaal van de vloer kan deze na verloop van tijd vervormen of vervagen.

Als er nog water in de tank zit, leeg deze dan.

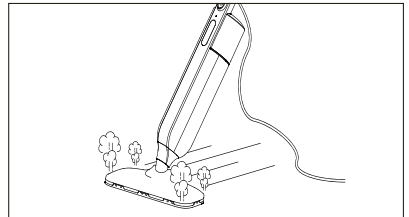

10. Nadat je klaar bent met dweilen, druk je op de aan/uit-knop om de dweil uit te schakelen.

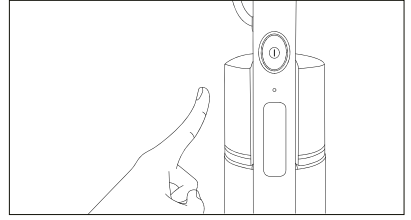

11. Haal het netsnoer uit het stopcontact en wikkel het om de kabelgeleiderhaken om het vast te zetten.

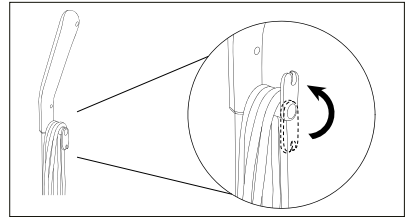

Schoonmaak en onderhoud

Schakel voor het reinigen de stoomreiniger uit en laat deze volledig afkoelen.

Gebruik een droge doek om stof of vuil te verwijderen om het hoofdapparaat schoon te maken. Als er hardnekkig vuil is, gebruik dan een vochtige, goed uitgewrongen doek om over het lichaam te vegen.

Laat aan de lucht drogen of gebruik daarna een droge doek om het af te drogen.

Belangrijk:

- *Dompel het netsnoer, de stekker of de dweil zelf niet onder in water of een andere vloeistof.*
- *Giet geen water of andere vloeistof over de dweil.*
- *Gebruik geen schoonmaakmiddelen, schurende schoonmaakproducten of andere reinigungsoplossingen in het waterreservoir, omdat dit de dweil kan beschadigen.*
- *Gebruik geen reinigingsmiddelen op basis van alcohol of oplosmiddelen op de plastic onderdelen, omdat deze onderdelen hierdoor gaan barsten en verouderen.*

De dweilpads schoonmaken

Was de dweilpads onmiddellijk na gebruik. De dweilpads moeten apart van andere stoffen worden gereinigd. Machinewas of handwas en natuurlijk aan de lucht laten drogen.

De dweilpads kunnen in de wasmachine worden gewassen op max. 40°C. Bij sterke vervuiling weekt u de dweilpads in warm water en afwasmiddel of een milde vlekverwijderaar en wast u ze zoals gewoonlijk in de wasmachine.

Belangrijk:

- *Gebruik geen bleekmiddel of wasverzachter bij het reinigen van de dweilpads.*

Elke dweildoek kan onder normale omstandigheden 70 tot 80 keer gebruikt worden.

Wanneer de dweildoek beschadigd lijkt of het reinigende effect verzwakt is, is het aan te raden deze te vervangen door een nieuwe dweildoek.

Opslag

Bewaar in een koele, droge plaats.

Plaats de dweil zo dat hij tegen iets stabiels rust, zoals een muur, en zorg ervoor dat hij op geen enkel moment kan vallen.

Verwijder de dweilpads van de dweil voordat u deze opbergt.

Zorg ervoor dat de voedingskabel rond de kabelbeheerhaken is gewikkeld met de bovenste haak naar boven gericht, zodat deze de kabel stevig op zijn plaats houdt.

Troubleshooting

Probleem	Mogelijke oorzaak en oplossing
De dweil start niet	Controleer het stopcontact, de zekering op de stekker en of de schakelaar aan of uit staat.
Er komt geen stoom uit	Controleer of de stoomgaten verstopt zijn. Als dit het geval is, maakt u de geblokkeerde gaten schoon met een vochtige doek.
Er is veel vocht na gebruik	De dweilpad is te nat of verkeerd geïnstalleerd. Verwijder het, wring het uit en plaats het terug op de dweilkop en zorg ervoor dat alle klittenbandpads aan elkaar zijn bevestigd.
Het is moeilijk om te bewegen tijdens gebruik	De mop is mogelijk te vuil. Was en wring de pad uit voordat u hem verder gebruikt. U kunt ook de dweilpad vervangen door een nieuwe.
	De mop is te droog. Laat de stoom er even doorheen trekken om het te bevochtigen voordat u het opnieuw probeert te gebruiken.

Garantie

1 Jaar Garantie van Shine-Mart Ltd Handelsmerk eigenaars van Duronic Producten. LET OP: DEZE STELLINGEN HEBBEN GEEN INVLOED OP UW WETTELIJKE RECHTEN ALS CONSUMENT

Dit product is vervaardigd onder de strengste kwaliteitscontrole procedures, met materialen van de hoogste kwaliteit, om uitstekende werking en betrouwbaarheid te verzekeren. Het zal zeer goed en langdurig dienstdoen, naar gelang het correct gebruikt en onderhouden wordt. Het product heeft 1 jaar garantie van de originele aankoopdatum. Als een defect zich toont vanwege een materiaal- of constructiefout, dient het defecte apparaat bij de originele aankoop locatie geretourneerd te worden. Terugbetaling of vervanging is ter discretie van dat bedrijf.

Duronic Producten worden aangeboden met een 1-jarige garantie onder de volgende omstandigheden:

1. Het product dient naar de verkoper geretourneerd te worden met aankoopbewijs.
2. Het product dient geïnstalleerd en gebruikt te worden naar de instructies in deze gebruikshandleiding.
3. Het product is alleen geschikt voor huishoudelijk gebruik.
4. De garantie dekt geen gebruiksschade, opzettelijke schade, verkeerd gebruik of verwaarlozing.
5. Shine-Mart Ltd heeft geen verantwoordelijkheid voor accidentele schade of verlies.
6. Shine-Mart Ltd is niet aansprakelijk voor onderhoud onder de garantie.
7. Alleen geldig in Nederland



Dit product is uitgerust met een CE:1363 stekker en zekering.
Geïmporteerd door Shine-Mart Ltd, RM3 8SB



Informatie over afvalverwerking voor Afdankte Elektrische en Elektronische Apparatuur (AEEA).

Dit teken geeft aan dat een product en/of bijbehorende documentatie bij verwijdering, dient te worden behandeld als Afdankte Elektrische en Elektronische Apparatuur (AEEA).

Alle AEEA gemarkeerde producten dienen niet te worden gemengd met algemeen huishoudelijk afval, maar moeten apart worden gehouden voor de behandeling, herwinning en hergebruik van de gebruikte materialen.

Volg ons



duronic.com

DURONIC