



## OWNER'S MANUAL MANUEL DU PROPRIÉTAIRE MANUAL DEL PROPIETARIO

Tempur-Pedic Customer Service U.S.: 1-800-821-6621 | Canada: 1-800-887-4321 | México: 01-722-273-1810  
Service à la clientèle Tempur-Pedic É-U. : 1-800-821-6621 | Canada : 1-800-887-4321 | México: 01-722-273-1810  
Servicio al Cliente Tempur-Pedic É-U. : 1-800-821-6621 | Canada : 1-800-887-4321 | México: 01-722-273-1810

# table of contents

Safety Precautions and Usage Statements .....	1-2
Parts List .....	3
Base Overview .....	4
Quick Reference Guide .....	5
Installation Guide .....	6-7
Configuracion King/Cal King .....	8-9
Remote Control .....	10-11
Remote Control Pairing .....	12
Emergency Battery Backup Box .....	13
Connecting Strap .....	14
Syncing Two Bases .....	15
Headboard Brackets (not included) .....	16-17
Troubleshooting .....	18
Warranty .....	19-20

# table des matières

Consignes de sécurité et directives d'utilisation .....	21-22
Liste des pièces .....	23
Aperçu de la base .....	24
Guide de référence rapide .....	25
Guide d'installation .....	26-27
Guide d'installation pour base divisée - format très grand/très grand CAL .....	28-29
Télécommande .....	30-31
Couplage des télécommandes .....	32
Boîtier de piles de secours .....	33
Bande de connexion .....	34
Synchronisation de deux bases .....	35
Guide d'installation des fixations de la tête de lit (non incluses) .....	36-37
Dépannage .....	38
Garantie .....	39-40

# tabla de contenidos

Precauciones de Seguridad. ....	41-42
Lista de las Partes. ....	43
Diagrama de la Base ....	44
Guía de Conexiones. ....	45
Guía de Instalación de la base ....	46-47
Guía de Instalación de la Base King ....	48-49
Control Remoto ....	50-51
Configuración de Control Remoto ....	52
Caja de Emergencia ....	53
Correas de Conexión ....	54
Sincronización de Dos Bases. ....	55
Guía de Instalación de Soportes de la Cabecera (opcional /no incluida) ....	56-57
Solución de Problemas. ....	58
Garantía ....	59-60

# safety precautions and usage statements

## Attention: Important Safety Disclaimers

Read all instructions before using your TEMPUR-PEDIC ERGO EXTEND™ adjustable base.

### SAVE THESE INSTRUCTIONS.

#### To reduce the risk of shock, burns, fire or injury:

Always unplug the base from the electrical outlet before servicing any part of the base. To reduce risk of electric shock, unplug the base before cleaning. To safely disconnect, ensure the base is in a flat position with all motors off, and unplug from power source.

Keep the power cord away from heated surfaces. Never operate the base when the air openings are blocked. Keep air openings free of lint, hair and the like. Do not drop or insert any object into any opening.

Discontinue use of the bed base and contact a qualified service center if: it has a damaged cord or plug, is not working properly, or has been dropped into water.

Only use this bed base for its intended use as described in this manual. Do not use accessories/attachments that are not recommended by the manufacturer.

Close supervision is required when the bed base is used by or near children, convalescents or disabled persons.

#### Outlet Safety:

**For optimal safety and operation, plug bed base into a surge protector (not included).**

The bed base should only be plugged directly into a wall outlet or surge protector (recommended). Improper connection of the equipment can result in the risk of electrical shock, electrical fire or faulty operation of this bed base. If the plug does not fit your outlet, contact a qualified electrician to install a suitable outlet. Unauthorized modification or failure to use a wall outlet or surge protector could void the electrical portion of your warranty.

#### Warranty Warning:

Do not open or tamper with control box, motors, or remote (with the exception of battery compartments). The warranty will be void if the internal workings of these components are tampered with. For complete warranty information refer to the warranty information section on pages 19-20.

#### In-Home Use and Hospital Disclaimer:

The TEMPUR-PEDIC ERGO EXTEND™ adjustable bases are designed solely for in-home use. This base was not designed as a hospital bed and is not designed to meet hospital standards. Do not use this base with TENT TYPE oxygen therapy equipment or near explosive gases.

#### Pets and Small Children:

Immediately dispose of all packing materials as they may pose a smothering risk to small children and pets. To avoid injury, it is not advised to allow children and small pets to play on or under the bed. Children should not operate the bed base without adult supervision.

#### Safety Features:

Free-release head and foot motors are designed to lower the mattress by retracting only with gravity, never pulling downwards, which minimizes pinch points.

#### Model No:

Twin Long: 19001-38.80-3370	Queen: 19001-60.80-3370
CA King Split: 19001-36.84-3370	
King: 19001-76.80-3370-1 (Head)	19001-76.80-3370-2 (Foot)
CA King: 19001-72.84-3370-1 (Head)	19001-72.84-3370-2 (Foot)

#### Power Ratings:

INPUT: AC 100-240V 50/60 HZ 2.0A

# safety precautions and usage statements

OUTPUT: DC 29V 2.0A  
WATTS: 58W

## Product Ratings:

The lift motors are not designed to operate continuously for more than two [2] minutes in an eighteen [18] minute time period or approximately 10% duty cycle. Attempting to circumvent or exceed this rating will shorten the life expectancy of the product and may void the warranty.

The massage motors are not designed to operate continuously for more than 30 minutes at a time. Please allow the massaging system to rest for 30 minutes after automatic massage shut off before restarting.

## Weight Limits:

The recommended weight limits on the TEMPUR-PEDIC ERGO EXTEND™ are:  
Twin Long / Queen / King / Split CA King / CA King: 850 pounds.

Maximum weight the bed can support per person is 350 pounds with the weight evenly distributed across the head and foot sections. This product is not designed to support or lift this amount of weight in the head or foot sections alone. NOTE: Exceeding the recommended weight restrictions could damage your TEMPUR-PEDIC ERGO EXTEND™ and void your warranty. For best performance, you should enter and exit the TEMPUR-PEDIC ERGO EXTEND™ while it is in the flat or fully lowered position.

TEMPUR-PEDIC ERGO EXTEND™ fits easily inside bed frames, furniture beds and platform beds that are certified to hold a minimum of 1000 pounds. If using this adjustable base without the legs and placing directly on a bed frame or platform bed, cross-bed supports (slats) are strongly recommended to ensure TEMPUR-PEDIC ERGO EXTEND™ maintains stability during operation.

Exceeding this weight restriction could damage the bed and/or cause injury and will void the warranty.

## Acoustics:

In normal base operation the wheels, which allow the bed to maintain its distance from the wall, will make contact with the steel platform supports of the base creating a contact noise. When entering, exiting or shifting weight on the base, this contact noise may be audible as the wheels make contact. This is normal.

## Fabric Care:

To prolong the life of your fabric, protect from direct sunlight whenever possible. For spot cleaning, wipe area with a light damp sponge or vacuum with a soft brush attachment to remove particles. Keep at a minimum of 30cm (12 inches) away from direct heat sources.

For deeper cleaning, blot liquid spills with a clean dry cloth. Wipe with a clean cloth dampened with warm water. Do not wet excessively. A soft bristle brush may be used to remove ingrained soil. Avoid scratching by gentle brushing. Wipe with a clean cloth dampened with warm water to remove residues after brushing. Dry in shade away from direct heat.

If persistent marks remain visible after cleaning, seek professional advice.

## FCC Compliance:

This device complies with part 15 of the FCC Rules. Operation is subject to the following two conditions: (1) This device may not cause harmful interference and (2) this device must accept any interference received, including interference that may cause undesired operation.

To comply with the FCC RF exposure compliance requirements, no change to the antenna or the device is permitted. Any change to the antenna or the device could result in the device exceeding the RF exposure requirements and void user's authority to operate the device.

Radio Frequency: 2.4 GHz

CAN ICES-3 (B)/NMB-3(B)

# parts list

**Before discarding the packing materials, ensure all the parts are accounted for.**

**All electronics and components that need to be installed are located in boxes under the base or attached to the frame.**

- A) Wireless Remote Control (1) AAA Batteries (3)
- B) Mattress Retainer Bar (1)\*
- C) Legs (4) (6 Legs included with King/Cal King)
- D) Power Cord (1)
- E) Power Supply (1)
- F) Battery Backup Box (1) (9-Volt batteries not included)
- G) Connecting Strap ‡\*
- H) Sync Cord ‡

**Additional Parts Included with a Divided Base:**

- I) (2) Long bolts
- (2) Washers
- (2) Wing nuts

**Miscellaneous Parts (not included):**

- Surge Protector (1)
- 9 Volt Batteries (2)

- \* These items are attached to the base for shipping purposes. Carefully remove from base and set aside.
- ‡ Only included in Twin Long and California King Split bases.

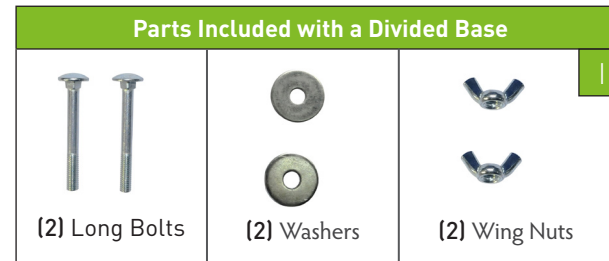
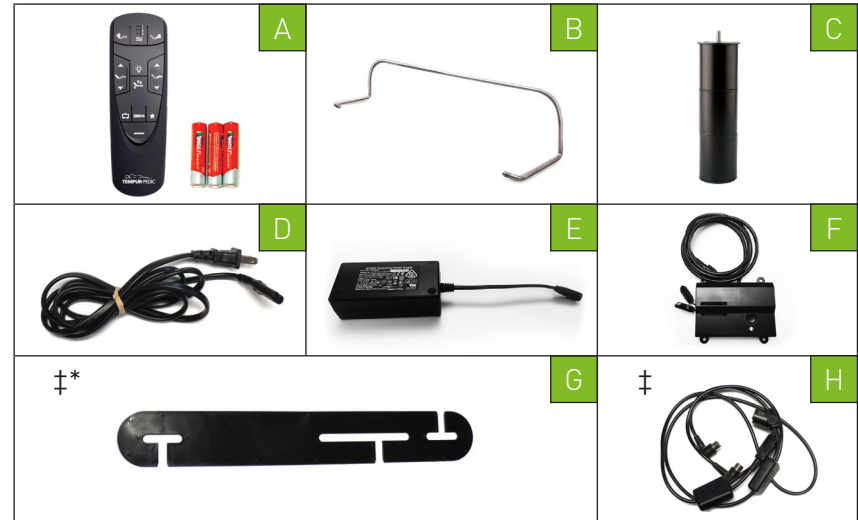

**IMPORTANT!:** For your safety, read the owner's manual carefully and completely before operating this product. Electric shock may occur if electrical components are not installed or operated according to these guidelines.

# base overview

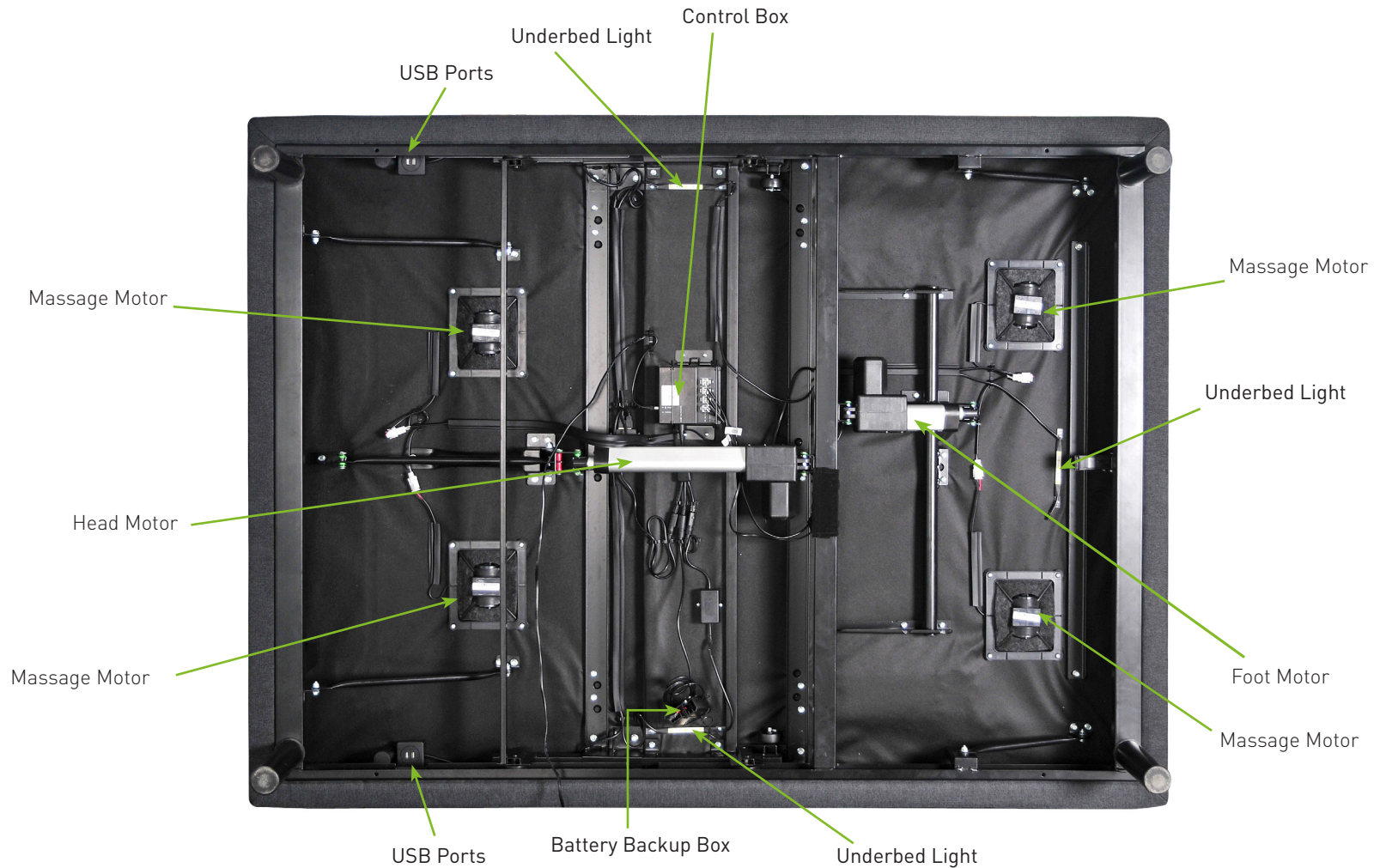



# quick reference guide

Not to scale. For illustration purposes only. Read all instructions before beginning installation.

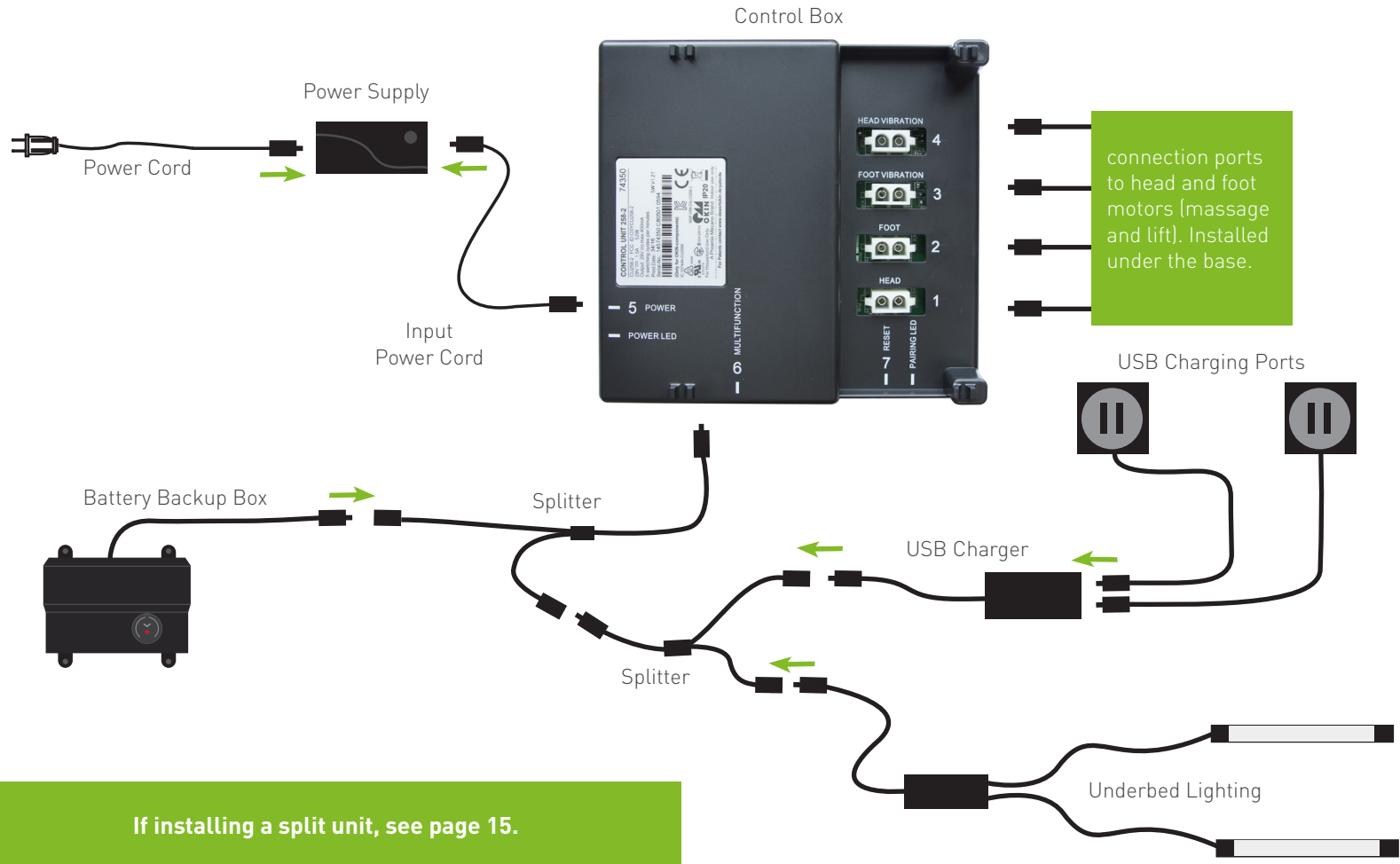

# installation guide

Always use two people when setting up the base.

## STEP 1

Place the bed base box in a desired location with the bottom of the box facing up.

Remove the binding straps and packing materials, making sure not to puncture the box with any sharp objects.

## STEP 2

Remove the bed base from the box keeping the bottom of the base facing upwards.

## STEP 3

To install headboard brackets (sold separately), see instructions on page 16-17.

Legs are shipped fully assembled. Alternative heights in 3" increments can be achieved by removing leg segments.

To install the legs, thread the washer over the bolt of the leg with the recessed side facing the leg, and tighten by hand. **Do not over tighten.**

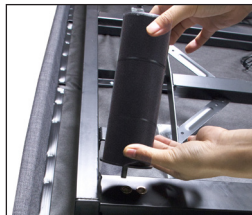

## STEP 4

If installing a split unit, see page 15.

Locate the battery backup box and install (2) 9-Volt batteries (not included).

(For operating instructions see page 13).

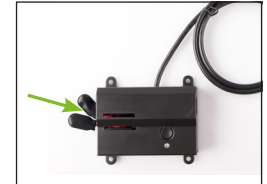

## STEP 5

Uncoil input power cord (connected to control box's power port) and plug into power supply.



## STEP 6

Uncoil the power cord and connect to the power supply. Place power supply on the ground and extend from the base. Ensure that the power supply and all attached cords are directed toward the desired surge protector.



# installation guide

## STEP 7

Carefully flip the base over on to its legs. Important: Two people are required to move the bed base. Do not drag across the floor. Do not rest frame on its side, excessive pressure may damage the legs.

## STEP 8

Plug the power cord into a power source. **A surge protector is recommended.**

## STEP 9

Ensure batteries are correctly installed in the back of the remote. Quickly test functions to verify proper setup before placing mattress on base. Return the base to a flat position before placing the mattress on top.

## STEP 10

Slide the left side of the mattress retainer bar into the bracket. Pull the retainer bar to the opposite bracket and secure the right side.



Return to page 6 Step 4 for additional setup information.



# divided base installation guide

Always use two people when setting up the base.



## STEP 1

Push and align the head and foot sections together. Make sure to align the leg thread holes with top frame as seen in Fig. A and side hole as seen in Fig. B.

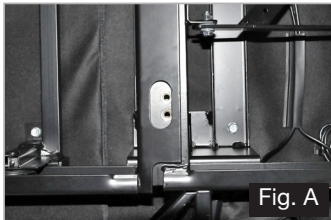

## STEP 2

Once aligned, slide long bolt through the side hole shown in Fig. C and Fig. D. Secure bolt using one of the washers and wing nuts provided. Repeat this step for the other side of the base.



## STEP 3

Attach the legs by screwing them into the leg threads. Do this on all four corners and both sides of the middle section.



To install King/Cal King Headboard Brackets (sold separately) see instructions on page 16-17.

# divided base installation guide

## STEP 4

Connect the head motor and head massage cables to the appropriate ports labeled on the Control Box.



Connect the USB cords to the USB charger.

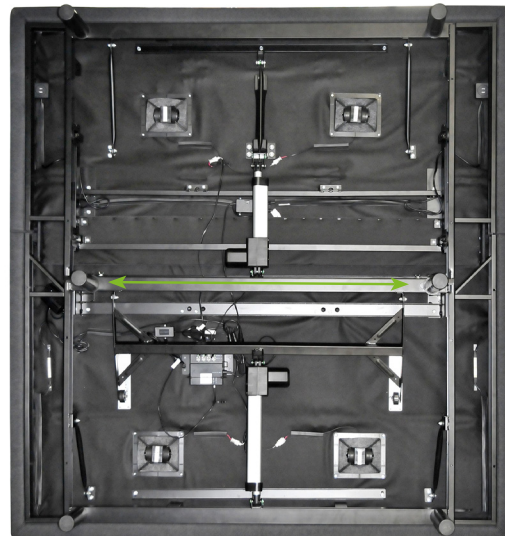

Fig. G



Setup is now complete!  
Please continue with Step 4 on previous page.

# remote control

Remote Control arrives paired to the adjustable base.  
Three (3) AAA batteries are required to operate the remote.



## MESSAGE



### Head Zone Massage Control

Activates simple steady-state massage and toggles through 2 intensity levels. Low, high and off.



### Foot Zone Massage Control

Activates simple steady-state massage and toggles through 2 intensity levels. Low, high and off.



### Message Wave Mode Control

Turns on and activates programmed massage mode. Toggles wave modes 1, 2, 3 and off. Intensity default to low.

There are 3 possible wave massage modes and 2 intensity levels to choose from. Press the Wave Massage Mode Selector to choose the desired mode (1, 2, or 3), then use the Head Massage and/or the Foot Massage buttons to cycle through the available intensity levels. Once the massage mode is chosen, it will run for 30 minutes unless it is cancelled by pressing the Wave Massage Mode Selector button repeatedly until massage stops.

If one of the wave massage modes is not needed, pressing Head and/or Foot Massage buttons will initiate massage for those sections and cycle through 2 different intensity levels as well as "OFF".

# remote control

Remote Control arrives paired to the adjustable base.  
Three (3) AAA batteries are required to operate the remote.

## ADJUST



### Head Position Adjustments

Use to raise and lower the head section of your adjustable base.



### Foot Position Adjustments

Use to raise and lower the foot section of your adjustable base.

\* Not user programmable.

‡ Can be reprogrammed to user desired position.

The **ZERO G**, **TV in Bed**, **Anti-Snore**, and **Favorite 1** in bed presets can be re-programmed to any position chosen by the user. Simply adjust the bed to the desired position, then hold any of the 4 buttons down until the remote backlight flashes twice. The button is now re-programmed.

To restore the buttons to their original positions, depress the One-touch Flat and Zero-G buttons simultaneously for 5 seconds. The remote backlight will flash twice to indicate the original positions have been restored.

## PRESET

ZERO G

### Zero G ‡

Adjusts your legs to relieve pressure off the lower back.



### Flat \*

One-Touch Flat lowers head and foot to flat position and turns off massage (if running).



### TV in Bed Preset Position ‡

Brings head and foot into position for viewing TV.



### Anti-Snore Preset Position ‡

Raises the head of the bed slightly to help open airways.



### Favorite 1 Preset Position ‡

Reprogrammable Preset Position.



### Underbed LED lighting \*

Turn on/off underbed LED lighting.



# remote control pairing

## Remote Pairing

The original remote that comes in the box is already paired to the adjustable base. No further action is required. In the event that the remote is not paired with the base, follow the steps below.

### STEP 1

Locate the battery backup box and press the button TWICE. A light on the battery back up box will illuminate.

Battery backup  
box button

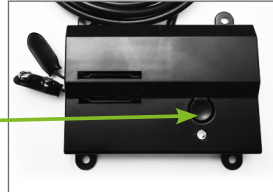

### STEP 2

Remove the back cover of the remote, press and hold down the PAIR button. The PAIR button will illuminate blue and start flashing. When the PAIR button stops flashing, the illuminated light on the battery backup box will go out. Release the PAIR button. The remote is now paired to the adjustable base.

PAIR  
Button



### \*ALTERNATE REMOTE PAIRING PROCESS

Locate the control box (see parts list on page 4) and press the button twice. A green LED light will illuminate on the control box. On the back of the remote, press and hold the PAIR button. The PAIR button will illuminate blue and start flashing. When the PAIR button stops flashing, the green LED light on the control box will go out. Release the PAIR button. The remote is now paired to the adjustable base.

## Child Lock Feature

### Activate Child Lock



Press and hold HEAD UP and HEAD DOWN buttons together for approximately six (6) seconds. The remote backlight will flash twice. When the backlight light goes away, the remote is now in Child Lock. Pressing any buttons while in Child Lock will yield no movement to your adjustable base.

### Deactivate Child Lock



Press and hold FOOT UP and FOOT DOWN buttons together for approximately six (6) seconds. The remote backlight will flash twice. When the backlight light goes away, the remote is no longer in Child Lock. The remote and adjustable base will work normally.

### STEP 3

Test all remote functions. If the remote buttons do not impact the adjustable base movements, please repeat the process again or call Tempur-Pedic customer service:  
U.S. 1-800-821-6621 | Canada : 1-800-887-4321  
México: 01-722-273-1810



# emergency battery backup box

Two (2) 9 Volt batteries are required to operate the battery backup box feature and are NOT included.

## OVERVIEW

For emergency use only, in case of a power outage.  
In the event that the base is stuck in an articulated position during a power outage, the battery backup box will return the base to a flat position. Batteries are not to be used for normal operation of the base.



## STEP 1

Install the 9 Volt batteries into the provided battery backup box.  
*Do not mix brand name batteries.*

## STEP 2

Press the button on the battery backup box to lower the base to flat position.

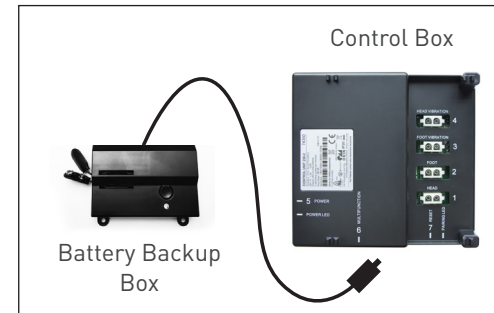

# connecting strap (optional)

Connecting straps are secured to the base frame upon delivery.

## OVERVIEW

If a split setup is being installed, plastic connecting straps are provided (one per base) to secure the bases together. Use both straps to secure the head and foot portions together.



## STEP 1

With the bases in their desired location, slightly loosen both legs to allow the strap to fit on the leg bolt, between the leg washer and frame.



## STEP 2

Slide side (a) of the connecting strap onto leg bolt. Swing the strap and connect side (b) to the leg bolt. Secure the strap by shifting to the left.



## STEP 3

Re-tighten legs. Do not over tighten. Use the remaining strap on other end of the base.

# syncing two bases (optional)

A Sync Cord is included with Twing Long and Split Cal King size bases.  
The Sync Cord connects the two control boxes to a single remote for the synchronization of two bases.

## STEP 1

Unplug the base(s) from power source.

## STEP 2

Disconnect the battery backup box cable from each control box or splitter cable (make note where the cable was plugged in).

## STEP 3

Connect the male end of each sync cord to control box or splitter cable. Insert it into the same port that you disconnected the battery backup box from in Step 2.

## STEP 4

Connect each battery backup box male connection to the sync cord female connection (Refer to illustration at right).

## STEP 5

Plug bases back into the power source.

## STEP 6

Check to ensure all cords are securely attached. Both remotes will now operate both bases simultaneously.

The system is now linked. Pressed buttons on either remote will control the two bases simultaneously.

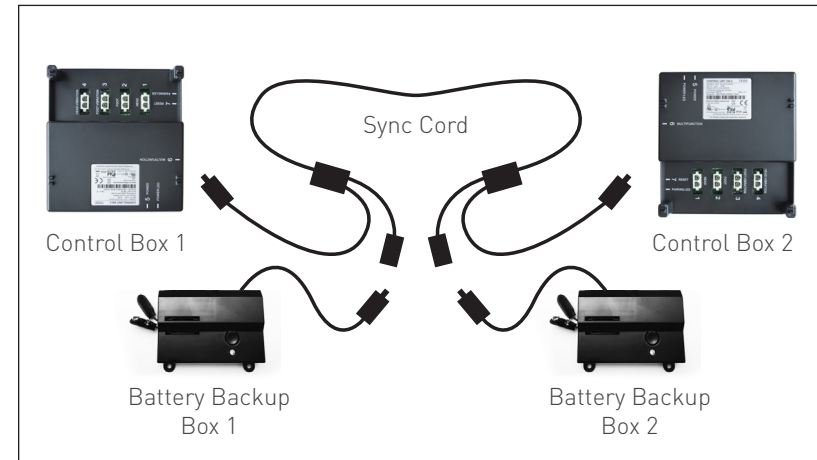

## PERFORMANCE NOTES

If bases become mismatched, return both bases to the flat position to re-sync the bases.

# headboard bracket installation guide (optional)

**Headboard Brackets are an optional accessory and are not included.**  
**A 9/16" & 1/2" socket and crescent wrench are necessary to complete installation.**

## STEP 1

- a.) Align the hole in the bracket to the brass sleeve into which the leg threads. Hold the bracket in place and screw the leg into the base until it is snug. **DO NOT OVERTIGHTEN.** Too much force may cause the leg to spin freely.
- b) Align the tab with the hole in the frame (located towards the foot of the base) and use a short bolt and nut to secure the bracket. Make sure the bolt is tight.

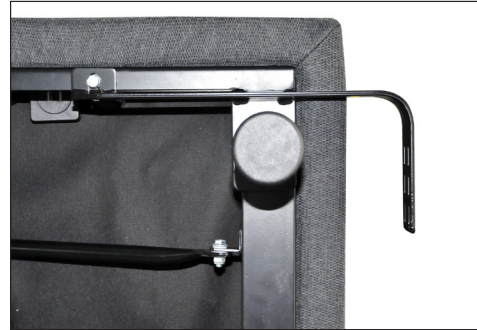

## STEP 2

Attach the plastic spacer and T-Bracket.

- a.) Measure the distance between the mounting holes on the headboard and install the spacer and attachment plate to accommodate the headboard.
- b.) To install the plastic spacer and attachment plate, you will need (2) long bolts and (2) nuts. Place the spacer and attachment plate in the desired location and slip the bolts through the holes with the head of the bolt facing outward. Position the bolts diagonally on the spacer. Use the 9/16" socket and wrench to tighten the bolts.

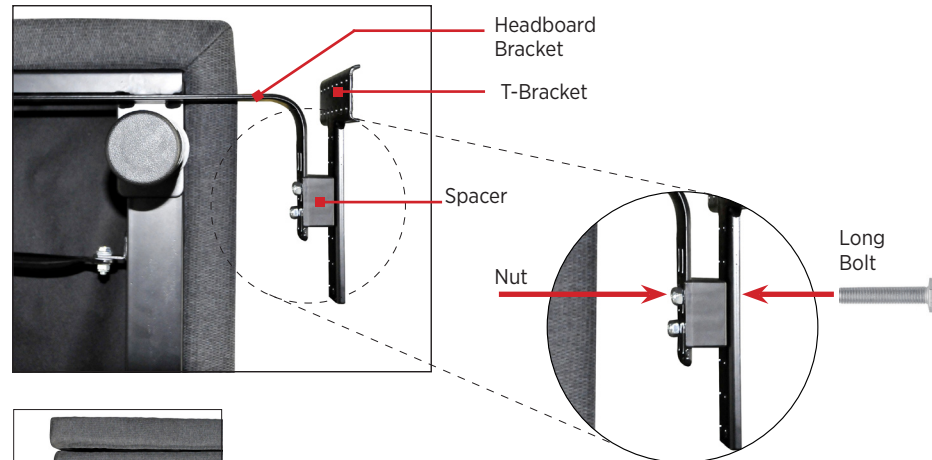

## STEP 3

You may now connect your headboard to the attachment plates using the remaining short bolts and nuts to secure it to the brackets. The heads of the bolts will face outward. Use a 9/16" socket and 1/2" wrench to tighten the bolts.



# headboard bracket installation guide (optional)

King/Cal King Headboard Brackets are an optional accessory and are not included. A 9/16" (14mm) socket wrench and 1/2" (13mm) crescent wrench are necessary to complete installation.

## STEP 1

- a.) Align the hole in the bracket to the brass sleeve into which the leg threads. Hold the bracket in place and screw the leg into the base until it is snug. **DO NOT OVERTIGHTEN.** Too much force may cause the leg to spin freely.
- b.) Align the tab with the hole in the frame (located towards the foot of the base) and use a short bolt and nut to secure the bracket. Make sure the bolt is tight.



## STEP 2

Attach the plastic spacer and T-Bracket.

- a.) Measure the distance between the mounting holes on the headboard and install the spacer and attachment plate to accommodate the headboard.
- b.) To install the plastic spacer and attachment plate, you will need (2) long bolts and (2) nuts. Place the spacer and attachment plate in the desired location and slip the bolts through the holes with the head of the bolt facing outward. Position the bolts diagonally on the spacer. Use the 9/16" (14mm) socket wrench and 1/2" (13mm) crescent wrench to tighten the bolts.

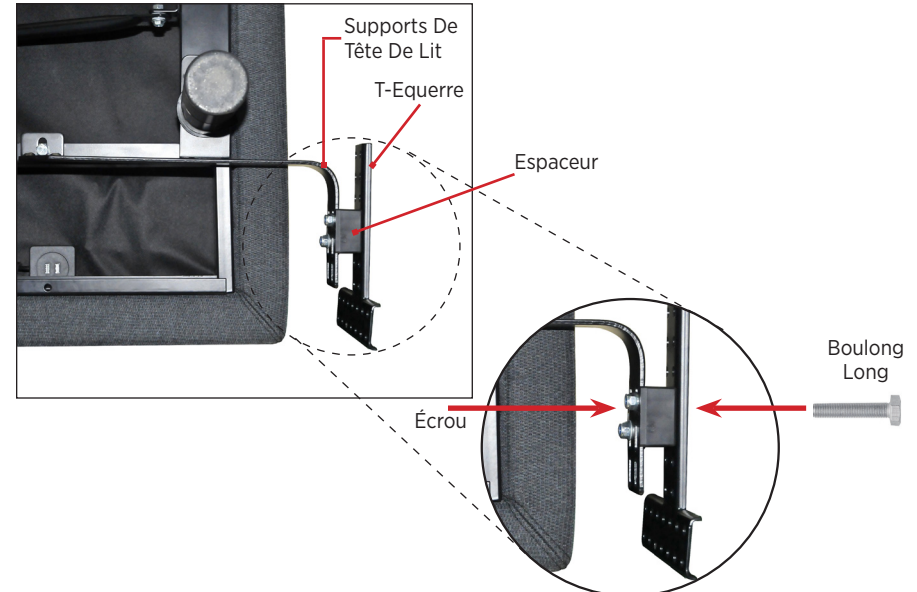

## STEP 3

You may now connect your headboard to the attachment plates using the remaining short bolts and nuts to secure it to the brackets. The heads of the bolts will face outward. Use the 9/16" (14mm) socket wrench and 1/2" (13mm) crescent wrench to tighten the bolts.

# troubleshooting

If one or more functions on the bed base have stopped operating:

## ADJUSTABLE BASE

- Check under the bed base to verify that the wired connections are secure and that there are no cords or bedding obstructing the movement of the base.
- Check to ensure the LED light is illuminated on the control box. If there is no light, verify that the input and power cords are properly connected.
- Unplug the base for 60 seconds to reset the electronic components.
- Plug bed base into a different electrical outlet, or test current outlet with another working appliance (a grounded, electrical surge protector is recommended).

## REMOTE

- Ensure that the remote batteries are properly installed and do not need replacing.

If your issue is not resolved by following the instructions above, please locate the serial number on the warranty card or back of the remote control and call the customer service team for your region.

For Tempur-Pedic customer service call: U.S. 1-800-821-6621 | Canada: 1-800-887-4321 | México: 01-722-273-1810

# warranty information

## Limited Warranty for TEMPUR-PEDIC ERGO EXTEND™

TEMPUR-PEDIC® NORTH AMERICA, LCC (TEMPUR-PEDIC®) WARRANTS THAT IT WILL, AT TEMPUR-PEDIC'S OPTION, REPLACE OR REPAIR PURCHASER'S TEMPUR-PEDIC ERGO EXTEND™ MODEL IF IT IS DEFECTIVE DUE TO FAULTY WORKMANSHIP OR MATERIALS, SUBJECT TO THE LIMITATIONS DESCRIBED IN THIS WARRANTY.

TEMPUR-PEDIC® UNDERTAKES NO RESPONSIBILITY FOR THE QUALITY OF THE GOODS EXCEPT AS OTHERWISE PROVIDED IN THIS WARRANTY. THERE ARE NO WARRANTIES THAT EXTEND BEYOND THE DESCRIPTION ON THE FACE THEREOF.

THIS WARRANTY APPLIES ONLY TO TEMPUR-PEDIC ERGO EXTEND™ MODEL. THIS MODEL MAY BE IDENTIFIED BY REFERENCE TO THE SERIAL NUMBER ON THE PRODUCT.

### **YEARS 1 THROUGH 3: FULL COVERAGE OF PARTS AND LABOR**

TEMPUR-PEDIC ERGO EXTEND™ is warranted against defects in the workmanship or materials for a period of three (3) years from the warranty commencement date. During these first three years of the warranty, the entire product is so covered, including factory supplied electronics, electrical components, drive motors and power supply components. Upon notice during the first through third year from the warranty commencement date, Tempur-Pedic® will send replacement parts to the purchaser, at no cost, in order to replace any such defective part. In addition, Tempur-Pedic® will pay all authorized labor and transportation costs associated with the repair or replacement of any parts which Tempur-Pedic® determines to be defective. This three (3) year warranty shall not apply if the purchaser does not return any and all defective parts to Tempur-Pedic® within 15 days of purchaser's receipt of such replacement parts furnished. Return of the frame, however, should it need to be replaced, is not required.

In no instance will this warranty cover any damage attributable to misuse or to normal wear and tear or to excessive weight placed upon the product. Nor will this warranty cover any purchaser other than the original purchaser nor will it cover product purchased from an unauthorized third party. If you are not the original purchaser of this product, you take "as is" and "with all faults." If you did not purchase this TEMPUR-PEDIC ERGO EXTEND™ we will require proof of purchase from you demonstrating that you are the original purchaser and are eligible to make a valid claim under this Warranty.

### **YEARS 4 THROUGH 5: FULL COVERAGE OF PARTS ONLY**

Upon notice during the years four (4) and five (5) from the warranty commencement date, Tempur-Pedic® will offer replacement parts for any defective parts to the purchaser. Factory supplied electronics, electrical components, drive motors and power supply components are included. This two (2) year Warranty shall not apply if purchaser does not return any and all defective parts to Tempur-Pedic® within 15 days of purchaser's receipt of replacement part. Purchaser shall bear all service, transportation, labor and shipping costs related to the delivery and/or replacement of the defective part.

### **FRAME ONLY - YEARS 1 THROUGH 25 WARRANTY**

Notwithstanding the above, Tempur-Pedic® extends a 25 Year Warranty on the frame itself

used in this product. Specifically, Tempur-Pedic® warrants that for a full 25 years, any defect in the workmanship or the materials used in the frame itself shall be covered. In the event of a frame defect, full product replacement will be offered. For purposes of this 25 Year Warranty, the frame consists of the metal structure of the base and specifically excludes its cover, its side rails, decking and legs, actuator lift motors, control box, remote controls, power supply, and any power supply cords.

### **ADDITIONAL TERMS AND CONDITIONS**

In no instance will this warranty cover any damage attributable to misuse or to normal wear and tear or to excessive weight placed upon the product. Nor will this warranty cover any purchaser other than the original purchaser nor will it cover product purchased from an unauthorized third party. If you are not the original purchaser of this product, you take "as is" and "with all faults." If you did not purchase this TEMPUR-PEDIC ERGO EXTEND™ directly from Tempur-Pedic® we will require proof of purchase from you demonstrating that you are the original purchaser and eligible to make a valid claim under this Warranty.

This Warranty does not include coverage for damage caused by the purchasers or by other users if the product has been used in a manner inconsistent with the operation and maintenance procedures outlined in the Complete Reference Guide, this Warranty, or any other applicable document published or approved by Tempur-Pedic®. Nor does it include coverage if the product has been repaired or modified by the purchaser or by an unauthorized third party or if the product has been damaged in transit. This Warranty does not apply to damage to mattresses, fabric, cables, electrical cords or items supplied by Resellers, as defined below. Contact the Reseller or other appropriate party for warranty information on these items. Nor does this Warranty apply to any unnecessary service calls, including costs for in home service calls solely for the purpose of educating the consumer about the unit or finding an unsatisfactory power connection. In addition, if the recommended weight restrictions are not followed (Twin Long, Queen, King, CA King and Split/Dual CA King bases - up to 850 lbs. each peak limit and up to 700 lbs. operating limit) this warranty is void.

Replacement parts may be new or reconditioned at Tempur-Pedic®'s discretion.

Except for the 25 Year Warranty provided for the frame of this product, there is no warranty at all after five years, dating from commencement of this Limited Warranty.

### **ADDITIONAL LIMITATIONS ON WARRANTY COVERAGE**

In the event a warranty claim is filed and a warranty replacement is deemed necessary, purchaser will be required to surrender the original product, including any components, to Tempur-Pedic® at the time of the replacement. Return of the frame, however, should it need to be replaced, is not required.

Repairs to or replacement of the TEMPUR-PEDIC ERGO EXTEND™ model or its components under the terms of this Limited Warranty will apply to the original warranty period and will not serve to extend such period. This Warranty begins on the "warranty commencement date" which is the date of purchase for new unused products.

# warranty information

If you did not purchase this TEMPUR-PEDIC ERGO EXTEND™ model directly from Tempur-Pedic®, proof of purchase will be required to demonstrate that you are the original purchaser and eligible to make a valid claim under this Warranty.

If original proof of purchase is not provided by the purchaser, Tempur-Pedic® reserves the right to determine if the unit is covered, or is not covered, by this Warranty and may use the manufacturing date as the warranty commencement date.

The decision to repair or to replace defective parts under this Limited Warranty shall be made by Tempur-Pedic® at its option and at its sole discretion. Except for the Warranty provided for the frame of this product, there is no warranty at all after five years, dating from commencement of this Limited Warranty.

TEMPUR-PEDIC® SHALL NOT BE LIABLE FOR INCIDENTAL OR CONSEQUENTIAL DAMAGES RESULTING FROM THE USE OF THIS PRODUCT OR ARISING OUT OF ANY BREACH OF THIS WARRANTY. THE EXCLUSIVE REMEDY FOR BREACH OF THIS WARRANTY SHALL BE REPLACEMENT OR CREDIT TOWARDS REPLACEMENT AS SET FORTH HEREIN. THERE ARE NO EXPRESS OR IMPLIED WARRANTIES, INCLUDING IMPLIED WARRANTIES OF MERCHANTABILITY AND FITNESS FOR A PARTICULAR PURPOSE, OTHER THAN THE WARRANTY DESCRIBED ON THE FACE OF THIS LIMITED WARRANTY.

Some states do not allow the exclusion or limitation of incidental or consequential damages, so the above limitation or exclusion may not apply to every purchaser. This Warranty gives the purchaser specific legal rights, and the purchaser may also have other legal rights, which may vary from state to state.

If you the purchaser experience any problem with your TEMPUR-PEDIC ERGO EXTEND™ during the warranty period, please consult the troubleshooting section of your Reference Guide. If the problem persists, please contact Tempur-Pedic®'s Customer Service Department by calling toll-free 1-800-821-6621 or by sending an email to customer.service@tempurpedic.com.

PLEASE RETAIN THIS WARRANTY PAPERWORK AND ORIGINAL SALES RECEIPT FOR EASY FUTURE REFERENCE AND DOCUMENTATION.

This Warranty is valid in all 50 states, Puerto Rico, Mexico and Canada.

V001\_R10

IF YOU HAVE ANY ISSUES WITH YOUR ADJUSTABLE BASE WITHIN THE WARRANTY PERIOD, PLEASE REFER BACK TO THE INSTRUCTIONS IN THIS USER MANUAL. IF YOUR ISSUES PERSIST, PLEASE CALL TEMPUR-PEDIC CUSTOMER SERVICE:

Please have your receipt ready and available.

**TEMPUR-PEDIC CUSTOMER SERVICE TOLL FREE NUMBER:  
U.S. 1-800-821-6621 | CANADA : 1-800-887-4321  
MÉXICO: 01-722-273-1810**

THANK YOU AND ENJOY YOUR TEMPUR-PEDIC ERGO EXTEND™ ADJUSTABLE BASE.

Serial Number: \_\_\_\_\_

(Place your serial number here for ready reference.)

Model Number:

Twin Long: 19001-38.80-3370

Queen: 19001-60.80-3370

CA King Split: 19001-36.84-3370

King: 19001-76.80-3370-1 (Head), 19001-76.80-3370-2 (Foot)

CA King: 19001-72.84-3370-1 (Head), 419001-72.84-3370-2 (Foot)



# consignes de sécurité et directives d'utilisation

## Attention : Avertissements importants relatifs à la sécurité

Veuillez lire toutes ces consignes avant d'utiliser votre base réglable TEMPUR-PEDIC ERGO EXTEND™

### CONSERVEZ CES CONSIGNES.

#### **Pour réduire les risques de chocs électriques, brûlures, incendies ou blessures :**

Vous devez toujours débrancher la base réglable de la prise électrique avant tout nettoyage ou entretien de quelque partie que ce soit de la base. Afin de réduire les risques de chocs électriques. Pour effectuer le débranchement de façon sécuritaire, assurez-vous que la base est en position à plat ou horizontale et que tous les moteurs sont en position d'arrêt, puis retirez la fiche d'alimentation de la prise électrique.

Éloignez le cordon d'alimentation de toutes sources de chaleur. N'opérez jamais la base lorsque les ouvertures d'aération sont obstruées. Voyez à ce que les ouvertures d'aération soient exemptes de peluches, cheveux ou toutes autres particules. Évitez d'insérer ou d'échapper quelque objet que ce soit dans les ouvertures d'aération. Cessez l'utilisation de la base de lit et contactez un centre de service qualifié si : la fiche ou le cordon est endommagé, la base ne fonctionne pas correctement, ou elle a été immergée, endommagée ou abîmée.

Cette base réglable doit être utilisée uniquement aux fins pour lesquelles elle a été conçue, tel que stipulé dans ce manuel. N'utilisez pas d'accessoires/pièces non recommandés par le fabricant.

Une étroite supervision est requise lorsque la base réglable est utilisée par ou près d'enfants, de convalescents ou de personnes handicapées.

#### **Sécurité électrique:**

##### **Pour une sécurité optimale, votre base réglable doit être branchée à un protecteur de surtension (non fourni avec la base réglable).**

La base réglable doit être branchée directement dans une prise de courant murale ou à un protecteur de surtension (recommandé). La connexion inappropriée de l'équipement peut entraîner des risques de chocs électriques, d'incendies électriques ou de dysfonctionnement de la base réglable. Si la fiche électrique ne convient pas à votre prise de courant, veuillez contacter un électricien qualifié pour installer une prise adéquate. Toute modification non autorisée ou le fait de ne pas utiliser de prise de courant murale ou de protecteur de surtension peuvent invalider la portion électrique de votre garantie.

#### **Avertissement concernant la garantie:**

N'ouvrez pas ni n'altérez le boîtier de contrôle, les moteurs, ou les télécommandes (sauf le compartiment à piles). Votre garantie sera invalidée si le fonctionnement interne des composants est altéré. Pour des renseignements complets sur la garantie, veuillez vous référer à la section des renseignements sur la garantie, pages 39-40.

#### **Utilisation à domicile et avis de non-responsabilité en milieu hospitalier:**

La base réglable TEMPUR-PEDIC ERGO EXTEND™ a été conçue pour usage à domicile uniquement. Cette base n'a pas été conçue pour être utilisée en milieu hospitalier et n'est pas conforme aux normes applicables en milieu hospitalier. N'utilisez pas cette base réglable avec un matériel d'oxygénothérapie de TYPE TENTE À OXYGÈNE, ou à proximité de gaz explosifs.

#### **Animaux domestiques et jeunes enfants:**

Éliminez immédiatement tous les matériaux d'emballage, car ils peuvent présenter des risques de suffocation pour les jeunes enfants et les animaux domestiques. Afin d'éviter toute blessure, ne permettez pas aux enfants et aux animaux domestiques de jouer ou de sauter sur ou sous le lit. La base réglable ne doit pas être opérée par des enfants sans la supervision d'un adulte.

#### **Caractéristiques de sécurité :**

Les moteurs de la tête et du pied, à libre déclenchement, ont été conçus pour abaisser le matelas en se rétractant uniquement par gravité, sans jamais tirer vers le bas, ce qui minimise les points de pression.

#### **Numéros du modèle:**

Simple long : 19001-38.80-3370

Grand : 19001-60.80-3370

Très grand CAL divisé : 19001-36.84-3370

Très grand : 19001-76.80-3370-1 (tête), 19001-76.80-3370-2 (pied)

Très grand CAL : 19001-72.84-3370-1 (tête), 19001-72.84-3370-2 (pied)

#### **Puissances nominale:**

Entrée: AC 100-240V 50/60 HZ 2.0A

# consignes de sécurité et directives d'utilisation

**SORTIE:** DC 29V 2.0A  
**WATTS:** 58W

## Classification du produit:

Les moteurs de levage n'ont pas été mis au point pour fonctionner en continu pendant plus de deux (2) minutes durant un laps de temps de dix-huit (18) minutes ou environ 10% de leur cycle de fonctionnement. Le fait de contourner ou d'excéder cette limite peut réduire la durée de vie du produit et la garantie.

## Limites De Poids:

Les limites de poids recommandées pour le TEMPUR-PEDIC ERGO EXTEND™ sont : Simple long, grand, très grand, très grand CAL et les bases divisées/doubles de format très grand CAL : 850 livres

REMARQUE : Un excès de poids au-delà de la limite de poids recommandée pourrait endommager votre TEMPUR-PEDIC ERGO EXTEND™ en plus d'annuler votre garantie. Vous devez vous coucher et vous lever de votre lit TEMPUR-PEDIC ERGO EXTEND™ alors qu'il est en position à plat ou horizontale. Le fait d'excéder ces limites de poids peut endommager la base réglable et/ou causer des blessures; cela peut également invalider la garantie.

TEMPUR-PEDIC ERGO EXTEND™ s'ajuste aisément à l'intérieur des cadres de lit, mobiliers de literie, lits plateformes certifiés pour soutenir un minimum de 1 000 livres. Si la base réglable est utilisée sans pattes de lit et placée directement sur un cadre de lit ou un lit plateforme, nous recommandons fortement la présence de traverses afin d'assurer que la base réglable TEMPUR-PEDIC ERGO EXTEND™ maintienne sa stabilité durant l'opération.

**Le fait d'excéder ces limites de poids peut endommager la base réglable et/ou causer des blessures; cela peut également invalider la garantie.**

## Acoustique

Lors de l'opération normale de la base réglable, les roulettes qui permettent au lit de maintenir ses distances du mur entrent en contact avec les supports en acier de la plateforme de la base, créant ainsi un bruit de contact. Lorsque le dormeur se met au lit, en sort ou change de position sur la base, ce bruit de contact peut être audible et c'est tout à fait normal.

## Entretien du tissu:

Afin de prolonger la vie du tissu de votre matelas, protégez-le, autant que possible, de l'action directe des rayons de soleil. Pour nettoyer les taches, essayez l'endroit avec une éponge légèrement humide ou passez-y l'aspirateur en utilisant la brosse douce pour retirer les particules. Placez le matelas à une distance minimale de trente (30) cm (12 pouces) de toutes sources de chaleur.

Pour un nettoyage en profondeur, épongez les déversements de liquides à l'aide d'un chiffon propre et sec. Essayez avec un linge propre humecté d'eau chaude. Ne pas mouiller excessivement. Une brosse à poils doux peut être utilisée pour enlever la saleté plus tenace. Évitez les égratignures en brossant doucement. Essayez avec un linge propre humecté d'eau chaude afin d'enlever les résidus après le brossage. Faites sécher à l'ombre loin de toutes sources directes de chaleur.

Si des traces de taches persistantes demeurent visibles, demandez l'aide d'un professionnel du nettoyage.

## Conformité FCC:

Cet appareil est conforme à la section 15 de la FCC. Le fonctionnement de l'appareil est assujéti aux deux conditions suivantes : (1) cet appareil ne causera pas d'interférences nuisibles et (2) cet appareil doit accepter toutes les interférences reçues, y compris celles qui pourraient provoquer un fonctionnement non souhaitable.

Tout changement apporté à l'antenne ou à cet appareil peut entraîner le dépassement des exigences d'exposition aux radiofréquences de la FCC et annuler le droit de l'utilisateur de faire fonctionner l'appareil.

Fréquence radio : 2.4 GHz

CAN ICES-3 (B)/NMB-3(B) Radiofréquences : 2.4 GHz

CAN ICES-3 (B)/NMB-3(B)

# liste des pièces

Avant de vous débarrasser des matériaux d'emballage, assurez-vous que toutes les pièces sont incluses.

Vous trouverez toutes les pièces électriques et les composants devant être installés dans les boîtes sous la base ou attachés au cadre.

- A) Télécommande sans fil (1) et piles AAA (3).
- B) Barre de retenue de matelas (1)\*
- C) Pattes de lit (4) (6 pattes avec les formats T.grand/T.grand CAL)
- D) Cordon d'alimentation (1)
- E) Bloc d'alimentation (1)
- F) Boîtier des piles de secours (1)  
(les piles de 9 volts ne sont pas incluses)
- G) Bande de connexion
- H) Cordon de synchronisation ‡

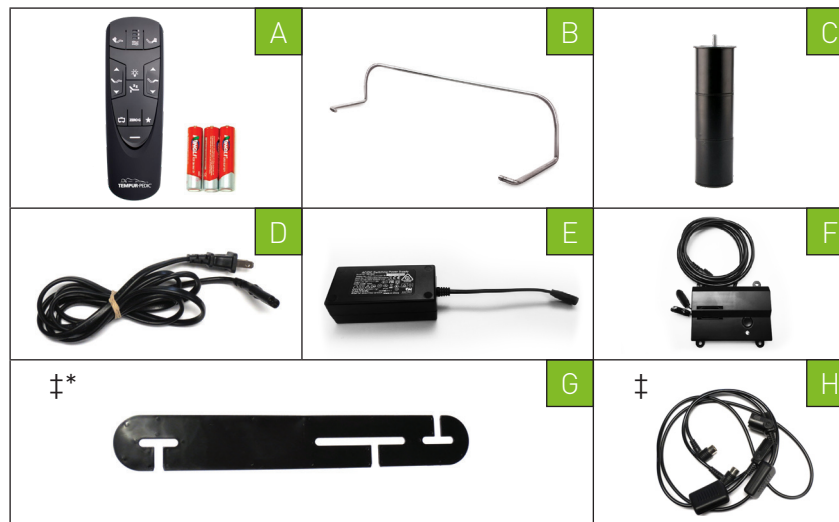

Pièces additionnelles incluses avec une base TG double/divisée

- I) (2) Boulons long
- (2) Rondelles
- (2) Écrou papillon

Pièces diverses (non incluses)

- J) Protecteur de surtension
- K) Piles de 9 volts (2)

- \* Les articles sont attachés à la base à des fins d'expédition. Détachez-les soigneusement de la base et mettez-les de côté.
- ‡ Inclus seulement avec les bases de formats simple long et Très grand CAL divisé.

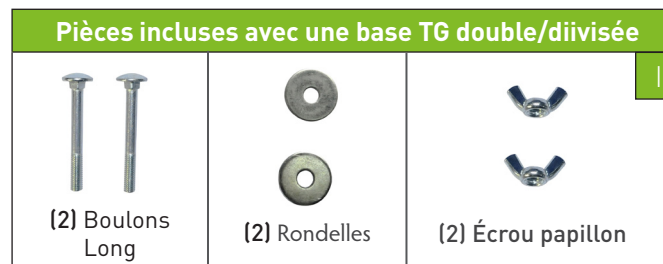

**IMPORTANT!** Pour votre sécurité, lisez attentivement et complètement le manuel du propriétaire avant d'utiliser ce produit. Des chocs électriques pourraient survenir si les composants électriques n'ont pas été installés ou opérés adéquatement selon ces directives.

# aperçu de la base

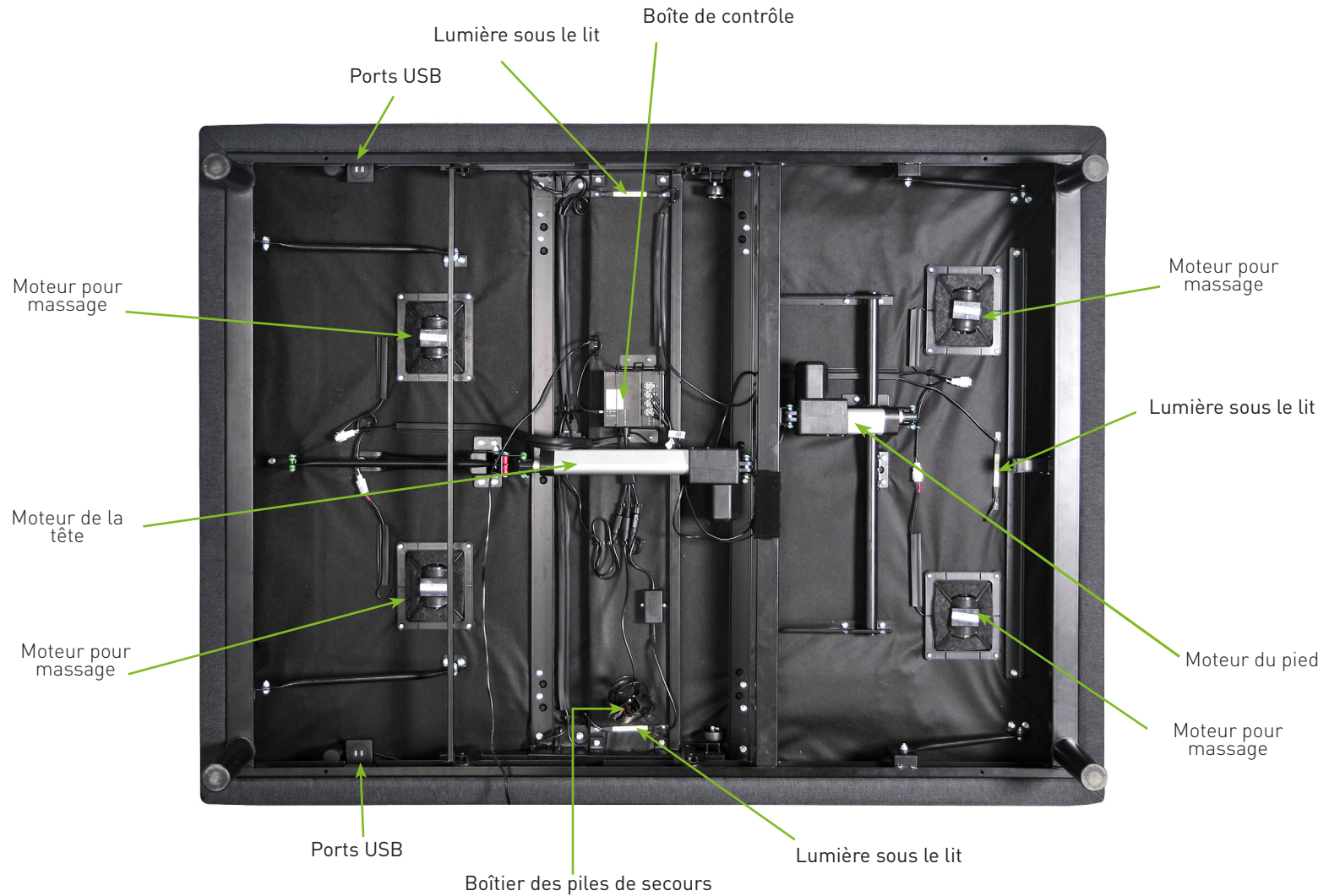

# guide de référence rapide

Non à l'échelle. Pour fins d'illustration seulement. Lire toutes les directives avant de commencer l'installation.

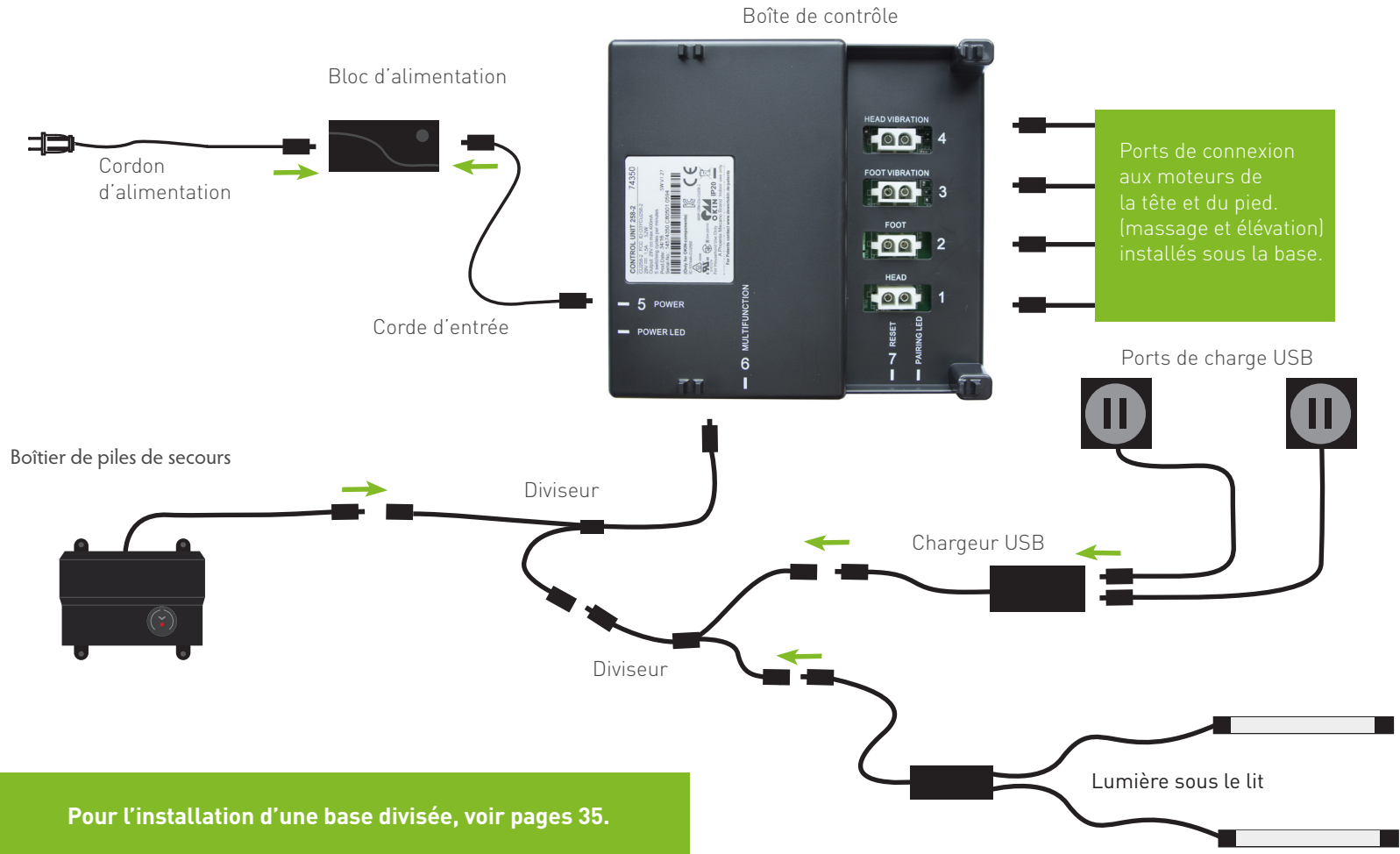

Pour l'installation d'une base divisée, voir pages 35.

# guide d'installation

Pour des raisons de sécurité, l'installation de la base réglable nécessite la collaboration de deux personnes.

## ÉTAPE 1

Placez la boîte de la base réglable à l'endroit désiré en la déposant à l'envers, c'est-à-dire que le dessous de la boîte est orienté vers le haut.

Retirez les matériaux d'emballage et assurez-vous de ne pas transpercer la boîte avec tout objet pointu.

## ÉTAPE 2

Retirez la base réglable de la boîte en la maintenant à l'envers, de sorte que le dessous de la base soit orienté vers le haut.

## ÉTAPE 3

Pour installer les fixations de la tête de lit, (vendues séparément) voir les directives pages 36-37

Les pattes sont expédiées complètement assemblées. Obtenez la hauteur désirée à l'aide de 3 segments de 3 " chacun, en retirant ou ajoutant un ou deux segments à chaque patte de lit.

Pour installer les pattes, enfiler la rondelle sur le boulon, le côté enfoncé face à la patte et serrez à la main. Ne pas trop serrer.



## ÉTAPE 4

Pour l'installation d'une base divisée, voir page 35.

Localisez le boîtier de piles de secours et y installez deux (2) piles de 9 volts (non incluses).

(Pour les directives d'opération, voir page 33).

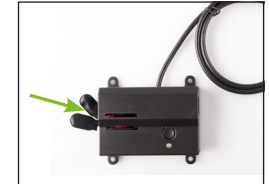

## ÉTAPE 5

Déroulez le cordon d'entrée (connecté au port du boîtier de contrôle) et branchez-le dans le bloc d'alimentation.



## ÉTAPE 6

Déroulez le cordon d'alimentation et branchez-le dans le bloc d'alimentation. Déposez le bloc d'alimentation par terre et étendez le cordon d'alimentation à partir de la base. Assurez-vous que le bloc d'alimentation ainsi que tous les cordons branchés sont dirigés vers le protecteur de surtension approprié.





# guide d'installation

## ÉTAPE 7

Remettez soigneusement la base sur ses pattes. Important : la manipulation de la base nécessite la collaboration de deux personnes. Ne pas traîner la base sur le plancher. Ne laissez pas le cadre de lit reposer sur le côté, une pression excessive pourrait

## ÉTAPE 8

Branchez le cordon d'alimentation à une source d'alimentation.  
**Un protecteur de surtension est recommandé.**

## ÉTAPE 9

Assurez-vous que les piles sont correctement installées à l'arrière de la télécommande. Testez brièvement les fonctions afin de vérifier le bon fonctionnement de la télécommande. Remettez la base en position à plat ou horizontale avant d'y déposer le matelas.

## ÉTAPE 10

Glissez le côté gauche de la barre de retenue du matelas dans la fixation. Tirez la barre de retenue dans la fixation opposée et sécurisez le côté droit.



L'installation est maintenant complétée!  
**Testez toutes les fonctions de la télécommande.**



# guide d'installation pour base divisée – TG/TG CAL

L'installation de la base nécessite la collaboration de deux personnes.



## ÉTAPE 1

Alignez les sections de la tête et du pied. Assurez-vous d'aligner les trous des boulons filetés et le dessus du cadre, tel que montré à la Fig. A et les trous latéraux tel que montré à la Fig. B.

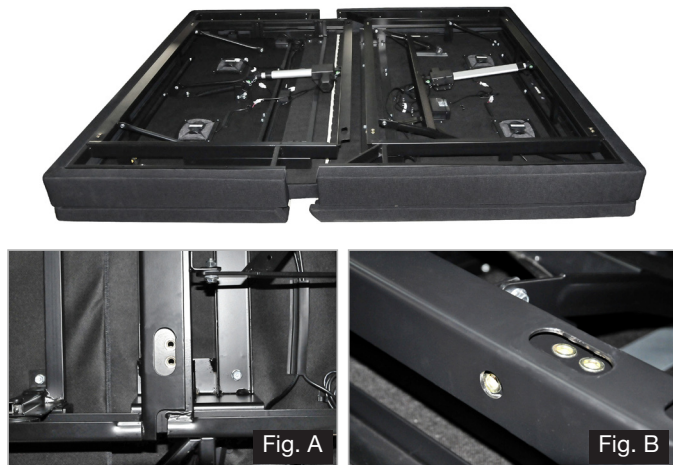

## ÉTAPE 2

Une fois aligné, faites glisser le boulon long dans le trou latéral tel que démontré aux Fig. C et D. Fixez le boulon à l'aide de l'une des rondelles et des écrous papillon. Répétez cette étape pour l'autre côté de la base.

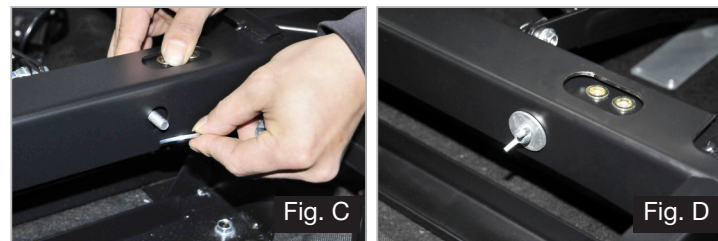

## ÉTAPE 3

Fixez les pattes en les vissant. Faites de même pour les quatre coins et les deux côtés de la section du milieu.

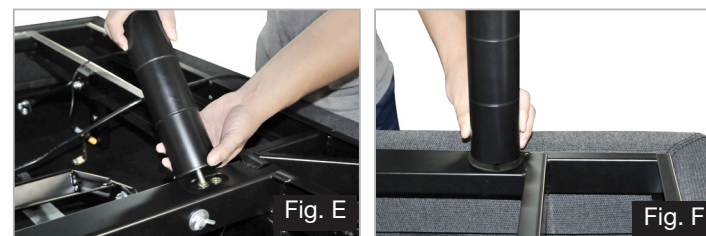

Pour installer les fixations de la tête de lit (vendues séparément), voir les directives en page 37 du Manuel du propriétaire.



# guide d'installation pour base divisée – TG/TG CAL

## ÉTAPE 4

Connectez les câbles du moteur de la tête et du moteur de massage de la tête aux ports identifiés sur le boîtier de contrôle.

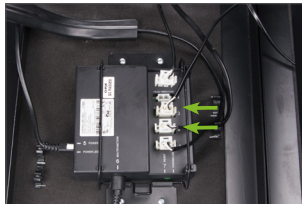

Branchez les câbles USB à la chargeur USB.



Fig. G



L'installation est maintenant complétée. Veuillez revenir à l'étape 4 de la page 26 pour des renseignements additionnels.

# télécommande

La télécommande arrive couplée à la base réglable.  
Trois (3) piles AAA sont nécessaires pour opérer la télécommande.



## MASSAGE

### Contrôle de la zone du massage de tête :



Active le massage continu de base et offre deux niveaux d'intensité : faible et élevé. Arrêt.

### Contrôle de la zone du massage du pied :



Active le massage continu de base et offre deux niveaux d'intensité : faible et élevé. Arrêt.

### Contrôle du massage en mode ondulatoire :



Alimente et active le mode de massage programmé et offre trois modes de massage ondulatoire 1, 2, 3 et arrêt. Faible intensité par défaut.

Il existe un choix de 3 modes de massage ondulatoires possible et deux niveaux d'intensité. Appuyez sur le sélecteur de mode de massage ondulatoire pour choisir le mode désiré (1, 2, ou 3), puis utilisez les boutons du massage de la tête et/ou du pied pour afficher les niveaux d'intensité disponibles. Une fois que le mode de massage a été choisi, il fonctionnera pendant 30 minutes à moins que ce mode soit annulé en appuyant sur le bouton du sélecteur de mode de massage ondulatoire de façon répétitive jusqu'à ce que le massage s'arrête.

Si l'un des modes de massage ondulatoire n'est pas désiré, appuyez sur les boutons de massage de la tête et/ou du pied et le massage pour ces sections sera activé. Deux niveaux différents d'intensité seront proposés de même que la mise hors tension.

# couplage de la télécommande

La télécommande arrive couplée à la base réglable.  
Trois(3) piles AAA sont requises pour opérer la télécommande.

## AJUSTER



### Ajustement de la position de la tête

À utiliser pour élever et abaisser la section de la tête de votre base réglable.



### Ajustement de la position du pied

À utiliser pour élever et abaisser la section du pied de votre base réglable.

\* Ne peut pas être reprogrammés

‡ Peut être reprogrammé à la position désirée de l'utilisateur.

Les fonctions pré-réglées ZÉRO G, TV au lit, anti-ronflement et la position préférée au lit peuvent être reprogrammées à toute position choisie par l'utilisateur. Vous n'avez qu'à ajuster le lit à la position désirée, puis à maintenir enfoncé n'importe lequel des 4 boutons jusqu'à ce que le voyant de la télécommande clignote deux fois. La fonction est maintenant reprogrammée.

Pour remettre les boutons à leur position d'origine, appuyez simultanément sur les boutons 1-touche à plat et Zéro G pendant 5 secondes. Le voyant rétroéclairé de la télécommande clignotera deux fois pour indiquer que les positions d'origine ont été restaurées.

## PRÉRÉGLÉE

ZÉRO G

### Zéro Gravité ‡

Ajuste vos jambes pour soulager la pression au bas du dos.



### À plat (horizontale)\*

Le bouton 1-touche à plat abaisse la tête et le pied à la position à plat ou horizontale et arrête le massage s'il est en cours.



### Position pré-réglée TV au lit ‡

Positionne la tête et le pied pour regarder la TV.



### Position pré-réglée anti-ronflement ‡

Élève la tête du lit légèrement pour faciliter l'ouverture des voies respiratoires.



### Position pré-réglée préférée ‡

Position pré-réglée reprogrammable.



### Voyant lumineux DEL sous le lit \*

Met en marche/éteint le voyant lumineux DEL sous le lit.

# couplage des télécommandes

## Couplage de la télécommande

La télécommande d'origine arrive déjà couplée à la base réglable. Aucune autre action n'est requise. Si la télécommande n'est pas couplée à la base, veuillez suivre les étapes ci-dessous.

### ÉTAPE 1

Localisez le boîtier des piles de secours et appuyez DEUX FOIS sur le bouton. Un voyant s'allumera sur le boîtier des piles de secours.

Bouton du boîtier des piles de secours

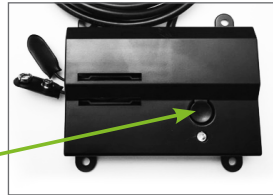

### ÉTAPE 2

Retirez le couvercle à l'arrière de la télécommande, appuyez et maintenez le bouton de COUPLAGE. Le bouton de s'illuminera en bleu et commencera à clignoter. Lorsque le bouton de COUPLAGE arrêtera de clignoter, le voyant lumineux s'éteindra. Relâchez le bouton de COUPLAGE. La télécommande est maintenant couplée à la base réglable.

Bouton de couplage



### \*PROCÉDURE DE COUPLAGE ALTERNATIVE

Localisez le boîtier de contrôle (voir la liste des pièces à la page 24) et appuyez deux fois sur le bouton. Un voyant DEL vert s'allumera sur la boîte de contrôle. À l'arrière de la télécommande, appuyez et maintenez le bouton de couplage (PAIR) enfoncé. Le bouton de couplage s'allumera en bleu et commencera à clignoter. Lorsque le bouton de couplage arrêtera de clignoter, le voyant DEL vert sur le boîtier de contrôle s'éteindra. Relâchez le bouton de couplage. La télécommande est maintenant couplée avec la base réglable.

### Activer le verrouillage parental



Appuyez et maintenez enfoncés ensemble les boutons TÊTE ÉLEVÉE ET TÊTE ABAISSÉE pendant environ six (6) secondes. Le voyant lumineux de la télécommande clignotera deux fois. Lorsque le voyant s'arrêtera, la télécommande sera en mode verrouillage parental.. Lorsque la télécommande est verrouillée, les boutons ne peuvent activer aucun mouvement de votre base réglable.

### Désactivez le verrou de sécurité pour enfants



Appuyez et maintenez enfoncés ensemble les boutons PIED ÉLEVÉ ET PIED ABAISSÉ pendant environ six (6) secondes. Le voyant de la télécommande clignotera deux fois. Lorsqu'il s'arrêtera, la télécommande sera déverrouillée. La télécommande et la base réglable fonctionneront normalement.

# boîtier des piles de secours

Deux (2) piles de 9-volt sont nécessaires pour opérer les fonctions du boîtier des piles de secours.  
Les piles NE SONT PAS INCLUSES.

## APERÇUE

Pour utilisation en situation d'urgence seulement, en cas d'une panne de courant.

Dans le cas où la base serait bloquée dans une position articulée durant une panne de courant, le boîtier des piles de secours remettra la base en position à plat ou horizontale. Les piles ne doivent pas être utilisées lors de l'opération normale de la base réglable.



## ÉTAPE 1

Installer les piles 9 volts dans le boîtier des piles de secours.

Utilisez des piles de même marque.

## ÉTAPE 2

Appuyez sur le bouton sur le boîtier des piles de secours pour remettre la base en position à plat ou horizontale.

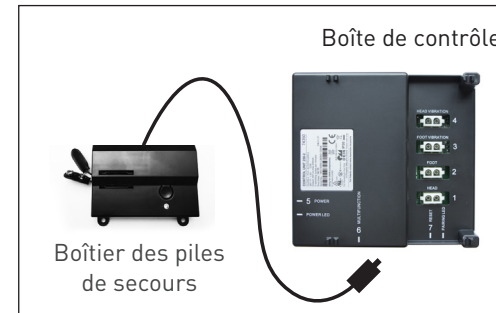

# bande de connexion

Les bandes de connexion ont été fixées au cadre de la base lors de l'expédition.

## APERÇU

S'il s'agit d'une installation de base divisée, les bandes de connexion en plastique sont fournies (une par base) pour réunir les bases. Utilisez les deux bandes de connexion afin de sécuriser les panneaux de la tête et du pied ensemble.



## ÉTAPE 1

Les bases étant à l'endroit désiré, desserrez légèrement les deux pattes de lit afin de permettre aux bandes de s'ajuster au boulon de la patte, entre la rondelle de la patte et le cadre.



## ÉTAPE 2

Glissez le côté (a) de la bande de connexion dans le boulon de la patte de lit. Faites pivoter la bande et connectez le côté (b) au boulonsangle et branchez le côté (b) au boulon de la patte. Sécurisez la bande en la tirant vers la gauche.



## ÉTAPE 3

Resserrez les pattes de lit. Ne pas trop serrer. Utilisez la bande de connexion restante et répétez la procédure sur l'autre extrémité de la base.

# synchronisation de deux bases

Un cordon de synchronisation est inclus avec la base simple long, divisées de format grand, et Très grand lit CAL divisé.

Le cordon de synchronisation connecte les deux boîtiers de contrôle à une seule télécommande afin d'assurer la synchronisation des deux bases.

## ÉTAPE 1

Débranchez les bases de la source d'alimentation.

## ÉTAPE 2

Débranchez le câble du boîtier des piles de secours de chaque boîtier de contrôle ou câble diviseur (notez l'endroit où le câble était branché).

## ÉTAPE 3

Connectez l'extrémité mâle de chaque cordon de synchronisation au boîtier de contrôle ou au câble diviseur. Insérez-les dans le même port que celui duquel vous avez déconnecté le boîtier des piles de secours à l'étape 2.

## ÉTAPE 4

Connectez la fiche mâle de chaque boîtier des piles de secours à la fiche femelle du cordon de synchronisation. (Référez-vous à l'illustration à droite).

## ÉTAPE 5

Rebranchez les bases à la source d'alimentation.

## ÉTAPE 6

Vérifiez si tous les cordons sont fixés de manière sécuritaire. Les deux télécommandes opéreront maintenant les deux bases simultanément.

**Le système est maintenant relié. Appuyez sur les boutons de l'une ou l'autre télécommande et les deux bases seront contrôlées simultanément.**

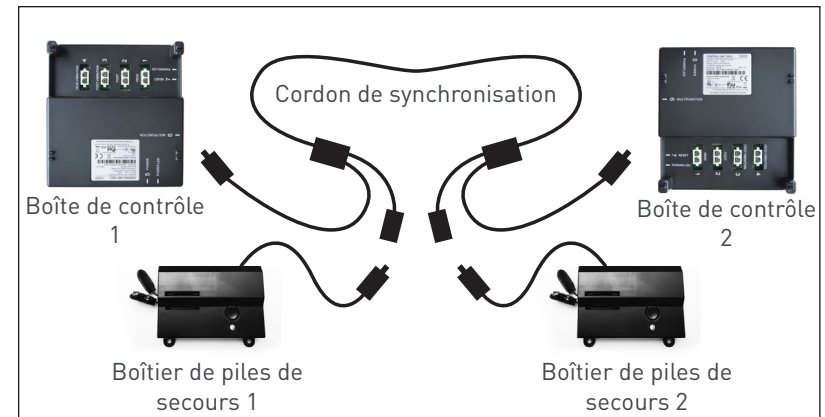

## NOTES DE REPRÉSENTATION

Si les bases sont interchangées, remettez les deux bases en position à plat et refaites les étapes de la synchronisation.

# guide d'installation des fixations de la tête de lit

Les fixations de la tête de lit sont des accessoires optionnels et ne sont pas incluses.

Une clé à douilles de 9/16" + une clé à molette de 1/2" sont nécessaires pour compléter l'installation.

## ÉTAPE 1

- Alignez le trou dans la fixation avec la douille en laiton dans laquelle se visse la patte de lit. Maintenez la fixation en place et vissez la patte dans la base jusqu'à ce qu'elle soit bien serrée. **NE VISSEZ PAS TROP FORTEMENT**, car la patte de lit pourrait tourner à vide.
- Alignez la pièce avec le trou dans le cadre (situé vers le pied de la base) et utilisez un boulon court et un écrou pour sécuriser la fixation. Assurez-vous que le boulon est bien serré.

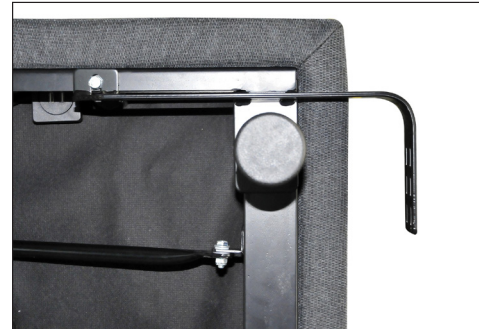

## ÉTAPE 2

Attachez l'espaceur en plastique et la fixation en T.

- Mesurez la distance entre les trous de montage sur la tête de lit et installez l'espaceur et la plaque de fixation pour accueillir la tête de lit.
- Pour installer l'espaceur en plastique et la plaque de fixation, vous avez besoin de deux (2) boulons longs et deux (2) écrous. Placez l'espaceur et la plaque de fixation à l'endroit désiré et glissez les boulons dans les trous, tête orientée vers l'extérieur. Positionnez les boulons en diagonale sur l'espaceur. Utilisez la clé à douilles de 9/16" ainsi que la clé à molette pour serrer les boulons.

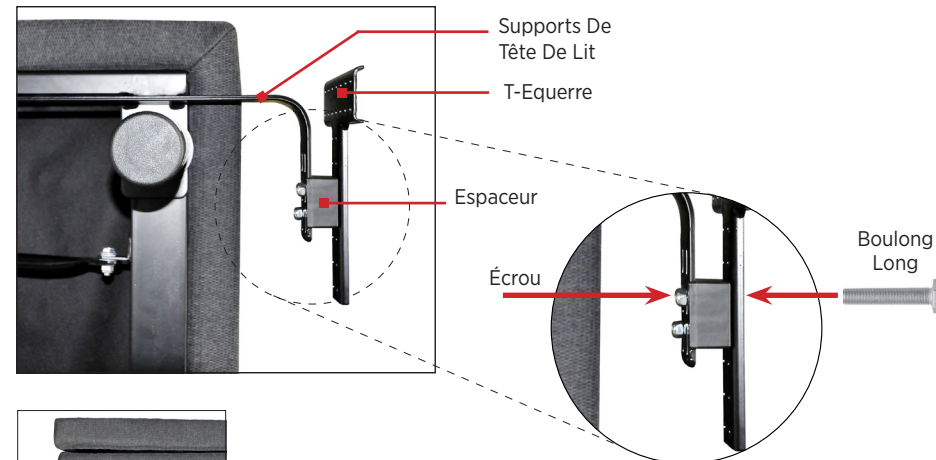

## ÉTAPE 3

Vous pouvez maintenant assembler votre tête de lit et la plaque de fixation à l'aide des boulons courts et des écrous restants afin de la relier aux fixations. Les têtes de boulons seront orientées vers l'extérieur. Utilisez une clé à douilles de 9/16" et une clé à molette de 1/2" pour serrer les boulons.





# guide d'installation des fixations de la tête de lit pour TG lit / TG lit CAL divisé

Les fixations de la tête de lit pour très grand lit et très grand lit CAL divisé sont des accessoires optionnels et ne sont pas incluses. Une clé à douilles de 9/16" (14 mm) + une clé à molette de 1/2" (13 mm) sont nécessaires pour compléter l'installation.

## ÉTAPE 1

- Alignez le trou dans la fixation avec la douille en laiton dans laquelle se visse la patte de lit. Maintenez la fixation en place et vissez la patte dans la base jusqu'à ce qu'elle soit bien serrée. **NE VISSEZ PAS TROP FORTEMENT**, car la patte de lit pourrait tourner à vide.
- Alignez la pièce avec le trou dans le cadre (situé vers le pied de la base) et utilisez un boulon court et un écrou pour sécuriser la fixation. Assurez-vous que le boulon est bien serré.



## ÉTAPE 2

Attachez l'espaceur en plastique et la fixation en T

- Mesurer la distance entre les trous de montage et la tête de lit et installer la plaque d'espacement et l'attache à accommoder la tête de lit.
- Pour installer l'espaceur en plastique et la plaque de fixation, vous avez besoin de deux (2) boulons longs et deux (2) écrous. Placez l'espaceur et la plaque de fixation à l'endroit désiré et glissez les boulons dans les trous, tête orientée vers l'extérieur. Positionnez les boulons en diagonale sur l'espaceur. Utilisez la clé à douilles de 9/16" ainsi que la clé à molette pour serrer les boulons.

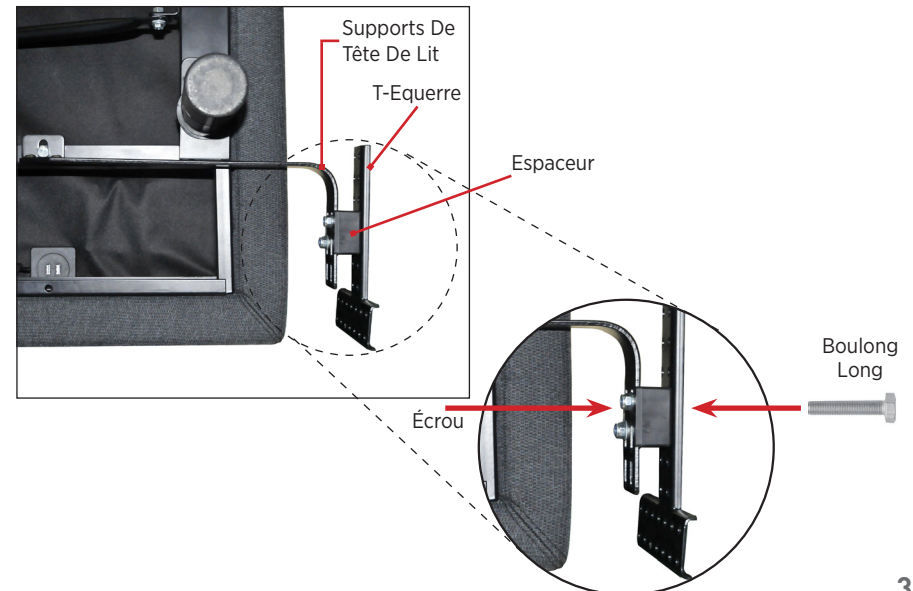

## ÉTAPE 3

Vous pouvez maintenant assembler votre tête de lit et la plaque de fixation à l'aide des boulons courts et des écrous restants afin de la relier aux fixations. Les têtes de boulons seront orientées vers l'extérieur. Utilisez une clé à douilles de 9/16" et une clé à molette de 1/2" pour serrer les boulons.

## Si une ou plusieurs fonctions sur la base de lit ont cessé de fonctionner :

### **BASE RÉGLABLE**

- Vérifier sous la base réglable si toutes les connexions sont bien fixées et qu'aucun cordon ou aucune pièce de literie n'entrave les mouvements de la base.
- Vérifiez si le voyant DEL vert est bien allumé sur le boîtier de contrôle. S'il n'est pas allumé, vérifiez si l'entrée et les cordons d'alimentation sont connectés adéquatement.
- Débranchez la base pendant 60 secondes afin de réinitialiser les composants électroniques.
- Branchez la base réglable dans une sortie électrique différente ou testez la prise de courant avec un autre appareil fonctionnel (un protecteur de surtension avec mise à la terre est recommandé).

### **TÉLÉCOMMANDE**

- Assurez-vous que vos piles sont correctement installées ou n'ont pas besoin d'être remplacées.

Si vous n'avez pas solutionné votre problème à l'aide des directives ci-dessus, veuillez relever le numéro de série sur la carte de garantie ou à l'arrière de la télécommande et appeler l'équipe du service à la clientèle de votre région.

**Pour le service à la clientèle de Tempur-Pedic, veuillez appeler : É.-U. : 1-800-821-6621 | Canada: 1-800-887-4321 |  
México: 01-722-273-1810**

# Renseignements sur la garantie

## Limited Warranty for TEMPUR-PEDIC ERGO EXTEND™

TEMPUR-PEDIC NORTH AMERICA, LLC ("TEMPUR-PEDIC") GARANTIT QU'IL REMPLACERA OU RÉPARERA, À SA SEULE DISCRÉTION, LE MODÈLE TEMPUR-PEDIC ERGO EXTEND™ DE L'ACHETEUR S'IL S'AVÈRE DÉFECTUEUX EN RAISON D'UN DÉFAUT DE MATÉRIEAUX OU DE FABRICATION, SOUS RÉSERVE DES LIMITATIONS DÉCRITES DANS CETTE GARANTIE.

TEMPUR-PEDIC DÉCLINE TOUTE RESPONSABILITÉ QUANT À LA QUALITÉ DES PRODUITS SAUF DISPOSITIONS CONTRAIRES DE LA PRÉSENTE GARANTIE. IL N'Y A AUCUNE GARANTIE QUI PROLONGE OU ÉTEND LES GARANTIES AU-DELÀ DE CE QUI EST SPÉCIFIÉ DANS LA PRÉSENTE GARANTIE.

CETTE GARANTIE NE S'APPLIQUE QU'AU MODÈLE TEMPUR-PEDIC ERGO EXTEND™. CE MODÈLE PEUT ÊTRE IDENTIFIÉ PAR RÉFÉRENCE AU NUMÉRO DE SÉRIE SUR LE PRODUIT.

### Années 1, 2 et 3 : COUVERTURE COMPLÈTE DES PIÈCES ET DE LA MAIN-D'OEUVRE

La base réglable TEMPUR-PEDIC ERGO EXTEND™ est garantie contre les défauts de fabrication ou de matériaux pendant une période de trois (3) ans à compter de la date d'entrée en vigueur de la garantie. Durant ces trois premières années de la garantie, le produit est totalement couvert incluant les composants électroniques et électriques, les moteurs de commande et les composants d'alimentation en courant fournis par le fabricant. Sur réception d'un avis, au cours des trois premières années à compter de la date d'entrée en vigueur de la garantie, Tempur-Pedic® expédiera à l'acheteur des pièces de remplacement, sans frais pour l'acheteur, pour remplacer toute pièce défectueuse. De plus, Tempur-Pedic® assumera tous les frais autorisés de main-d'œuvre ainsi que les frais de transport liés à la réparation ou au remplacement de toute pièce que Tempur-Pedic® aura jugée défectueuse. Cette garantie de trois ans ne s'appliquera pas si l'acheteur ne retourne pas toutes les pièces défectueuses à Tempur-Pedic® dans les 15 jours suivant la réception par l'acheteur des pièces de remplacement fournies. Cependant, le retour du cadre n'est pas requis s'il doit être remplacé.

Cette garantie ne couvrira en aucun cas tout dommage attribuable à une utilisation inappropriée ou à une usure normale ou parce que le produit a été soumis à un poids excessif. Cette garantie ne couvrira pas davantage tout acheteur autre que l'acheteur d'origine ni ne couvrira un produit acheté d'une tierce partie non autorisée. Si vous n'êtes pas l'acheteur d'origine de ce produit, vous l'acceptez « tel quel » et « avec tous ses défauts ». Si vous n'avez pas acheté cette base TEMPUR-PEDIC ERGO EXTEND™ directement de Tempur-Pedic®, nous exigerons de vous une preuve d'achat démontrant que vous êtes l'acheteur d'origine et que vous êtes en droit de faire une réclamation valide en vertu de cette garantie.

### Années 4 et 5 : COUVERTURE COMPLÈTE DES PIÈCES SEULEMENT

Sur réception d'un avis au cours des années quatre et cinq (4-5) à compter de la date d'entrée en vigueur de la garantie, Tempur-Pedic® offrira à l'acheteur de remplacer toute pièce défectueuse. Les composants électroniques et électriques, les moteurs de commande et les composants d'alimentation en courant fournis par le fabricant sont inclus. Ces deux (2) années de garantie ne s'appliqueront pas si l'acheteur ne retourne pas toutes les pièces défectueuses à Tempur-Pedic® dans les 15 jours suivant la réception par l'acheteur des pièces de remplacement. L'acheteur doit assumer tous les frais de service, transport, main-d'œuvre et expédition liés à la livraison et/ou au remplacement des pièce(s) défectueuse(s).

### CADRE SEULEMENT - GARANTIE DE 1 À 25 ANS

Nonobstant ce qui précède, Tempur-Pedic® prolonge à 25 ans la garantie sur le cadre utilisé avec ce produit. Spécifiquement, Tempur-Pedic® garantit que pendant 25 années complètes, tout défaut de main-d'œuvre ou de matériaux utilisés dans ledit cadre sera couvert. Dans le cas d'un défaut de cadre, le remplacement complet du produit sera offert. Aux fins de cette garantie de 25 ans, le cadre consiste en la structure de métal de la base et exclut spécifiquement son recouvrement, ses rails latéraux, son tablier et ses pattes, l'actionneur des moteurs de levage, le boîtier de contrôle, les télécommandes, l'alimentation électrique et tous les cordons d'alimentation.

### CONDITIONS GÉNÉRALES ADDITIONNELLES

Cette garantie ne couvrira en aucun cas tout dommage attribuable à une utilisation inappropriée ou à une usure normale ou au non-respect des restrictions de poids recommandées. Cette garantie ne couvrira pas davantage tout acheteur autre que l'acheteur d'origine ni ne couvrira un produit acheté d'une tierce partie non autorisée. Si vous n'êtes pas l'acheteur d'origine de ce produit, vous l'acceptez « tel quel » et « avec tous ses défauts ». Si vous n'avez pas acheté cette base TEMPUR-PEDIC ERGO EXTEND™ directement de Tempur-Pedic®, nous exigerons de vous une preuve d'achat démontrant que vous êtes l'acheteur d'origine et que vous êtes en droit de faire une réclamation valide en vertu de cette garantie. Cette garantie ne comprend pas la couverture de tout dommage causé par l'acheteur ou par d'autres utilisateurs si le produit a été utilisé de manière non conforme aux directives d'utilisation ou d'entretien soulignées dans le Manuel du propriétaire, dans cette garantie, ainsi que dans tout autre document applicable publié ou approuvé par Tempur-Pedic®. Également, cette garantie ne comprend pas la couverture si le produit a été réparé ou modifié par l'acheteur ou par une tierce partie non autorisée ou si le produit a été endommagé en transit. Cette garantie ne s'applique pas aux dommages faits aux matelas, tissus, câbles, cordons électriques ou articles fournis par des revendeurs, tel que défini ci-dessous. Contactez le revendeur ou d'autres tierces parties appropriées pour obtenir les renseignements concernant la garantie de ces articles. Cette garantie ne s'applique pas davantage à tout appel de service non nécessaire, incluant les coûts pour des appels de service à domicile dans le seul et unique but d'éduquer le consommateur quant à la base réglable ou pour repérer un mauvais raccordement électrique. De plus, si les restrictions de poids recommandées ne sont pas suivies (Formats Simple Long, grand, très grand, très grand CAL et les bases divisées/doubles de format très grand CAL - jusqu'à 850 lb chaque limite maximale et jusqu'à 700 lb limite de fonctionnement), cette garantie est invalide.

### LIMITATIONS ADDITIONNELLES SUR LA COUVERTURE DE GARANTIE

Dans le cas où une réclamation de garantie est déposée et qu'une garantie de remplacement seulement est jugée nécessaire, l'acheteur sera requis de remettre à Tempur-Pedic® le produit d'origine incluant tout composant au moment du remplacement. Cependant, le retour du cadre n'est pas requis s'il doit être remplacé.

La réparation ou le remplacement du modèle TEMPUR-PEDIC ERGO EXTEND™ ou de ses composants, en vertu de cette garantie limitée, s'appliquera à la période de garantie d'origine et ne servira pas à prolonger cette période. Cette garantie commence à la « date d'entrée en vigueur de la garantie » laquelle est la date d'achat pour les nouveaux produits non utilisés.

Si vous n'avez pas acheté ce modèle TEMPUR-PEDIC ERGO EXTEND™ directement de Tempur-Pedic®, une preuve d'achat sera requise pour démontrer que vous êtes l'acheteur d'origine et que vous êtes en droit de faire une réclamation valide en vertu de cette garantie.

# Renseignements sur la garantie

Si la preuve d'achat d'origine n'est pas fournie par l'acheteur, Tempur-Pedic® se réserve le droit de déterminer si le produit est couvert ou non par cette garantie et si la date de fabrication peut être utilisée en remplacement de la date d'entrée en vigueur de la garantie.

La décision de réparer ou de remplacer les pièces défectueuses en vertu de cette garantie devra être prise par Tempur-Pedic® à son choix et à sa seule discrétion. À l'exception de la garantie fournie pour le cadre de ce produit, il n'y a plus aucune garantie après cinq années à compter de la date d'entrée en vigueur de cette garantie limitée.

TEMPUR-PEDIC® NE SERA PAS TENU RESPONSABLE DE TOUT DOMMAGE INDIRECT, ACCESSOIRE OU CONSÉCUTIF OU DE TOUT AUTRE DOMMAGE RÉSULTANT DE L'UTILISATION DE CE PRODUIT OU DE L'INOBSERVATION DES DISPOSITIONS DE CETTE GARANTIE. DANS LE CAS D'UNE INOBSERVATION DES DISPOSITIONS DE CETTE GARANTIE, LE REMPLACEMENT OU UN CRÉDIT POUR LE REMPLACEMENT SERA L'UNIQUE RECOURS DE L'ACHETEUR TEL QUE STIPULÉ DANS LA PRÉSENTE GARANTIE. IL N'Y A AUCUNE GARANTIE EXPRESSE OU IMPLICITE ET CELA COMPREND LES GARANTIES IMPLICITES DE COMMERCIALISATION ET DE COMPATIBILITÉ POUR UNE UTILISATION PARTICULIÈRE OU À DES FINS PARTICULIÈRES AUTRES QUE LA GARANTIE DÉCRITE FIGURANT DANS LA PRÉSENTE GARANTIE.

Certains états ne permettent pas l'exclusion ou la limitation des dommages indirects ou consécutifs; conséquemment, la limitation ou l'exclusion ci-dessus peut ne pas s'appliquer à chaque acheteur. Cette garantie accorde des droits juridiques spécifiques à l'acheteur. Il se peut que l'acheteur puisse bénéficier d'autres droits lesquels varient d'un état à l'autre. Cette garantie est valide dans tous les 50 états, à Porto Rico, au Mexique et au Canada.

Si vous l'acheteur expérimentez tout problème que ce soit avec votre base réglable TEMPUR-PEDIC ERGO EXTEND™ durant la période de garantie, veuillez consulter la section dépannage de votre Manuel du propriétaire. Si le problème persiste, veuillez contacter le service à la clientèle de Tempur-Pedic® en appelant sans frais au 1-800-821-6621 ou en envoyant un courriel à customer.service@tempurpedic.com.

VEUILLEZ CONSERVER CE DOCUMENT DE GARANTIE AINSI QUE LE REÇU DE CAISSE D'ORIGINE POUR RÉFÉRENCE ULTÉRIEURE ET CONSULTATION.

SI VOUS AVEZ QUELQUE PROBLÈME QUE CE SOIT AVEC VOTRE BASE RÉGLABLE DURANT LA PÉRIODE DE GARANTIE, VEUILLEZ VOUS RÉFÉRER AUX DIRECTIVES DU MANUEL DU PROPRIÉTAIRE. SI VOTRE PROBLÈME PERSISTE, VEUILLEZ APPELER LE SERVICE À LA CLIENTÈLE DE TEMPUR-PEDIC.

Veillez avoir en main votre reçu de caisse.

NUMÉRO SANS FRAIS DU SERVICE À LA CLIENTÈLE  
Tempur-Pedic: É.-U. 1-800-821-6621 | Canada : 1-800-887-4321 | México: 01-722-273-1810

MERCI ET PROFITEZ BIEN DE VOTRE BASE RÉGLABLE  
TEMPUR-PEDIC ERGO EXTEND™.

Numéro de série : \_\_\_\_\_

Numéros du modèle:

Simple long : 19001-38.80-3370

Grand : 19001-60.80-3370

Très grand CAL divisé : 19001-36.84-3370

Très grand : 19001-76.80-3370-1 (tête), 19001-76.80-3370-2 (pied)

Très grand CAL : 19001-72.84-3370-1 (tête), 19001-72.84-3370-2 (pied)

# precauciones de seguridad

## Atención: Restricciones importantes sobre la seguridad

Lea todas las instrucciones antes de usar su base ajustable. TEMPUR-PEDIC ERGO EXTEND™

### GUARDE ESTAS INSTRUCCIONES.

Para reducir el riesgo de recibir una descarga eléctrica, asegúrese que la base está en una posición horizontal con todos los motores apagados y desenchufe la base del tomacorriente o del regulador de voltaje antes darle mantenimiento o de limpiarla. Mantenga el cable de electricidad lejos de las superficies calientes. Nunca haga funcionar la base cuando la rejilla de ventilación se encuentre tapada.

Mantenga las rejillas de ventilación sin pelusas, cabello y cosas similares. No deje caer o introduzca objeto alguno dentro de las rejillas. Si se ha dañado el cable o enchufe, o no está funcionando apropiadamente, o si por accidente ha sido mojada la base, suspenda el uso de la base.

Sólo utilice el somier para el uso previsto, como se describe en este manual. No utilice accesorios/aditamentos que no sean recomendados por el fabricante.

La supervisión directa es necesaria cuando la base está siendo utilizada junto o cerca de niños, personas discapacitadas o convalecientes. Para su óptima seguridad y protección, conecte la base a un regulador de voltaje (no incluido).

Una conexión inapropiada del equipo puede dar lugar a que haya un riesgo de descarga eléctrica, incendio eléctrico o un funcionamiento irregular de la base. Si el enchufe no cabe en su tomacorriente, contacte a un electricista calificado para que le instale un tomacorriente apropiado. Una modificación no autorizada o no usar un regulador de voltaje invalidan su garantía.

### Aviso de garantía:

No abra o manipule la caja de control, motores, o control remoto (con la excepción de los compartimentos de las pilas). La garantía se invalidará si el funcionamiento interno de esos componentes son manipulados. Para que obtenga una información completa de la garantía consulte la sección de información de garantía en las páginas 59-60.

### Responsabilidad para el uso doméstico y en el hospital:

Las bases ajustables TEMPUR-PEDIC ERGO EXTEND™ han sido diseñadas exclusivamente para el uso doméstico.

Esta base no está diseñada para su uso en hospital. No utilice esta base junto a un equipo de terapia de oxígeno o cerca de gases explosivos.

### Mascotas y los niños:

Deseche inmediatamente los materiales de empaque, ya que pueden representar un riesgo de asfixia para los niños pequeños y las mascotas.

Para evitar lesiones, no se aconseja que los niños y los animales domésticos pequeños jueguen encima o debajo de la cama. Los niños no deben operar la base de la cama sin supervisión de un adulto.

### Dispositivos de seguridad:

Los motores de elevación de la cabecera y de los pies están diseñados para bajar el colchón usando sólo la gravedad, nunca intente jalar hacia abajo, eso afecta los puntos de fijación.

### Número de modelo, según su tamaño:

Individual: 19001-38.80-3370

Queen: 19001-60.80-3370

CA King Separado: 19001-36.84-3370

King: 19001-76.80-3370-1 (Head)

19001-76.80-3370-2 (Foot)

CA King: 19001-72.84-3370-1 (Head)

19001-72.84-3370-2 (Foot)

### Nivel de Potencia:

CORRIENTE: AC 100-240V 50/60 HZ 2.0A

# precauciones de seguridad

POTENCIA DE SALIDA: DC 29V 2.0A  
WATTS: 58W

## Cuidado de motores de masaje:

Los motores de masajes no están diseñados para que funcionen por más de 30 minutos a la vez. Por favor, permita que el sistema de masaje descanse al menos 30 minutos antes de hacerlo funcionar una vez más.

## Peso límite:

Los límites de peso recomendables para acostarse sobre TEMPUR-PEDIC ERGO EXTEND™ son: Individual, Queen, King, CA King y CA King Separado/ Dual: 850 libras.

El peso máximo que la cama aguanta por persona son 350 libras con el peso distribuido equitativamente en la cabecera y los pies. Este producto no está diseñado para aguantar o levantar esa cantidad de peso en las secciones de la cabecera y los pies individualmente. AVISO: Excederse de las restricciones de peso recomendadas podría dañar su TEMPUR-PEDIC ERGO EXTEND™ e invalidar su garantía. Para un mejor funcionamiento, usted debe acostarse y levantarse del TEMPUR-PEDIC ERGO EXTEND™, mientras esté en posición horizontal y su posición haya bajado completamente.

TEMPUR-PEDIC ERGO EXTEND™ es adaptable fácilmente dentro de los bastidores de la cama, muebles cama y camas de plataforma que están certificadas a aguantar un mínimo de 1000 libras. Si está utilizando una base ajustable sin las patas y colocadas directamente en el bastidor o plataformas de la cama, soporte de camas transversales (listones) son altamente recomendables para que aseguren el TEMPUR-PEDIC ERGO EXTEND™ y así mantener la estabilidad durante su funcionamiento. Excederse de la restricción de peso podría dañar la cama y/o causar lesiones e invalidaría su garantía.

Exceder las restricciones de peso podría dañar la base y o causar lesiones y anula la garantía de su producto.

## Ruidos:

En el funcionamiento normal de la base, cuando hay contacto con las ruedas de elevación y la plataforma (marco metálico), se crean ruidos de contacto, estos son normales.

## Cuidado De La Tela:

Para prolongar la vida de la tela, proteja de la luz directa del sol siempre que sea posible. Para la limpieza de manchas, limpie el área con una esponja ligeramente húmeda o aspiradora con un accesorio de cepillo suave para eliminar la suciedad. Mantenga a un mínimo de 30 cm (12 pulgadas) alejado de fuentes de calor directo. Para una limpieza más profunda, como los derrames de líquidos, utilice un paño limpio y seco o un cepillo de cerdas suaves. Limpie con un paño limpio humedecido con agua tibia. No moje en exceso. Secar a la sombra lejos del calor directo. Si marcas persistentes permanecen visibles después de la limpieza, busque ayuda de un profesional de limpieza.

## Cumplimiento con la FCC:

Cumplimiento con la FCC de los EEUU (Federal Communication Commission), por sus siglas en inglés. Este dispositivo cumple con la Parte 15 de las Regulaciones de la FCC. Su funcionamiento está sujeto a las dos condiciones siguientes: 1) Este dispositivo no puede causar ninguna interferencia perjudicial y 2) Este dispositivo deberá aceptar cualquier interferencia recibida, incluso si la interferencia causara un funcionamiento indeseado. Para cumplir los requerimientos sobre exposición humana a la radiofrecuencia (RF) de la FCC, no se permite ningún cambio en la antena o dispositivo. Cualquier cambio en la antena o dispositivo puede provocar que el dispositivo exceda el requerimiento de exposición a la RF y quede anulado el derecho del usuario de operar el dispositivo.

Radiofrecuencia: 2.4 GHz

CAN ICES-3 (B)/NMB-3(B)

# lista de partes

**Antes de desechar los materiales de empaque asegúrese de que tiene todas las partes.**

**Algunas piezas pueden estar fijadas a la base o dentro de cajas, por favor verifique cuidadosamente.**

- A) Control remoto inalámbrico y (3) pilas triple A.
- B) Barra de retención del colchón (1)\*
- C) Patas (4) (6 Patas incluido con King/Cal King)
- D) Cable de alimentación (1)
- E) Fuente de alimentación (1)
- F) Caja de emergencia (1)
- G) Correa de conexión ‡\*
- H) Cable SmartSync® (1) ‡



**Partes adicionales incluidas en bases individuales:**

- I) (2) Tornillos largos
- (2) Arandelas
- (2) Tuercas de ala

**Equipo adicional (no incluido):**

- Regulador de voltaje (1)
- Baterías 9V (2)

- \* Estos componentes están adheridos a la base sólo para el envío. Retírelos con cuidado de la base y sepárelos.
- ‡ Sólo se incluyen con las bases Individuales.



**¡IMPORTANTE!** Para su seguridad, lea el manual del propietario detenidamente y en su totalidad, antes de hacer funcionar el producto. Las descargas eléctricas podrán ocurrir si los componentes eléctricos no están instalados o no se pongan a funcionar conforme a estas directrices.



# diagrama de la base

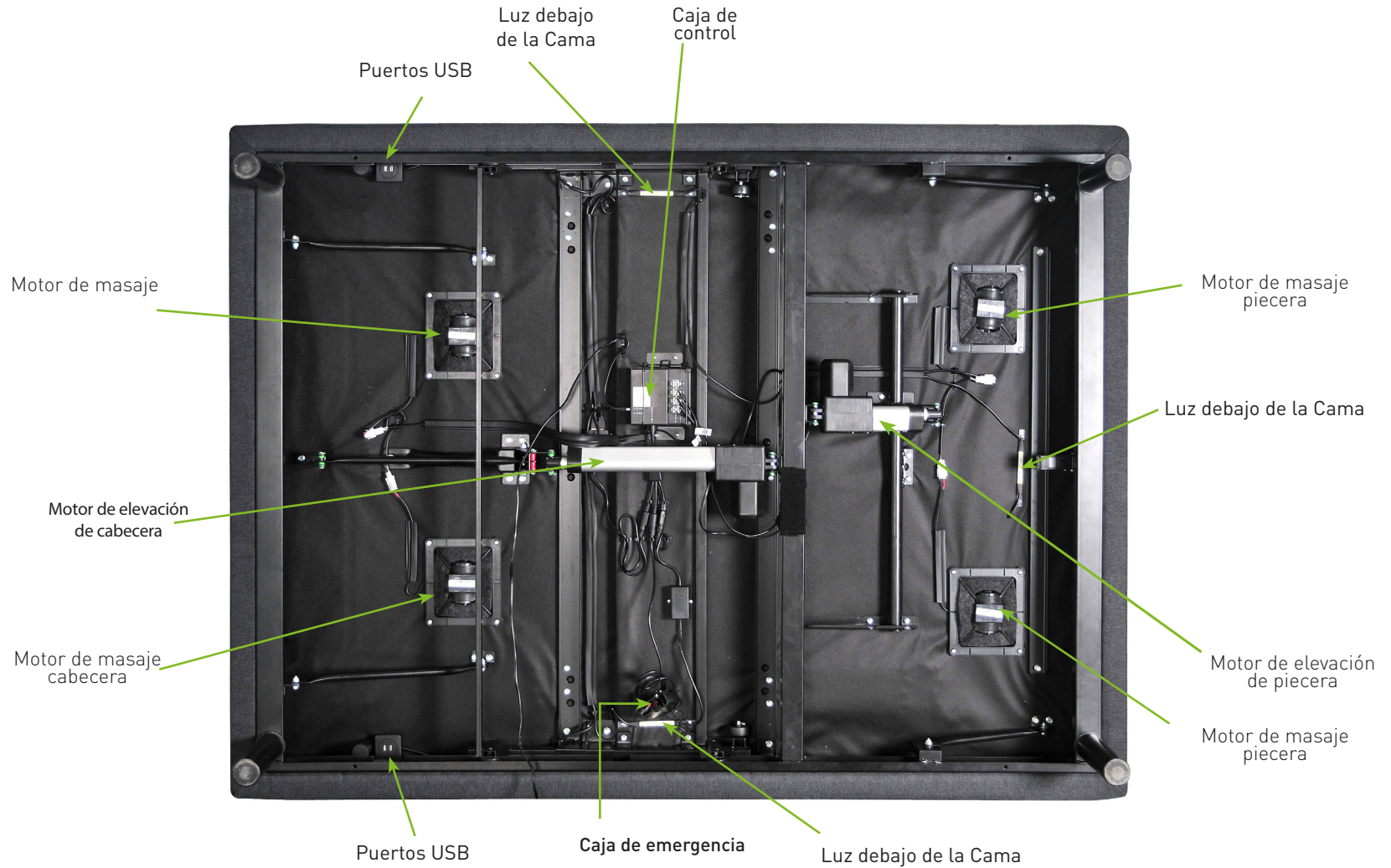

# diagrama de conexiones

Antes de comenzar la instalación, verifique este diagrama para saber cómo debe conectar los cables.

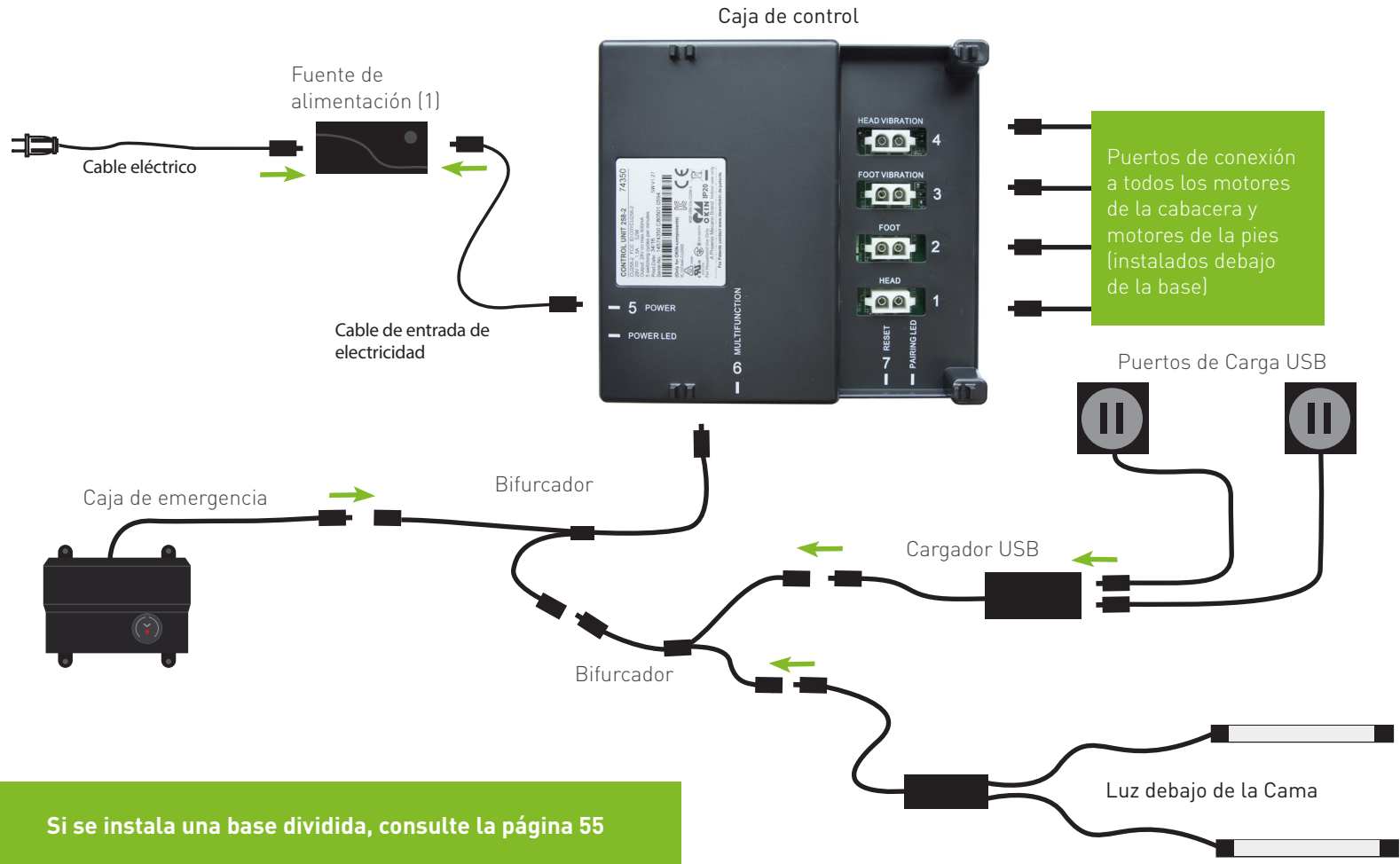

# instalación de la base

Se necesitan siempre dos personas para instalar la base.

## PASO 1

Coloque la caja de la base de la cama en el lugar deseado, con la parte de abajo de la cama hacia arriba.

Quite las cintas de seguridad y los materiales de empaque con cuidado de no perforar la caja con algún objeto afilado.

## PASO 2

Saque la base de la caja, dejando la parte de abajo de la base hacia arriba.

## PASO 3

Para instalar los soportes de la cabecera, vea las instrucciones detalladas en la página 56-67 para su instalación.

Las patas incluidas están armadas. Usted tiene 3 opciones de altura para usar en segmentos de 3" (7.62cm) puede remover los segmentos de las patas para lograr la altura deseada.

Para instalar las patas, enrosque en los orificios destinados para ello, y ajuste con la mano. **No apriete demasiado.**

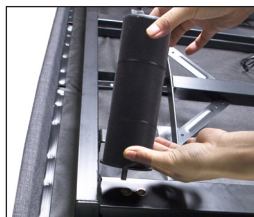

## PASO 4

Si se instala una base dividida, consulte la página 55

Encuentre la caja de emergencia e instale (2) pilas de 9-voltios (no están incluidas)  
(Para que conocer las instrucciones de funcionamiento, consulte la página 53)

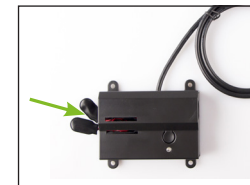

## PASO 5

Desenrolle el cable de entrada (conectado al puerto de energía de la caja de control) y conéctelo a la fuente de alimentación.



## PASO 6

Desenrosque el cable de alimentación y conéctelo a la fuente de alimentación. Coloque la fuente de alimentación en el piso y extienda el cable de alimentación hasta el regulador de voltaje (no incluido) y conecte el regulador a la toma de corriente más cercana al equipo.



# instalación de la base

## PASO 7

Con cuidado gire la base y póngala con las patas sobre el piso. Importante: Hacen falta dos personas para girar la base de la cama. No la arrastre por el piso. No deje descansar el marco de lado ya que la presión excesiva puede dañar las patas.

## PASO 8

Conecte la base y el cable de alimentación al regulador de voltaje (no incluido) y este regulador a la toma de corriente más cercana.

## PASO 9

Verifique que las pilas estén correctamente instaladas en el control remoto. Compruebe rápidamente las funciones del control remoto para verificar que la instalación es correcta.

La base debe estar colocada en posición horizontal antes de poner el colchón sobre la base.

## PASO 10

Deslice la parte izquierda de la barra de retención del colchón dentro del soporte. Jale la barra de retención hacia el soporte opuesto y asegure el lado derecho.



**¡Ya ha terminado la instalación básica! Vea las instrucciones de las páginas 50-51 para conocer como operar el control remoto.**



# instalación para bases King Size o King California

Se necesitan siempre dos personas para instalar la base.

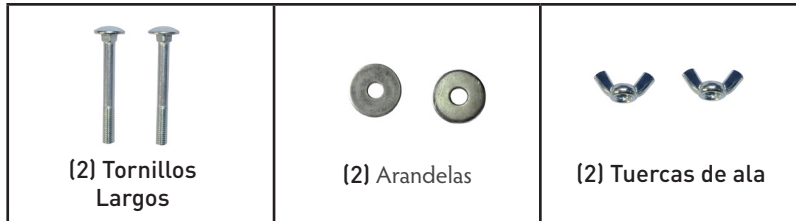

## PASO 1

Empuje y alinee las secciones de cabeza y pie juntas. Asegúrese de alinear los agujero roscados, donde van las patas, con el marco superior como se ve en la Fig. A y el orificio lateral como se ve en la Fig. B.



## PASO 2

Una vez alineado, deslice el tornillo largo en el agujero lateral mostrado en la Fig. C y la Fig. D. Asegure el tornillo con una de las arandelas y tuercas de ala proporcionadas. Repita este paso para el otro lado de la base.



## PASO 3

Fije las patas atornillándolas en los agujeros roscados. Haga esto en las cuatro esquinas y en ambos lados de la sección en medio.



Para instalar los soportes de cabecera (se venden por separado) vea las instrucciones en la página 57



# configuracion king/cal king

## PASO 4

Conecte el motor de elevación de cabecera y el cable del motor del masaje de cabecera a los puertos etiquetados apropiados en la caja de control.

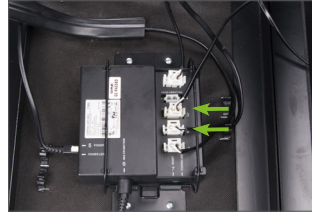

Conecte los cables USB al cargador USB.

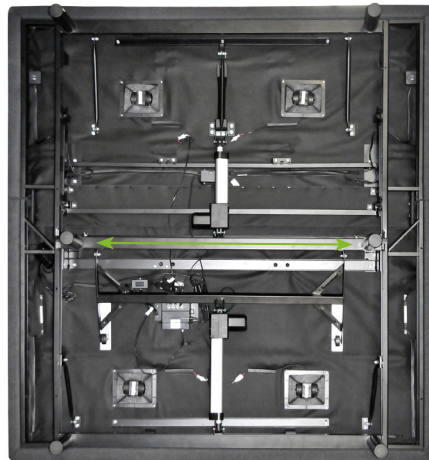

Fig. G



¡La configuración ahora está completa!  
Por favor volver a la pagina 46 paso 4 para mas información

# control remoto

**El Control Remoto se entrega previamente sincronizado y/o configurado a su base ajustable.  
Se necesitan tres (3) pilas AAA para que funcione el control remoto (incluidas)**



## MASAJE



### **Control Masaje en la Zona de la Cabeza:**

Active el masaje de nivel constante simple y pase a través de los niveles de intensidad: Bajo, alto y apagado.



### **Control del Masaje en la Zona de los Pies:**

Active el masaje de nivel constante simple y pase a través de los niveles de intensidad: Bajo, alto y apagado.



### **Control de Masaje Modo de Ondas:**

Cambie los modos de las ondas de continuo, intermitente, ondas y apagado.

Hay 3 modos de masaje con 2 niveles de intensidad a escoger. Oprima el botón de Control Modo de Masaje para elegir el modo deseado y luego utilice los botones Control Masaje en la Zona de la Cabeza y/o Control del Masaje en la Zona de los Pies para que se desplace por los niveles de intensidad disponibles. Una vez que el modo de masaje ha sido escogido, estará funcionando por 30 minutos, salvo que sea apagado al apretar el botón Control Modo de Masaje repetidas veces hasta que pare el masaje. Sí una sección de masaje no se necesita, oprima el botón Control Masaje en la Zona de la Cabeza y/o Control del Masaje en la Zona de los Pies de la sección que desea cancelar en ese momento, pasando por los niveles de intensidad y apagado.



# control remoto

**El Control Remoto se entrega previamente sincronizado y/o configurado a su base ajustable.  
Se necesitan tres (3) pilas AAA para que funcione el control remoto (incluidas)**

## AJUSTAR



### Ajustes de la Posición de la Cabecera

Utilícela para levantar y bajar la sección de la cabecera de su base ajustable.



### Ajustes de la Posición de los Pies

Utilícela para levantar y bajar la sección de los pies de su base ajustable.

**\* No programable para el usuario.**

**‡ Puede ser reprogramado a la posición deseada por el usuario.**

El CERO G, TV en la Cama, Para no Respirar y Favorito 1 en los reajustes de la cama pueden ser reprogramados a cualquier posición que el usuario escoja. Simplemente ajuste la cabecera a la posición deseada, luego mantenga presionado cualquiera de los 4 botones hasta que la luz de fondo del control remoto parpadee dos veces. El botón en ese momento está reprogramado.

Para llevar a los botones a sus posiciones originales, oprima los botones One-touch Flat y Zero-G simultáneamente por 5 segundos. La luz de fondo de control remoto parpadeará dos veces para indicar que fueron llevados a sus posiciones iniciales.

## PRESET

ZERO G

### Posición ZERO G ‡

Eleva sus piernas y cabeza para liberar la presión en la espalda inferior.



### Posición Horizontal: \*

Cuando se oprime el modo horizontal baja la cabecera y la parte de los pies a la posición horizontal y apaga el masaje (si está funcionando).



### Posición de Reajuste de la Televisión: ‡

Mueva la cabecera y la parte de los pies a la posición donde pueda ver la televisión.



### Posición de Reajuste para No Roncar: ‡

Levante ligeramente la cabecera de cama para ayudar a que se abran las vías respiratorias



### Posición de Reajuste Favorita 1 ‡

Posición de Reajuste Reprogramable, donde puede guardar su posición favorita de relajación y encontrarla con un solo toque cada vez que la necesite.



### Luz LED debajo de la cama \*

Encienda/apague la luz LED que está debajo de la cama

# control remoto emparejados

## Control Remoto Emparejados

El control remoto original que viene en la caja ya está sincronizado con la base de la cama. No necesita hacer nada. Si el remoto no estuviera sincronizado a la base, siga los pasos siguientes:

### PASO 1

Encuentre la caja de emergencia y dé un doble clic en el botón. La luz se encenderá.

el botón

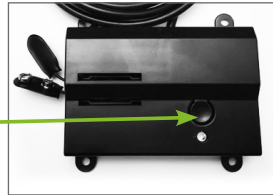

### PASO 2

Retire la tapa del control remoto. Presione y sostenga el botón PAIR que está detrás del remoto. La luz de la caja de emergencia de corriente y la luz del remoto serán continuas y luego ambas se apagarán a la vez. Sustituya la tapa del control remoto. Suelte el botón PAIR. Ahora el remoto y la base están pareados.

PAIR  
botón



### PASO 3

Pruebe todas las funciones remotas. Si los botones remotos no impactan en los movimientos de base ajustables, repita el proceso o llame al Tempur-Pedic servicio al cliente: U.S. 1-800-821-6621 | Canada : 1-800-887-4321

### \* PROCESO ALTERNO DE EMPAREJAMIENTO DE LOS CONTROLES REMOTOS

Encuentre la caja de control (vea la lista de las partes en la página 4) y oprima el botón dos veces. Una luz LED verde se prenderá en la caja de control. En el reverso del control remoto, oprima y sostenga el botón que dice PAIR. El botón PAIR se prenderá con una luz azul y comenzará a parpadear. Cuando el botón PAIR pare de parpadear, la luz verde LED de la caja de control se apagará. Suelte el botón PAIR. El control remoto está conectado a la base ajustable.

## Herramienta de Bloqueo para Niños

### Activar el Bloqueo para Niños

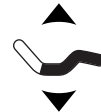

Oprima y sostenga los botones HEAD UP y HEAD DOWN a la vez aproximadamente seis (6) segundos. La luz de fondo del control remoto parpadeará dos veces. Cuando la luz de fondo se apague, el control remoto en ese momento está bloqueado para Niños. Oprima cualquiera de los botones mientras tenga activado el Bloqueo para Niños y no permitirá que su base ajustable se mueva.

### Desactive el Bloqueo para Niños



Oprima y sostenga los botones HEAD UP y HEAD DOWN a la vez aproximadamente seis (6) segundos. La luz de fondo del control remoto parpadeará dos veces. Cuando la luz de fondo se apague, el control remoto en ese momento no está bloqueado para Niños ya.

# caja de emergencia

Requiere de dos pilas (2) de 9 Voltios para hacer funcionar el dispositivo de la batería de reserva y NO están incluidas.

## ¿PARA QUÉ SIRVE?

Utilícela solamente en caso de emergencia y en caso de un apagón.

En caso de que la base se quede en una posición inclinada durante un apagón eléctrico, la caja de la batería de reserva hará que la base se ponga en posición horizontal.

No debe utilizar las pilas para el funcionamiento normal de la base.

## PASO 1

Instale las baterías de 9 voltios en la caja de emergencia de batería proporcionada.

No mezcle las baterías de marca, ni baterías usadas. Solo coloque baterías nuevas para garantizar su funcionamiento.

Cada vez que use este botón de emergencia, deberá cambiar las pilas para contar con la reserva de energía en caso de emergencia.



## PASO 2

Presione y sostenga el botón hasta que la base esté en posición horizontal.



# correas de conexión

Las correas conectoras son fijadas a las bases individuales en el momento de la entrega.

## ¿PARA QUÉ SIRVE?

Para instalar un sistema de descanso King Size o King California se incluyen unas correas plásticas de conexión (una por base) para mantener las bases juntas. Use ambas correas para asegurar la parte de la cabecera y de los pies. Y evitar la separación durante su uso.



## PASO 1

Use ambas correas para asegurar la parte de la cabecera y de los pies.



## PASO 2

Deslice el lado (a) de la correa de conexión por la tuerca de la pata. Gire la correa y conecte el lado (b) a la tuerca de la pata. Asegure la correa moviéndola hacia la izquierda.



## PASO 3

Vuelva a ajustar las patas. No apriete demasiado. Use la otra correa para repetir el paso anterior con el otro extremo de la base.

# sincronización de dos bases

Un Cable Sync está incluido en las bases de tamaño: individuales larga y california.

El Cable Sync conecta las dos cajas de control a un solo control remoto para así sincronizar las dos bases.

## PASO 1

Desconecte la base de la electricidad. Coloque ambas bases en posición horizontal.

## PASO 2

Desconecte la caja de emergencia de cada caja de control. Recuerde dónde estaba conectado el cable.

## PASO 3

Conecte el terminal macho del cable de sincronización a cada caja de control. Insértelo en el mismo puerto del que usted desconectó caja de emergencia en el Paso 2.

## PASO 4

Conecte cada terminal del cable de sincronización a la Caja de Emergencia. (Vea la ilustración a la derecha)

## PASO 5

Conecte la base a la electricidad.

## PASO 6

Verifique que todos los cables estén conectados apropiadamente. Ambos remotos ahora podrán operar ambas bases a la vez.

El sistema está ahora conectado. Oprima los botones de cualquiera de los controles remotos y controlará las dos bases simultáneamente.

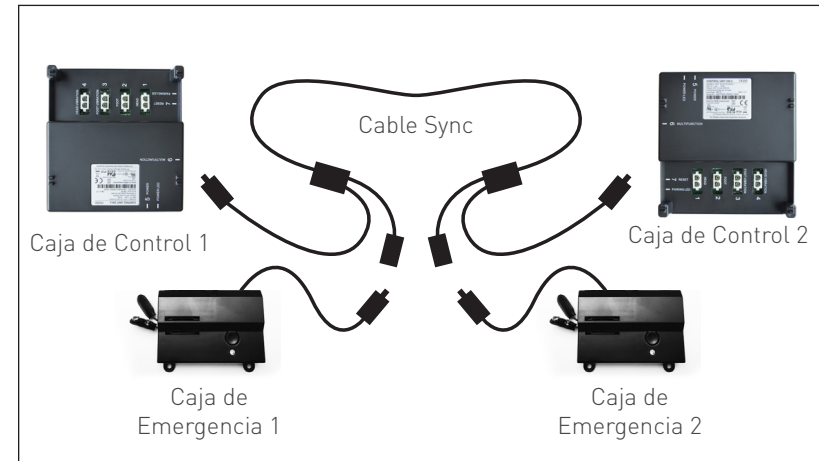

## NOTA

Si las bases están desfasadas, ponga de nuevo las bases en la posición horizontal para que sincronice nuevamente las bases.

# guía de instalación soporte cabecera (opcional)

Los soportes de cabecera son un accesorio opcional y no están incluidos, se adquieren por separado. Si no adquirió una cabecera, su base TEMPUR-PEDIC ERGO EXTEND™ está lista para usarse.

Para completar la instalación es necesario tener a la mano una llave de 9/16 "(14 mm) y una llave inglesa de 1/2" (13 mm). Para instalar el Soporte de Cabecera, coloque la base de lado.

## PASO 1

- a.) Alinee el orificio del soporte a la estructura metálica de una de las patas traseras de la base. Sujete el soporte en su lugar y atornille la pata en la base hasta que quede ajustada. **NO APRIETE DE MÁS.** Demasiada fuerza puede hacer que la pieza gire libremente.
- b.) Alinear la ceja con el orificio del bastidor (situado junto al pie de la base) y use un tornillo corto y una tuerca para fijar el soporte. Asegúrese de que el tornillo esté apretado.

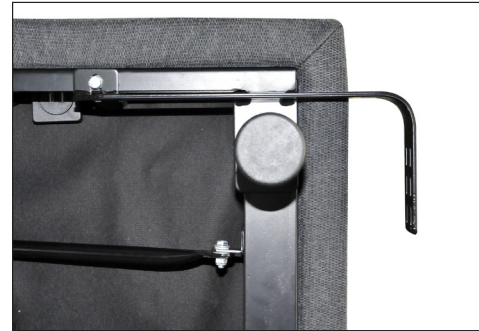

## PASO 2

Una el Espaciador Plástico al Soporte en T.

- a.) Mida la distancia entre los orificios de montaje en la cabecera e instale el espaciador y la placa de fijación para acomodar la cabecera.
- b.) Para instalar el espaciador de plástico y la placa de fijación, necesitará (2) tornillos largos y (2) tuercas. Coloque el espaciador y la placa de fijación en el lugar deseado y deslice los pernos a través de los orificios con la cabeza del perno mirando hacia fuera. Coloque los pernos diagonalmente en el espaciador. Utilice la llave inglesa y la llave de 9/16 "(14 mm) para apretar los tornillos.

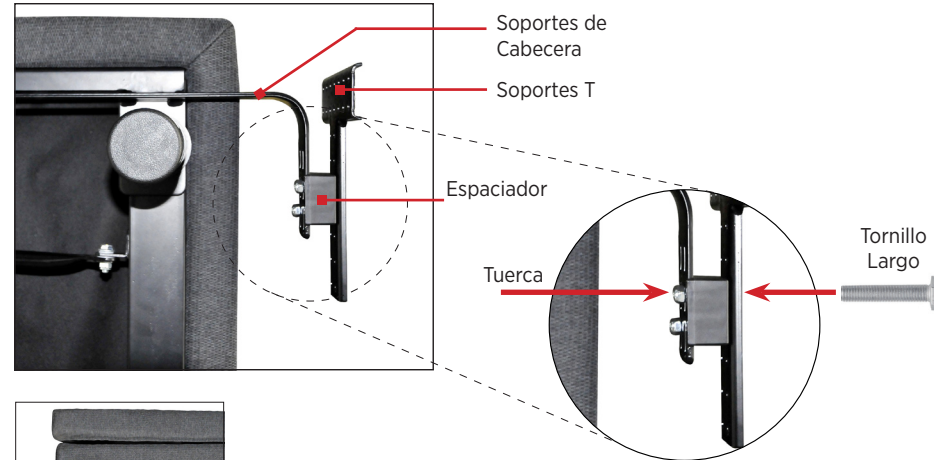

## PASO 3

Ahora puede conectar su cabecera a las placas de fijación usando los pernos y tuercas cortos restantes para asegurarlo a los soportes. Las cabezas de los pernos se colocarán hacia afuera. Utilice la llave de 9/16 "(14 mm) y la llave inglesa de 1/2" (13 mm) para apretar los tornillos.



# guía de instalación soporte cabecera - ca king separado

Los soportes de cabecera son un accesorio opcional y no están incluidos, se adquieren por separado.

Si no adquirió una cabecera, su base TEMPUR-PEDIC ERGOTM está lista para usarse.

Para completar la instalación es necesario tener a la mano una llave de 9/16 "(14 mm) y una llave inglesa de 1/2" (13 mm).

Para instalar el Soporte de Cabecera, coloque la base de lado.

## PASO 1

- Alinee el orificio del soporte a la estructura metálica de una de las patas traseras de la base. Sujete el soporte en su lugar y atornille la pata en la base hasta que quede ajustada. **NO APRIETE DE MÁS.** Demasiada fuerza puede hacer que la pieza gire libremente.
- Alinear la ceja con el orificio del bastidor (situado junto al pie de la base) y use un tornillo corto y una tuerca para fijar el soporte.



## PASO 2

Una el Espaciador Plástico al Soporte en T.

- Mida la distancia entre los orificios de montaje en la cabecera e instale el espaciador y la placa de fijación para acomodar la cabecera.
- Para instalar el espaciador de plástico y la placa de fijación, necesitará (2) tornillos largos y (2) tuercas. Coloque el espaciador y la placa de fijación en el lugar deseado y deslice los pernos a través de los orificios con la cabeza del perno mirando hacia fuera. Coloque los pernos diagonalmente en el espaciador. Utilice la llave inglesa y la llave de 9/16 "(14 mm) para apretar los tornillos.

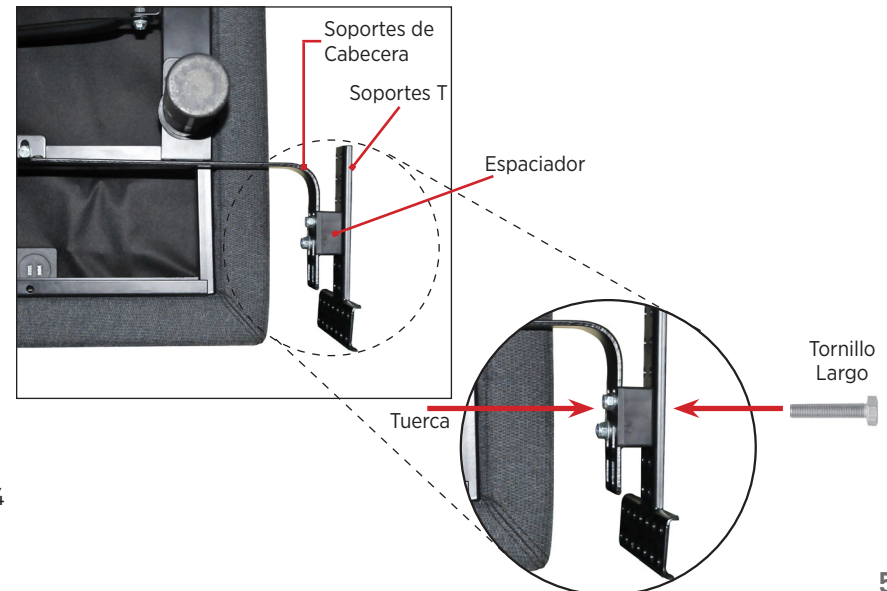

## PASO 3

Ahora puede conectar su cabecera a las placas de fijación usando los pernos y tuercas cortos restantes para asegurarlo a los soportes. Las cabezas de los pernos se colocarán hacia afuera. Utilice la llave de 9/16 "(14 mm) y la llave inglesa de 1/2" (13 mm) para apretar los tornillos.



# solución de problemas

Si una o más funciones en la base de la cama han dejado de funcionar:

## SOPORTE AJUSTABLE

- Revise debajo del somier para verificar que las conexiones de cable son seguras y que no haya cables o ropa de cama obstruyendo el movimiento de la base.
- Compruebe que el LED verde se enciende en el cuadro de control. Si no hay ninguna luz, compruebe que los cables de entrada y la potencia están conectados correctamente.
- Desconecte la base durante 60 segundos para reiniciar los componentes electrónicos.
- Conecte la base a una toma eléctrica diferente, o toma de corriente de prueba con otro aparato de trabajo (es necesario un protector de voltaje).

## CONTROL REMOTO

- Verifique que las baterías del control remoto están correctamente instaladas y no necesitan ser reemplazadas

Si el problema no se resuelve, siguiendo las instrucciones anteriores, busque el número de serie de su equipo y llame servicio al cliente.

Para servicio al cliente, llame: **É-U. 1-800-821-6621 | Canada: 1-800-887-4321 | México: 01-722-273-1810**

# información de garantía

## Garantía Limitada De TEMPUR-PEDIC ERGO EXTEND™

LA GARANTÍA ES OTORGADA POR TEMPUR SEALY MÉXICO S. DE R.L. DE C.V. QUE ES UNA FILIAL DE TEMPUR-SEALY INTERNATIONAL, INC. Y ES REPRESENTATE DE TEMPUR-PEDIC® EN MÉXICO, AL COMPRADOR ORIGINAL, SUJETO A LOS TÉRMINOS Y CONDICIONES QUE SE ESTIPULAN EN ESTE DOCUMENTO. LA GARANTÍA LIMITADA ES POR UN PERIODO DE 25 (VEINTICINCO) AÑOS, LA CUAL COMIENZA EN LA FECHA DE ADQUISICIÓN INDICADA EN SU NOTA DE COMPRA, RECIBO, FACTURA O TICKET DE COMPRA.

LA DECISIÓN DE REPARAR O REEMPLAZAR PARTES SERÁ TOMADA POR TEMPUR SEALY MÉXICO DE ACUERDO A SU OPINIÓN Y A SU SOLA DISCRECIÓN. EL CAMBIO DE UNA PIEZA NO IMPLICA LA SUSTITUCIÓN DE OTRA PIEZA EN SU CONJUNTO. LA REPARACIÓN O REEMPLAZO SERÁ EL ÚNICO REMEDIO PARA EL COMPRADOR. NO HABRÁ RESPONSABILIDAD DE PARTE DE TEMPUR SEALY MÉXICO DERIVADA DE ALGÚN DAÑO ESPECIAL INDIRECTO, INCIDENTAL O EN CONSECUENCIA O POR CUALQUIER OTRO DAÑO, RECLAMACIÓN O PÉRDIDA NO CUBIERTOS EXPRESAMENTE EN LOS TÉRMINOS DE ESTA GARANTÍA.

ESTA GARANTÍA LIMITADA NO INCLUYE EL REEMBOLSO POR LOS INCONVENIENTES, REMOCIONES, INSTALACIONES, TIEMPO DE INSTALACIÓN, PÉRDIDA DE TIEMPO DE USO, ENVÍO O CUALQUIER OTRO COSTO. NO HAY ENTENDIMIENTOS, TÉRMINOS, CONDICIONES O GARANTÍAS NO DETALLADAS EN ESTE DOCUMENTO. TEMPUR SEALY MÉXICO NO EXTIENDE OTRA GARANTÍA, EXPRESA O IMPLÍCITA Y TODAS LAS GARANTÍAS IMPLÍCITAS COMERCIALES GENERALES NO SON RECONOCIDAS POR TEMPUR SEALY MÉXICO Y ESTÁN EXCLUIDAS DE ESTE ACUERDO. ESTA GARANTÍA APLICA EN TERRITORIO DE LA REPÚBLICA MEXICANA.

ESTA GARANTÍA SE APLICA ÚNICAMENTE AL MODELO TEMPUR-PEDIC ERGO EXTEND™. ESTE MODELO PUEDE SER IDENTIFICADO EN REFERENCIA AL NÚMERO DE SERIE DEL PRODUCTO.

### DE LOS AÑOS 1 AL 3: COBERTURA TOTAL

TEMPUR-PEDIC ERGO EXTEND™ está garantizado contra defectos de fabricación o materiales por un período de tres (3) años a partir de la fecha de inicio de la garantía. Durante estos tres años de garantía, el producto completo está cubierto, incluyendo la electrónica, componentes eléctricos, motores de accionamiento y componentes de la fuente de alimentación suministrada por la fábrica, siempre y cuando haya sido protegido usando un regulador de voltaje (no incluido).

En ningún caso esta garantía cubrirá ningún daño atribuible al uso incorrecto, al desgaste normal o al peso excesivo del producto. Esta garantía tampoco cubrirá a ningún comprador que no sea el comprador original, ni tampoco cubre el producto comprado a un distribuidor no autorizado. Para hacer efectiva su garantía se le requerirá su comprobante de compra (nota de compra o factura) junto con este documento de Garantía. Esta garantía NO aplica en los productos de exhibición, vendidos con descuento, ya que se adquieren bajo las condiciones físicas convenidas en su momento.

### DE LOS AÑOS 4 AL 5: COBERTURA DE LAS PARTES ÚNICAMENTE

A partir del 4to (CUARTO) año de la fecha de inicio de la garantía, Tempur-Pedic® ofrecerá al comprador piezas de repuesto para cualquier pieza defectuosa. Se incluyen componentes electrónicos, componentes eléctricos, motores de accionamiento y componentes de fuentes de alimentación suministrados por la fábrica. Esta Garantía de dos (2) años no será aplicada si el comprador no devuelve todas las piezas defectuosas a Tempur-Sealy México. El cliente deberá asumir todos los gastos de servicio, transporte, mano de obra y envío relacionados con la entrega

y/o reemplazo de la pieza defectuosa.

### GARANTÍA ÚNICAMENTE PARA EL MARCO: DE 1 A 25 AÑOS

Tempur-Pedic® extiende una garantía de 25 años sobre el armazón en sí utilizado en este producto. Específicamente, el Tempur-Pedic® garantiza que durante 25 años completos, cualquier defecto de fabricación o materiales utilizados en el armazón en sí será cubierto. En caso de un defecto del marco, el reemplazo completo del producto será ofrecido. Para los propósitos de esta garantía de 25 años, el marco consiste en la estructura metálica de la base y excluye específicamente su cubierta, sus rieles laterales, la plataforma y patas, el accionador de motores de elevación, la caja de control, los mandos a distancia, la fuente de alimentación y cualquier cable de alimentación.

### TÉRMINOS Y CONDICIONES ADICIONALES

Esta Garantía no incluye la cobertura de los daños causados por los compradores o por otros usuarios si el producto ha sido utilizado de manera inconsistente con los procedimientos de operación y mantenimiento descritos en el Manual del Propietario, esta Garantía o cualquier otro documento aplicable publicado o aprobado por Tempur-Pedic®. Tampoco incluye la cobertura si el producto ha sido reparado o modificado por el comprador, o por un tercero no autorizado o si el producto ha sido dañado durante el transporte. Tampoco se aplica esta Garantía a ninguna llamada de servicio innecesaria, incluyendo los costos por llamadas de servicio en el hogar con el único propósito de educar al cliente sobre la unidad o encontrar una conexión de energía insatisfactoria. Además, si no se siguen las restricciones de peso recomendadas (soporte tamaño Individual, Matrimonial, Queen, King y CA King - hasta 300 k cada una) esta Garantía es nula. Las piezas de repuesto pueden ser nuevas o reacondicionadas a discreción de Tempur-Pedic®. Excepto por la Garantía de 25 Años proporcionados para el armazón de este producto, no existe ninguna garantía después de los cinco años posteriores al inicio de esta Garantía Limitada.

### LIMITACIONES ADICIONALES EN LA COBERTURA DE LA GARANTÍA

En el caso de que se presente un reclamo de garantía y se considere necesario un reemplazo bajo garantía, el comprador deberá entregar el producto original, incluyendo cualquier componente, a Tempur-Pedic® al momento del reemplazo. La devolución del armazón, en cambio, podría no necesitar ser reemplazado, si no es requerido.

Las reparaciones o el reemplazo del modelo TEMPUR-PEDIC ERGO EXTEND™ o de sus componentes bajo los términos de esta Garantía Limitada serán aplicables al período de garantía original y no servirán para extender dicho período. Esta Garantía inicia en la "fecha de inicio de la garantía", que es la fecha de compra de los productos totalmente nuevos.

Si usted, el comprador, experimenta algún problema con su TEMPUR-PEDIC ERGO EXTEND™ durante el período de garantía, consulte la sección de solución de problemas de su Manual de Propietario. Si el problema persiste, comuníquese con el Departamento de Servicio al Cliente de Tempur-Pedic® llamando al 01-722-263-18 10 al 14

**POR FAVOR CONSERVE ESTE DOCUMENTO DE GARANTÍA Y EL RECIBO DE VENTA ORIGINAL PARA SU FÁCIL REFERENCIA Y DOCUMENTACIÓN FUTURA.**

# información de garantía

SI USTED TIENE CUALQUIER PROBLEMA CON SU BASE ADJUSTABLE DENTRO DEL PERIODO DE GARANTÍA, POR FAVOR CONSULTE LAS INSTRUCCIONES DE ESTE MANUAL DE USUARIO. SI SUS PROBLEMAS PERSISTAN, LLAME POR FAVOR A TEMPUR-PEDIC SERVICIO AL CLIENTE:

Por favor tenga su recibo listo y disponible.

**TEMPUR-PEDIC SERVICIO AL CLIENTE NÚMERO GRATUITO:  
U.S. 1-800-821-6621 | CANADA : 1-800-887-4321  
MÉXICO: 01-722-273-1810**

GRACIAS Y DISFRUTE DE SU BASE TEMPUR-PEDIC ERGO EXTEND™.

ADJUSTABLE.

Número de serie: \_\_\_\_\_

Número de modelo:

Individual: 19001-38.80-3370

Queen: 19001-60.80-3370

CA King Separado: 19001-36.84-3370

King: 19001-76.80-3370-1 (Head), 19001-76.80-3370-2 (Foot)

CA King: 19001-72.84-3370-1 (Head), 19001-72.84-3370-2 (Foot)



