

## 充電方法

本製品の充電には、付属の USB-C ケーブルをお使いください。  
充電中もヘッドホンを使用できます。  
充電中は、インジケーターが橙色に点滅し、  
バッテリーが完全に充電されるとインジケーターが緑色に点灯します。  
バッテリーの電力が 10%未満になると、  
インジケーターが赤色になり、お知らせ音が鳴ります。

充電時間は約 2 時間です。  
フル充電で約 38 時間 (Bluetooth+ANC 使用時) ご使用いただけます。  
ANC = Active Noise Canceling

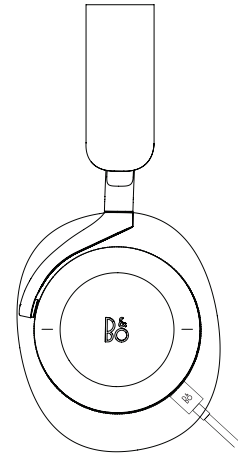

## Bluetooth 接続方法

スイッチを ON の位置に移動すると、ヘッドホンの電源がオンになります。  
電源をオフにするには、スイッチを OFF の位置に移動します。  
15 分使用されなかった場合、自動的にヘッドホンの電源はオフになります。

スイッチを一番上の Bluetooth マークの位置で約 2 秒間キープしてください。  
インジケーターが青色に点滅始めるとペアリングモードになりますので、  
スイッチから指を離してください。  
お使いのデバイスで Bluetooth を起動させ、リストから「Beoplay H95」を選択してください。  
インジケーターが白色に点灯したらペアリング完了です。

Beoplay H95 は、以前接続されたデバイスを記憶しております。  
電源がオンになると、以前ペアリングされたデバイスへ再接続します。

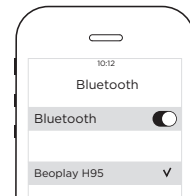
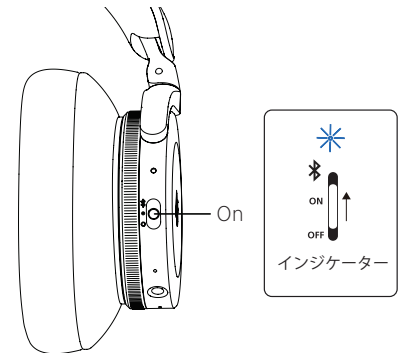

## ヘッドホンの保管

ヘッドホンをケースに保管するには、スライダーが完全に引き出されていることを  
確認し、イヤークップを回転させ平らにし、イヤークップをヘッドバンドに向かって  
折りたたみます。  
持ち運び用のケースにはミニジャックケーブル、充電ケーブル、フライトアダプターを  
格納するスペースがあります。

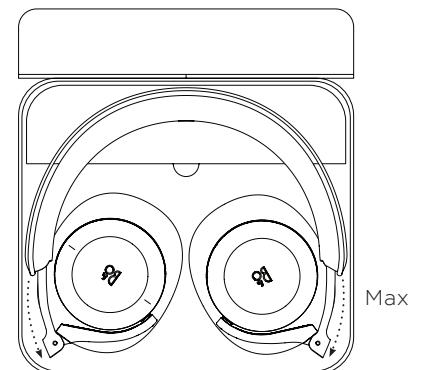

## 操作方法（右）

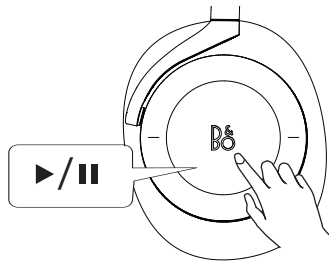

音楽を再生または一時停止するには、センサー中心部を軽く1度タップします。

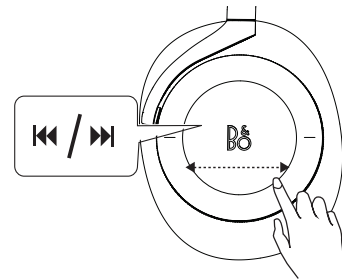

次または前の曲へ頭出しする場合は、センサー中心部を左右にスワイプさせます。

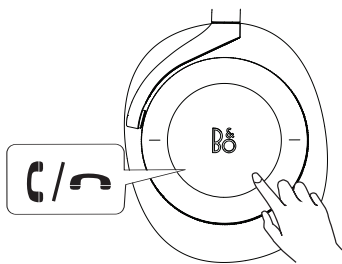

通話に応答する場合はセンサー中心部を軽く1度タップします。  
通話を終了する場合はセンサー中心部を長押ししてください。

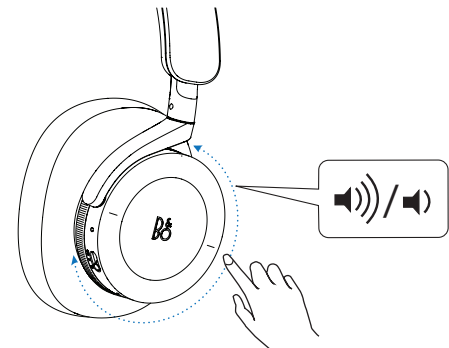

音量調整する場合は、時計回り、または反時計回りにダイヤルを回してください。

## 操作方法（左）

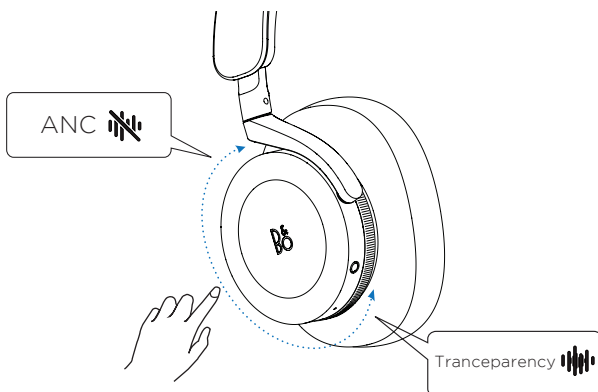

ANC（アクティブノイズキャンセリング）と Transparency（透過）モードの強弱は左のダイヤルを回して調整できます。  
※ダイヤルはゆっくり回してください。

ダイヤルを前方に回すと Transparency モード、ダイヤルを後方に回すと ANC モードのレベルを調整できます。  
※BANG & OLUFSEN アプリでも調整可能。

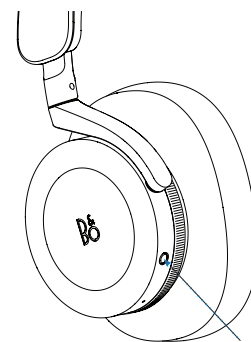

ボイスアシスタントを使用するには、左側の側面にあるボタンを1回押しします。

## Bang & Olufsen アプリ



Bang & Olufsen アプリは、スマートフォンや iPhone でイコライジング機能などの操作を行うためのアプリです。APP Store または Google Play ストアにて無料でダウンロードして是非お使いください。

①

画面右上の「+」をタップしてください。

②

「Beoplay H95」を選択してください。

③

製品に接続しています。

④

登録名を変更する事が可能です。

⑤

「完了」をタップして登録完了です。

⑥

「H95」を選択してください。

⑦

**リスニングモード**  
プリセットモードに「Commute」「Clear」「Workout」「Podcast」があり、シーンに応じてイコライジングを切り替えてお楽しみいただけます。自分でお好みの音質に変更する場合は、🎧をタップし調整をしてください。

**サラウンド**  
ANC と Tranceparency モードの調整を行うことができます。

## ソフトウェアのアップデートに関して

①

製品設定に●のマークが表示されると、最新ソフトウェアがダウンロードできます。

②

ソフトウェアをタップしてください。ソフトウェアをアップデートできます。

ソフトウェアをタップしてください。ソフトウェアをアップデートできます。