



Manual del usuario

Manual do utilizador

DreamStation CPAP
DreamStation CPAP Pro
DreamStation Auto CPAP

Español



Manual del usuario

DreamStation CPAP
DreamStation CPAP Pro
DreamStation Auto CPAP

PHILIPS
RESPIRONICS

Índice de materias

Uso previsto.....	1
Importante.....	1
Advertencias	1
Precauciones	2
Contraindicaciones.....	2
Descripción de los símbolos	3
Componentes del sistema	3
Cómo ponerse en contacto con Philips Respironics	3
Descripción general del sistema.....	4
Instalación o sustitución de los filtros de aire.....	5
Dónde colocar el dispositivo	6
Suministro de alimentación de CA al dispositivo	6
Conexión del circuito respiratorio.....	7
Navegación por las pantallas del dispositivo.....	8
Puesta en marcha del dispositivo	8
Navegación por los menús (terapia encendida) y ajustes opcionales de humidificación.....	9
Función de rampa	9
Navegación por los menús (terapia apagada)	10
Tecnología inalámbrica por <i>Bluetooth</i> [®]	14
Comprobar ajuste de mascarilla.....	15
Progreso del sueño.....	15
Compensación de altitud	15
Alertas del dispositivo	16
Solución de problemas	20
Accesorios.....	22
Viajes con el sistema	23
Limpieza del dispositivo.....	24
Limpieza o cambio de los filtros.....	24
Limpieza del tubo.....	24
Mantenimiento.....	24
Notas adicionales.....	25
Especificaciones.....	26
Eliminación	27
Información sobre CEM (compatibilidad electromagnética).....	27
Garantía limitada	Página posterior

Uso previsto

Los sistemas Philips Respironics DreamStation proporcionan una terapia de presión positiva en las vías respiratorias para el tratamiento de la apnea obstructiva del sueño (AOS) en pacientes con respiración espontánea con un peso superior a los 30 kg. Puede utilizarse tanto en casa como en un hospital o centro sanitario.

Importante

El dispositivo solo debe utilizarse si ha sido prescrito por un médico especializado. Su proveedor de servicios médicos establecerá los ajustes correctos de presión y la configuración del dispositivo de acuerdo con la prescripción de su profesional médico.

Hay varios accesorios disponibles para que su tratamiento de la apnea obstructiva del sueño (AOS) con el sistema DreamStation le resulte todo lo cómodo y práctico que sea posible. Para asegurarse de que recibe la terapia segura y eficaz prescrita, utilice solo accesorios de Philips Respironics.

Advertencias

Una advertencia indica la posibilidad de lesiones al usuario o al operador.

- Este manual es una guía de referencia. Las instrucciones que contiene no pretenden sustituir las instrucciones del profesional médico sobre la utilización del dispositivo.
- El operador debe leer y entender todo este manual antes de usar el dispositivo.
- Este dispositivo no está indicado para mantener las constantes vitales.
- El dispositivo debe utilizarse únicamente con las mascarillas y los conectores recomendados por Philips Respironics o con los recomendados por el profesional médico o terapeuta respiratorio. No se debe utilizar una mascarilla a menos que el dispositivo esté encendido y funcione correctamente. El conector espiratorio asociado a la mascarilla no debe bloquearse nunca. **Explicación de la advertencia:** el dispositivo está diseñado para su uso con mascarillas especiales o conectores que tengan conectores espiratorios que permitan la salida continua del flujo de aire de la mascarilla. Cuando el dispositivo está encendido y funciona correctamente, el aire fresco procedente del dispositivo hace que el aire espirado salga a través del conector espiratorio de la mascarilla. Sin embargo, cuando el dispositivo no está funcionando, no se proporcionará suficiente aire nuevo a través de la mascarilla y el aire espirado podría reinhalarse.
- Si utiliza una mascarilla facial completa (una mascarilla que cubre tanto la boca como la nariz), esta deberá estar equipada con una válvula de seguridad (antiasfixia).
- Si utiliza oxígeno con este sistema, el suministro de oxígeno debe cumplir las normativas locales acerca del uso de oxígeno médico.
- El oxígeno contribuye a la combustión. No utilice oxígeno mientras fuma ni en presencia de una llama desprotegida.
- Si utiliza oxígeno con este sistema, encienda el dispositivo antes de activar el suministro de oxígeno. Asimismo, antes de apagar el dispositivo, desactive el suministro de oxígeno. De este modo se evitará la acumulación de oxígeno en el dispositivo. **Explicación de la advertencia:** cuando el dispositivo no está funcionando y el flujo de oxígeno se deja encendido, el oxígeno suministrado al tubo se puede acumular dentro de la carcasa del dispositivo. El oxígeno acumulado en el interior del dispositivo causará un riesgo de incendio.
- Si utiliza oxígeno con este sistema, debe instalar una válvula de presión de Philips Respironics en línea con el circuito del paciente entre el dispositivo y la fuente de oxígeno. La válvula de presión ayuda a evitar el reflujo de oxígeno del circuito del paciente al dispositivo cuando la unidad está apagada. La omisión de la válvula de presión podría suponer un riesgo de incendio.
- No conecte el dispositivo a una fuente de oxígeno de alta presión o que no esté regulada.
- No utilice este dispositivo en presencia de una mezcla anestésica inflamable en combinación con oxígeno o aire, ni en la presencia de óxido nítrico.
- No utilice este dispositivo cerca de una fuente de vapores tóxicos o nocivos.
- No utilice este dispositivo si la temperatura ambiente es superior a 35 °C. Si se utiliza este dispositivo con una temperatura ambiente superior a 35 °C, es posible que la temperatura del flujo de aire supere los 43 °C, lo que podría causar irritación o lesiones de sus vías respiratorias.
- No utilice el dispositivo a la luz directa del sol ni cerca de un aparato de calefacción ya que ello puede aumentar la temperatura del aire procedente del dispositivo.
- Póngase en contacto con su profesional médico si los síntomas de la apnea del sueño vuelven a presentarse.
- Si observa algún cambio inexplicable en el funcionamiento de este dispositivo, si este produce sonidos raros o fuertes, si se ha caído o se ha manejado incorrectamente, si ha entrado agua en la carcasa o si esta está rota, desconecte el cable de alimentación y deje de utilizarlo. Póngase en contacto con su proveedor de servicios médicos.
- Las reparaciones y los ajustes solamente debe realizarlos personal de servicio técnico autorizado por Philips Respironics. El servicio técnico no autorizado podría causar lesiones, anular la garantía o producir costosos daños.
- No utilice ningún accesorio, piezas desmontables o materiales que no estén recomendados por Philips Respironics. El uso de piezas o accesorios incompatibles puede tener como consecuencia un funcionamiento deficiente del dispositivo.
- Utilice solo los cables y accesorios aprobados. Un mal uso puede afectar a la compatibilidad electromagnética, por lo que debe evitarse.
- La Health Industry Manufacturers Association (asociación de fabricantes del sector sanitario) recomienda dejar una separación mínima de 15 cm entre los teléfonos inalámbricos y los marcapasos para evitar posibles interferencias con estos últimos. En este sentido, la comunicación por *Bluetooth* integrada de DreamStation debe considerarse como un teléfono inalámbrico.
- Utilice solo cables de alimentación suministrados por Philips Respironics para este dispositivo. El uso de cables de alimentación no suministrados por Philips Respironics puede provocar sobrecalentamiento o daños al dispositivo y generar un aumento de las emisiones o un descenso de la inmunidad del equipo o el sistema.
- El dispositivo no debe utilizarse apilado con otros dispositivos que no estén aprobados ni cerca de ellos.
- No tire de los tubos ni los estire, ya que podrían ocasionarse fugas en el circuito.
- Inspeccione los tubos para ver si están gastados o deteriorados. Si es preciso, deséchelos y sustitúyalos.

- Inspeccione periódicamente los cables eléctricos para determinar si han sufrido daños o se han desgastado. Deje de utilizarlos y sustitúyalos si están dañados.
- Para evitar descargas eléctricas, desenchufe siempre el cable de alimentación de la toma de corriente de pared antes de limpiar el dispositivo. NO sumerja el dispositivo en ningún líquido.
- Si el dispositivo lo usan varias personas (por ejemplo, dispositivos de alquiler), se debe instalar un filtro antibacteriano de flujo principal y baja resistencia en línea entre el dispositivo y el tubo del circuito para evitar la contaminación.
- Coloque el cable de alimentación entre el dispositivo y la toma de manera que no pueda tropezarse con él y no interfiera con sillas ni con otros muebles.
- Este dispositivo se activa al conectar el cable de alimentación.
- Para garantizar un funcionamiento seguro cuando se utiliza un humidificador, el humidificador debe colocarse siempre debajo de la conexión del circuito respiratorio de la mascarilla. El humidificador debe estar nivelado para que funcione correctamente.

Nota: consulte en la sección "Garantía limitada" de este manual información acerca de la cobertura de la garantía.

Precauciones

Una precaución indica la posibilidad de daño al dispositivo.

- Los equipos eléctricos médicos requieren ciertas precauciones especiales respecto a la compatibilidad electromagnética y deben instalarse de acuerdo con la información sobre compatibilidad electromagnética. Póngase en contacto con su proveedor de servicios médicos respecto a la información de instalación sobre compatibilidad electromagnética.
- Los equipos de comunicaciones de RF móviles pueden afectar a los equipos eléctricos médicos.
- Las patillas de los conectores marcadas con el símbolo de advertencia ESD no deben tocarse y no deben llevarse a cabo las conexiones sin tomar precauciones especiales. Los procedimientos preventivos incluyen métodos para evitar la acumulación de carga electrostática (por ejemplo, aire acondicionado, humidificación, cubiertas de suelo conductoras, ropas no sintéticas), descargando la electricidad del cuerpo al armazón del equipo o sistema, o a tierra. Se recomienda que todas las personas que vayan a manejar este equipo comprendan de forma básica estos procedimientos preventivos como parte de su formación.
- Antes de poner en marcha el dispositivo, asegúrese de que tapa de acceso a la tarjeta SD o al filtro y la de acceso al módem estén cerradas si no se ha instalado ningún accesorio, como el módem o el módulo de enlace. Consulte las instrucciones incluidas con el accesorio.
- La condensación puede dañar el dispositivo. Si este dispositivo ha estado expuesto a temperaturas muy bajas o muy elevadas, espere a que se adapte a la temperatura ambiente (temperatura de funcionamiento) antes de iniciar la terapia. No ponga en funcionamiento el dispositivo fuera del intervalo de temperaturas de funcionamiento indicado en las especificaciones.
- No utilice prolongadores con este dispositivo.
- Asegúrese de que el alojamiento para filtros situado en el lateral del dispositivo no se vea obstaculizado por la ropa de cama, cortinas o cualquier otro objeto. El aire debe fluir libremente alrededor del dispositivo para que el sistema funcione correctamente.
- No coloque directamente el dispositivo sobre alfombras, telas o cualquier otro material inflamable.
- No coloque el dispositivo en ningún recipiente que pueda acumular o contener agua.
- Para un correcto funcionamiento se requiere un filtro antipolen azul de Philips Respironics intacto y correctamente instalado.
- El humo del tabaco puede causar una acumulación de alquitrán en el dispositivo y provocar un funcionamiento incorrecto del mismo.
- Los filtros de entrada sucios podrían ser causa de temperaturas de funcionamiento altas que podrían afectar al funcionamiento del dispositivo. Examine los filtros de entrada con regularidad, según sea necesario para garantizar la integridad y la limpieza del sistema.
- No coloque nunca un filtro mojado en el dispositivo. Debe asegurarse de que se deja un tiempo de secado suficiente para el filtro que se ha limpiado.
- Asegúrese siempre de que el cable de alimentación de CC se ha encajado correctamente en el dispositivo terapéutico antes de utilizarlo. Póngase en contacto con su proveedor de servicios médicos o con Philips Respironics para determinar si dispone del cable de CC adecuado para su dispositivo terapéutico concreto.
- Si la alimentación de CC proviene de la batería de un vehículo, no deberá utilizarse el dispositivo con el motor del vehículo en marcha. Si lo hace, el dispositivo podría sufrir daños.
- Utilice únicamente un cable de alimentación de CC y un cable adaptador de batería de Philips Respironics. El uso de un sistema diferente puede ocasionar daños al dispositivo.

Contraindicaciones

Al evaluar los riesgos y ventajas relativos al uso de este equipo, el terapeuta debe tener en cuenta que este dispositivo puede suministrar presiones de hasta 20 cm H₂O. En caso de avería, puede alcanzar una presión máxima de 40 cm H₂O. Ciertos estudios han demostrado que los siguientes trastornos preexistentes pueden contraindicar el uso de la terapia de presión positiva continua en las vías respiratorias (CPAP) en algunos pacientes:

- Enfermedad pulmonar bullosa
- Presión sanguínea patológicamente baja
- Con bypass en las vías respiratorias superiores
- Neumotórax
- Se ha informado de la aparición de neumocéfalo en un paciente debido a la aplicación de terapia nasal de presión positiva continua en las vías respiratorias (CPAP). Se recomienda actuar con precaución al prescribir CPAP a pacientes sensibles, como aquellos con: fugas de líquido cefalorraquídeo (LCR), anomalías de la lámina cribosa, antecedentes de traumatismo craneal y neumocéfalo. (Chest 1989; 96:1425-1426)

El uso de la terapia CPAP puede estar temporalmente contraindicado si presenta signos de infección de los senos nasales o del oído medio. No debe usarse en pacientes cuyas vías respiratorias superiores hayan sido sometidas a bypass. Póngase en contacto con su profesional médico si tiene cualquier duda relativa a la terapia.

Descripción de los símbolos

En el dispositivo, la fuente de alimentación y los accesorios pueden aparecer los siguientes símbolos:

Símbolo	Definición	Símbolo	Definición
	Consulte las instrucciones de uso incluidas.		Para uso en líneas aéreas. Cumple la normativa RTCA/DO-160G sección 21, categoría M.
	Alimentación de CA		Recogida selectiva para equipos eléctricos y electrónicos, según la Directiva 2012/19/UE de la CE.
	Alimentación de CC		Símbolo de <i>Bluetooth</i> ®
IP22	Equipo a prueba de goteo		Este dispositivo contiene un transmisor de RF.
	Precaución, consulte los documentos incluidos.	SpO₂	Conexión al oxímetro
	Símbolo de advertencia ESD		Conector en serie
	Clase II (doble aislamiento)		Evite la radiación ultravioleta.
	Pieza aplicada de tipo BF		No desmontar.
	Solo para uso en interiores.		

Componentes del sistema

Su sistema DreamStation puede incluir los siguientes elementos:

- Dispositivo
- Manual del usuario
- Maletín de transporte
- Cable de alimentación
- Fuente de alimentación ([REF 1118499](#))
- Tarjeta SD
- Tubo flexible
- Filtro antipolen azul reutilizable
- Filtro ultrafino azul claro desechable (opcional)
- Humidificador (opcional)

Nota: si falta cualquiera de estos elementos, póngase en contacto con su proveedor de servicios médicos.

Cómo ponerse en contacto con Philips Respironics

Si tiene algún problema con este equipo o necesita ayuda con la configuración, el uso o el mantenimiento del dispositivo o sus accesorios, póngase en contacto con su proveedor de servicios médicos. Si necesita ponerse en contacto directamente con Philips Respironics, llame al Servicio de atención al cliente de Philips Respironics al +1-724-387-4000 o al +49 8152 93060. También puede utilizar las siguientes direcciones:

Respironics, Inc.
1001 Murry Ridge Lane
Murrysville, PA 15668, EE. UU.

Respironics Deutschland
Gewerbestrasse 17
82211 Herrsching, Alemania

Descripción general del sistema

El sistema DreamStation CPAP es un dispositivo terapéutico de presión positiva continua en las vías respiratorias diseñado para el tratamiento de la apnea obstructiva del sueño (AOS). El DreamStation CPAP Pro también puede realizar terapia de comprobación de CPAP, y el DreamStation Auto CPAP puede realizar terapia de comprobación de CPAP y terapia Auto-CPAP. Su proveedor de servicios médicos escogerá los ajustes de presión adecuados para usted. Cuando se le prescribe, el dispositivo le ofrece varias características especiales para que su terapia le resulte más cómoda. La función de rampa le permite reducir la presión cuando está intentando quedarse dormido. La presión de aire irá aumentando gradualmente hasta alcanzar la presión que se le haya prescrito. Asimismo, la característica de comodidad Flex le ofrece un alivio de la presión cuando espira durante la terapia.

También hay disponibles varios accesorios que puede utilizar con el dispositivo. Póngase en contacto con su proveedor de servicios médicos para adquirir cualquier accesorio que no esté incluido con el sistema.

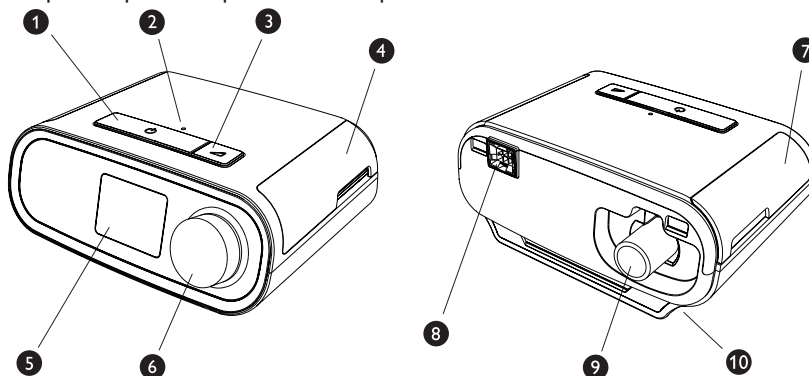

Esta figura ilustra algunas de las características del dispositivo, descritas en la tabla siguiente.

N.º	Característica del dispositivo	Descripción
1	Botón de terapia activada/ desactivada	Inicia y detiene el flujo de aire de la terapia.
2	Sensor de luz ambiente	Detecta el grado de luz de la habitación y ajusta el brillo de la pantalla.
3	Botón Rampa	Activa la característica de rampa durante la terapia.
4	Tapa de acceso a la tarjeta SD y al filtro	Esta tapa se abre hacia arriba para dejar acceso al alojamiento de la tarjeta SD y el filtro.
5	Pantalla	Esta es la interfaz del usuario del dispositivo terapéutico.
6	Selector de control	Gire el selector para desplazarse por las opciones de la pantalla y púlselo para escoger una opción.
7	Tapa de acceso a los accesorios	Esta tapa se abre hacia arriba para dejar acceso a los accesorios (opcionales).
8	Conector del humidificador	El humidificador se conecta a la parte posterior del dispositivo terapéutico. El conector de patilla del humidificador se acopla aquí.
9	Conector de salida de aire	Conecte aquí el tubo.
10	Entrada de alimentación	Conecte aquí el cable de alimentación.

Instalación o sustitución de los filtros de aire

Precaución: para un correcto funcionamiento se requiere un filtro antipolen azul de Philips Respironics intacto y correctamente instalado.

El dispositivo utiliza un filtro antipolen azul que puede lavarse y utilizarse de nuevo, y un filtro ultrafino azul claro que es desechable. El filtro azul reutilizable elimina el polvo normal doméstico y los pólenes, mientras que el filtro ultrafino azul claro proporciona una filtración más completa de partículas muy finas. El filtro azul reutilizable debe estar colocado siempre que el dispositivo esté funcionando. El filtro ultrafino se recomienda para las personas sensibles al humo del tabaco u otras pequeñas partículas.

El filtro azul reutilizable se entrega con el dispositivo. Puede que se incluya también un filtro ultrafino azul claro desechable. Si el filtro aún no está instalado cuando reciba el dispositivo, debe instalar al menos el filtro azul reutilizable antes de utilizar el dispositivo.

El dispositivo cuenta con un recordatorio automático del filtro de aire. Cada 30 días, el dispositivo muestra un mensaje para recordar que se ha de examinar los filtros y cambiarlos según se indique.

Nota: este mensaje solo es un recordatorio. El dispositivo no detecta el rendimiento de los filtros ni reconoce cuándo se han limpiado o cambiado.

1. Levante la tapa de acceso al filtro y déjela arriba. Si va a cambiarlo, tire del montaje donde va el filtro usado.

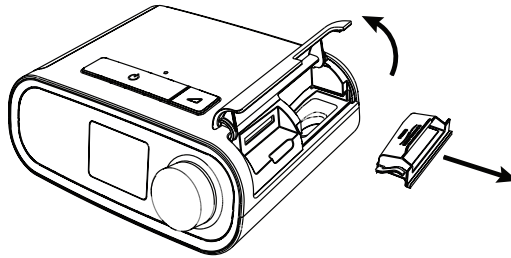

2. Si procede, coloque un filtro antipolen azul reutilizable (1) sobre un filtro ultrafino azul claro desechable nuevo (2) y únalos hasta que oiga un chasquido.

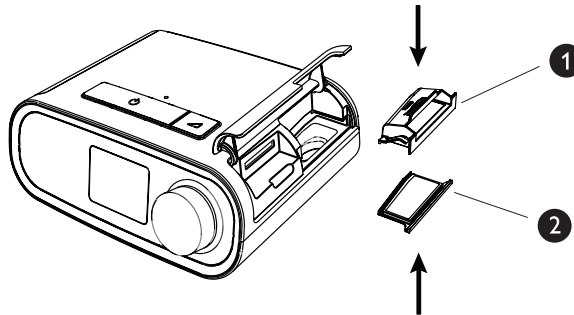

3. Vuelva a meter el nuevo montaje en el lateral del dispositivo terapéutico. Baje la tapa.

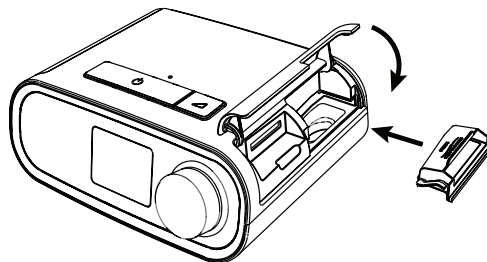

Dónde colocar el dispositivo

Coloque el dispositivo sobre una superficie plana y estable en algún lugar donde pueda alcanzarlo fácilmente desde el lugar donde lo utilizará, a un nivel inferior a su posición para dormir. Asegúrese de que el dispositivo no esté cerca de ningún equipo de calefacción o refrigeración (p. ej. salidas de ventilación, radiadores, aparatos de aire acondicionado).

Nota: cuando ubique el dispositivo, asegúrese de que el cable de alimentación quede accesible, dado que desconectar la alimentación es la única manera de apagar el dispositivo.

Precaución: asegúrese de que el alojamiento para filtros situado en el lateral del dispositivo no se ve obstaculizado por la ropa de cama, cortinas o cualquier otro objeto. El aire debe fluir libremente alrededor del dispositivo para que el sistema funcione correctamente.

Precaución: no coloque directamente el dispositivo sobre alfombras, telas o cualquier otro material inflamable.

Precaución: no coloque el dispositivo en ningún recipiente que pueda acumular o contener agua.

Suministro de alimentación de CA al dispositivo

Siga estos pasos para utilizar alimentación de CA con el dispositivo:

1. Conecte el extremo con el enchufe hembra del cable de alimentación de CA (incluido) a la fuente de alimentación (también incluida).
2. Enchufe el extremo con clavijas del cable de alimentación de CA a una toma de corriente eléctrica que no esté controlada por un interruptor de pared.

Nota: este solo es un ejemplo. La toma de corriente y el cable de alimentación pueden variar.

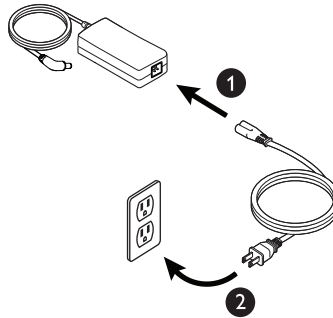

3. Enchufe el conector del cable de la fuente de alimentación a la entrada de alimentación situada en el lateral del dispositivo.

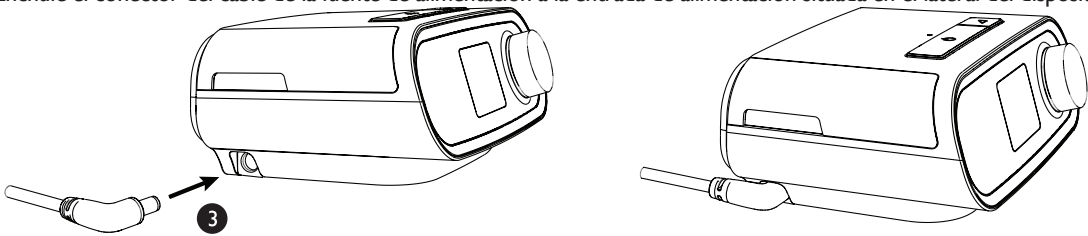

4. Compruebe que el enchufe esté introducido hasta el fondo en el lateral del dispositivo, en la fuente de alimentación y en la toma de corriente. De este modo la conexión eléctrica será segura y fiable.

Nota: si aparece en la pantalla el icono de fuente de alimentación incorrecta, repita el paso 4.



Importante: para desconectar la alimentación de CA, desenchufe el cable de la fuente de alimentación de la toma de corriente eléctrica.

Advertencia: inspeccione periódicamente los cables eléctricos para determinar si han sufrido daños o se han desgastado. Deje de utilizarlos y sustitúyalos si están dañados.

Precaución: no utilice prolongadores con este dispositivo.

Conexión del circuito respiratorio

Para utilizar el sistema, necesitará los siguientes accesorios para ensamblar el circuito respiratorio recomendado:

- Mascarilla de Philips Respironics (mascarilla nasal o mascarilla facial completa) con conector espiratorio integrado, o mascarilla de Philips Respironics con un dispositivo espiratorio independiente (como el Whisper Swivel II)
- Tubo flexible de Philips Respironics, 1,83 m
- Arnés de Philips Respironics (para la mascarilla)

Para conectar el circuito respiratorio al dispositivo, siga estos pasos:

1. Conecte el tubo flexible a la salida de aire situada en la parte posterior del dispositivo terapéutico. Alinee el conector (1) de la parte superior del tubo térmico con el conector de salida de aire de la parte posterior del dispositivo.

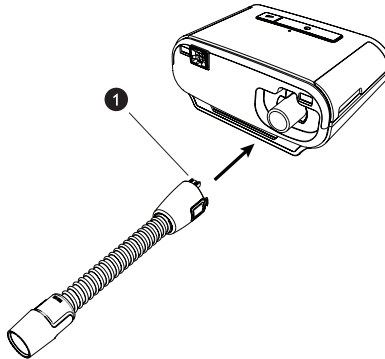

2. Presione el tubo sobre el conector de salida de aire hasta que las patillas del lateral del tubo hagan clic en las ranuras de los laterales del conector de salida.

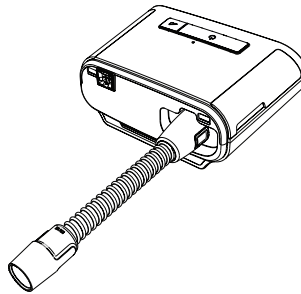

Nota: si usa un tubo normal (no mostrado) en lugar de un tubo térmico, simplemente deslice el tubo sobre el conector de salida de aire del dispositivo terapéutico.

Nota: si es necesario, conecte un filtro antibacteriano a la salida de aire del dispositivo y, a continuación, conecte el tubo flexible a la salida del filtro antibacteriano. Al utilizar el filtro antibacteriano, es posible que el rendimiento del dispositivo se vea afectado. No obstante, el dispositivo seguirá siendo funcional y suministrando la terapia.

3. Conecte el tubo a la mascarilla. Para una colocación y ubicación correctas, consulte las instrucciones incluidas con la mascarilla.

Advertencia: no tire de los tubos ni los estire, ya que podrían ocasionarse fugas en el circuito.

Advertencia: inspeccione los tubos para ver si están gastados o deteriorados. Si es preciso, deséchelos y sustitúyalos.

4. Conecte el arnés a la mascarilla si es necesario. Consulte las instrucciones incluidas con el arnés.

Advertencia: si utiliza una mascarilla facial completa (una mascarilla que cubre tanto la boca como la nariz), esta deberá estar equipada con una válvula de seguridad (antiasfixia).

Advertencia: si el dispositivo lo usan varias personas (por ejemplo, dispositivos de alquiler), se debe instalar un filtro antibacteriano de flujo principal y baja resistencia en línea entre el dispositivo y el tubo del circuito para evitar la contaminación.



Navegación por las pantallas del dispositivo



La interfaz de usuario de este dispositivo permite establecer los ajustes de este y ver información sobre la terapia. La interfaz comprende la pantalla y el selector de control. Gire el selector de control en cualquier dirección para desplazarse por las opciones del menú de la pantalla.

Nota: la pantalla no es táctil. Es preciso utilizar el selector para navegar por los menús del dispositivo.

Para establecer un ajuste:

1. Gire el selector hasta la opción del menú que desee.
2. Pulse el selector para escoger ese ajuste.
3. Gire el selector para cambiar de ajuste.
4. Pulse de nuevo el selector para guardar el cambio.

Nota: el icono de giro del selector  indica, en cualquier pantalla, que se debe girar el selector para realizar una acción. El icono de pulsación en el selector  indica, en cualquier pantalla, que se debe pulsar el selector para realizar una acción.

Nota: si pulsa el selector en cualquier pantalla donde aparezca la flecha hacia abajo  irá a un submenú con más opciones de menú. Si pulsa el selector en cualquier submenú donde aparezca la flecha hacia arriba  volverá al menú principal.

Nota: las pantallas que se muestran en este manual solo son ejemplos para referencia. Las pantallas reales pueden variar según el modelo del dispositivo y los ajustes que establezca el proveedor.

Puesta en marcha del dispositivo

1. Compruebe que el dispositivo cuenta con suministro eléctrico. La primera pantalla en aparecer es el logotipo de Philips Respironics; le sigue el modelo del dispositivo y, a continuación, la pantalla de inicio.

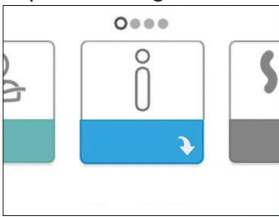

Pantalla de inicio

Cuando se enciende por primera vez el dispositivo, un mensaje emergente le pedirá que establezca la hora. El ajuste predeterminado es la hora de Greenwich (GMT), pero puede ajustarla en incrementos de 30 en 30 minutos hasta poner su hora local. Si omite este ajuste de la hora inicial, puede ajustarla más tarde en el menú “Mi configuración”.

Nota: este ajuste no sirve para hacer la función de reloj. Solo se utiliza para alinear los datos de la terapia para los informes de datos de su proveedor.

2. Colóquese la mascarilla. Consulte las instrucciones suministradas junto con la mascarilla.
3. Pulse el botón de terapia () en la parte superior del dispositivo para activar el flujo de aire y comenzar terapia. En la pantalla se muestra la presión actual suministrada.
4. Asegúrese de que no esté escapando aire de la mascarilla. Si es preciso, ajuste la mascarilla y el arnés hasta que deje de salir aire. Consulte las instrucciones que se incluyen con la mascarilla para obtener más información.

Nota: una pequeña cantidad de fuga de la mascarilla es normal y aceptable. Corrija las fugas grandes de la mascarilla o solucione la irritación de los ojos provocada por una fuga de aire tan pronto como sea posible.

5. Si usa el dispositivo en una cama que dispone de cabecero, intente colocar el tubo por encima de este. Es posible que esto reduzca la tensión en la mascarilla.

6. Pulse otra vez el botón de terapia para apagar la terapia.

Nota: si cuando se administra la terapia se produce una interrupción del suministro eléctrico (es decir, un corte de la luz), cuando vuelva la electricidad el dispositivo vuelve a la pantalla de inicio. Puede retomar la terapia según sea necesario.

Navegación por los menús (terapia encendida) y ajustes opcionales de humidificación

Cuando se administra la terapia es posible establecer la temperatura del tubo o los ajustes del humidificador. Gire el selector de control para escoger uno de los dos ajustes. Pulse y gire el selector si quiere cambiar el ajuste.

Nota: si usa el humidificador sin el tubo térmico, gire simplemente el selector para cambiar el ajuste del humidificador.



Pantalla de Presión terapéutica

N.º	Característica	Descripción
1	Presión terapéutica	Muestra la presión administrada actualmente.
2	Ajuste modificable de temperatura del tubo	Este ajuste se puede cambiar de 0 a 5. Solo aparece cuando está conectado el tubo térmico opcional.
3	Ajuste modificable del humidificador	Este ajuste se puede cambiar de 0 a 5. Solo aparece cuando está conectado el humidificador.
4	Funciones habilitadas	Según la configuración que se haya escogido, aquí aparecerán las funciones de la terapia que estén habilitadas.

Función de rampa

El dispositivo cuenta con una función de rampa opcional que puede habilitar o deshabilitar su proveedor de servicios médicos. Esta característica reduce la presión de aire mientras intenta quedarse dormido y, a continuación, la aumenta gradualmente (en rampa) hasta llegar al ajuste prescrito para que se duerma más cómodamente.

Si tiene habilitada la rampa, cuando encienda el flujo de aire, pulse el botón Rampa () situado en la parte superior del dispositivo. Puede utilizar el botón Rampa tan a menudo como lo desee durante la noche.

Cuando se pulsa el botón de rampa, la pantalla de Terapia cambia para indicar la presión de la rampa y el círculo verde indicará el aumento gradual de la presión.

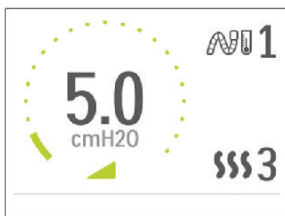

Pantalla de presión de rampa

El dispositivo cuenta con dos modos de rampa. Su proveedor escogerá el más adecuado para usted. El modo normal de rampa aumenta la presión de forma constante. Por el contrario, el modo SmartRamp mantiene una presión más baja continuamente hasta que el dispositivo detecta que usted necesita más presión.

Navegación por los menús (terapia apagada)

En la pantalla de inicio, puede desplazarse por estas cuatro opciones:

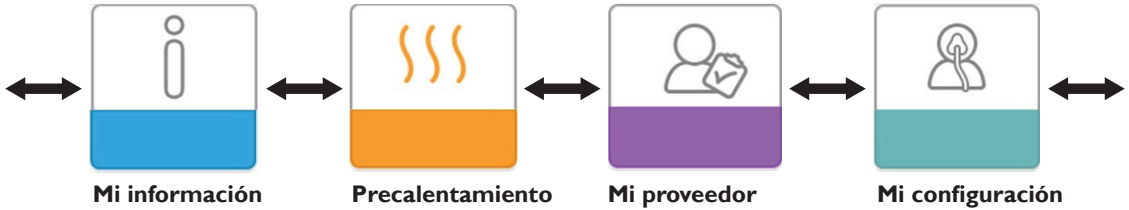

Mi información: este menú proporciona un resumen de las estadísticas de uso de la terapia.

Pre calentamiento: esta función sirve para calentar el humidificador durante 30 minutos antes de comenzar la sesión de terapia.



Mi proveedor: este menú contiene información que su proveedor le puede pedir que le lea para poder ayudarlo mejor por teléfono.

Mi configuración: en este menú aparecen los ajustes de comodidad que se pueden modificar según sea necesario.

Mi información:



cuando selecciona “Mi información”, se ven las siguientes pantallas. En el menú Info no se pueden cambiar los ajustes. Estas pantallas solo son para referencia. Su proveedor de servicios médicos puede solicitarle periódicamente esta información.

Icono	Texto	Descripción
	Horas de terapia	Esta pantalla muestra el tiempo que lleva recibiendo terapia el usuario durante el período más reciente de 1 día. También muestra el tiempo que ha recibido terapia el paciente durante los últimos 7 y 30 días.
AHI	IAH	Esta pantalla muestra los índices de apnea/hipopnea (IAH) nocturna del período más reciente de 1 día. Muestra también la media de estos valores nocturnos de IAH de forma independiente en períodos de 7 y 30 días. Esta pantalla solo aparece si su proveedor de servicios médicos la ha habilitado. Disponible en los dispositivos CPAP Pro y Auto CPAP.
	Ajuste de la mascarilla	Muestra el valor de “100 % menos fuga grande”. Fuga grande es el porcentaje de tiempo en el que la fuga de la mascarilla ha sido tan importante que el dispositivo ya no ha podido identificar los eventos respiratorios con precisión suficiente para elaborar estadísticas. Muestra el valor del día más reciente, así como los valores de los últimos 7 y 30 días. Esta pantalla solo aparece si su proveedor de servicios médicos la ha habilitado. Disponible en los dispositivos CPAP Pro y Auto CPAP.
Periodic Breathing	Respiración periódica	Muestra el porcentaje de tiempo que el usuario ha tenido respiración periódica. Muestra el valor del período más reciente de 1 día, así como los valores de los últimos 7 y 30 días. Si observa un gran aumento en el porcentaje indicado de tiempo con respiración periódica, póngase en contacto con su proveedor de servicios médicos para obtener ayuda. Esta pantalla solo aparece si su proveedor de servicios médicos la ha habilitado. Disponible en los dispositivos CPAP Pro y Auto CPAP.

Pre calentamiento:



Pantalla de pre calentamiento encendido

si utiliza un humidificador, el dispositivo puede precalentar el depósito de agua durante un máximo de 30 minutos antes de comenzar la terapia.

Para poder activar el modo de pre calentamiento, el ventilador debe estar apagado y debe haber un humidificador conectado. Si selecciona “Pre calentamiento”, podrá girar el selector para escoger “apagado” o “encendido”. Pulse de nuevo el selector de control para escoger. En los 30 minutos que esté pre calentando, podrá seguir usando el selector de control para seleccionar otras opciones del menú de la pantalla de inicio.

Nota: esta pantalla solo aparece cuando hay un humidificador conectado.





Pantalla de pre calentamiento apagado

Mi proveedor:



cuando selecciona “Mi proveedor”, se ven las siguientes pantallas. En el menú Proveedor, no se pueden cambiar los ajustes. Estas pantallas solo son para referencia. Su proveedor de servicios médicos puede solicitarle periódicamente esta información.



Icono	Texto	Descripción
	Información del dispositivo	Esta pantalla muestra la información de su dispositivo terapéutico: número de serie, modelo y versión del software.
	Información de contacto del proveedor	Esta pantalla muestra la información de contacto de su proveedor si esta se ha cargado en su dispositivo.
	Remitido por teléfono	Esta pantalla muestra las horas de terapia totales del dispositivo, las horas totales de ventilador, la cantidad total de días de utilización con sesiones de más de 4 horas y un número de comprobación de cumplimiento que le sirve a su proveedor de servicios médicos para confirmar que los datos que usted le proporcione son los tomados de esta pantalla.
A-TRIAL	Prueba A	Si está disponible el modo de prueba automática, esta pantalla muestra Días: xx/xx (donde xx/xx es la cantidad de días de prueba acumulados / cantidad de días de prueba seleccionados). Disponible en el dispositivo Auto CPAP.
90% Pressure	Pres. 90%	Esta pantalla muestra el valor nocturno de presión del 90 % en el período más reciente de 1 día. Muestra también la media de estos valores nocturnos de presión del 90 % de forma independiente en períodos de 7 y 30 días. Disponible en el dispositivo Auto CPAP.









Icono	Texto	Descripción
	Cargar	Permite al usuario hacer llamadas a través del módem cuando hay instalado un módem móvil o un accesorio de wifi opcionales. Una vez finalizada la carga de datos a través del módem, la pantalla mostrará bien una marca verde con el texto “Completado” para indicar que la carga se ha realizado correctamente, bien una X roja con el texto “Incorrecto”, si la carga no ha sido correcta. Si la carga falla, iníciela una segunda vez o póngase en contacto con su proveedor de servicios médicos si el problema continúa. Esta pantalla está bloqueada si está apagado el módem.
	Comprobación del rendimiento	Su dispositivo está dotado de una herramienta de autodiagnóstico llamada “Comprobación del rendimiento”, que sirve para detectar ciertos errores en el dispositivo. También le permite compartir algunos ajustes importantes del dispositivo con su proveedor de servicios médicos. Use esta opción cuando se lo pida su proveedor. Cuando termine el análisis, aparece una marca verde en la pantalla si no se han detectado errores. Si aparece una “X” roja, póngase en contacto con su proveedor de servicios médicos para obtener ayuda.

Mi configuración:



cuando selecciona “Mi configuración”, se ven las siguientes pantallas. Los ajustes del menú de configuración se pueden cambiar. Estas pantallas solo aparecen si están disponibles y habilitadas en su dispositivo.

Icono	Texto	Descripción
	Rampa	Muestra la presión de inicio de rampa. La presión de inicio de rampa se puede aumentar o reducir en incrementos de 0,5 cm H ₂ O.
FLEX	Flex	Esta función le permite ajustar el nivel de alivio de presión de aire que siente cuando espira durante la terapia. Su proveedor de servicios médicos puede habilitarla o deshabilitarla. En el caso de que la haya habilitado, se habrá fijado un nivel determinado en el dispositivo. Puede aumentar o reducir este ajuste de 1 a 3. El ajuste “1” proporciona un pequeño alivio de presión y los valores superiores ofrecen un alivio mayor. Nota: si aparece en la pantalla un icono de un candado  , indica que su proveedor de servicios médicos ha bloqueado este ajuste y que no puede modificarlo.
	Humidificación	Muestra el modo de humidificación que se está usando. Puede escoger entre humidificación fija o adaptativa. Si se está usando un tubo térmico, el dispositivo pasará automáticamente al modo de humidificación con tubo térmico. Aparecerá el símbolo del candado al lado del ajuste del modo para indicar que, mientras el tubo térmico esté acoplado al dispositivo, no se puede cambiar de modo. No obstante, sí se podrán modificar como siempre los ajustes de la placa térmica y de la temperatura del tubo en la pantalla Terapia.

Icono	Texto	Descripción
	Tipo de mascarilla	<p>Este ajuste sirve para ajustar el nivel de alivio de la presión de aire según la mascarilla de Philips Respironics que esté usando. Cada mascarilla Philips Respironics puede contar con un ajuste de control de la resistencia “System One”. Póngase en contacto con su proveedor de servicios médicos si no es capaz de encontrar el ajuste de resistencia de su mascarilla.</p> <p>Nota: si aparece en la pantalla un icono de un candado , indica que su proveedor de servicios médicos ha bloqueado este ajuste y que no puede modificarlo.</p>
	Tipo de circuito	<p>Este ajuste le permite seleccionar el tubo del diámetro correcto que está utilizando con el dispositivo. Puede elegir entre (22) para el tubo de 22 mm de Philips Respironics o (15) para el tubo de 15 mm de Philips Respironics. Si utiliza el tubo térmico, el dispositivo cambiará automáticamente este ajuste al tipo de tubo adecuado (15 H) y no podrá cambiarlo.</p> <p>Nota: el tubo aparece identificado en el manguito con el símbolo del tubo: “15”, “22” o “15H”.</p> <p>Nota: si aparece en la pantalla un icono de un candado , indica que su proveedor de servicios médicos ha bloqueado este ajuste y que no puede modificarlo.</p>
	Idioma	<p>Esta función le permite escoger el idioma que aparece en la interfaz. Puede escoger entre: inglés, alemán, español, francés, italiano, portugués de Brasil, danés, finlandés, noruego, sueco, checo y polaco. También puede apagar el idioma (0), lo que significa que solo se mostrarán iconos en la interfaz del dispositivo.</p>
	Comprobar ajuste de mascarilla	<p>Esta función sirve para comprobar el ajuste de la mascarilla antes de iniciar la terapia. Se realiza midiendo la cantidad de fuga.</p>
	Módem	<p>Permite apagar temporalmente el módem o volver a encenderlo. Cuando está apagado, se reinicia automáticamente de nuevo 3 días después. Solo aparece cuando está instalado el módem.</p>
	Bluetooth	<p>Permite activar o desactivar el Bluetooth. También permite borrar el emparejamiento con un dispositivo Bluetooth compatible.</p>
	Tiempo	<p>Sirve para ajustar la hora. El ajuste predeterminado es la hora de Greenwich (GMT), pero puede ajustarla en incrementos de 30 en 30 minutos hasta poner su hora local.</p> <p>Nota: este ajuste no sirve para hacer la función de reloj. Solo se utiliza para alinear los datos de la terapia para los informes de datos de su proveedor.</p>

Tecnología inalámbrica por *Bluetooth*

Su dispositivo cuenta con la tecnología inalámbrica por *Bluetooth*. Puede emparejarlo con un dispositivo móvil que tenga instalada la aplicación DreamMapper. DreamMapper es un sistema móvil basado en la web diseñado para mejorar la terapia durante el sueño de las personas con apnea obstructiva del sueño (AOS).

Emparejamiento con un dispositivo móvil por medio de *Bluetooth*

Nota: solo se puede emparejar el dispositivo terapéutico con un dispositivo móvil a la vez.

Nota: el emparejamiento funciona mejor cuando el dispositivo terapéutico y el móvil están en la misma habitación.

Siga los pasos citados a continuación para emparejar su móvil o tablet de forma manual.

1. Para emparejar su móvil, este debe tener activado el ajuste de *Bluetooth*. Consulte el manual de instrucciones del dispositivo móvil para obtener más información.
 2. Si debe escoger de una lista de dispositivos con *Bluetooth* disponibles, el dispositivo terapéutico aparecerá como “PR BT XXXX” (XXXX son los últimos cuatro dígitos del número de serie que figura en el dispositivo terapéutico).
 3. Inicie el emparejamiento desde el móvil con el dispositivo terapéutico encendido pero el ventilador apagado.
 4. Si el móvil está dentro del alcance, se puede seguir uno de estos dos pasos:
- **Su dispositivo móvil cuenta con la función de emparejamiento sencillo y seguro (SSP, por sus siglas en inglés) mediante *Bluetooth***

En la pantalla del dispositivo terapéutico aparecerá el siguiente icono con un número de 6 cifras y “¿Emparejar?”:



Este número es una contraseña de seis cifras generada durante el SSP. Compruebe que es la misma en ambos dispositivos. Gire el selector de control a “sí” o “no” y pulse el selector para escoger. Si selecciona “no” o se agota el tiempo de espera del mensaje emergente tras 30 segundos, el dispositivo rechaza la solicitud de emparejamiento. Si selecciona “sí”, el dispositivo terapéutico confirma la contraseña SSP de seis cifras. Si el dispositivo móvil confirma la solicitud, los dos quedarán emparejados y listos para conectarse mediante DreamMapper.

- **El dispositivo móvil con *Bluetooth* habilitado no es compatible con *Bluetooth* SSP**

El dispositivo móvil solicitará que escriba un código pin. Escriba “1008” en el móvil. En la pantalla del dispositivo terapéutico aparecerá el siguiente icono emergente con el número “001008” y “¿Emparejar?”:



Gire el selector de control a “sí” o “no” y pulse el selector para escoger. Si selecciona “no” o se agota el tiempo de espera del mensaje emergente tras 30 segundos, el dispositivo rechaza la solicitud de emparejamiento. Si selecciona “sí”, el dispositivo terapéutico confirma la contraseña 001008. Si el dispositivo móvil confirma la solicitud, los dos quedarán emparejados y listos para conectarse mediante DreamMapper.

Nota: NO escoja “sí” en el mensaje emergente a menos que pretenda emparejar los dispositivos. De este modo se asegura de que solo su móvil se puede conectar al dispositivo terapéutico.

Comprobar ajuste de mascarilla

Su proveedor de servicios médicos puede habilitar o deshabilitar la función opcional Comprobar ajuste de mascarilla. Esta función sirve para comprobar el ajuste de la mascarilla antes de iniciar la terapia. Se realiza midiendo la cantidad de fuga. Colóquese la mascarilla. Consulte las instrucciones de la mascarilla si es preciso. Navegue hasta la pantalla Comprobar ajuste de mascarilla en “Mi configuración” y pulse el selector para iniciar la comprobación. El dispositivo administrará una presión de prueba durante la cuenta atrás de 40 segundos. Una barra verde indica que el ajuste es bueno, mientras que si es roja indica que se debe mejorar. Después de la prueba comienza la terapia normal y la pantalla muestra una marca verde o una “X” roja. La marca verde indica que la fuga encontrada permite un rendimiento óptimo del dispositivo. La “X” roja indica que la fuga puede afectar al rendimiento aunque el dispositivo seguirá funcionando y administrando la terapia.

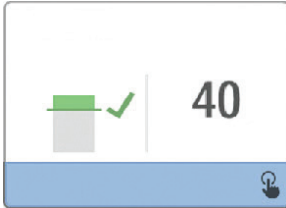

Pantalla Comprobar ajuste de mascarilla

Nota: si decide intentar mejorar el ajuste de la mascarilla, puede detener la terapia, ajustar mejor la mascarilla y volver a usar la función Comprobar ajuste de mascarilla. Consulte las instrucciones que vienen con la mascarilla y el arnés para conocer el procedimiento correcto de ajuste.

Progreso del sueño

El dispositivo le ofrece un resumen sobre el uso que ha hecho de la terapia cada vez que la apaga. La pantalla muestra el “Resumen de tres noches”, que indica el uso nocturno de las 3 últimas sesiones durante el sueño (medidas en períodos de 24 horas, con final cada día a mediodía). La sesión más reciente aparece en la barra de la derecha con el número de horas dormidas. Si la barra es verde quiere decir que durmió más de 4 horas y, si es amarilla, indica que se usó menos de 4 horas.

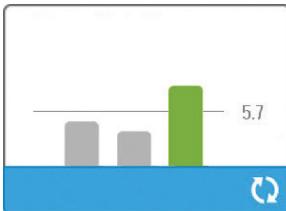

Pantalla Resumen de tres noches

Compensación de altitud

Este dispositivo compensa automáticamente las altitudes hasta 2 286 metros. No es necesario ajustar manualmente.





Alertas del dispositivo







Las alertas del dispositivo son mensajes emergentes que aparecen en la pantalla de la interfaz. A continuación, describimos los 5 tipos de alertas posibles:





- **Estado:** son simplemente la pantalla emergente.
- **Notificación:** estas alertas consisten en la pantalla emergente además de un LED intermitente de alimentación en la parte superior del dispositivo.
- **Alerta 1:** estas alertas consisten en una pantalla emergente, un LED intermitente de alimentación y un pitido. No se producen durante la terapia.
- **Alerta 2:** estas alertas consisten en una pantalla emergente, un LED intermitente de alimentación y un pitido. Pueden producirse durante la terapia.
- **Modo seguro:** estas alertas consisten en una pantalla emergente, un LED intermitente de alimentación y un pitido repetido.





Nota: las alertas de estado vencen automáticamente tras 30 segundos y la pantalla emergente desaparece. Las demás alertas hay que confirmarlas para que se borren.

Tabla de resumen de alertas: en la tabla siguiente se resumen las alertas.

Alerta	Icono	Tipo	Descripción	Causa posible	Acción
Actividad de datos: no extraer tarjeta.		Estado	Lectura/escritura de la tarjeta SD en curso.	n/d	No es necesario hacer nada.
Cambio aceptado		Estado	Confirma la aceptación del cambio en la prescripción o la actualización del dispositivo.	n/d	No es necesario hacer nada.
Presión EZ-Start aumentada a xx.x		Estado	Aparece cuando el modo EZ-Start está habilitado y el dispositivo está aumentando el ajuste de presión de la terapia para la siguiente sesión.	n/d	No es necesario hacer nada.
Oximetría: buena conexión (solo icono)	SpO₂ 	Estado	Aparece en la pantalla de terapia cuando está encendido el ventilador y se detectan 3 segundos de buena conexión. Aparece al principio de la terapia. Esta pantalla no se vuelve a mostrar si se quita y se vuelve a poner el sensor de dedo a menos que se detenga y reinicie la terapia.	n/d	No es necesario hacer nada.
¿Emparejar?: 123456 Sí/No		Estado	Solicita que se acepte o rechace el emparejamiento con un dispositivo compatible con Bluetooth. El dispositivo se puede identificar mediante el número que aparece.	n/d	Gire el selector de control para aceptar el emparejamiento (Sí) o rechazarlo (No) y púlselo para confirmar la selección.

Alerta	Icono	Tipo	Descripción	Causa posible	Acción
Tarjeta SD extraída		Notificación o alerta 2	Indica que se ha extraído la tarjeta SD del dispositivo terapéutico y no se ha vuelto a insertar antes de empezar la sesión de terapia en curso.	No se ha vuelto a insertar la tarjeta SD en el dispositivo.	Vuelva a insertar la tarjeta SD o pulse para borrar la alerta.
Oximetría: estudio correcto (solo icono)	SpO₂ 	Notificación	Notifica que el usuario ha conseguido realizar al menos 4 horas de terapia y uso de la oximetría. Aparece al final de la terapia.	n/d	Pulse el selector de control para confirmar el mensaje y borrarlo.
Error de tarjeta SD: extraer y volver a insertar		Notificación	Detectado un error de tarjeta SD	El dispositivo no consigue leer la tarjeta SD. Puede que haya algún problema con la tarjeta SD, que se haya expulsado mientras se estaba escribiendo en ella o que se haya insertado de forma incorrecta.	Retire la tarjeta SD y vuelva a insertarla. Si la alerta sigue apareciendo, cambie de tarjeta o póngase en contacto con su proveedor.
Tarjeta SD llena.		Notificación	La tarjeta SD está llena.	La tarjeta SD está llena.	Retire la tarjeta SD y cámbiela por otra, o póngase en contacto con su proveedor para que le facilite una nueva.
Mensaje para el paciente (Consulte el apartado)		Notificación	Mensaje de su proveedor.	n/d	Pulse el selector de control para confirmar el mensaje y borrarlo.
Cambio rechazado		Alerta 1	Se ha rechazado un cambio en la prescripción o los ajustes.	Falta el cambio o es incorrecto.	Póngase en contacto con su proveedor.
Error de humidificación. Póngase en contacto con el servicio de asistencia técnica si el problema persiste.		Estado	Error de humidificación (solo cuando está presente el humidificador)	Error de la placa del calefactor del humidificador o humidificador no conectado correctamente al dispositivo terapéutico	Apague el dispositivo y desconéctelo de la alimentación. Desconecte el humidificador; compruebe visualmente que no hay obstrucciones en los contactos eléctricos y vuelva a conectar el humidificador y el cable de alimentación. Si la alerta continúa, póngase en contacto con su proveedor.

Alerta	Icono	Tipo	Descripción	Causa posible	Acción
Error de tubo térmico. Póngase en contacto con el servicio de asistencia técnica si el problema persiste.		Estado	Error de tubo térmico (solo cuando está presente el tubo térmico)	El tubo térmico puede haberse sobrecalentado o dañado.	Apague el dispositivo. Desconecte el tubo térmico del humidificador, compruebe que no está tapado u obstruido y vuelva a conectarlo al humidificador. Si la alerta continúa, póngase en contacto con su proveedor.
La fuente de alimentación conectada no admite humidificación.		Alerta 2	Indica que la fuente de alimentación acoplada no es apta para proporcionar a alimentación a la humidificación o al tubo térmico.	Fuente de alimentación incorrecta.	Cambie a una fuente de alimentación de Philips Respironics DreamStation que pueda soportar la humidificación. o bien use el dispositivo terapéutico sin el humidificador.
Se requiere mantenimiento		Modo seguro	Indica un error que pone el dispositivo en "Modo seguro". Esto permite el suministro eléctrico pero deshabilita el flujo de aire.	Error del dispositivo.	Pulse el selector de control para silenciar la alerta. Desconecte el dispositivo de la alimentación. Vuelva a conectar el cable de alimentación para suministrar corriente. Si la alerta continúa, llame a su proveedor de servicios médicos.
Fuente de alimentación incorrecta		Notificación	Indica que se ha conectado una fuente de alimentación incompatible.	La fuente de alimentación es incompatible o el cable de alimentación no se ha insertado bien en la entrada de alimentación.	Compruebe que el cable de alimentación está bien insertado en la entrada de alimentación. Confirme que la fuente de alimentación acoplada es compatible y de Philips Respironics. Cámbiela por una fuente de alimentación compatible si es preciso.
Voltaje bajo		Notificación	Voltaje bajo.	Hay conectada una fuente de alimentación incompatible.	Confirme que la fuente de alimentación acoplada es compatible y de Philips Respironics. Cámbiela por una fuente de alimentación compatible si es preciso. Si se está usando la batería, compruebe que está bien cargada.

Alerta	Icono	Tipo	Descripción	Causa posible	Acción
Desactivación auto		Estado	Aparece cuando termina la terapia debido a la función de desactivación automática.	Se ha retirado la mascarilla.	Vuelva a colocarse la mascarilla, confirme que el ajuste es bueno y encienda el flujo de aire para retomar la terapia.
Entrada bloqueada. Comprobar filtro.		Notificación	Vías respiratorias obstruidas	Obstrucción en la entrada del dispositivo.	Compruebe que la entrada de aire del dispositivo no esté obstruida. Compruebe que el filtro o filtros de aire están bien instalados y limpios; cámbielos si es preciso.
Fuga baja: compruebe la mascarilla y el tubo		Notificación	Vías respiratorias obstruidas	Obstrucción en el tubo o la mascarilla.	Compruebe que el tubo no esté aplastado o doblado de tal manera que el flujo de aire se vea mermado. Compruebe que la mascarilla esté bien acoplada y no presente obstrucciones.
Comprobar ajuste de mascarilla	n/d	Estado	Aparece cuando está habilitada la función Comprobar ajuste de mascarilla en el menú de paciente.	n/d	Esta alerta se puede borrar pulsando el selector de control. En caso contrario, desaparece en 60 segundos.
Cargando idioma y reiniciando		Estado	Aparece cuando se selecciona un idioma en el menú.	n/d	No es necesario hacer nada. Desaparece cuando se termina.
Ocupado		Estado	Aparece cuando no se puede acceder temporalmente al dispositivo debido a una comunicación de datos.	n/d	No es necesario hacer nada.
“Progreso del sueño”	n/d	Estado	Muestra las 3 últimas noches de uso durante horas.	n/d	Pulse el selector de control para confirmar la pantalla y borrarla. En caso contrario, el mensaje desaparece en 30 segundos.

Solución de problemas

Su dispositivo está dotado de una herramienta de autodiagnóstico llamada “Comprobación del rendimiento”, que sirve para detectar ciertos errores en el dispositivo. También le permite compartir algunos ajustes importantes del dispositivo con su proveedor. Use esta opción cuando se lo pida su proveedor.

La siguiente tabla muestra algunos de los problemas que puede encontrarse con el dispositivo, así como las soluciones posibles para dichos problemas.

Problema	Motivo	Qué hacer
No sucede nada cuando proporciona alimentación al dispositivo. La retroiluminación en los botones no se enciende.	No hay alimentación en la toma de corriente o el dispositivo está desenchufado.	Si utiliza alimentación de CA, compruebe la toma de corriente y verifique que el dispositivo está correctamente enchufado. Asegúrese de que la toma de corriente suministra electricidad. Asegúrese de que el cable de alimentación de CA está conectado correctamente a la fuente de alimentación y que el cable de la fuente de alimentación está bien conectado a la entrada de alimentación del dispositivo. Si el problema continúa, llame a su proveedor de servicios médicos. Devuelva tanto el dispositivo como la fuente de alimentación al proveedor, para que puedan determinar si el problema reside en el dispositivo o en la fuente de alimentación. Si está utilizando alimentación de CC, asegúrese de que las conexiones del cable de alimentación de CC y el cable adaptador de la batería son fiables. Compruebe la batería. Puede que sea necesario recargarla o cambiarla. Si el problema persiste, compruebe el fusible del cable de CC de acuerdo con las instrucciones incluidas con el cable de CC. Puede que sea necesario cambiar el fusible. Si el problema continúa, llame a su proveedor de servicios médicos.
El flujo de aire no se enciende.	Puede que haya un problema con el ventilador.	Asegúrese de que el dispositivo recibe alimentación eléctrica correctamente. Compruebe que la pantalla de inicio aparece en la interfaz de usuario. Pulse el botón de terapia en la parte superior del dispositivo para iniciar el flujo de aire. Si el flujo de aire no se enciende, tal vez haya un problema con el dispositivo. Pida ayuda a su proveedor de servicios médicos.
La pantalla del dispositivo funciona de forma irregular.	El dispositivo se ha caído o se ha manejado incorrectamente, o se encuentra en una zona de interferencias electromagnéticas altas.	Desenchufe el dispositivo. Vuelva a aplicar alimentación al dispositivo. Si el problema continúa, cambie la colocación del dispositivo a una zona con menos interferencias electromagnéticas (alejado de equipos electrónicos tales como teléfonos móviles, teléfonos inalámbricos, ordenadores, televisores, juegos electrónicos, secadores de pelo, etc.). Si el problema continúa, pida ayuda a su proveedor de servicios médicos.
La función de rampa no funciona al pulsar el botón de Rampa.	Su proveedor de servicios médicos no le prescribió Rampa o la presión de su terapia ya está fijada en el ajuste más bajo.	Si no se le ha prescrito Rampa, hable con su proveedor para ver si le cambia la prescripción. Si su proveedor le ha habilitado la Rampa y aún así no funciona, compruebe el ajuste de presión en la pantalla de terapia. Si la presión está ajustada en el mínimo (4,0 cm H ₂ O) o la presión de inicio de la rampa es la misma que la presión de la terapia, la función de Rampa no se pone en marcha. Compruebe que el ajuste de tiempo de rampa es >0.
El flujo de aire es mucho más cálido de lo habitual.	Es posible que los filtros de aire estén sucios. Es posible que el dispositivo esté funcionando expuesto directamente a la luz del sol o cerca de un radiador o aparato de calefacción.	Limpie o sustituya los filtros de aire. La temperatura del aire puede variar un poco según la temperatura ambiente. Asegúrese de que el dispositivo está correctamente ventilado. Mantenga el dispositivo alejado de la ropa de cama o de las cortinas que podrían impedir el flujo de aire alrededor del dispositivo. Asegúrese de que el dispositivo no esté expuesto a la luz directa del sol ni cerca de aparatos de calefacción. Si utiliza el humidificador junto con el dispositivo, compruebe los ajustes del humidificador. Consulte las instrucciones del humidificador para asegurarse de que funciona correctamente. Si el problema continúa, llame a su proveedor de servicios médicos.
La presión del flujo de aire parece demasiado alta o demasiado baja.	Es posible que el ajuste del tipo de tubo no sea el correcto.	Asegúrese de que el ajuste del tipo de tubo (22 o 15) corresponde al tubo que está empleando (tubo de 15 o 22 mm de Philips Respironics). Si utiliza el tubo térmico, este ajuste será 15 H y no podrá cambiarlo.

Problema	Motivo	Qué hacer
La temperatura del tubo está encendida en la pantalla de configuración pero el tubo térmico no está caliente.	Se está usando una fuente de alimentación incorrecta.	Compruebe que la fuente de alimentación que se está usando es de 80 W o que la batería o el cable de CC es compatible.
Tengo dificultades para ajustar el humidificador térmico o la temperatura del tubo térmico.	El ventilador no está encendido o el humidificador o el tubo térmico no están bien conectados.	El ajuste del humidificador y los ajustes de temperatura del tubo solo se pueden modificar en la pantalla con la terapia encendida. Compruebe que el ventilador está encendido y que los ajustes se pueden ver en la parte derecha de la pantalla y, a continuación, ajuste la Comodidad como desee. Si el ventilador está encendido pero no aparecen los ajustes del humidificador en la pantalla con la terapia encendida, desenchufe el dispositivo. Compruebe que los contactos eléctricos del humidificador y del tubo térmico no estén obstruidos o dañados. Luego vuelva a conectar el humidificador o el tubo térmico, así como la fuente de alimentación del dispositivo. Encienda el ventilador; si siguen sin verse los ajustes, póngase en contacto con su proveedor para obtener asistencia.
El agua de la cámara de agua se termina antes de la mañana.	La cámara de agua no estaba llena al empezar la sesión. La fuga de la mascarilla es excesiva. Las condiciones ambientales son demasiado secas o frías.	En la mayoría de las condiciones, una cámara de agua llena debería durar para una sesión de sueño normal. No obstante, hay muchos factores que pueden afectar al consumo de agua, como: la temperatura y la humedad ambiental de la habitación, los ajustes del humidificador o del tubo térmico, el nivel de fuga de la mascarilla y la duración del sueño. En primer lugar, asegúrese de que la cámara tenga agua hasta la línea de llenado máximo al inicio de la sesión de sueño. Compruebe que la mascarilla está correctamente ajustada o ajústela hasta que la fuga quede a niveles normales. Puede utilizar la función Comprobar ajuste de mascarilla para evaluar el ajuste. Asimismo, compruebe que el dispositivo, el humidificador las juntas del humidificador y el tubo estén bien conectados y no presenten fugas. También puede escoger bajar los ajustes del humidificador y/o del tubo térmico o cambiar el modo de humidificación de Fijo a Adaptativo para que el agua del humidificador dure más.
Se oye una fuga o un silbido procedente del dispositivo terapéutico o del humidificador (no tiene que ver con una fuga de la mascarilla).	La entrada de aire del dispositivo terapéutico puede estar obstruida. El humidificador o el tubo no se ha conectado completamente. Faltan las juntas del humidificador o no han asentado bien.	Compruebe que la entrada de aire del dispositivo terapéutico no esté obstruida y que los filtros estén limpios e instalados correctamente. Compruebe que el dispositivo, el humidificador y el tubo estén bien conectados y no presenten fugas. Compruebe que la junta de la tapa del humidificador y la junta de la caja seca estén presentes y bien asentadas; si es necesario, presione todo el perímetro de los sellos para volver a asentarlos.
He derramado agua sin querer en el depósito del humidificador.	Se ha llenado la cámara de agua por encima de la línea de llenado máximo.	Aunque se vierta un poco de agua en el depósito del humidificador no pasa nada. Con el uso normal del humidificador, esta se evaporará. Sin embargo, si cae demasiada agua, esta podría salirse por la bisagra de la tapa del humidificador y dañarle los muebles. Desconecte la alimentación del dispositivo. Quite la cámara de agua, tire el exceso de agua hasta que el nivel quede en la línea de llenado máximo o por debajo y deje a un lado la cámara. Separe el humidificador del dispositivo terapéutico y tire el agua que ha derramado. Cuando se haya enfriado la placa térmica, seque el interior del humidificador con una toallita de papel o un paño suave. Si es necesario, seque la parte inferior del humidificador por fuera y compruebe que la mesa esté seca. Vuelva a acoplar el humidificador y la fuente de alimentación y coloque la cámara de agua.

Accesorios

Hay disponibles varios accesorios para su sistema DreamStation, como el humidificador, el módem móvil, el accesorio wifi o el módulo de enlace. Pida más información a su proveedor de servicios médicos sobre los accesorios disponibles. Al utilizar los accesorios opcionales, siga siempre las instrucciones incluidas con los accesorios.

Precaución: no toque las patillas de los conectores. No deben hacerse conexiones a estos conectores si no se utilizan procedimientos que eviten descargas electrostáticas. Estos procedimientos incluyen los métodos para evitar la acumulación de cargas electrostáticas (p. ej., aire acondicionado, humidificación, cubiertas conductoras para suelos, ropa no sintética...), descargar el propio cuerpo entrando en contacto con el armazón del equipo o sistema, con tierra o con objetos metálicos de gran tamaño, y la unión de uno mismo al equipo, al sistema o a tierra mediante una correa de muñeca.

Incorporación de un humidificador con o sin tubo térmico

Puede utilizar el humidificador térmico y el tubo térmico con el dispositivo. Su proveedor de servicios médicos puede suministrarlos. Un humidificador puede reducir la irritación y la sequedad nasal aumentando la humedad del flujo de aire.

Advertencia: para garantizar un funcionamiento seguro, el humidificador debe colocarse siempre por debajo de la conexión del circuito respiratorio de la mascarilla. El humidificador debe estar nivelado para que funcione correctamente.

Nota: consulte las instrucciones del humidificador para obtener información completa sobre su instalación.

Uso de la tarjeta SD

El sistema DreamStation incluye una tarjeta SD insertada en la ranura para tarjetas SD situada en el lateral del dispositivo, para registrar información destinada al proveedor de servicios médicos. Es posible que el proveedor de servicios médicos le pida cada cierto tiempo que retire la tarjeta SD y se la envíe para su evaluación.

Uso del módulo de enlace de DreamStation

El módulo de enlace permite recibir datos de oximetría y transferirlos al dispositivo terapéutico de uso domiciliario o en laboratorios. Para usar en laboratorios, el módulo de enlace también incluye un puerto RS-232 (o "DB9") que permite el control remoto del dispositivo de terapia del sueño DreamStation a través de un ordenador personal.

Nota: para la instalación y la retirada, consulte las instrucciones que acompañan al módulo de enlace.

Nota: no hay alarmas disponibles para SpO₂.

Nota: no se muestran los datos de oximetría.

Para limpiar el módulo, desmóntelo del dispositivo terapéutico. Limpie el exterior con un paño ligeramente humedecido con agua y detergente suave. Déjelo secar completamente antes de volver a montarlo en el dispositivo terapéutico.

Deseche el módulo siguiendo las mismas instrucciones que para el dispositivo terapéutico.

Advertencias:

- Si nota algún cambio inexplicable en el funcionamiento de este dispositivo, si se cae al suelo o se manipula indebidamente, o si se derrama agua en el interior de la carcasa o esta está rota, deje de utilizar el dispositivo. Póngase en contacto con su proveedor de servicios médicos.
- Las reparaciones y los ajustes solamente debe realizarlos personal de servicio técnico autorizado por Philips Respironics. El servicio técnico no autorizado podría causar lesiones, anular la garantía o producir costosos daños.
- No utilice ningún accesorio, piezas desmontables o materiales que no estén recomendados por Philips Respironics. El uso de piezas o accesorios incompatibles puede tener como consecuencia un funcionamiento deficiente del dispositivo.

Suministro de oxígeno suplementario

Puede añadir oxígeno al circuito del paciente. Si usa oxígeno con este dispositivo, tenga en cuenta las advertencias indicadas a continuación.

Advertencias:

- Si utiliza oxígeno con este sistema, el suministro de oxígeno debe cumplir las normativas locales acerca del uso de oxígeno médico.
- El oxígeno contribuye a la combustión. No utilice oxígeno mientras fuma ni en presencia de una llama desprotegida.
- Si utiliza oxígeno con este sistema, debe instalar una válvula de presión de Philips Respironics en línea con el circuito del paciente entre el dispositivo y la fuente de oxígeno. La válvula de presión ayuda a evitar el reflujo de oxígeno del circuito del paciente al dispositivo cuando la unidad está apagada. La omisión de la válvula de presión podría suponer un riesgo de incendio.

Nota: consulte las instrucciones de la válvula de presión para obtener información completa sobre su instalación.

- Si utiliza oxígeno con este sistema, encienda el dispositivo antes de activar el suministro de oxígeno. Asimismo, antes de apagar el dispositivo, desactive el suministro de oxígeno. De este modo se evitará la acumulación de oxígeno en el dispositivo.
- No conecte el dispositivo a una fuente de oxígeno de alta presión o que no esté regulada.

Suministro de alimentación de CC al dispositivo

El cable de alimentación de CC de Philips Respironics puede utilizarse para hacer funcionar este dispositivo en un vehículo recreativo, embarcación o caravana estacionaria. Asimismo, el cable adaptador de batería de CC de Philips Respironics, cuando se utiliza con un cable de alimentación de CC, permite activar el dispositivo con una batería autónoma de 12V CC.

Precaución: asegúrese siempre de que el cable de alimentación de CC se ha encajado correctamente en el dispositivo terapéutico antes de utilizarlo. Póngase en contacto con su proveedor de servicios médicos o con Philips Respironics para determinar si dispone del cable de CC adecuado para su dispositivo terapéutico concreto.

Precaución: si la alimentación de CC proviene de la batería de un vehículo, no deberá utilizarse el dispositivo con el motor del vehículo en marcha. Si lo hace, el dispositivo podría sufrir daños.

Precaución: utilice únicamente un cable de alimentación de CC y un cable adaptador de batería de Philips Respironics. El uso de un sistema diferente puede ocasionar daños al dispositivo.

Consulte las instrucciones suministradas con el cable de alimentación de CC y el cable del adaptador, para obtener información sobre cómo utilizar alimentación de CC con el dispositivo.

Viajes con el sistema

Durante los viajes, el maletín portátil debe utilizarse únicamente como equipaje de mano. El maletín portátil no protegerá al sistema si se manipula como equipaje facturado. Si va a viajar con el humidificador opcional, no lo haga con el depósito de agua lleno.

Para su comodidad en los controles de seguridad, hay una nota en la parte inferior del dispositivo que indica que se trata de un equipo médico y que es apto para su uso en líneas aéreas. Puede que le resulte útil llevar consigo este manual para que el personal de seguridad pueda determinar fácilmente el propósito del dispositivo DreamStation.

Si viaja a un país con una tensión de línea diferente de la que está utilizando actualmente, tal vez necesite un cable de alimentación diferente o un adaptador para enchufes internacionales para que su cable de alimentación sea compatible con las tomas de corriente del país al que viaja. Pida más información a su proveedor de servicios médicos.

Viaje en líneas aéreas

El dispositivo DreamStation es apto para su uso en líneas aéreas cuando el dispositivo funciona con una fuente de alimentación de CA o CC.

Nota: ninguno de los módems o humidificadores instalados en la unidad es apto para su uso en las líneas aéreas.

Limpeza del dispositivo

Advertencia: para evitar descargas eléctricas, desenchufe siempre el cable de alimentación de la toma de corriente de pared antes de limpiar el dispositivo. NO sumerja el dispositivo en ningún líquido.

1. Desenchufe el dispositivo y limpie el exterior del dispositivo con un paño ligeramente humedecido con agua y detergente suave. Deje secar completamente el dispositivo antes de enchufar el cable de alimentación.
2. Una vez finalizada la limpieza, examine el dispositivo y todos los componentes de los circuitos para ver si están dañados. Sustituya todos los componentes dañados.

Limpeza o cambio de los filtros

Bajo condiciones de uso normal, debe limpiar el filtro antipolen azul reutilizable por lo menos una vez cada dos semanas y cambiarlo por uno nuevo cada seis meses. El filtro ultrafino azul claro es desechable y debe cambiarse a las 30 noches de uso o antes si se ensucia. NO limpie el filtro ultrafino.

Precaución: los filtros de entrada sucios podrían ser causa de temperaturas de funcionamiento altas que podrían afectar al funcionamiento del dispositivo. Examine los filtros de entrada con regularidad, según sea necesario para garantizar la integridad y la limpieza del sistema.

El dispositivo cuenta con un recordatorio automático del filtro de aire. Cada 30 días, el dispositivo muestra un mensaje para recordar que se ha de examinar los filtros y cambiarlos según se indique.

Nota: este mensaje solo es un recordatorio. El dispositivo no detecta el rendimiento de los filtros ni reconoce cuándo se han limpiado o cambiado.

1. Si el dispositivo está funcionando, detenga el flujo de aire. Desconecte el dispositivo de la fuente de alimentación.
2. Extraiga el/los filtro(s) del dispositivo. Consulte el apartado “Instalación o sustitución de los filtros de aire”.
3. Examine los filtros para comprobar su limpieza e integridad.
4. Para limpiar el filtro antipolen azul reutilizable, quite primero el filtro ultrafino azul claro si procede y déjelo a un lado o tirelo, según sea necesario. A continuación, en el fregadero, dele la vuelta al filtro reutilizable y deje correr agua templada del grifo a través del medio filtrante blanco para eliminar los residuos. Sacuda un poco el filtro para eliminar toda el agua posible. Espere a que el filtro se seque al aire completamente antes de volverlo a colocar. Si el filtro antipolen azul reutilizable está roto, cámbielo. (Únicamente deben utilizarse filtros suministrados por Philips Respironics como filtros de recambio).
5. Si el filtro ultrafino azul claro está sucio o roto, cámbielo.
6. Vuelva a colocar los filtros. Consulte el apartado “Instalación o sustitución de los filtros de aire”.

Precaución: no coloque nunca un filtro húmedo en el dispositivo. Debe asegurarse de que se deja un tiempo de secado suficiente para el filtro que se ha limpiado.

Limpeza del tubo

Limpie el tubo flexible antes de utilizarlo por primera vez y a diario. Desconecte el tubo flexible del dispositivo. Para el tubo flexible de 15 o 22 mm, lave con cuidado el tubo en una solución de agua caliente con un detergente suave. Enjuague muy bien. Deje secar al aire. Inspeccione los tubos para ver si están gastados o deteriorados. Deséchelo y sustitúyalo, si es necesario.

Nota: consulte en el manual del humidificador las instrucciones sobre cómo limpiar el tubo térmico.

Mantenimiento

El dispositivo no requiere ningún mantenimiento rutinario.

Advertencia: si observa algún cambio inexplicable en el funcionamiento de este dispositivo, si produce sonidos raros o fuertes, si se ha caído o se ha manejado incorrectamente, si ha entrado agua en la carcasa o si esta está rota, desconecte el cable de alimentación y deje de utilizarlo. Póngase en contacto con su proveedor de servicios médicos.

Notas adicionales

Aviso: La marca y el logotipo *Bluetooth*[®] son marcas comerciales registradas propiedad de Bluetooth SIG, Inc. y cualquier uso de dichas marcas por parte de Philips Respironics se efectúa bajo licencia. Otras marcas comerciales y nombres comerciales pertenecen a sus respectivos propietarios.

Aviso: El dispositivo terapéutico DreamStation transmite datos entre el dispositivo terapéutico y un dispositivo móvil, pero no almacena sus datos personales. La conexión entre los dos dispositivos está cifrada.

Aviso: Este dispositivo lleva un módulo de radio por *Bluetooth* (ubicado en la placa base). La FCC solo ha aprobado y permite colocar juntos esta radio con *Bluetooth* con los transceptores de radio del accesorio wifi y del módem móvil de DreamStation.

Para cumplir con las pautas de exposición a radiofrecuencia de la FCC debe mantenerse una distancia mínima de 20 cm entre el accesorio wifi o el módem móvil y el cuerpo del usuario, cuando los primeros estén funcionando en combinación con DreamStation.

Aviso: ID de la FCC:THO1116426

Aviso: THO1116426 es la identificación de la FCC del módulo *Bluetooth* certificado que contiene este dispositivo.

Aviso: El uso de accesorios aprobados por el fabricante que no sean originales puede infringir las directrices locales de exposición a RF; por tanto se deberá evitar.

Aviso: Este dispositivo cumple la parte 15 de las reglas de la FCC. El funcionamiento está sujeto a las dos condiciones siguientes: (1) Este dispositivo no puede causar interferencias dañinas, y (2) este dispositivo debe aceptar todas las interferencias recibidas, incluidas interferencias que puedan hacer que el funcionamiento no sea el deseado.

Se ha probado este equipo y se ha observado que cumple los límites de un dispositivo digital de Clase B, conforme con la Parte 15 de las reglas de la FCC. Estos límites están diseñados para ofrecer una protección razonable frente a interferencias dañinas en una instalación residencial. Este equipo genera, emplea y puede irradiar energía de radiofrecuencia y, si no se instala y utiliza de forma acorde con las instrucciones, puede causar interferencias dañinas en las comunicaciones de radio. No obstante, no existen garantías de que no se produzcan interferencias en una instalación concreta. Si este equipo provoca interferencias dañinas en la recepción de radio o TV o en otros dispositivos que se puedan determinar encendiendo y apagando el equipo, se aconseja al usuario que intente corregir las interferencias mediante una o varias de las medidas siguientes:

- Reoriente o recolocque la antena receptora (en la radio, TV u otro dispositivo).
- Aumente la separación entre el equipo y el receptor.
- Conecte el equipo a una toma de un circuito diferente de aquel al que está conectado el receptor.
- Pida ayuda al distribuidor del dispositivo.

Aviso: Cualquier cambio o modificación del dispositivo que no haya sido expresamente aprobada por Respironics puede anular la autorización del usuario para utilizar el equipo.

Respironics, Inc. declara que este dispositivo que cumple con Bluetooth 4.0 de clase 2 de bajo consumo 2.1 + EDR es conforme con los requisitos básicos y otras disposiciones de la directiva 1999/5/CE.

Nota: puede solicitar una "Declaración de conformidad" de este producto expedida por el Departamento de Asuntos Regulatorios contactando con la asistencia técnica en el +1-724-387-4000 o +49 8152 93060.

Especificaciones

Ambientales

Temperatura de funcionamiento: 5 a 35 °C
Temperatura de almacenamiento: -20 a 60 °C
Humedad relativa (funcionamiento y almacenamiento): de 15 a 95 % (sin condensación)
Presión atmosférica: 101 a 77 kPa (0-2286 m)

Físicas

Dimensiones: 15,7 x 19,3 x 8,4 cm
Peso (dispositivo con fuente de alimentación): aproximadamente 1,33 kg

Vida útil

La duración estimada del dispositivo terapéutico DreamStation y del módulo de enlace es de 5 años.

Cumplimiento de normativas

Este dispositivo se ha diseñado de modo que cumpla los siguientes estándares:

IEC 60601-1 Requisitos generales para la seguridad básica y funcionamiento esencial de equipos electromédicos

ISO 80601-2-70 Equipo de terapia respiratoria para la apnea del sueño

EN 60601-1-2 Compatibilidad electromagnética

RTCA/DO-160G apartado 21, categoría M: Emisión de energía de radiofrecuencia

Clasificación IEC 60601-1

Tipo de protección contra descargas eléctricas: Equipo de clase II

Grado de protección frente a descargas eléctricas: Pieza aplicada de tipo BF

Grado de protección contra la entrada de agua:

Dispositivo: a prueba de goteo, IP22

Módulo de enlace: a prueba de goteo, IP22

Fuente de alimentación de 80 W: a prueba de goteo, IP22

Modo de funcionamiento: continuo

Eléctricas

Consumo de alimentación de CA (con fuente de alimentación de 80 W):
de 100 a 240 V CA, 50/60 Hz, 2,0-1,0 A

Nota: la fuente de alimentación forma parte del equipo electromédico.

Consumo de alimentación de CC: 12 V CC, 6,67 A

Fusibles: no hay fusibles que el usuario pueda reemplazar.

Especificaciones radioeléctricas

Límites de frecuencia de funcionamiento: De 2402 a 2480 MHz

Máxima potencia de salida: 4,0 dBm

Modulación: GFSK, P/4 DQPSK, 8DQPSK

Filtros de los orificios de entrada

Filtro antipolen: 100 % poliéster
Eficiencia 88 %, tamaño 7-10 micras

Filtro ultrafino: Fibra sintética mixta
Eficiencia 95 %, tamaño 0,5-0,7 micras

Valores de emisión sonora declarados mediante dos cifras

Según la norma ISO 4871

Nivel de presión acústica ponderado A:

Dispositivo: 25,8 dB(A) con una incertidumbre de 2 dB(A).

Dispositivo con humidificador: 27,9 dB(A) con una incertidumbre de 2 dB(A).

Nivel de potencia acústica ponderado A:

Dispositivo: 33,8 dB(A) con una incertidumbre de 2 dB(A).

Dispositivo con humidificador: 35,9 dB(A) con una incertidumbre de 2 dB(A).

Nota: los valores se han determinado de acuerdo con el código de ensayo acústico especificado en la norma ISO 80601-2-70:2015, utilizando los estándares básicos ISO 3744 e ISO 4871.

Precisión de la presión

Incrementos de presión: 4,0 a 20,0 cm H₂O (en incrementos de 0,5 cm H₂O)

Precisión de la presión estática máxima, de conformidad con la norma ISO 80601-2-70:2015:

Presión	Precisión estática
10 cm H ₂ O	± 0,5 cm H ₂ O

La precisión de la presión estática tiene una incertidumbre en la medición del 3,7 %

Variación de la presión dinámica máxima, de conformidad con la norma ISO 80601-2-70:2015:

Presión	10 RPM	15 RPM	20 RPM
< 10 cm H ₂ O	± 0,3 cm H ₂ O	± 0,4 cm H ₂ O	± 0,6 cm H ₂ O
≥ 10,0 a 20 cm H ₂ O	± 0,4 cm H ₂ O	± 0,7 cm H ₂ O	± 0,9 cm H ₂ O

La precisión de la presión dinámica tiene una incertidumbre en la medición del 4,3 %

Nota: todas las pruebas se realizaron con y sin el humidificador y tanto con el tubo estándar de 22 mm como con el tubo térmico de 15 mm.

Flujo máximo (típico)

		Presiones de prueba (cm H ₂ O)				
		4,0	8,0	12,0	16,0	20,0
Tubo de 22 mm	Presión medida en el conector del paciente (cm H ₂ O)	2,4	6,8	10,8	14,7	18,6
	Flujo promedio en el conector del paciente (l/min)	137,0	151,0	150,0	160,0	170,0
Tubo de 15 mm (térmico o no térmico)	Presión medida en el conector del paciente (cm H ₂ O)	2,9	6,8	10,8	14,7	18,7
	Flujo promedio en el conector del paciente (l/min)	139,0	139,0	139,0	146,0	151,0

Eliminación

Recogida selectiva para equipos eléctricos y electrónicos, según la Directiva 2012/19/UE de la CE. Elimine este dispositivo de acuerdo con las normativas locales.

Información sobre CEM (compatibilidad electromagnética)

Su unidad se ha diseñado para cumplir con la normativa de CEM durante su vida útil sin mantenimiento adicional. Siempre existe la opción de reubicar su dispositivo terapéutico DreamStation dentro de un entorno que contenga otros dispositivos con su propio comportamiento de CEM desconocido. Si cree que su unidad puede verse afectada si está próxima a otro dispositivo, simplemente separe los dispositivos para que esta situación no se produzca.

Precisión de la presión y el flujo

El dispositivo terapéutico DreamStation está previsto para funcionar con las precisiones de presión y caudal indicadas en el manual del usuario. Si sospecha que la precisión de la presión o el caudal se ve afectada por interferencias de CEM, retire la alimentación y ubique el dispositivo en otro lugar. Si el rendimiento sigue afectado, interrumpa el uso y póngase en contacto con su proveedor de servicios médicos.

Exactitud de la SpO₂ y la frecuencia del pulso

El dispositivo terapéutico DreamStation está previsto para recoger los datos de SpO₂ y de oximetría y frecuencia del pulso con la precisión indicada en las instrucciones de uso del fabricante del sensor. Cuando se consiguen 4 horas de datos de oximetría correctos, el dispositivo se lo indica al usuario mostrando "Oximetría: estudio correcto". Si sospecha que la unidad se ve afectada por interferencias de CEM, retire la alimentación y ubique el dispositivo en otro lugar. Si el rendimiento sigue afectado, interrumpa el uso y póngase en contacto con su proveedor de servicios médicos.

Guía orientativa y declaración del fabricante sobre emisiones electromagnéticas. Este dispositivo ha sido diseñado para su uso en el entorno electromagnético especificado a continuación. El usuario de este dispositivo debe asegurarse de que se utilice en tal entorno.

Prueba de emisiones	Cumplimiento	Entorno electromagnético - guía
Emisiones de RF CISPR 11	Grupo 1	El dispositivo utiliza energía de radiofrecuencia solamente para su funcionamiento interno. Por lo tanto, sus emisiones de radiofrecuencias son muy bajas y no es probable que produzcan interferencias en los equipos electrónicos cercanos.
Emisiones de RF CISPR 11	Clase B	El dispositivo puede usarse en todo tipo de instalaciones, incluidos hogares e instalaciones directamente conectadas a la red pública de energía eléctrica de baja tensión.
Emisiones armónicas IEC 61000-3-2	Clase A	
Fluctuaciones de voltaje/emisiones fluctuantes IEC 61000-3-3	Cumple	
Emisión de energía de radiofrecuencia RTCA/DO-160G apartado 21	Categoría M	Este dispositivo es adecuado para utilizar en la cabina de pasajeros de aviones comerciales.

Guía y declaración del fabricante sobre inmunidad electromagnética. Este dispositivo ha sido diseñado para su uso en el entorno electromagnético especificado a continuación. El usuario de este dispositivo debe asegurarse de que se utilice en tal entorno.

Prueba de inmunidad	Nivel de prueba IEC 60601	Nivel de cumplimiento	Entorno electromagnético - guía
Descarga electrostática (DES) IEC 61000-4-2	±8 kV por contacto ±15 kV por aire	±8 kV por contacto ±15 kV por aire	Los suelos deben ser de madera, hormigón o baldosas de cerámica. Si los suelos están cubiertos con material sintético, la humedad relativa deberá ser al menos del 30 %.
Transitorios rápidos eléctricos/ráfagas IEC 61000-4-4	±2 kV para las líneas de alimentación ±1 kV para las líneas de entrada y salida	±2 kV para las redes de suministro ±1 kV para las líneas de entrada y salida	La calidad de la energía de la red eléctrica debe ser la normal de un entorno doméstico u hospitalario.
Sobretensión IEC 61000-4-5	±1 kV modo diferencial ±2 kV modo común	±1 kV modo diferencial ±2 kV para modo común	La calidad de la energía de la red eléctrica debe ser la normal de un entorno doméstico u hospitalario.
Caídas, interrupciones cortas y variaciones de voltaje en las líneas de entrada del suministro eléctrico IEC 61000-4-11	< 5 % U_T (caída > 95 % en U_T) durante 0,5 ciclo en incrementos de 45 grados 70 % U_T (caída 30 % en U_T) durante 0,5 segundos < 5 % U_T (caída > 95 % en U_T) durante 5 segundos	< 5 % U_T (caída > 95 % en U_T) durante 0,5 ciclo en incrementos de 45 grados 70 % U_T (caída 30 % en U_T) durante 0,5 segundos < 5 % U_T (caída > 95 % en U_T) durante 5 segundos	La calidad de la energía de la red eléctrica debe ser la normal de un entorno doméstico u hospitalario. Si el usuario del dispositivo requiere un funcionamiento continuo durante las interrupciones de suministro de energía de la red eléctrica, se recomienda utilizar una fuente de alimentación ininterrumpible o una batería con el dispositivo.
Campo magnético de frecuencia eléctrica (50/60 Hz) IEC 61000-4-8	30 A/m	30 A/m	Los campos magnéticos de frecuencia eléctrica deben tener niveles propios de un entorno doméstico u hospitalario normal.

NOTA: U_T es el voltaje de la red principal de CA antes de la aplicación del nivel de prueba.

Guía y declaración del fabricante sobre inmunidad electromagnética. Este dispositivo ha sido diseñado para su uso en el entorno electromagnético especificado a continuación. El usuario de este dispositivo debe asegurarse de que se utilice en tal entorno.

Prueba de inmunidad	Nivel de prueba IEC 60601	Nivel de cumplimiento	Entorno electromagnético - guía
Radiofrecuencia conducida IEC 61000-4-6	3 Vrms De 150 kHz a 80 MHz 6 Vrms Bandas de radioaficionado e ISM entre 150 kHz y 80 MHz	3 Vrms De 150 kHz a 80 MHz 6 Vrms Bandas de radioaficionado e ISM entre 150 kHz y 80 MHz	No deben utilizarse equipos portátiles o móviles de comunicaciones por radiofrecuencia a una distancia inferior a la recomendada de 30 cm respecto a cualquier parte del dispositivo (cables incluidos). En las proximidades de equipos marcados con el siguiente símbolo pueden producirse interferencias: 
Radiofrecuencia radiada IEC 61000-4-3	10 V/m De 80 MHz a 2,7 GHz	10 V/m	

Garantía limitada

Respironics, Inc. garantiza que el sistema estará libre de todo defecto de fabricación y materiales, y funcionará de acuerdo con las especificaciones del producto durante un período de dos (2) años a partir de la fecha de venta por Respironics, Inc. al distribuidor. Si el producto deja de funcionar de acuerdo con sus especificaciones, Respironics, Inc. reparará o reemplazará, a su propio criterio, el material o pieza defectuosa. Respironics, Inc. pagará únicamente los costes normales de envío desde Respironics, Inc. a las instalaciones del distribuidor. Esta garantía no cubre daños ocasionados por accidente, mal uso, abuso, alteración, entrada de agua y otros defectos no relacionados con los materiales o la mano de obra. El departamento de servicio técnico de Respironics, Inc. examinará todos los dispositivos que se devuelvan para su revisión y Respironics, Inc. se reserva el derecho a cobrar una tarifa por evaluación por cualquier dispositivo devuelto en el que no se detecte ningún problema tras la investigación realizada por el servicio técnico de Respironics, Inc.

Esta garantía no es transferible por los distribuidores no autorizados de los productos Respironics, Inc. y la empresa se reserva el derecho a cobrar a los distribuidores por el servicio técnico en garantía de los productos averiados que no se hayan adquirido directamente a Respironics, Inc. o a sus distribuidores autorizados.

Respironics, Inc. rechaza toda responsabilidad por pérdida económica, pérdida de ganancias, gastos generales o daños indirectos que puedan surgir de la venta o uso de este producto. Algunos estados no permiten la exclusión o limitación de daños incidentales o indirectos, de manera que la limitación o la exclusión anterior puede no ser aplicable a su caso.

Esta garantía se otorga en lugar de todas las otras garantías expresas. Además, cualquier garantía implícita, incluida la de comerciabilidad o idoneidad para un propósito específico, está limitada a dos años. Algunos estados no permiten limitaciones en la duración de una garantía implícita, de manera que lo anterior puede no ser aplicable a su caso. Esta garantía le otorga derechos legales específicos, y usted puede a la vez tener otros derechos que varían de un estado a otro.

Para hacer valer sus derechos bajo esta garantía, póngase en contacto con el distribuidor local autorizado de Respironics, Inc. o con Respironics, Inc. en:

1001 Murry Ridge Lane
Murrysville, Pensilvania 15668-8550, EE. UU.
1-724-387-4000

O bien

Respironics Deutschland
Gewerbstrasse 17
82211 Herrsching, Alemania
+49 8152 93060



Respironics Inc.
1001 Murry Ridge Lane
Murrysville, PA 15668 EE. UU.



Respironics Deutschland
Gewerbestrasse 17
82211 Herrsching, Alemania

EC REP





Manual do utilizador

DreamStation CPAP
DreamStation CPAP Pro
DreamStation Auto CPAP

Índice

Utilização prevista.....	1
Importante.....	1
Advertências	1
Precauções	2
Contraindicações.....	2
Legenda dos símbolos.....	3
Conteúdo do sistema	3
Como contactar a Philips Respironics	3
Visão geral do sistema	4
Instalar/substituir os filtros de ar	5
Onde posicionar o dispositivo.....	6
Fornecer alimentação CA ao dispositivo	6
Ligar o circuito de respiração	7
Navegação pelos ecrãs do dispositivo.....	8
Iniciar o dispositivo.....	8
Navegação pelos menus (Terapia ATIVADA) e definições de humidificação opcional.....	9
Função de rampa.....	9
Navegação pelos menus (Terapia DESLIGADA).....	10
Tecnologia sem fios <i>Bluetooth</i> [®]	14
Verificar ajuste da máscara	15
Progresso do sono	15
Compensação da altitude.....	15
Alertas do dispositivo	16
Resolução de problemas	20
Acessórios.....	22
Viajar com o sistema.....	23
Limpar o dispositivo	24
Limpar ou substituir os filtros	24
Limpar a tubagem	24
Assistência técnica	24
Avisos adicionais	25
Especificações	26
Eliminação.....	27
Informação sobre CEM	27
Garantia limitada.....	Verso

Utilização prevista

Os sistemas DreamStation da Philips Respironics administram terapia de pressão positiva nas vias respiratórias para tratamento da apneia obstrutiva do sono em pacientes que respirem espontaneamente e que pesem mais de 30 kg. Destina-se a ser utilizado em ambiente domiciliário ou hospitalar/institucional.

Importante

O dispositivo só deve ser utilizado mediante a indicação de médico autorizado. O seu fornecedor de cuidados domiciliários regulará o dispositivo para as definições e configurações de pressão corretas, incluindo os acessórios, conforme prescrito pelo seu profissional de cuidados médicos.

Encontram-se disponíveis vários acessórios para tornar o seu tratamento de SAOS com o sistema DreamStation o mais prático e confortável possível. Para garantir que recebe a terapia segura e eficaz que lhe foi prescrita, utilize apenas acessórios da Philips Respironics.

Advertências

Uma advertência indica a possibilidade de lesões no utilizador ou para o operador.

- Este manual serve como referência. As instruções neste manual não se destinam a substituir as instruções do profissional de cuidados médicos relativamente à utilização do dispositivo.
- O operador deve ler e compreender este manual na íntegra antes de utilizar o dispositivo.
- Este dispositivo não se destina a ser utilizado como suporte de vida.
- O dispositivo deve ser utilizado apenas com máscaras e conectores recomendados pela Philips Respironics ou com os recomendados pelo profissional de cuidados médicos ou terapeuta respiratório. Não deve utilizar-se uma máscara a menos que o dispositivo esteja ligado e a funcionar corretamente. A(s) porta(s) de exalação associada(s) à máscara nunca deve(m) ser bloqueada(s). **Explicação da advertência:** O dispositivo destina-se a ser utilizado com máscaras especiais ou conectores que possuem portas de exalação para permitir a saída de um fluxo contínuo de ar da máscara. Quando o dispositivo é ligado e está a funcionar corretamente, o ar fresco proveniente do dispositivo expulsa o ar exalado através da porta de exalação na máscara. No entanto, quando o dispositivo não está a funcionar, não será administrado ar fresco suficiente através da máscara, e o ar exalado poderá ser reinalado.
- Se estiver a utilizar uma máscara facial completa (uma máscara que cobre a boca e o nariz), esta deverá estar equipada com uma válvula de segurança (retenção).
- Ao utilizar oxigénio com este sistema, o fornecimento de oxigénio deverá estar em conformidade com os regulamentos locais relativos a oxigénio medicinal.
- O oxigénio suporta a combustão. O oxigénio não deve ser utilizado se alguém estiver a fumar ou na presença de chamas.
- Ao utilizar oxigénio com este sistema, ligue o dispositivo antes de ligar o oxigénio. Desligue o oxigénio antes de desligar o dispositivo. Isto irá impedir a acumulação de oxigénio no dispositivo. **Explicação da advertência:** Quando o dispositivo não está a ser utilizado e o fluxo de oxigénio permanece ligado, o oxigénio administrado através da tubagem pode acumular-se na caixa do dispositivo. O oxigénio acumulado na caixa do dispositivo irá criar um risco de incêndio.
- Ao utilizar oxigénio com este sistema, deverá ser colocada uma Válvula de pressão da Philips Respironics em linha com o circuito do paciente, entre o dispositivo e a fonte de oxigénio. A válvula de pressão ajuda a impedir a reserva de oxigénio do circuito do paciente para o dispositivo, quando a unidade estiver desligada. A não utilização da válvula de pressão pode resultar em perigo de incêndio.
- Não ligue o dispositivo a uma fonte de oxigénio de pressão não regulada ou elevada.
- Não utilize o dispositivo na presença de mistura anestésica inflamável em combinação com oxigénio ou ar ou na presença de óxido nítrico.
- Não utilize o dispositivo próximo de uma fonte de vapores tóxicos ou nocivos.
- Não utilize este dispositivo se a temperatura ambiente for superior a 35 °C. Se o dispositivo for utilizado a temperaturas ambiente superiores a 35 °C, a temperatura do fluxo de ar pode exceder 43 °C. Isto pode causar irritação ou lesão nas suas vias respiratórias.
- Não utilize o dispositivo sob luz solar direta ou próximo de um aparelho de aquecimento porque estas condições podem aumentar a temperatura do ar que sai do dispositivo.
- Contacte o seu profissional de cuidados médicos se os sintomas de apneia do sono reaparecerem.
- Se notar alguma alteração sem explicação no desempenho deste dispositivo, se estiver a fazer sons involuntários ou desagradáveis, se tiver caído ou for mal manuseado, se for vertida água para dentro da caixa ou se a caixa se partir; desligue o cabo de alimentação e interrompa a utilização. Contacte o fornecedor de cuidados médicos domiciliários.
- Quaisquer reparações e ajustes apenas deverão ser efetuados por pessoal da assistência técnica autorizado da Philips Respironics. A assistência técnica não autorizada pode causar lesões, invalidar a garantia ou resultar em danos dispendiosos.
- Não utilize quaisquer acessórios, peças amovíveis e materiais não recomendados pela Philips Respironics. As peças ou acessórios incompatíveis podem causar um desempenho defeituoso.
- Utilize apenas cabos e acessórios aprovados. A utilização inadequada pode afetar o desempenho de CEM e deve ser evitada.
- A Health Industry Manufacturers Association (Associação de Fabricantes da Indústria da Saúde) recomenda que se mantenha uma separação mínima de 15 cm entre um telefone sem fios e um pacemaker para evitar a potencial interferência com este. A este respeito, a comunicação por *Bluetooth* integrada no sistema DreamStation deve ser considerada um telefone sem fios.
- Utilize apenas os cabos de alimentação fornecidos pela Philips Respironics para este dispositivo. A utilização de cabos de alimentação não fornecidos pela Philips Respironics pode causar um sobreaquecimento ou danos no dispositivo e poderá resultar no aumento das emissões ou na diminuição da imunidade dos equipamentos ou do sistema.
- O dispositivo não deve ser utilizado empilhado ou próximo de outros dispositivos não aprovados.
- Não puxe nem alargue a tubagem. Tal poderá resultar em fugas no circuito.

- Inspeccione a tubagem para verificar a existência de danos ou desgaste. Elimine e substitua a tubagem conforme necessário.
- Inspeccione periodicamente os cabos elétricos e fios para verificar se existem danos ou sinais de desgaste. Interrompa a utilização e substitua se estiverem danificados.
- Para evitar choques elétricos, desligue sempre o cabo de alimentação da tomada de parede antes de limpar o dispositivo. NÃO mergulhe o dispositivo em nenhum líquido.
- Se o dispositivo for utilizado por múltiplas pessoas (como no caso de dispositivos de aluguer), deve ser instalado um filtro bacteriano do fluxo principal, de baixa resistência, em linha entre o dispositivo e a tubagem do circuito para impedir a contaminação.
- Certifique-se de que direciona o cabo de alimentação para a tomada de forma a impedir que alguém tropece no cabo ou que este interfira com as cadeiras ou outro mobiliário.
- Este dispositivo é ativado quando o cabo de alimentação é ligado.
- Para que o humidificador funcione de forma segura, tem de estar sempre posicionado abaixo da ligação do circuito de respiração da máscara. O humidificador tem de estar nivelado para funcionar corretamente.

Nota: Consulte a secção “Garantia limitada” deste manual para obter informações sobre a cobertura da garantia.

Precauções

Uma precaução indica a possibilidade de danos no dispositivo.

- Os equipamentos médicos elétricos precisam de precauções especiais relativamente à CEM e devem ser instalados de acordo com as informações de CEM. Contacte o seu fornecedor de cuidados médicos domiciliários relativamente a informações de CEM na instalação.
- Os equipamentos móveis de comunicações por radiofrequência podem afetar equipamentos médicos elétricos.
- Não se deve tocar nos pinos de conectores marcados com o símbolo de advertência de ESD e as ligações devem ser feitas de acordo com precauções especiais. Os procedimentos de segurança incluem métodos para prevenir a formação de carga eletrostática (por ex., ar condicionado, sistemas de humedificação, coberturas para chão condutoras, vestuário não sintético), descarga do próprio corpo para a estrutura do equipamento ou sistema ou para a terra. Recomenda-se que todos os indivíduos que lidem com este dispositivo compreendam estes procedimentos de segurança, no mínimo, como parte da sua formação.
- Antes de utilizar o dispositivo, certifique-se de que a tampa de acesso ao filtro/cartão SD e a porta de acesso ao modem estão fechadas sempre que algum dos acessórios, como o módulo de ligação ou o modem, não estiver instalado. Consulte as instruções fornecidas com o acessório.
- A condensação pode danificar o dispositivo. Se este dispositivo tiver sido exposto a temperaturas muito quentes ou muito frias, deixe que se ajuste à temperatura ambiente (temperatura de funcionamento) antes de iniciar a terapia. Não utilize o dispositivo fora do intervalo de temperatura de funcionamento indicado nas Especificações.
- Não utilize extensões com este dispositivo.
- Certifique-se de que a área dos filtros, na parte lateral do dispositivo, não está bloqueada por roupas de cama, cortinados ou outros artigos. O ar tem de fluir livremente em redor do dispositivo para que o sistema funcione de forma adequada.
- Não coloque o dispositivo diretamente sobre alcatifa, tecido ou outros materiais inflamáveis.
- Não coloque o dispositivo dentro ou sobre qualquer recipiente que possa recolher ou conter água.
- Para um funcionamento correto, é necessário que esteja devidamente instalado um filtro contra pólen azul da Philips Respironics.
- O fumo de tabaco pode resultar na acumulação de alcatrão no dispositivo que, por sua vez, pode resultar em avaria do dispositivo.
- Filtros de entrada sujos podem provocar temperaturas de funcionamento elevadas que podem afetar o desempenho do dispositivo. Examine regularmente os filtros de entrada, conforme necessário, para verificar a integridade e limpeza.
- Nunca instale um filtro húmido no dispositivo. Deverá garantir tempo de secagem suficiente para o filtro limpo.
- Certifique-se sempre de que o cabo de corrente contínua encaixa bem no dispositivo terapêutico antes de utilizar. Contacte o seu fornecedor de cuidados médicos domiciliários ou a Philips Respironics para determinar se possui um cabo de CC adequado para o seu dispositivo terapêutico específico.
- Quando é obtida corrente contínua a partir da bateria de um veículo, o dispositivo não deve ser utilizado enquanto o motor estiver a trabalhar. Poderão ocorrer danos no dispositivo.
- Utilize apenas um Cabo de corrente contínua e o Cabo adaptador de bateria da Philips Respironics. A utilização de qualquer outro sistema poderá danificar o dispositivo.

Contraindicações



Ao avaliar os riscos e benefícios relativos de utilizar este equipamento, o médico deve compreender que este dispositivo pode administrar pressões de até 20 cm de H₂O. No caso de determinadas condições de avaria, é possível uma pressão máxima de 40 cm de H₂O. Estudos demonstraram que as seguintes condições pré-existent podem contraindicar a utilização de terapia CPAP para alguns pacientes:

- Doença Pulmonar Bolhosa
- Pressão arterial patologicamente baixa
- Bypass das vias respiratórias superiores
- Pneumotórax
- Foi referido pneumocéfalo num paciente com utilização de pressão positiva contínua nas vias respiratórias. Deve ter-se cuidado ao prescrever CPAP a pacientes suscetíveis, tais como pacientes com: fugas de líquido cefalorraquidiano (LCR), anomalias da placa cribriforme, história prévia de traumatismo craniano e/ou pneumocéfalo. (Chest 1989; 96:1425-1426)

A utilização de terapia de pressão positiva nas vias respiratórias pode estar contraindicada temporariamente se exibir sinais de sinusite ou infeção no ouvido médio. Este sistema não se destina a ser utilizado com pacientes que tenham sido submetidos a um bypass das vias respiratórias superiores. Contacte o seu profissional de cuidados médicos se tiver questões sobre a sua terapia.

Legenda dos símbolos

Os símbolos que se seguem podem aparecer no dispositivo, na fonte de alimentação e nos acessórios:

Símbolo	Definição	Símbolo	Definição
	Consulte as instruções de utilização que acompanham o dispositivo.		Para utilização num avião. Conforme a norma RTCA/DO-160G secção 21, categoria M.
	Alimentação CA		Recolha separada para equipamentos elétricos e eletrónicos de acordo com a Diretiva da CE 2012/19/UE.
	Alimentação CC		Símbolo Bluetooth®
IP22	Equipamento à prova de gotejamento		Este dispositivo contém um transmissor de RF.
	Atenção, consultar os documentos anexos.	SpO₂	Ligação do oxímetro
	Símbolo de aviso ESD		Ligação de série
	Classe II (isolamento duplo)		Evitar radiação ultravioleta
	Peça aplicada de tipo BF		Não desmontar.
	Apenas para utilização no interior.		

Conteúdo do sistema

O seu sistema DreamStation pode incluir os seguintes artigos:

- Dispositivo
- Manual do utilizador
- Mala de transporte
- Cabo de alimentação
- Fonte de alimentação ([REF 1118499](#))
- Cartão SD
- Tubagem flexível
- Filtro contra pólen azul reutilizável
- Filtro ultrafino azul claro descartável (opcional)
- Humidificador (opcional)

Nota: Se algum destes artigos estiver em falta, contacte o seu fornecedor de cuidados médicos domiciliários.

Como contactar a Philips Respironics

Caso tenha problemas com este equipamento ou necessite de assistência aquando da configuração, utilização ou manutenção do dispositivo ou dos respetivos acessórios, contacte o seu fornecedor de cuidados médicos domiciliários. Se precisar de contactar a Philips Respironics diretamente, contacte o departamento de Apoio ao Cliente da Philips Respironics através do telefone +1-724-387-4000 ou +49 8152 93060. Também pode utilizar os seguintes endereços:

Respironics, Inc.
1001 Murry Ridge Lane
Murrysville, PA 15668, EUA

Respironics Deutschland
Gewerbstrasse 17
82211 Herrsching, Alemanha

Visão geral do sistema



O DreamStation CPAP é um dispositivo terapêutico de pressão positiva contínua nas vias respiratórias concebido para o tratamento de Apneia obstrutiva do sono (SAOS). O DreamStation CPAP Pro pode igualmente ser utilizado para administrar terapia de verificação CPAP e o DreamStation Auto CPAP pode também ser utilizado para administrar terapia de verificação CPAP e auto-CPAP. O seu fornecedor de cuidados domiciliários escolherá as definições de pressão adequadas para si.

Quando o dispositivo lhe for prescrito, disponibilizará várias funcionalidades que ajudam a tornar a sua terapia mais confortável. A função de rampa permite-lhe baixar a pressão quando estiver a tentar adormecer. A pressão do ar irá aumentar gradualmente até que a pressão prescrita seja atingida. Adicionalmente, a funcionalidade de conforto Flex providencia o alívio da pressão quando expira durante a terapia.

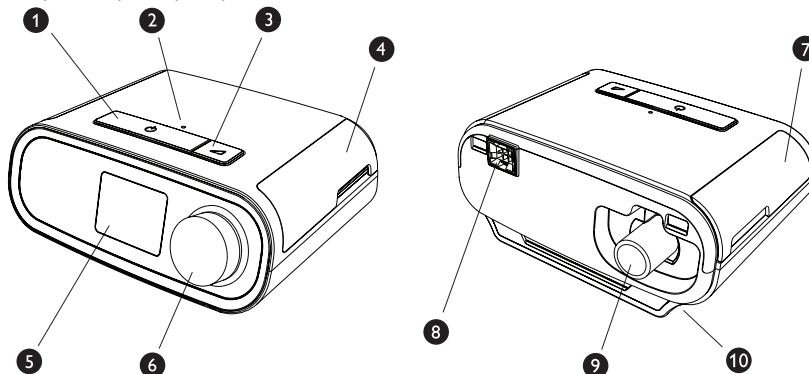
Também estão disponíveis vários acessórios para utilização com o seu dispositivo. Contacte o seu fornecedor de cuidados médicos domiciliários para adquirir quaisquer acessórios não incluídos no seu sistema.



Esta figura ilustra algumas das funcionalidades do dispositivo, descritas na tabela seguinte.

N.º	Funcionalidade do dispositivo	Descrição
1	Botão de terapia ligada/desligada 	Inicia e para o fluxo de ar para a terapia.
2	Sensor de luz ambiente	Deteta os níveis de luz na divisão e ajusta o brilho do ecrã de visualização.
3	Botão Rampa 	Ativa a função de rampa durante a terapia.
4	Porta de acesso ao cartão SD e ao filtro	Esta porta abre-se para permitir o acesso ao cartão SD e à área do filtro.
5	Ecrã do visor	Trata-se da interface de utilizador do dispositivo terapêutico.
6	Botão de controlo	Rode o botão para percorrer as opções no ecrã. Carregue no botão para escolher uma opção.
7	Porta de acesso aos acessórios	Esta porta abre-se para permitir o acesso aos acessórios (opcionais).
8	Conector do humidificador	O humidificador liga-se à parte posterior do dispositivo terapêutico. O conector de pinos do humidificador é encaixado aqui.
9	Porta de saída de ar	Ligue a tubagem aqui.
10	Entrada de alimentação	Ligue o cabo de alimentação aqui.

Instalar/substituir os filtros de ar

Precaução: Para um funcionamento correto, é necessário que esteja devidamente instalado um filtro contra pólen azul da Philips Respironics.

O dispositivo utiliza um filtro contra pólen azul, lavável e reutilizável, e um filtro ultrafino azul claro que é descartável.

O filtro azul reutilizável filtra as poeiras domésticas normais e pólenes, enquanto o filtro ultrafino azul claro proporciona uma filtragem mais completa de partículas muito finas. O filtro azul reutilizável tem de estar sempre colocado quando o dispositivo estiver a funcionar. O filtro ultrafino é recomendado para indivíduos sensíveis ao fumo do tabaco ou a outras partículas pequenas.

O filtro azul reutilizável é fornecido com o dispositivo. Também pode ser incluído um filtro ultrafino azul claro descartável. Se o filtro não estiver já instalado no momento em que recebe o seu dispositivo, terá de instalar pelo menos o filtro reutilizável antes de utilizar o dispositivo.

Este dispositivo apresenta um lembrete automático para verificação dos filtros. A cada 30 dias, o dispositivo apresenta uma mensagem a lembrar o utilizador que deve verificar os filtros e substituí-los conforme indicado.

Nota: Esta mensagem é apenas um lembrete. O dispositivo não deteta o desempenho dos filtros nem reconhece quando um filtro tem de ser limpo ou substituído.

1. Levante a porta de acesso aos filtros para a abrir. Em caso de substituição, remova o conjunto de filtros antigo.

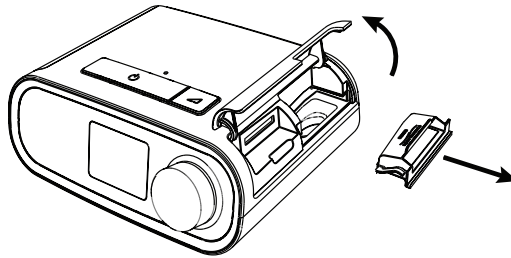

2. Se aplicável, coloque um filtro contra pólen azul limpo e reutilizável (1) em cima de um novo filtro ultrafino azul claro descartável opcional (2) e encaixe-os firmemente um no outro.

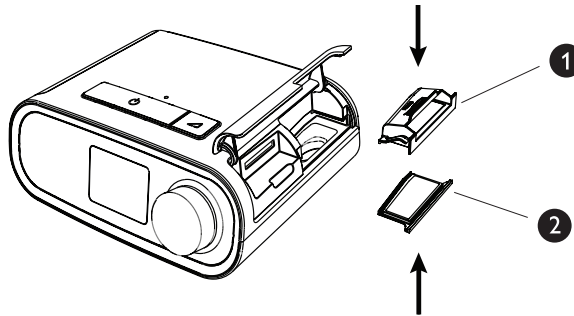

3. Coloque o novo conjunto de filtros novamente no interior do dispositivo terapêutico. Feche a porta.

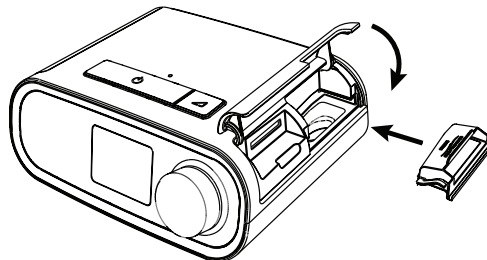

Onde posicionar o dispositivo

Coloque o dispositivo sobre uma plataforma plana, firme, num local de fácil alcance e a um nível mais baixo em relação à sua posição de dormir. Certifique-se de que o dispositivo está afastado de quaisquer equipamentos de aquecimento ou arrefecimento (por exemplo, ventiladores, radiadores e aparelhos de ar condicionado).

Nota: Aquando do posicionamento do dispositivo, certifique-se de que o cabo de alimentação está acessível, uma vez que remover a alimentação é a única forma de desligar o dispositivo.

Precaução: Certifique-se de que a área dos filtros, na parte lateral do dispositivo, não está bloqueada por roupas de cama, cortinados ou outros artigos. O ar tem de fluir livremente em redor do dispositivo para que o sistema funcione de forma adequada.

Precaução: Não coloque o dispositivo diretamente sobre alcatifa, tecido ou outros materiais inflamáveis.

Precaução: Não coloque o dispositivo dentro ou sobre qualquer recipiente que possa recolher ou conter água.

Fornecer alimentação CA ao dispositivo

Execute os seguintes passos para pôr o dispositivo a funcionar com alimentação CA:

1. Ligue a extremidade da ficha do cabo de corrente alternada (incluído) na fonte de alimentação (também incluída).
2. Insira a extremidade com os bornes do cabo de corrente alternada numa tomada elétrica que não seja controlada por interruptor na parede.

Nota: É aqui mostrado um exemplo. A tomada elétrica local e o cabo de alimentação podem variar.

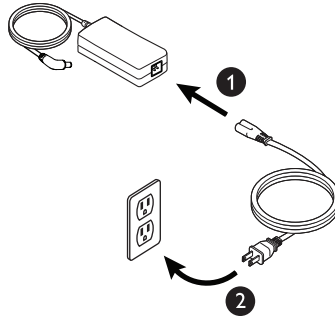

3. Ligue a ficha do cabo de alimentação à entrada de alimentação na parte lateral do dispositivo.

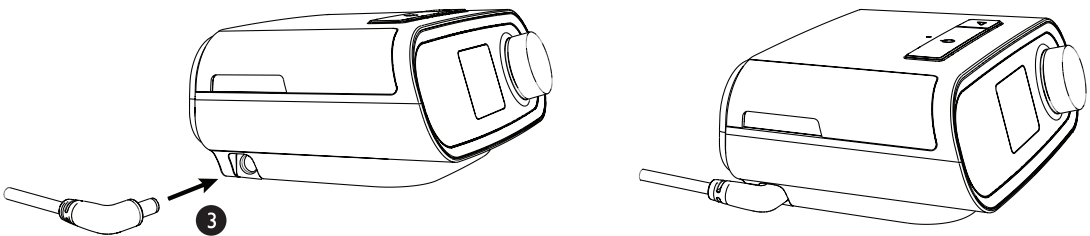

4. Certifique-se de que a ficha na parte lateral do dispositivo, na fonte de alimentação, e na tomada elétrica está corretamente inserida. Isto irá ajudar a garantir uma ligação elétrica segura e fiável.

Nota: Se o ícone de fonte de alimentação incorreta que se segue surgir no ecrã, repita o passo 4.



Importante: Para retirar a corrente alternada, desligue o cabo de alimentação da tomada elétrica.

Advertência: Inspeção periodicamente os cabos elétricos e fios para verificar se existem danos ou sinais de desgaste. Interrompa a utilização e substitua se estiverem danificados.

Precaução: Não utilize extensões com este dispositivo.

Ligar o circuito de respiração

Para utilizar o sistema, precisará dos seguintes acessórios de modo a montar o circuito de respiração recomendado:

- Interface da Philips Respironics (máscara nasal ou máscara facial completa) com porta de exalação integrada ou interface da Philips Respironics com um dispositivo de exalação separado (como o Whisper Swivel II)
- Tubagem flexível da Philips Respironics, 1,83 m
- Ligação à cabeça da Philips Respironics (para a máscara)

Para ligar o circuito de respiração ao dispositivo, execute os seguintes passos:

1. Ligue a tubagem flexível à saída de ar na parte posterior do dispositivo terapêutico. Alinhe o conector (1) na parte superior do tubo aquecido com a parte superior da porta de saída de ar na parte posterior do dispositivo.

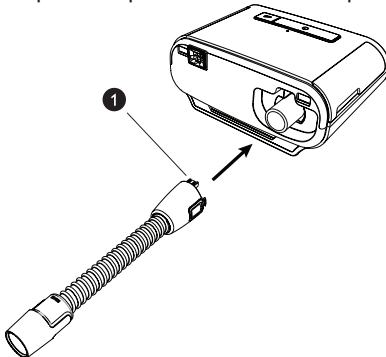

2. Pressione o tubo no lugar sobre a porta da saída de ar até as patilhas na parte lateral do tubo se encaixarem nas ranhuras laterais da porta de saída.

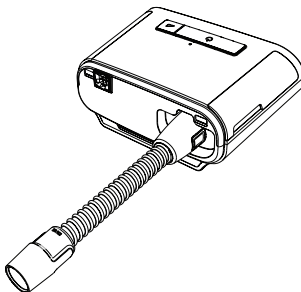

Nota: Se utilizar um tubo padrão (não apresentado) em vez de um tubo aquecido, deslize simplesmente o tubo sobre a porta de saída de ar no dispositivo terapêutico.

Nota: Se necessário, ligue um filtro bacteriano à saída de ar do dispositivo e, em seguida, ligue a tubagem flexível à saída do filtro bacteriano. Ao utilizar o filtro antibacteriano, o desempenho do dispositivo poderá ser afetado. Contudo, o dispositivo irá permanecer operativo e a administrar terapia.

3. Ligue a tubagem à máscara. Para uma colocação e posicionamento adequados, consulte as instruções fornecidas com a máscara.

Advertência: Não puxe nem alargue a tubagem. Tal poderá resultar em fugas no circuito.

Advertência: Inspeccione a tubagem para verificar a existência de danos ou desgaste. Elimine e substitua a tubagem conforme necessário.

4. Encaixe a ligação à cabeça na máscara, se necessário. Consulte as instruções que vieram com a sua ligação à cabeça.

Advertência: Se estiver a utilizar uma máscara facial completa (uma máscara que cobre a boca e o nariz), esta deverá estar equipada com uma válvula de segurança (retenção).



Advertência: Se o dispositivo for utilizado por múltiplas pessoas (como no caso de dispositivos de aluguer), deve ser instalado um filtro bacteriano do fluxo principal, de baixa resistência, em linha entre o dispositivo e a tubagem do circuito para impedir a contaminação.



Navegação pelos ecrãs do dispositivo

A interface de utilizador (IU) neste dispositivo permite-lhe ajustar as definições do dispositivo e visualizar as informações sobre a sua terapia. A IU é composta pelo ecrã de visualização e pelo botão de controlo. Rode o botão de controlo em ambas as direções para percorrer as opções de menu no ecrã de visualização.

Nota: O visor não é um ecrã táctil. Deverá utilizar o botão de controlo para navegar pelo menu do dispositivo. Para ajustar uma definição:

1. Rode o botão de controlo para a opção de menu pretendida.
2. Prima o botão de controlo para seleccionar a definição.
3. Rode o botão de controlo para alterar a definição.
4. Prima novamente o botão de controlo para guardar a alteração.

Nota: O ícone de rotação do botão  em qualquer ecrã indica que deve rodar o botão para realizar uma ação. O ícone para clicar no botão  em qualquer ecrã indica que deve pressionar o botão para realizar uma ação.

Nota: Pressionar o botão quando a seta para baixo  é apresentada num ecrã encaminha-o para um submenu com opções de menu adicionais. Pressionar o botão quando a seta para cima  é apresentada num submenu permite-lhe regressar ao menu principal.

Nota: Os ecrãs apresentados ao longo deste manual destinam-se apenas a ser utilizados como referência. Os ecrãs reais podem variar com base no modelo do dispositivo e nas definições do fornecedor.

Iniciar o dispositivo

1. Certifique-se de que o dispositivo está ligado à rede elétrica. O primeiro ecrã a apresentar será o do logótipo da Philips Respironics, seguido pelo ecrã que mostra o modelo do dispositivo e, em seguida, pelo ecrã Inicial.

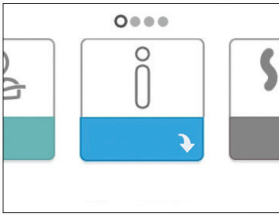

Ecrã Inicial

Quando ligar o dispositivo pela primeira vez, é apresentada uma mensagem de contexto a solicitar ao utilizador que configure a hora no dispositivo. A predefinição é Hora média de Greenwich, mas poderá ajustar a hora em incrementos de 30 minutos para corresponder ao seu fuso horário local. Se optar por ignorar esta definição inicial, a hora pode sempre ser ajustada no menu “A minha configuração”.

Nota: Esta definição da hora não é apresentada como uma função de relógio no dispositivo. Esta definição é apenas utilizada para alinhar os seus dados da terapia para os relatórios de dados do fornecedor.

2. Ponha a sua máscara. Consulte as instruções fornecidas com a máscara.
3. Prima o botão de Terapia () na parte superior do dispositivo para ligar o fluxo de ar e iniciar a terapia. A pressão atualmente administrada será apresentada no ecrã.
4. Certifique-se de que não existem fugas de ar da máscara. Se necessário, ajuste a máscara e o dispositivo de fixação à cabeça até a fuga de ar parar. Consulte as instruções fornecidas com a sua máscara para obter mais informações.

Nota: Uma pequena quantidade de fuga da máscara é normal e aceitável. Corrija grandes fugas da máscara ou irritação ocular provocada por uma fuga de ar logo que possível.

5. Se estiver a utilizar o dispositivo numa cama com cabeceira, tente colocar a tubagem sobre a cabeceira. Deste modo, poderá reduzir a tensão sobre a máscara.

6. Prima novamente o botão de Terapia para desligar a terapia.

Nota: Durante a terapia, se ocorrer uma falha de energia elétrica (ou seja, perda de energia), o dispositivo regressa ao ecrã Inicial assim que a alimentação for restaurada. Poderá retomar a terapia conforme necessário.

Navegação pelos menus (Terapia ATIVADA) e definições de humidificação opcional

Enquanto o dispositivo está a administrar terapia, é possível ajustar as definições Temperatura do tubo ou Humidificador. Rode o botão de controlo para selecionar uma das opções. Prima e rode o botão para alterar a definição.

Nota: Se estiver a utilizar o humidificador sem o tubo aquecido, rode simplesmente o botão de controlo para alterar a definição Humidificador.



Ecrã Pressão de terapia

N.º	Funcionalidade	Descrição
1	Pressão de terapia	Apresenta a pressão atualmente administrada.
2	Definição ajustável da temperatura do tubo	Pode alterar esta definição de 0 a 5. Esta definição é apresentada apenas quando está ligado o tubo aquecido opcional.
3	Definição de humidificador ajustável	Pode alterar esta definição de 0 a 5. Esta definição é apresentada apenas quando está ligado um humidificador.
4	Funções ativadas	Dependendo da configuração, algumas funções de terapia ativadas serão apresentadas aqui.

Função de rampa

O dispositivo está equipado com uma funcionalidade de “Aumento em rampa” opcional que o seu fornecedor de cuidados domiciliários pode ativar ou desativar. Esta funcionalidade reduz a pressão do ar quando estiver a tentar adormecer e, em seguida, aumenta gradualmente (em rampa) a pressão até a sua definição da prescrição ser atingida, permitindo que adormeça mais confortavelmente.

Se a funcionalidade “Aumento em rampa” estiver ativa no seu dispositivo, depois de ligar o fluxo de ar, prima o botão Rampa () no topo do dispositivo. Pode utilizar o botão Rampa as vezes que quiser durante a noite.

Ao clicar no botão Rampa, o ecrã de Terapia altera-se para refletir a pressão de rampa e o círculo verde refletirá o aumento gradual da pressão.

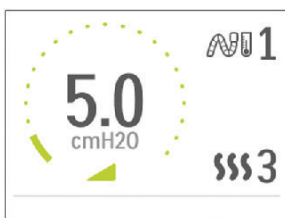

Ecrã Pressão em rampa

O seu dispositivo possui dois modos de rampa. O seu fornecedor irá selecionar o modo que melhor se adequar ao seu caso. O modo de rampa padrão aumenta a pressão a uma velocidade constante. Alternativamente, o modo SmartRamp mantém uma pressão inferior constante até o dispositivo detetar a necessidade de uma pressão superior.

Navegação pelos menus (Terapia DESLIGADA)

A partir do ecrã Inicial, pode percorrer as quatro opções disponíveis:



As minhas info.: Este menu apresenta estatísticas resumidas da utilização da sua terapia.

Pré-aquecimento: Esta função permite-lhe aquecer o humidificador durante 30 minutos antes de iniciar uma sessão de terapia.

O meu prestador serviços: Este menu contém informações que poderão ser solicitadas pelo seu prestador de serviços para que este lhe possa prestar uma melhor assistência ao telefone.

A minha configuração: Este menu contém definições de conforto que pode ajustar conforme necessário.

As minhas info.:



Ao selecionar “As minhas info.”, poderá visualizar os ecrãs que se seguem. O utilizador não pode alterar as definições no menu Info. Estes ecrãs destinam-se apenas a servir de referência. O seu prestador de cuidados médicos domiciliários poderá pedir-lhe periodicamente estas informações.

Ícone	Texto	Descrição
	Horas tratamento	Este ecrã apresenta o tempo em que o utilizador está efetivamente a receber terapia do dispositivo no último intervalo de tempo correspondente a 1 dia. Apresenta igualmente o tempo médio durante o qual o paciente está efetivamente a receber terapia ao longo dos últimos 7 dias e 30 dias.
AHI	IAH	Este ecrã apresenta o valor dos índices de apneia/hipopneia noturna (IAH) para o último intervalo de tempo correspondente a 1 dia. Apresenta igualmente a média destes valores IAH noturnos individuais ao longo de um intervalo de tempo de 7 dias e 30 dias. Este ecrã só é apresentado se o seu fornecedor de cuidados domiciliários o tiver ativado. Disponível nos dispositivos CPAP Pro e Auto CPAP.
	Ajuste da máscara	Apresenta o valor “100% menos fuga grande”. Fuga grande é a percentagem de tempo durante o qual a fuga da máscara era tão elevada que impedia o dispositivo de identificar eventos respiratórios com precisão estatística. Apresenta o valor para o último intervalo de tempo correspondente a 1 dia, bem como os valores para os últimos 7 dias e 30 dias. Este ecrã só é apresentado se o seu fornecedor de cuidados domiciliários o tiver ativado. Disponível nos dispositivos CPAP Pro e Auto CPAP.
Periodic Breathing	Respiração periódica	Apresenta a percentagem de tempo durante o qual o utilizador apresentou uma respiração periódica. Apresenta o valor para o último intervalo de tempo correspondente a 1 dia, bem como os valores para os últimos 7 dias e 30 dias. Se observar um grande aumento no tempo percentual da respiração periódica aqui indicado, contacte o seu prestador de cuidados domiciliários para obter assistência. Este ecrã só é apresentado se o seu fornecedor de cuidados domiciliários o tiver ativado. Disponível nos dispositivos CPAP Pro e Auto CPAP.

Pré-aquecimento:



Ecrã de pré-aquecimento ligado

Ecrã de pré-aquecimento desligado

Quando utilizar um humidificador, o dispositivo pode agora pré-aquecer o reservatório de água durante até 30 minutos antes de iniciar a terapia.

De modo a ativar o modo de pré-aquecimento, é necessário que o insuflador esteja desligado e esteja ligado a um humidificador. Ao selecionar “Pré-aquecimento”, poderá rodar o botão de controlo para selecionar entre “ligado” ou “deslig”. Prima novamente o botão de controlo para efetuar a seleção. Durante os 30 minutos de pré-aquecimento, ainda poderá continuar a usar o botão de controlo para selecionar outras opções do menu no ecrã Inicial.



Nota: Este ecrã só será apresentado se estiver ligado um humidificador.

O meu prestador serviços:



Ao selecionar “O meu prestador serviços”, poderá visualizar os ecrãs que se seguem. O utilizador não pode alterar as definições no menu Prestador de serviços. Estes ecrãs destinam-se apenas a servir de referência. O seu prestador de cuidados médicos domiciliários poderá pedir-lhe periodicamente estas informações.



Ícone	Texto	Descrição
	Informações do dispositivo	Este ecrã apresenta as informações do dispositivo terapêutico: número de série, modelo e versão de software.
	Informações de contacto do prestador de serviços	Este ecrã irá apresentar as informações de contacto do prestador de serviços se as informações tiverem sido carregadas para o seu dispositivo.
	Por telefone	Este ecrã apresenta o número total de horas de terapia do dispositivo, o número total de horas do insuflador, o número total de dias em que as sessões duraram mais de 4 horas e um número de verificação de conformidade utilizado pelo seu prestador de cuidados domiciliários para validar que os dados fornecidos são os dados retirados deste ecrã.
A-TRIAL	Ensaio A	Se o modo Ensaio A estiver disponível, este ecrã apresenta Dias: xx/xx (em que xx/xx é o número de dias de ensaio acumulados/número de dias de ensaio selecionados). Disponível no dispositivo Auto CPAP.
90% Pressure	Pressão a 90%	Este ecrã mostra o valor noturno de 90% de pressão para o último intervalo de tempo correspondente a 1 dia. Apresenta igualmente a média destes valores noturnos individuais a uma pressão de 90% ao longo de um intervalo de tempo de 7 dias e 30 dias. Disponível no dispositivo Auto CPAP.









Ícone	Texto	Descrição
	Carregar	Permite ao utilizador iniciar uma chamada através do modem quando está instalado um modem celular ou um acessório Wi-Fi opcional. Uma vez concluído o carregamento do modem, o ecrã irá apresentar uma marca de verificação verde com o texto “Concluído” para indicar um carregamento bem-sucedido ou um X vermelho com o texto “Falhou” para indicar um carregamento sem êxito. Se o carregamento falhar, inicie um novo carregamento ou contacte o seu prestador de cuidados domiciliários se o problema persistir. Este ecrã encontra-se bloqueado se o modem estiver desligado.
	Verificação de desempenho	O seu dispositivo está equipado com uma ferramenta de autodiagnóstico designada por “Verificação de desempenho”. Esta ferramenta pode avaliar o seu dispositivo para verificar determinados erros. Permite-lhe igualmente partilhar definições chave do dispositivo com o seu prestador de cuidados domiciliários. Utilize a ferramenta Verificação de desempenho quando instruído para tal pelo seu prestador de cuidados domiciliários. Após a análise, o ecrã apresenta uma marca de verificação verde se não for detetado nenhum problema. Se o dispositivo apresentar um “X” vermelho, contacte o seu prestador de cuidados domiciliários para obter assistência.

A minha configuração:



Ao selecionar “A minha configuração”, poderá visualizar os ecrãs que se seguem. Pode alterar as definições no menu Configuração. Estes ecrãs só serão apresentados se estiverem disponíveis e ativados no seu dispositivo.

Ícone	Texto	Descrição
	Rampa	Apresenta a pressão inicial do “Aumento em rampa”. Pode aumentar ou diminuir a pressão inicial do “Aumento em rampa” em incrementos de 0,5 cm de H ₂ O.
FLEX	Flex	Permite-lhe ajustar o nível de alívio da pressão de ar que sente quando exala durante a terapia. O seu prestador de cuidados domiciliários pode ativar ou desativar esta função. Quando o seu fornecedor ativar a funcionalidade Flex, já estará definido no seu dispositivo um nível para si. Pode aumentar ou diminuir a definição de 1 a 3. A definição de “1” reduz um pouco a pressão, enquanto números maiores fornecem uma maior redução. Nota: Se for apresentado um ícone de cadeado  neste ecrã, tal indica que o seu prestador de cuidados bloqueou esta definição e que não é possível alterá-la.
	Humidificação	Apresenta o modo Humidificação que está a ser utilizado. Pode selecionar entre humidificação Fixa ou Adaptativo. Se estiver a utilizar um tubo aquecido, o dispositivo irá alternar automaticamente para o modo Humidificação da tubagem aquecida. Um símbolo de bloqueio será apresentado junto à definição de modo a indicar que não é possível alterar este modo enquanto um tubo aquecido estiver encaixado no dispositivo. No entanto, é ainda possível ajustar as definições de temperatura do tubo e da placa aquecedora no ecrã de Terapia do dispositivo conforme normalmente.

Ícone	Texto	Descrição
	Tipo de máscara	Esta definição permite ajustar o nível de alívio da pressão do ar com base na máscara da Philips Respironics específica. Cada máscara da Philips Respironics pode ter uma definição de controlo da resistência “ System One ”. Contacte o seu fornecedor de cuidados domiciliários se não conseguir encontrar esta definição de resistência para a sua máscara. Nota: Se for apresentado um ícone de cadeado  neste ecrã, tal indica que o seu prestador de cuidados bloqueou esta definição e que não é possível alterá-la.
	Tipo de tubagem	Esta definição permite selecionar o diâmetro de tubagem correto que vai utilizar com o dispositivo. Pode escolher (22) para a tubagem da Philips Respironics de 22 mm ou (15) para a tubagem da Philips Respironics de 15 mm. Quando utilizar a tubagem aquecida, o dispositivo muda automaticamente esta definição para o tipo de tubagem adequado (15H) e não poderá alterá-la. Nota: A tubagem é identificada na braçadeira com o símbolo de identificação de tubagem: “15”, “22” ou “15H”. Nota: Se for apresentado um ícone de cadeado  neste ecrã, tal indica que o seu prestador de cuidados bloqueou esta definição e que não é possível alterá-la.
	Idioma	Esta funcionalidade permite-lhe escolher o idioma em que pretende visualizar a interface. Pode selecionar uma das seguintes opções: inglês, alemão, espanhol, francês, italiano, português do Brasil, dinamarquês, finlandês, norueguês, sueco, checo ou polaco. Pode igualmente desativar o idioma (0), o que significa que o dispositivo mostrará apenas ícones de visualização na interface.
	Verificar ajuste da máscara	Esta funcionalidade permite-lhe verificar o ajuste da sua máscara antes de começar a terapia. Isto é feito medindo a quantidade de fuga.
	Modem	Permite-lhe desligar temporariamente o modem ou voltar a ligá-lo. Quando o modem está desligado, este é automaticamente ligado outra vez após 3 dias. Apresentado apenas quando o modem está instalado.
	Bluetooth	Permite-lhe ligar e desligar o Bluetooth. Adicionalmente, permite-lhe limpar o emparelhamento com um dispositivo Bluetooth compatível.
	Tempo	Permite-lhe ajustar a hora. A predefinição é Hora média de Greenwich, mas poderá ajustar a hora em incrementos de 30 minutos para corresponder ao seu fuso horário local. Nota: Esta definição da hora não é apresentada como uma função de relógio no dispositivo. Esta definição é apenas utilizada para alinhar os seus dados da terapia para os relatórios de dados do fornecedor.

Tecnologia sem fios *Bluetooth*

O seu dispositivo possui tecnologia sem fios *Bluetooth*. Pode emparelhar o dispositivo terapêutico com um dispositivo móvel que tenha a aplicação DreamMapper instalada. DreamMapper é um sistema móvel baseado na Web concebido para ajudar os pacientes com apneia obstrutiva do sono (SAOS) a otimizarem a sua experiência com a terapia do sono.

Emparelhar o seu dispositivo móvel ativado com *Bluetooth*

Nota: É possível emparelhar o seu dispositivo terapêutico com um dispositivo móvel a qualquer altura.

Nota: O emparelhamento funciona melhor quando o dispositivo terapêutico e o dispositivo móvel estão no mesmo local.

Siga os passos abaixo para emparelhar manualmente o dispositivo ao seu telemóvel ou tablet.

1. Para emparelhar o seu telemóvel, certifique-se em primeiro lugar de que a definição *Bluetooth* está ligada no dispositivo móvel. Consulte o manual de instruções do dispositivo móvel para obter mais informações.
2. Se tiver de efetuar uma seleção a partir de uma lista de dispositivos *Bluetooth* disponíveis, o dispositivo terapêutico aparecerá como “PR BT XXXX” (sendo que XXXX corresponderá aos últimos quatro algarismos do número de série indicado no seu dispositivo terapêutico).
3. Quando o dispositivo terapêutico estiver ligado mas o insuflador estiver desligado, inicie o emparelhamento a partir do dispositivo móvel.
4. Se o seu dispositivo móvel estiver dentro de alcance, deverá seguir um dos seguintes passos:

- **O seu dispositivo móvel possui a tecnologia *Bluetooth Secure Simple Pairing (SSP)***

O ícone que se segue será apresentado no ecrã do dispositivo terapêutico com um número de 6 algarismos e a mensagem “Emparelhar?”:



Este número é uma chave de acesso de seis algarismos gerada durante o SSP. Verifique se a chave de acesso SSP de seis algarismos é a mesma no dispositivo móvel e no dispositivo terapêutico. Rode o botão de controlo entre “sim” ou “não” e, em seguida, prima o botão de controlo para selecionar. Se selecionar “não”, ou o tempo de visualização do ecrã de aviso expirar após 30 segundos, o dispositivo rejeita o pedido de emparelhamento. Se selecionar “sim”, o dispositivo terapêutico confirma a chave de acesso SSP de seis algarismos. Se o dispositivo móvel também confirmar o pedido, os dois estão emparelhados e prontos para estabelecer ligação utilizando a aplicação DreamMapper.

- **O seu dispositivo móvel com *Bluetooth* ativado não suporta a tecnologia *Bluetooth SSP***

O dispositivo móvel solicita ao utilizador a introdução de um código pin. Introduza “1008” no dispositivo móvel. O ícone que se segue será apresentado no ecrã do dispositivo terapêutico com o número “001008” e a mensagem “Emparelhar?”:



Rode o botão de controlo entre “sim” ou “não” e, em seguida, prima o botão de controlo para selecionar. Se selecionar “não”, ou o tempo de visualização do ecrã de aviso expirar após 30 segundos, o dispositivo rejeita o pedido de emparelhamento. Se selecionar “sim”, o dispositivo terapêutico confirma a chave de acesso 001008. Se o dispositivo móvel também confirmar o pedido, os dois estão emparelhados e prontos para estabelecer ligação utilizando a aplicação DreamMapper.

Nota: NÃO selecione “sim” no ecrã de aviso exceto se estiver a tentar emparelhar os dispositivos. Isto assegurará que apenas o seu dispositivo móvel é conectado ao dispositivo de terapia.

Verificar ajuste da máscara

A função opcional Verificar ajuste da máscara pode ser ativada ou desligada pelo seu prestador de cuidados domiciliários. Esta funcionalidade permite-lhe verificar o ajuste da sua máscara antes de começar a terapia. Isto é feito medindo a quantidade de fuga. Ponha a sua máscara. Consulte as instruções da máscara, se necessário. Navegue para o ecrã de verificação do ajuste da máscara em “A minha configuração” e prima o botão de controlo para iniciar a verificação. O dispositivo administrará uma pressão de teste enquanto decorre no ecrã a contagem decrescente de 40 segundos. Uma barra verde indica um bom ajuste, enquanto uma barra vermelha indica que é necessário melhorar o ajuste da máscara. Após o teste, iniciar-se-á a terapia normal e o ecrã apresentará uma marca de verificação verde ou um “X” vermelho. Uma marca de verificação verde indica que a fuga encontrada permite o desempenho ideal do dispositivo. O “X” vermelho indica que a fuga pode afetar o desempenho do dispositivo, embora este continue funcional e a administrar terapia.

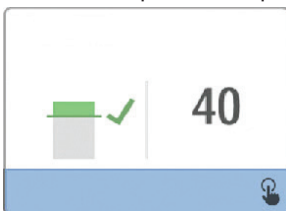

Ecrã de verificação do ajuste da máscara

Nota: Se optar por tentar melhorar o ajuste da máscara, poderá interromper a terapia, ajustar a máscara e voltar a executar a função Verificar ajuste da máscara. Consulte nas instruções fornecidas com a sua máscara e dispositivo de fixação à cabeça o procedimento de ajuste correto.

Progresso do sono

O seu dispositivo fornece-lhe informações resumidas sobre a utilização da terapia sempre que a terapia é desligada. O ecrã apresenta o seu “Resumo de três noites”. Apresenta-lhe a utilização noturna das últimas 3 sessões de sono (medida em períodos de 24 horas, terminando ao meio-dia em cada dia). A sessão mais recente é apresentada na barra do lado direito, identificada com o número de horas que o utilizador dormiu. Uma barra verde indica que dormiu mais de 4 horas, uma barra amarela indica menos de 4 horas de utilização.

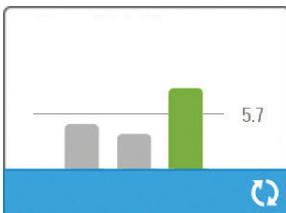

Ecrã de resumo de três noites

Compensação da altitude

Este dispositivo compensa automaticamente a altitude até 2286 metros. Não é necessário qualquer ajuste manual.





Alertas do dispositivo







Os alertas do dispositivo são mensagens de contexto apresentadas no ecrã da IU. Existem 5 tipos de alertas descritos em seguida:





- **Estado:** Estes alertas consistem apenas no ecrã de aviso.
- **Notificação:** Estes alertas consistem no ecrã de aviso e num LED de alimentação intermitente na parte superior do dispositivo.
- **Alerta 1:** Estes alertas consistem no ecrã de aviso, num LED de alimentação intermitente e num sinal sonoro quando o alerta é apresentado. Este alerta não ocorrerá durante a terapia.
- **Alerta 2:** Estes alertas consistem no ecrã de aviso, num LED de alimentação intermitente e num sinal sonoro quando o alerta é apresentado. Este alerta pode ocorrer durante a terapia.
- **Estado seguro:** Estes alertas consistem no ecrã de aviso, num LED de alimentação intermitente e num sinal sonoro repetitivo.





Nota: Os alertas de estado têm uma duração de 30 segundos e os respetivos ecrãs de contexto desaparecem automaticamente após este período. Todos os restantes alertas devem ser confirmados para que a mensagem desapareça.

Tabela de resumo de alertas: A tabela seguinte mostra um resumo dos alertas.

Alerta	Ícone	Tipo	Descrição	Causa possível	Ação
Atividade de dados: não remover o cartão SD.		Estado	Está em curso a leitura/gravação do cartão SD.	N/A	Não é necessária qualquer medida.
Alteração aceite		Estado	Confirma a aceitação da alteração de prescrição ou a atualização do dispositivo.	N/A	Não é necessária qualquer medida.
Pressão inicial EZ incrementada para xx.x		Estado	Apresentado quando o modo de Início EZ se encontra ativado e o dispositivo está a aumentar a definição de pressão de terapia para a sessão seguinte.	N/A	Não é necessária qualquer medida.
Oximetria: Boa ligação (apenas ícone)		Estado	Apresentado no ecrã de terapia quando o insuflador está ligado e é detetada uma boa ligação durante 3 segundos. Surge no início da terapia. Este ecrã não será novamente apresentado se a sonda de dedo for removida e novamente aplicada, exceto se a terapia tiver sido parada e reiniciada.	N/A	Não é necessária qualquer medida.
Emparelhar? 123456 Sim/Não		Estado	Solicita ao utilizador que aceite ou decline o emparelhamento com um dispositivo Bluetooth compatível. Este dispositivo pode ser identificado pelos algarismos apresentados.	N/A	Rode o botão de controlo para aceitar o emparelhamento (Sim) ou para declinar (Não) e, em seguida, prima o botão de controlo para confirmar a seleção.

Alerta	Ícone	Tipo	Descrição	Causa possível	Ação
Cartão SD removido.		Notificação ou Alerta 2	Indica que o cartão SD foi removido do dispositivo terapêutico e não foi reintroduzido antes do início da sessão de terapia atual.	O cartão SD não foi reintroduzido no dispositivo.	Reintroduza o cartão SD ou clique para limpar o alerta.
Oximetria: Estudo satisfatório (apenas ícone)	SpO₂ 	Notificação	Notifica o utilizador de que atingiu pelo menos 4 horas de terapia e de utilização da oximetria. Surge no fim da terapia.	N/A	Prima o botão de controlo para confirmar e limpar a mensagem.
Erro do cartão SD: remover e reintroduzir		Notificação	Detetado um erro no cartão SD	O dispositivo não consegue ler o cartão SD. Existe um problema com o cartão SD ou este foi ejetado durante uma atividade de registo ou o cartão foi introduzido incorretamente.	Remova o cartão SD e reintroduza-o. Se o alerta continuar, substitua-o por outro cartão ou contacte o seu prestador de cuidados domiciliários.
Cartão SD cheio.		Notificação	O cartão SD está cheio.	O cartão SD está cheio.	Remova o cartão SD e substitua-o por um novo cartão ou contacte o seu prestador de cuidados domiciliários para obter um novo cartão SD.
Mensagem para o paciente (Consultar a secção)		Notificação	Mensagem do prestador de cuidados domiciliários.	N/A	Prima o botão de controlo para confirmar e limpar a mensagem.
Alteração rejeitada		Alerta 1	Uma alteração de prescrição ou das definições foi rejeitada.	Alteração em falta ou incorreta.	Contacte o seu fornecedor.
Erro do tubo aquecido. Contacte a Assistência Técnica se o problema persistir.		Estado	Erro do humidificador (apenas quando o humidificador está instalado)	Erro da placa aquecedora do humidificador ou o humidificador não está corretamente ligado ao dispositivo terapêutico	Desligue o dispositivo e retire a ficha da alimentação. Desencaixe o humidificador; verifique visualmente se os contactos elétricos estão limpos e, em seguida, volte a ligar o humidificador e o cabo de alimentação. Se o alerta continuar, contacte o seu fornecedor.

Alerta	Ícone	Tipo	Descrição	Causa possível	Ação
Erro do tubo aquecido. Contacte a Assistência Técnica se o problema persistir.		Estado	Erro do tubo aquecido (apenas quando está presente um tubo aquecido)	O tubo aquecido pode estar sobreaquecido ou danificado.	Desligue o dispositivo. Desencaixe o tubo aquecido do humidificador, certifique-se de que o tubo não está tapado nem obstruído e, em seguida, volte a instalar o tubo no humidificador. Se o alerta continuar, contacte o seu fornecedor.
A fonte de alimentação ligada não suporta humidificação.		Alerta 2	Indica que a fonte de alimentação ligada não suporta humidificação ou um tubo aquecido.	Fonte de alimentação incorreta.	Substitua a fonte de alimentação atual por uma fonte de alimentação DreamStation da Philips Respironics que seja capaz de suportar a humidificação. Alternativamente, utilize o dispositivo terapêutico sem humidificador.
Necessária assistência		Estado seguro	Indica um erro que coloca o dispositivo no "Estado seguro". Isto permite manter a alimentação ligada, mas o fluxo de ar é desligado.	Erro do dispositivo.	Prima o botão de controlo para silenciar o alerta. Desligue o dispositivo da alimentação. Volte a ligar o cabo de alimentação para restaurar a energia elétrica. Se o alerta continuar, contacte o seu fornecedor de cuidados domiciliários.
Fonte de alimentação incorreta		Notificação	Indica que está ligada uma fonte de alimentação incompatível.	Fonte de alimentação incompatível ou o cabo de alimentação não está totalmente introduzido na entrada de alimentação do dispositivo.	Certifique-se de que o cabo de alimentação está totalmente introduzido na entrada de alimentação do dispositivo. Confirme se está ligada uma fonte de alimentação compatível da Philips Respironics. Substitua a fonte de alimentação por uma fonte de alimentação compatível, se necessário.
Tensão baixa		Notificação	Tensão baixa.	Está ligada uma fonte de alimentação incompatível.	Confirme se está ligada uma fonte de alimentação compatível da Philips Respironics. Substitua a fonte de alimentação por uma fonte de alimentação compatível, se necessário. Se estiver a utilizar a bateria, certifique-se de que a bateria está adequadamente carregada.

Alerta	Ícone	Tipo	Descrição	Causa possível	Ação
Desligar automático		Estado	Apresentado quando a terapia termina devido à função de desativação automática.	A máscara foi removida.	Ponha novamente a máscara, confirme se está bem ajustada e ligue o fluxo de ar para retomar a terapia.
Entrada bloqueada. Verificar o filtro.		Notificação	Vias respiratórias bloqueadas	Bloqueio na entrada do dispositivo.	Certifique-se de que a entrada de ar do dispositivo não está obstruída. Verifique se os filtros de ar estão corretamente instalados e limpos; substitua-os se necessário.
Fuga baixa: verificar a máscara e o tubo		Notificação	Vias respiratórias bloqueadas	Bloqueio no tubo ou na máscara.	Certifique-se de que o tubo não está esmagado ou dobrado de modo a limitar o fluxo de ar. Certifique-se de que a máscara está corretamente encaixada sem qualquer obstrução.
Verificar ajuste da máscara	N/A	Estado	Apresentado quando a função Verificar ajuste da máscara está ativada no menu Paciente.	N/A	Este alerta pode ser limpo pressionando o botão de controlo. Caso contrário, o seu tempo esgotar-se-á após 60 segundos.
A carregar idioma e a reinicializar		Estado	Apresentado quando a seleção de um novo idioma a partir do menu.	N/A	Não é necessária qualquer medida. A mensagem desaparece quando a reinicialização for concluída.
Ocupado		Estado	Apresentado quando o dispositivo está temporariamente inacessível devido a comunicação de dados.	N/A	Não é necessária qualquer medida.
“Progresso do sono”	N/A	Estado	Apresenta as últimas 3 noites de utilização.	N/A	Prima o botão de controlo para confirmar e limpar o ecrã. Caso contrário, a mensagem desaparece após 30 segundos.

Resolução de problemas

O seu dispositivo está equipado com uma ferramenta de autodiagnóstico designada por “Verificação de desempenho”. Esta ferramenta pode avaliar o seu dispositivo para verificar determinados erros. Permite-lhe partilhar definições chave do dispositivo com o seu fornecedor.

Utilize a ferramenta Verificação de desempenho quando instruído para tal pelo seu fornecedor.

Na tabela seguinte são mostrados alguns problemas que poderá ter com o seu dispositivo e as possíveis soluções para tais problemas.

Problema	Por que razão aconteceu	O que fazer
Não acontece nada quando liga a alimentação do dispositivo. As luzes de fundo dos botões não acendem.	Não existe alimentação na tomada ou o dispositivo está desligado da tomada.	Se estiver a utilizar corrente alternada, verifique a tomada e verifique se o dispositivo está corretamente ligado à tomada. Certifique-se de que existe alimentação disponível na tomada. Certifique-se de que o cabo de corrente alternada está corretamente ligado na fonte de alimentação e que o cabo da fonte de alimentação está bem ligado na entrada de alimentação do dispositivo. Se o problema continuar a ocorrer, contacte o seu fornecedor de cuidados médicos domiciliários. Devolva o dispositivo e a fonte de alimentação ao seu fornecedor para que este possa determinar se o problema é com o dispositivo ou com a fonte de alimentação. Se estiver a utilizar corrente contínua, certifique-se de que as ligações do seu cabo de corrente contínua e do cabo adaptador de bateria estão bem efetuadas. Verifique a sua bateria. Poderá ser necessário ser recarregada ou substituída. Se o problema persistir, verifique o fusível do cabo de CC seguindo as instruções fornecidas com o seu cabo de CC. O fusível poderá ter que ser substituído. Se o problema continuar a ocorrer, contacte o seu fornecedor de cuidados médicos domiciliários.
O fluxo de ar não liga.	Poderá existir um problema com o insuflador.	Certifique-se de que o dispositivo está ligado à fonte de alimentação correta. Certifique-se de que o ecrã Inicial é apresentado na interface de utilizador. Prima o botão de Terapia na parte superior do dispositivo para iniciar o fluxo de ar. Se o fluxo de ar não se ligar, poderá indicar um problema com o seu dispositivo. Contacte o seu fornecedor de cuidados médicos domiciliários para obter assistência.
O comportamento do visor do dispositivo é errático.	O dispositivo caiu ou foi mal manuseado ou o dispositivo encontra-se numa área onde existem emissões elevadas de Interferência eletromagnética (IEM).	Desligue o dispositivo da tomada. Voltar a fornecer energia ao dispositivo. Se o problema persistir, coloque o dispositivo numa área com emissões de IEM mais baixas (longe de equipamentos eletrónicos como telemóveis, telefones sem fios, computadores, televisões, jogos eletrónicos, secadores de cabelo, etc.). Se o problema continuar a ocorrer, contacte o seu fornecedor de cuidados médicos domiciliários para obter assistência.
A funcionalidade de Rampa não funciona quando prime o Botão de RAMPA.	O seu fornecedor de cuidados domiciliários não lhe prescreveu a funcionalidade “Aumento em rampa” ou a sua pressão de terapia prescrita já está definida para o valor mínimo.	Se a funcionalidade “Aumento em rampa” não lhe tiver sido prescrita, fale com o seu fornecedor de cuidados domiciliários para saber se mudará a sua prescrição. Caso o seu fornecedor tenha ativado a funcionalidade “Aumento em rampa”, e ainda assim ela não funcionar, confirme a definição de pressão atual no ecrã Terapia. Se a pressão de terapia estiver definida para o valor mínimo (4,0 cm de H ₂ O) ou a pressão inicial de Rampa for igual à pressão de terapia, a funcionalidade “Aumento em rampa” não funcionará. Certifique-se de que a definição Duração do “Aumento em rampa” é > 0.
O fluxo de ar está muito mais quente do que o habitual.	Os filtros de ar podem estar sujos. O dispositivo pode estar a ser utilizado sob a luz solar direta ou próximo de um aquecedor.	Limpe ou substitua os filtros de ar. A temperatura do ar pode variar de alguma forma, com base na sua temperatura ambiente. Certifique-se de que o dispositivo está corretamente ventilado. Mantenha o dispositivo afastado de roupa de cama ou cortinas que possam bloquear o fluxo de ar à volta do dispositivo. Certifique-se de que o dispositivo está afastado da luz direta do sol e de equipamentos de aquecimento. Se utilizar o humidificador com o dispositivo, verifique as definições do humidificador. Consulte as instruções do humidificador para garantir que o humidificador está a funcionar corretamente. Se o problema continuar, contacte o seu fornecedor de cuidados médicos domiciliários.
A pressão do fluxo de ar parece muito alta ou muito baixa.	A definição Tipo de tubagem pode estar incorreta.	Certifique-se de que a definição Tipo de tubagem (22 ou 15) corresponde à tubagem que está a utilizar (tubagem da Philips Respironics 22 ou 15 mm). Se estiver a utilizar a tubagem aquecida, esta definição será 15H e não poderá alterá-la.

Problema	Por que razão aconteceu	O que fazer
A definição Temperatura do tubo está ligada no ecrã "Configuração", mas a tubagem aquecida não está quente.	Está a ser utilizada uma fonte de alimentação incorreta.	Certifique-se de que está a ser utilizada a fonte de alimentação de 80 W ou uma bateria ou cabo CC compatível.
Estou com dificuldades em ajustar a definição do humidificador aquecido ou a definição de temperatura do tubo aquecido.	O insuflador não está ligado ou o humidificador ou o tubo aquecido não está corretamente ligado.	A definição do humidificador e as definições da temperatura do tubo só podem ser ajustadas a partir do ecrã de visualização Terapia ativada. Certifique-se de que o insuflador está ligado e de que as definições são visíveis no lado direito do ecrã e, em seguida, ajuste para uma definição confortável. Se o insuflador estiver ligado mas as definições do humidificador não forem apresentadas no ecrã Terapia ativada, desligue a ficha do dispositivo. Certifique-se de que os contactos elétricos do humidificador e/ou do tubo aquecido não estão obstruídos nem danificados. Em seguida, volte a ligar o humidificador e/ou o tubo aquecido e volte a ligar a fonte de alimentação do dispositivo. Ligue o insuflador; se as definições continuarem a não estar visíveis, contacte o seu fornecedor para obter assistência.
A água na câmara de água esgota-se antes do amanhecer.	A câmara de água não estava cheia no início da sessão. A fuga na máscara é excessivamente elevada. As condições ambientais são muito secas/frescas.	Em quase todas as condições, uma câmara de água cheia deve ser suficiente para uma sessão de sono típica. No entanto, muitos fatores têm impacto no consumo de água, incluindo a temperatura ambiente e a humidade no seu quarto, as definições do humidificador ou do tubo aquecido, o nível de fuga da máscara e a duração da sessão de sono. Em primeiro lugar, certifique-se de que a água na câmara de água atinge a linha de enchimento máxima no início da sessão de sono. Certifique-se de que a máscara está corretamente encaixada e ajuste conforme necessário para reduzir a fuga da máscara para os níveis normais. Pode utilizar a função Verificar ajuste da máscara para avaliar o ajuste da sua máscara. Adicionalmente, certifique-se de que o dispositivo, o humidificador, os vedantes do humidificador e o tubo estão corretamente ligados e não apresentam fugas. Pode igualmente optar por diminuir as definições do humidificador e/ou do tubo aquecido ou alterar o modo de humificação de Fixo para Adaptativo para aumentar a duração da água do humidificador.
Ouço uma fuga ou um assobio proveniente do dispositivo terapêutico ou do humidificador (não relacionado com a fuga da máscara).	A entrada de ar do dispositivo terapêutico pode estar obstruída. O humidificador ou o tubo não estão corretamente encaixados. Os vedantes do humidificador não estão corretamente encaixados ou estão em falta.	Certifique-se de que a entrada de ar do dispositivo terapêutico não está obstruída e de que os filtros estão limpos e corretamente inseridos. Certifique-se de que o dispositivo, o humidificador e o tubo estão corretamente ligados e não apresentam fugas. Certifique-se de que o vedante da tampa do humidificador e o vedante da caixa seca estão presentes e corretamente encaixados; se necessário, pressione cuidadosamente à volta do perímetro dos vedantes para os encaixar devidamente.
Derramei acidentalmente água para o recipiente do humidificador.	A câmara de água apresenta um nível de água superior à linha máxima de enchimento.	Pouca quantidade de água derramada para o recipiente do humidificador não irá afetar o dispositivo. Um pequeno derrame no humidificador irá evaporar durante a utilização normal do mesmo. No entanto, demasiada água no recipiente do humidificador pode transbordar pela dobradiça da tampa do humidificador e danificar a sua mobília. Desligue a alimentação do dispositivo. Remova a câmara de água, deite fora a água em excesso até o nível da água estar ao nível da ou abaixo do nível da linha máxima de enchimento e coloque a câmara de parte. Separe o humidificador do dispositivo terapêutico e deite fora a água derramada. Assim que a placa aquecedora arrefecer, limpe o interior do humidificador com uma toalha de papel ou um pano suave. Se necessário, seque a água por baixo do humidificador e certifique-se de que o tampo da mesa está seco. Volte a ligar o humidificador e a fonte de alimentação e reinstale a câmara de água.

Acessórios

Estão disponíveis vários acessórios para o seu sistema DreamStation, tais como um Humidificador, Modem celular, Acessório Wi-Fi ou um Módulo de ligação. Contacte o seu fornecedor de cuidados domiciliários para obter mais informações sobre acessórios disponíveis. Ao utilizar acessórios opcionais, siga sempre as instruções incluídas com os acessórios.

Precaução: Não tocar nos pernos dos conectores. Não devem ser feitas ligações nestes conectores a não ser que se utilizem os procedimentos de segurança para ESD. Os procedimentos de segurança incluem métodos para impedir a acumulação de carga eletrostática (por exemplo, ar condicionado, humificação, revestimentos de pavimento condutores, vestuário não sintético), a descarga de eletricidade do corpo do indivíduo na estrutura do equipamento/sistema, na ligação à terra ou num objeto metálico grande e a ligação do indivíduo ao equipamento/sistema ou à terra através de uma correia de pulso.

Adição de um humidificador com ou sem tubagem aquecida

Poderá utilizar o humidificador aquecido e a tubagem aquecida com o seu dispositivo. Estão disponíveis no seu fornecedor de cuidados domiciliários. Um humidificador pode reduzir a secura e irritação nasal adicionando humidade ao fluxo de ar.

Advertência: Para um funcionamento seguro, o humidificador tem de estar sempre posicionado abaixo da ligação do circuito de respiração da máscara. O humidificador tem de estar nivelado para funcionar corretamente.

Nota: Consulte as instruções do humidificador para obter informações de configuração completas.

Utilizar o cartão SD

O sistema DreamStation é fornecido com um cartão SD inserido na respetiva ranhura existente na parte lateral do dispositivo para registo de informações para o fornecedor de cuidados domiciliários. O seu fornecedor de cuidados domiciliários poderá pedir-lhe para remover periodicamente o cartão SD e enviá-lo para avaliação.

Utilizar o Módulo de ligação DreamStation

O Módulo de ligação recebe dados de oximetria e transfere-os para o dispositivo terapêutico para utilização domiciliária ou num contexto laboratorial. Para utilização num contexto laboratorial, o Módulo de ligação inclui também uma porta RS-232 (ou "DB9") para permitir o controlo remoto do dispositivo terapêutico do sono DreamStation a partir de um computador pessoal.

Nota: Consulte as instruções que acompanham o Módulo de ligação para instalação e remoção.

Nota: Não estão disponíveis quaisquer alarmes de SpO_2 .

Nota: Os dados de oximetria não são apresentados.

Para limpar o módulo, remova-o do dispositivo terapêutico. Limpe a parte exterior do dispositivo com um pano ligeiramente humedecido com água e um detergente suave. Deixe o dispositivo secar completamente antes de voltar a instalar o dispositivo terapêutico.

Elimine o módulo seguindo as mesmas instruções de eliminação utilizadas para o dispositivo terapêutico.

Advertências:

- Se observar alterações inexplicáveis no desempenho deste dispositivo, se este cair ou for incorretamente manuseado, se ocorrer um derrame de água na caixa ou se esta se partir, interrompa a utilização. Contacte o seu fornecedor de cuidados domiciliários.
- Quaisquer reparações e ajustes apenas deverão ser efetuados por pessoal da assistência técnica autorizado da Philips Respironics. A assistência técnica não autorizada pode causar lesões, invalidar a garantia ou resultar em danos dispendiosos.
- Não utilize quaisquer acessórios, peças amovíveis e materiais não recomendados pela Philips Respironics. As peças ou acessórios incompatíveis podem causar um desempenho defeituoso.

Adicionar oxigénio suplementar

É possível adicionar oxigénio ao circuito do paciente. Quando utilizar oxigénio com o dispositivo, tenha atenção às advertências abaixo enumeradas.

Advertências:

- Ao utilizar oxigénio com este sistema, o fornecimento de oxigénio deverá estar em conformidade com os regulamentos locais relativos a oxigénio medicinal.
- O oxigénio suporta a combustão. O oxigénio não deve ser utilizado se alguém estiver a fumar ou na presença de chamas.
- Ao utilizar oxigénio com este sistema, deverá ser colocada uma Válvula de pressão da Philips Respironics em linha com o circuito do paciente, entre o dispositivo e a fonte de oxigénio. A válvula de pressão ajuda a impedir a reserva de oxigénio do circuito do paciente para o dispositivo, quando a unidade estiver desligada. A não utilização da válvula de pressão pode resultar em perigo de incêndio.

Nota: Consulte as instruções da válvula de pressão para obter informações de configuração completas.

- Ao utilizar oxigénio com este sistema, ligue o dispositivo antes de ligar o oxigénio. Desligue o oxigénio antes de desligar o dispositivo. Isto irá impedir a acumulação de oxigénio no dispositivo.
- Não ligue o dispositivo a uma fonte de oxigénio de pressão não regulada ou elevada.

Fornecer alimentação de CC ao dispositivo

O cabo de corrente contínua (CC) Philips Respironics pode ser utilizado para pôr este dispositivo a funcionar em roulotte, barcos ou autocaravanas. Além disso, o cabo do transformador da bateria CC Philips Respironics, quando utilizado com o cabo de corrente contínua (CC), permite que o dispositivo funcione a partir de uma bateria autónoma de 12VCC.

Precaução: Certifique-se sempre de que o cabo de corrente contínua encaixa bem no dispositivo terapêutico antes de utilizar. Contacte o seu fornecedor de cuidados médicos domiciliários ou a Philips Respironics para determinar se possui um cabo de CC adequado para o seu dispositivo terapêutico específico.

Precaução: Quando é obtida alimentação de CC a partir da bateria de um veículo, o dispositivo não deve ser utilizado enquanto o motor estiver a trabalhar. Poderão ocorrer danos no dispositivo.

Precaução: Utilize apenas um Cabo de corrente contínua e o Cabo adaptador de bateria da Philips Respironics. A utilização de qualquer outro sistema poderá danificar o dispositivo.

Consulte as instruções fornecidas com o cabo de corrente contínua (CC) e o cabo do transformador para obter mais informações sobre como pôr o dispositivo a funcionar com corrente contínua (CC).

Viajar com o sistema

Ao viajar, a mala de transporte é para ser utilizada apenas como bagagem de mão. A mala de transporte não irá proteger o sistema se for colocado na bagagem de porão. Se viajar com o humidificador opcional, não o faça com água no reservatório de água.

Para sua comodidade na passagem por postos de segurança, há uma nota na base do dispositivo que indica que se trata de equipamento médico adequado para utilização em aviões. Pode ser útil levar consigo este manual para ajudar o pessoal de segurança a compreender o dispositivo DreamStation.

Caso viaje para um país com uma tensão diferente daquela que está a usar, poderá precisar de um cabo de alimentação diferente ou de um adaptador para fichas internacionais, que torne o seu cabo de alimentação compatível com as tomadas elétricas do país para o qual vai viajar. Contacte o seu fornecedor de cuidados médicos domiciliários para obter informações adicionais.

Viajar de avião

O dispositivo é adequado para utilização em aviões desde que seja posto a funcionar a partir de uma fonte de alimentação CA ou CC.

Nota: Não é adequado para este tipo de utilização com modens ou humidificadores instalados na unidade.

Limpar o dispositivo

Advertência: Para evitar choques elétricos, desligue sempre o cabo de alimentação da tomada de parede antes de limpar o dispositivo. NÃO mergulhe o dispositivo em nenhum líquido.

1. Desligue o dispositivo e limpe o exterior do dispositivo com um pano ligeiramente embebido em água e detergente suave. Deixe o dispositivo secar completamente antes de ligar o cabo de alimentação.
2. Inspeccione o dispositivo e todas as peças do circuito para verificar se existem danos depois da limpeza. Substitua quaisquer peças danificadas.

Limpar ou substituir os filtros

Sob condições de utilização normal, deverá limpar o filtro contra pólen azul reutilizável, pelo menos, de duas em duas semanas e substituí-lo por um novo de seis em seis meses. O filtro ultrafino azul claro é descartável e deverá ser substituído ao fim de 30 noites de utilização ou mais cedo se parecer estar sujo. NÃO limpe o filtro ultrafino.

Precaução: Filtros de entrada sujos podem provocar temperaturas de funcionamento elevadas que podem afetar o desempenho do dispositivo. Examine regularmente os filtros de entrada, conforme necessário, para verificar a integridade e limpeza.

Este dispositivo apresenta um lembrete automático para verificação dos filtros. A cada 30 dias, o dispositivo apresenta uma mensagem a lembrar o utilizador que deve verificar os filtros e substituí-los conforme indicado.

Nota: Esta mensagem é apenas um lembrete. O dispositivo não deteta o desempenho dos filtros nem reconhece quando um filtro tem de ser limpo ou substituído.

1. Se o dispositivo estiver a funcionar, interrompa o fluxo de ar. Desligue o dispositivo da fonte de alimentação.
2. Remova os filtros do dispositivo. Consulte a secção “Instalar/substituir os filtros de ar” deste manual.
3. Examine o(s) filtro(s) em termos de limpeza e integridade.
4. Para limpar o filtro contra pólen azul reutilizável, remova primeiro o filtro ultrafino azul claro, se aplicável, e coloque-o de parte ou elimine-o, conforme necessário. Em seguida, transporte o filtro reutilizável para a pia, vire-o ao contrário e deixe correr água morna da torneira pelo filtro branco para enxaguar quaisquer detritos. Em seguida, agite ligeiramente o filtro para remover o máximo de água possível. Deixe o filtro secar totalmente ao ar antes de voltar a colocá-lo. Se o filtro contra pólen azul reutilizável estiver rasgado, substitua-o. (Só deverá usar filtros fornecidos pela Philips Respironics para substituir os filtros do dispositivo.)
5. Se o filtro ultrafino azul claro estiver sujo ou rasgado, substitua-o.
6. Volte a colocar os filtros. Consulte a secção “Instalar/substituir os filtros de ar” deste manual.

Precaução: Nunca instale um filtro húmido no dispositivo. Deverá garantir tempo de secagem suficiente para o filtro limpo.

Limpar a tubagem

Limpe a tubagem flexível antes da primeira utilização, bem como diariamente. Desligue a tubagem flexível do dispositivo. No caso da tubagem flexível de 15 mm ou 22 mm, lave suavemente a tubagem numa solução de água tédida e detergente suave. Enxague bem. Deixe secar ao ar. Inspeccione a tubagem para verificar a existência de danos ou desgaste. Elimine e proceda à sua substituição, se necessário.

Nota: Consulte o manual do humidificador para obter instruções sobre como limpar a tubagem aquecida.

Assistência técnica

O dispositivo não requer manutenção de rotina.

Advertência: Se notar alguma alteração sem explicação no desempenho deste dispositivo, se estiver a fazer sons invulgares ou desagradáveis, se tiver caído ou for mal manuseado, se for vertida água para dentro da caixa ou se a caixa se partir, desligue o cabo de alimentação e interrompa a utilização. Contacte o seu fornecedor de cuidados domiciliários.

Avisos adicionais

- Aviso:** A marca e logótipos *Bluetooth*[®] são marcas comerciais registadas da Bluetooth SIG, Inc. e qualquer utilização das mesmas pela Philips Respironics está licenciada. As outras marcas comerciais e nomes comerciais pertencem aos respetivos proprietários.
- Aviso:** O dispositivo terapêutico DreamStation transmite dados entre o dispositivo terapêutico e um dispositivo móvel, mas não armazena quaisquer dados pessoais. Esta ligação entre o dispositivo terapêutico e um dispositivo móvel está encriptada.
- Aviso:** Este dispositivo contém um módulo de rádio *Bluetooth* certificado pela FCC (situado na placa principal). Apenas a partilha do local deste rádio *Bluetooth* com os transreceptores de rádio do Acessório Wi-Fi DreamStation e do Modem celular foi aprovada pela FCC e é permitida.
- Para assegurar a conformidade com as diretrizes de exposição a RF da FCC, deverá ser mantida uma distância mínima de 20 cm entre o Acessório Wi-Fi ou o Modem celular e o corpo do utilizador durante a utilização de qualquer um dos acessórios com o DreamStation.
- Aviso:** ID da FCC: THO1116426
- Aviso:** THO1116426 é a ID da FCC do módulo *Bluetooth* certificado pela FCC integrado neste dispositivo.
- Aviso:** A utilização de acessórios não originais aprovados pelo fabricante pode violar as diretrizes locais relativas a exposição a radiofrequência e deve ser evitada.
- Aviso:** Este dispositivo cumpre a parte 15 dos Regulamentos da FCC. O funcionamento está sujeito às seguintes duas condições: (1) Este dispositivo não pode causar interferências prejudiciais e (2) este dispositivo deve aceitar qualquer interferência recebida, incluindo interferência que possa provocar um funcionamento indesejado.
- Este equipamento foi testado e considerado em conformidade com os limites para um dispositivo digital de Classe B, cumprindo a Parte 15 dos Regulamentos da FCC. Estes limites destinam-se a fornecer proteção razoável contra interferência nociva numa instalação residencial. Este equipamento gera, utiliza e pode irradiar energia de radiofrequência e, se não for instalado e utilizado de acordo com as instruções, pode causar interferências prejudiciais nas comunicações de rádio. Todavia, não existe nenhuma garantia que essas interferências não ocorram numa determinada instalação. Se este equipamento provocar de facto uma interferência prejudicial na receção de rádio, TV ou noutros dispositivos, o que pode ser determinado ligando e desligando o equipamento, o utilizador é incentivado a tentar corrigir a interferência através de uma ou mais das seguintes medidas:
- Reorientar ou mudar a antena recetora (no rádio, TV ou outro dispositivo) de lugar.
 - Aumentar a distância de separação entre o equipamento e o recetor.
 - Ligar o equipamento numa tomada num circuito diferente daquele a que o recetor estiver ligado.
 - Consultar o revendedor do dispositivo para obter ajuda.
- Aviso:** Quaisquer alterações ou modificações feitas ao dispositivo, que não sejam expressamente aprovadas pela Respironics, podem anular o direito do utilizador em utilizar o equipamento.
- A Respironics, Inc. declara que este dispositivo de Classe 2 de baixa energia com Bluetooth e em conformidade com 2.1 + EDR cumpre os requisitos essenciais e outras disposições relevantes da Diretiva 1999/5/CE.
- Nota:** Pode solicitar uma “Declaração de conformidade” para este produto junto do Departamento de Assuntos Regulamentares contactando o Apoio do Produto através do número +1-724-387-4000 ou +49 8152 93060.

Especificações

Ambientais

Temperatura de funcionamento: 5 °C a 35 °C

Temperatura de armazenamento: -20 °C a 60 °C

Humidade relativa (funcionamento e armazenamento): 15 a 95% (sem condensação)

Pressão atmosférica: 101 a 77 kPa (0 - 2286 m)

Físicas

Dimensões: 15,7 x 19,3 x 8,4 cm

Peso (dispositivo com fonte de alimentação): aproximadamente 1,33 kg

Vida útil

A vida útil prevista do dispositivo terapêutico DreamStation e do Módulo de ligação é de 5 anos.

Conformidade com as normas

Este dispositivo foi concebido para cumprir as normas seguintes:

IEC 60601-1 Requisitos gerais de segurança básica e desempenho essencial para equipamento médico elétrico

ISO 80601-2-70 Equipamento de terapia respiratória da apneia do sono

EN 60601-1-2 Compatibilidade eletromagnética

RTCA/DO-160G, secção 21, categoria M; emissão de energia de radiofrequência

Classificação segundo a norma IEC 60601-1

Tipo de proteção contra choque elétrico: Equipamento Classe II

Grau de proteção contra choque elétrico: Peça aplicada de tipo BF

Grau de proteção contra a infiltração de líquidos:

Dispositivo: Equipamento à prova de gotejamento, IP22

Módulo de ligação: Equipamento à prova de gotejamento, IP22

Fonte de alimentação de 80W: Equipamento à prova de gotejamento, IP22

Modo de funcionamento: Contínuo

Elétricas

Consumo de corrente alternada (com fonte de alimentação de 80 W): 100 - 240 V CA, 50/60 Hz, 2,0 - 1,0 A

Nota: A fonte de alimentação faz parte do equipamento médico elétrico.

Consumo de corrente contínua: 12 VCC, 6,67 A

Fusíveis: Não existem fusíveis substituíveis pelo utilizador.

Especificações do rádio

Intervalo de frequência de funcionamento: 2402 - 2480 MHz

Potência máxima de saída: 4,0 dBm

Modulação: GFSK, P/4 DQPSK, 8DQPSK

Filtros da porta de entrada

Filtro contra pólen: 100% de poliéster

Eficiência de 88% a um tamanho de 7 - 10 micrones

Filtro ultrafino: Mistura de fibras sintéticas

Eficiência de 95% a um tamanho de 0,5 - 0,7 micrones

Valores declarados de emissões de ruído de dois dígitos

Em conformidade com a norma ISO 4871

O nível de pressão acústica ponderado A é:

Dispositivo: 25,8 dB(A) com uma incerteza de 2 dB(A).

Dispositivo com humidificador: 27,9 dB(A) com uma incerteza de 2 dB(A).

O nível de potência acústica ponderado A é:

Dispositivo: 33,8 dB(A) com uma incerteza de 2 dB(A).

Dispositivo com humidificador: 35,9 dB(A) com uma incerteza de 2 dB(A).

Nota: Valores determinados de acordo com o código de teste de ruído fornecido na norma ISO 80601-2-70:2015, utilizando as normas básicas ISO 3744 e ISO 4871.

Exatidão da pressão

Incrementos de pressão: 4,0 a 20,0 cm de H₂O (em incrementos de 0,5 cm de H₂O)

Precisão da pressão estática máxima, em conformidade com a norma ISO 80601-2-70:2015:

Pressão	Precisão estática
10 cm H ₂ O	± 0,5 cm H ₂ O

A precisão da pressão estática possui uma incerteza de medição de 3,7%

Variação da pressão dinâmica máxima, em conformidade com a norma ISO 80601-2-70:2015:

Pressão	10 BPM	15 BPM	20 BPM
< 10 cm H ₂ O	± 0,3 cm H ₂ O	± 0,4 cm H ₂ O	± 0,6 cm H ₂ O
≥ 10,0 a 20 cm H ₂ O	± 0,4 cm H ₂ O	± 0,7 cm H ₂ O	± 0,9 cm H ₂ O

A precisão da pressão dinâmica possui uma incerteza de medição de 4,3%

Nota: Todos os testes foram realizados com e sem humidificador e com um tubo padrão de 22 mm e um tubo aquecido de 15 mm.

Taxa de fluxo máxima (normal)

		Pressões de teste (cm de H ₂ O)				
		4,0	8,0	12,0	16,0	20,0
Tubagem de 22 mm	Pressão medida na porta de ligação do paciente (cm de H ₂ O)	2,4	6,8	10,8	14,7	18,6
	Fluxo médio na porta de ligação do paciente (l/min)	137,0	151,0	150,0	160,0	170,0
Tubagem de 15 mm (aquecida ou não aquecida)	Pressão medida na porta de ligação do paciente (cm de H ₂ O)	2,9	6,8	10,8	14,7	18,7
	Fluxo médio na porta de ligação do paciente (l/min)	139,0	139,0	139,0	146,0	151,0

Eliminação

Recolha separada para equipamentos elétricos e eletrônicos de acordo com a Diretiva da CE 2012/19/UE. Elimine este dispositivo de acordo com os regulamentos locais.

Informação sobre CEM

A sua unidade foi concebida para cumprir as normas de CEM ao longo da sua vida útil, sem qualquer manutenção adicional. Existe sempre uma oportunidade de transferir o dispositivo terapêutico DreamStation para um ambiente que contenha outros dispositivos cujo comportamento em termos de CEM não é conhecido. Se considerar que a unidade é afetada quando a coloca próximo de outro dispositivo, separe os dispositivos para eliminar esta condição.

Precisão da pressão e do fluxo

O dispositivo terapêutico DreamStation foi concebido para funcionar com as precisões de pressão e da taxa de fluxo especificadas no manual do utilizador. Se suspeitar que a precisão da pressão e/ou da taxa de fluxo é afetada por interferência de CEM, remova a alimentação e coloque o dispositivo noutra área. Se o desempenho continuar a ser afetado, descontinue a utilização e contacte o seu fornecedor de cuidados domiciliários.

Exatidão de SpO₂ e taxa de pulsação

O dispositivo terapêutico DreamStation foi concebido para capturar dados de SpO₂ e de oximetria da taxa de pulsação com a especificação de exatidão descrita nas instruções de utilização do fabricante do sensor. Quando forem registadas 4 horas de dados de oximetria com êxito, o dispositivo informa o utilizador apresentando a mensagem "Oximetry: Good Study" (Oximetria: estudo satisfatório). Se suspeitar que a unidade é afetada por interferência de CEM, remova a alimentação e coloque o dispositivo noutra área. Se o desempenho continuar a ser afetado, descontinue a utilização e contacte o seu fornecedor de cuidados domiciliários.

Orientações e declaração do fabricante – emissões eletromagnéticas – este dispositivo deve ser utilizado no ambiente eletromagnético abaixo especificado. O utilizador deste dispositivo deve garantir a sua utilização em tal ambiente.

Teste de emissões	Conformidade	Linhas de orientação para o ambiente eletromagnético
Emissões de RF CISPR 11	Grupo 1	O dispositivo utiliza energia de RF apenas para o funcionamento interno. Por isso, as emissões de RF conservam-se muito baixas e não é provável que causem interferências nos equipamentos eletrónicos próximos.
Emissões de RF CISPR 11	Classe B	O dispositivo destina-se à utilização em todo o tipo de instalações, incluindo as domésticas e instalações diretamente ligadas à rede de alimentação pública de baixa tensão.
Radiações harmónicas IEC 61000-3-2	Classe A	
Flutuações da tensão/emissões flutuantes IEC 61000-3-3	Em conformidade	
Emissão de energia de radiofrequência RTCA/DO-160G, Secção 21	Categoria M	Este dispositivo é adequado para utilização a bordo de aviões comerciais, na cabina de passageiro.

Orientações e declaração do fabricante – emissões eletromagnéticas – este dispositivo deve ser utilizado no ambiente eletromagnético abaixo especificado. O utilizador deste dispositivo deve garantir a sua utilização em tal ambiente.

Teste de imunidade	Nível de teste IEC 60601	Nível de conformidade	Linhas de orientação para o ambiente eletromagnético
Descarga eletrostática (ESD) IEC 61000-4-2	± 8 kV contacto ± 15 kV ar	± 8 kV contacto ± 15 kV ar	Os pisos devem ser de madeira, betão ou azulejo. Se os pisos estiverem cobertos com material sintético, a humidade relativa deve ser de pelo menos 30%.
Transição rápida/impulso elétrico IEC 61000-4-4	± 2 kV para as linhas de alimentação ± 1 kV para as linhas de entrada-saída	± 2 kV para rede de distribuição ± 1 kV para linhas de entrada/saída	A qualidade da alimentação principal deve ser a qualidade tipicamente existente num ambiente doméstico ou hospitalar.
Sobretensão IEC 61000-4-5	± 1 kV no modo diferencial ± 2 kV no modo comum	± 1 kV no modo diferencial ± 2 kV no modo comum	A qualidade da alimentação principal deve ser a qualidade tipicamente existente num ambiente doméstico ou hospitalar.
Quebras de tensão, interrupções curtas e variações de tensão nas linhas de entrada da alimentação IEC 61000-4-11	<5% U_T (quebra >95% em U_T) para 0,5 ciclo em incrementos de 45 graus 70% U_T (quebra de 30% em U_T) durante 0,5 segundos <5% U_T (quebra >95% em U_T) durante 5 segundos	<5% U_T (quebra >95% em U_T) para 0,5 ciclo em incrementos de 45 graus 70% U_T (quebra de 30% em U_T) durante 0,5 segundos <5% U_T (quebra >95% em U_T) durante 5 segundos	A qualidade da alimentação principal deve ser a qualidade tipicamente existente num ambiente doméstico ou hospitalar. Se o utilizador necessitar de um funcionamento contínuo do dispositivo durante interrupções da rede de alimentação, recomenda-se que a alimentação do dispositivo seja efetuada através de uma unidade de alimentação ininterrupta (UPS) ou bateria.
Campo magnético da frequência elétrica da corrente (50/60 Hz) IEC 61000-4-8	30 A/m	30 A/m	O campo eletromagnético deve apresentar níveis característicos de uma localização típica num ambiente hospitalar típico ou doméstico.
NOTA: U_T é a tensão de corrente alternada (CA) antes da aplicação do nível de teste.			

Orientações e declaração do fabricante – emissões eletromagnéticas – este dispositivo deve ser utilizado no ambiente eletromagnético abaixo especificado. O utilizador deste dispositivo deve garantir a sua utilização em tal ambiente.

Teste de imunidade	Nível de teste IEC 60601	Nível de conformidade	Linhas de orientação para o ambiente eletromagnético
RF conduzida IEC 61000-4-6	3 Vrms 150 kHz a 80 MHz 6 Vrms Radioamador e bandas de ISM entre 150 kHz e 80 MHz	3 Vrms 150 kHz a 80 MHz 6 Vrms Radioamador e bandas de ISM entre 150 kHz e 80 MHz	Os equipamentos de comunicações de RF portáteis e móveis não devem ser utilizados nas proximidades de qualquer parte do dispositivo, devendo manter-se a distância de separação recomendada de 30 cm. Poderá ocorrer interferência nas proximidades de equipamentos marcados com o seguinte símbolo: 
RF radiada IEC 61000-4-3	10 V/m 80 MHz a 2,7 GHz	10 V/m	

Garantia limitada

A Respironics, Inc. garante que o sistema não apresenta defeitos de fabrico e de materiais e que irá funcionar em conformidade com as especificações do produto por um período de dois (2) anos a partir da data de venda por parte da Respironics, Inc. ou de seu revendedor. Se o produto não funcionar em conformidade com as especificações do produto, a Respironics, Inc. irá reparar ou substituir – ao seu critério – o material ou peça com defeito. A Respironics, Inc. pagará as taxas de frete normais apenas da Respironics, Inc. para o local onde se encontra o revendedor. Esta garantia não cobre danos causados por acidente, utilização indevida, abuso, alteração, penetração de água e outros defeitos não relacionados com material ou fabrico. O departamento de Apoio ao Cliente da Respironics, Inc. irá examinar quaisquer dispositivos devolvidos para assistência técnica e a Respironics, Inc. reserva-se o direito de cobrar uma taxa de avaliação por qualquer dispositivo devolvido, caso não seja encontrado qualquer problema após a investigação por parte do Apoio ao Cliente da Respironics, Inc.

Esta garantia não é transferível por distribuidores não autorizados de produtos Respironics, Inc. e a Respironics, Inc. reserva-se o direito de cobrar aos revendedores por serviços de assistência técnica ao abrigo da garantia de produtos avariados não adquiridos diretamente à Respironics, Inc. ou distribuidores autorizados.

A Respironics, Inc. renuncia a qualquer responsabilidade resultante de prejuízos económicos, perda de lucros, despesas gerais ou danos consequenciais, que possa ser reivindicada decorrente de qualquer venda ou utilização deste produto. Alguns estados não permitem a exclusão ou limitação de danos incidentais ou consequenciais, por isso, a limitação ou exclusão acima poderá não se aplicar ao seu caso.

Esta garantia substitui todas as outras garantias expressas. Adicionalmente, quaisquer garantias implícitas – incluindo qualquer garantia de comercialização ou de adequação para a finalidade determinada – estão limitadas a dois anos. Alguns estados não permitem limitação quanto à duração de uma garantia implícita, por isso a limitação anterior poderá não se aplicar ao seu caso. Esta garantia concede direitos legais específicos ao utilizador, que poderá ter igualmente outros direitos que poderão variar de estado para estado.

Para exercer os seus direitos ao abrigo desta garantia limitada, contacte o seu revendedor Respironics, Inc. autorizado ou contacte a Respironics, Inc. através do endereço:

1001 Murry Ridge Lane
Murrysville, Pennsylvania 15668-8550, EUA
+1-724-387-4000

ou

Respironics Deutschland
Gewerbestrasse 17
82211 Herrsching, Alemanha
+49 8152 93060



Respironics Inc.
1001 Murry Ridge Lane
Murrysville, PA 15668 EUA



Respironics Deutschland
Gewerbestr. 17
82211 Herrsching, Alemanha





1124384

Respironics Inc.
1001 Murry Ridge Lane
Murrysville, PA 15668 USA



Respironics Deutschland
Gewerbestr. 17
82211 Herrsching, Germany



REF 1124384

1124384 R01
LZ 7/30/2015
ES, PT