

1. Descripción general

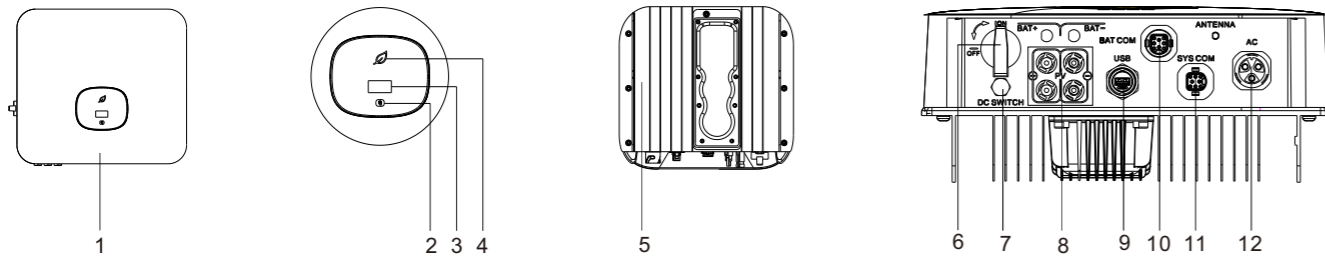

- | | | | | |
|-----------------------|----------------------------|-------------------|-------------------|------------------------|
| (1) Panel frontal | (2) Botón táctil | (3) Pantalla OLED | (4) Indicador LED | (5) Disipador de calor |
| (6) Interruptor de CC | (7) Válvula de ventilación | (8) Terminales FV | (10) Puerto DRM | (9) USB port |
| (11) Puerto RS485 | (12) Terminal de CA | | | |

Nota:

- Este documento es sólo una guía de instalación rápida, por favor consulte el Manual de Usuario para más detalles.
- Growatt no se hace responsable de ningún daño que resulte de una instalación inadecuada.

2. Instalación

Vista general

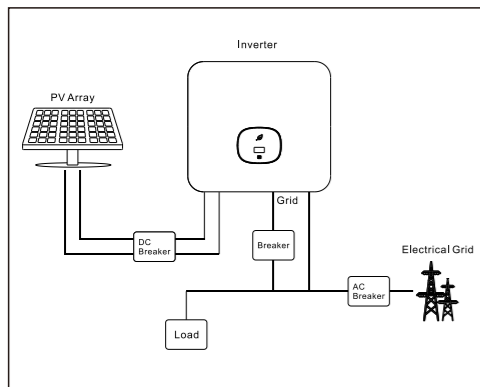

2.1 Requisitos de instalación

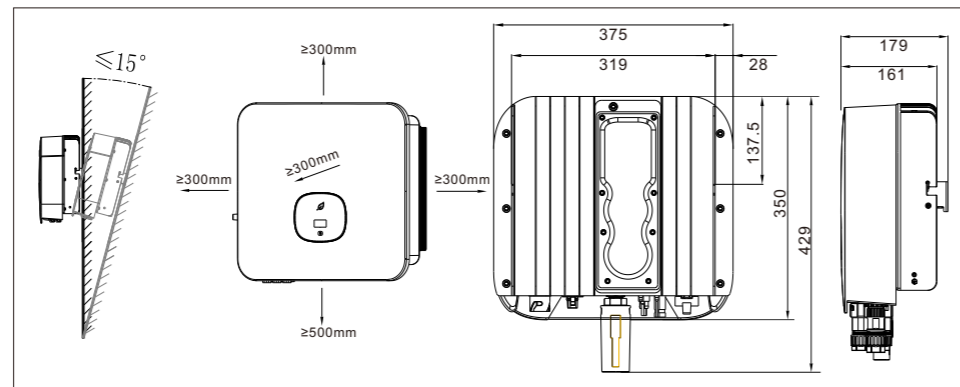

2.2 Montaje en pared

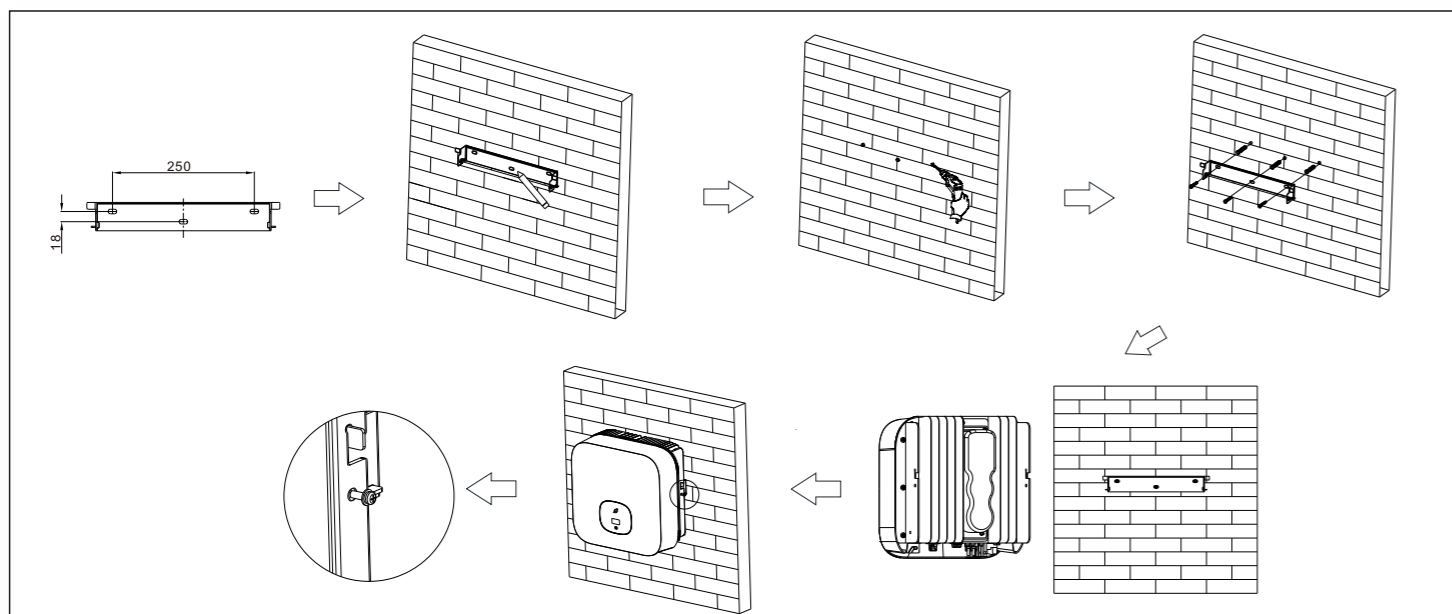

Nota:

- Cuando haga agujeros en la pared, evite las tuberías de agua y electricidad, de lo contrario puede ser peligroso.

2.3 Instalación del módulo de monitoreo

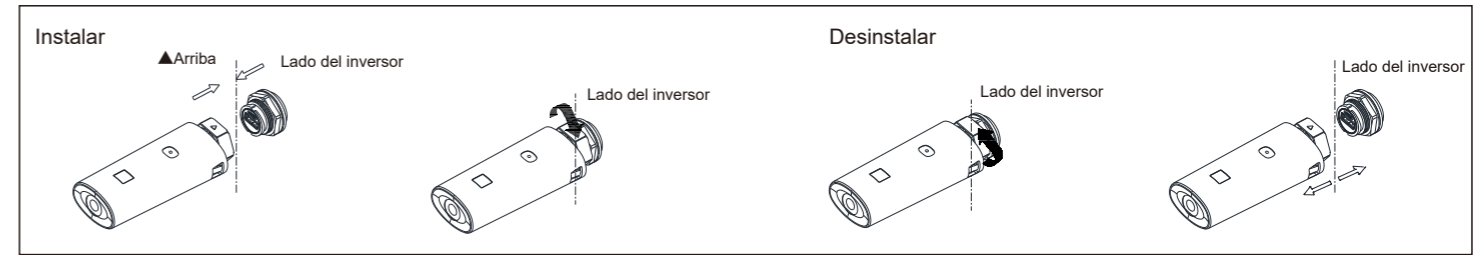

3. Conexión eléctrica

Por favor, prepare el cable antes de conectarlo de la siguiente manera.

No.	Nombre del cable	Tipo	Modelo recomendado
1	Alambre de protección de tierra	Un solo cable multi-núcleo amarillo-verde	6mm ²
2	Cable de salida CA	Dos o tres cables de cobre policromáticos de varios núcleos	6mm ²
3	Cable de entrada PV	Alambre FV (como el PV1-F)	4mm ² - 6mm ²
4	Cable de comunicación	RS485	/

Nota:

- Por favor, asegúrese de que todos los interruptores estén en posición "OFF" antes de conectarlos. Por seguridad personal, por favor no opere con electricidad.
- Si el diámetro del cable no coincide con el terminal, o el cable es de aluminio, por favor contacte con nuestro personal de postventa.

3.1 Puesta a tierra

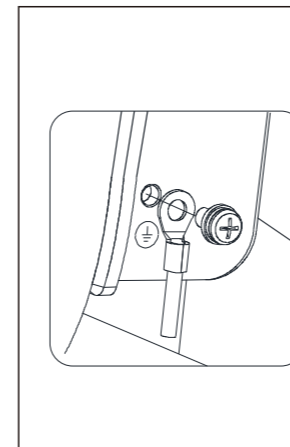

3.2 Conexión de salida de CA

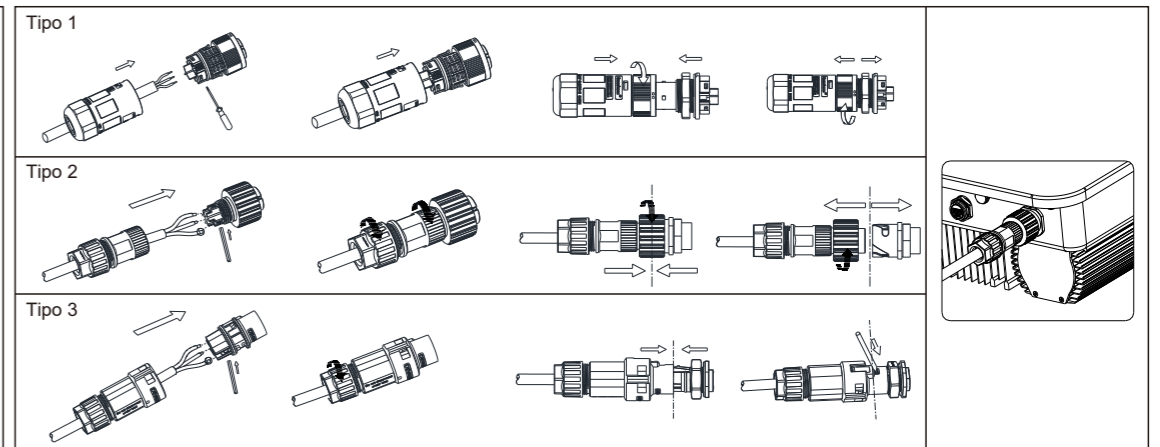

3.3 Conexión DC

3.3.1 Instalación del terminal de entrada FV

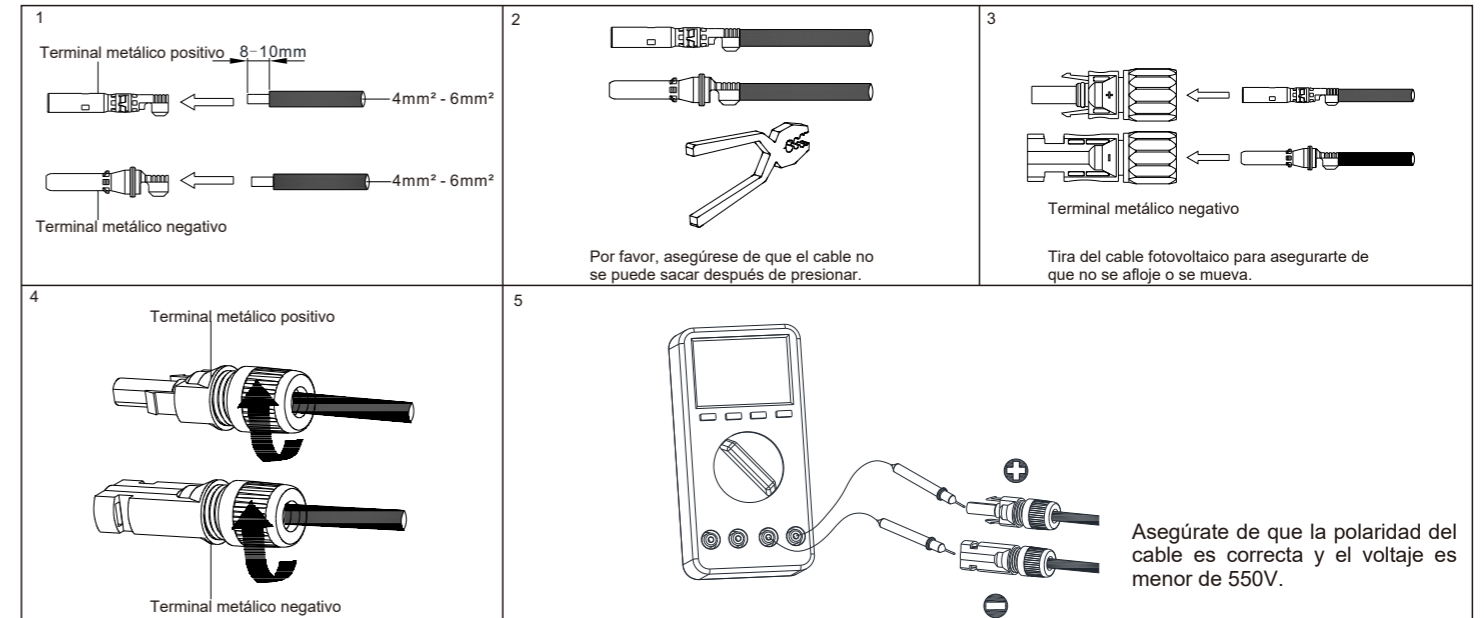

3.3.2 Conexión de terminales fotovoltaicas

Nota:

1. Antes de instalar el terminal FV, por favor, compruebe que el voltaje y la corriente de entrada FV no superan los límites del MPPT.
2. Cuando instale el terminal fotovoltaico, preste atención a la diferencia entre los polos positivo y negativo y a la correspondencia uno a uno entre los terminales y la máquina.
3. Hay un sonido de "clic" cuando se conecta el terminal, por favor, tire suavemente del cable PV para asegurarse de que no hay ningún suelto o tirón.

3.3.3 Instalación del cable de comunicación

Definiciones de los pines del puerto SYS COM

No.	Definición	No.	Definición
1	+12V Alimentación para relé externo (≤2W)	5	CT-P Señal de limitación exportación (Opcional)
2	COM	6	CT-N
3	RS 485A1 Señal para comunicación	7	RS 485A2 Señal de medidor Inteligente
4	RS 485B1	8	RS 485B2

Definiciones de los pines del puerto DRM

NO.	1	2	3
Definition	DRM5	DRM6	DRM7
NO	4	5	6
Definition	DRM8	REFGEN	COM/DRM0

Nota:

1. Al instalar los cables de señal, sepárelos de los cables de alimentación para evitar fuentes de interferencia de señales fuertes
2. No mezcle el conector al puerto COM DRM y el conector al puerto SYS.

4. Connecting Meter

La siguiente tabla describe cómo podemos conectar el medidor EASTRON (SDM230-Modbus) al inversor:

Medidor Pin NO.	Descripción	Conexión del medidor
1	L-entrada	Red L
2	L-salida	Conector de CA y Carga L
3	N-entrada	Red N ^o
4	N-salida	AC connector & Load N
5	RS485A	SYS COM Pin 7 RS485A2
6	RS485B	SYS COM Pin 8 RS485B2

La siguiente tabla describe cómo podemos conectar el medidor CHINT (DDSU666) al inversor:

Medidor Pin NO.	Descripción	Conexión del medidor
1	L-entrada	Red L
2	L-salida	Conector de CA y Carga L
3	N-entrada	Red N ^o
4	N-salida	AC connector & Load N
7	RS485A	SYS COM Pin 7 RS485A2
8	RS485B	SYS COM Pin 8 RS485B2

Nota: Para el mercado australiano, los instaladores pueden conectar el pin3 o pin4 a los enlaces/barras neutrales.

5. Comprobación post-instalación

No.	Criterios de aceptación	No.	Criterios de aceptación
1	El inversor está instalado de forma correcta, firme y fiable.	6	El cable de comunicación RS485 está instalado correctamente
2	El cable de tierra está bien conectado y la conexión es firme y fiable.	7	El puerto de atado de cables está bien recortado sin dejar esquinas afiladas, cumple con los requisitos del usuario.
3	Todos los interruptores están en estado de apagado.	8	Todas las terminales expuestas están bien protegidas y no hay puertos vacíos.
4	Todo el cableado es correcto y está asegurado	9	Presta atención a limpiar todos los residuos de la instalación.
5	El cableado del cable es razonable, cumple con los requisitos, y no existe el fenómeno de piel rota.		

6. Encendido y apagado

Nota:

Antes de encender el inversor, asegúrese de que el voltaje y la corriente de entrada FV están dentro de los límites del MPPT. Siga los siguientes pasos para encender el inversor:

1. Encienda el seccionador de CC incorporado en la parte inferior del inversor.
2. Encienda el arreglo FV y el seccionador de CC junto a su inversor, si no puede encontrar este interruptor, omita este paso.
3. Encienda el seccionador de CA solar si el inversor está a más de 3 metros de su tablero de conmutación.
4. Encienda el interruptor principal de alimentación solar en el tablero de conmutación.

Para apagar su sistema, siga esta guía en orden inverso

7. Estado del inversor de red FV

Táctil	Tecla táctil	Indicador de estado del inversor
Un solo toque	Cambie la interfaz de la pantalla o el número actual más 1	Rojo
Dos toques	Entrar en el estado de ajuste o confirmar	Verde
Tres toques	Volver a la interfaz de pantalla anterior	Rojo parpadeando
Pulsación larga para 5s	Confirme el ajuste de país o el valor predeterminado de recuperación	
		Falla
		Funcionamiento normal
		Advertencia

Puede mostrar la información básica del inversor a través de la pantalla OLED (tensión FV/CA, potencia FV, corriente CA, potencia total, generación, etc.).

8. Ajuste de la limitación de las exportación

Según el permiso otorgado por su proveedor de energía, la relación de la potencia de salida de su sistema dividida por la potencia nominal del inversor se denomina Tasa Límite de Exportación. Por ejemplo, si el proveedor de energía sólo acepta 4kW de su sistema de 5KW, entonces la Tasa Límite de Exportación del inversor de 5kW es del 80,0%.

9. Servicio y contacto

Shenzhen Growatt New Energy Technology CO.,LTD
 No.28 Guangming Road, Shiyan Street, Bao'an District, Shenzhen, P.R.China
 T +86 0755 2747 1942
 E service@ginverter.com
 W www.ginverter.com



Descargar Manual



Growatt New Energy