



OUTDOOR LIVING



**OWNER'S MANUAL
OUTDOOR KITCHEN PULL-OUT
ACCESSORIES**

**MANUEL DU PROPRIÉTAIRE
ACCESSOIRES COULISSANTS POUR
CUISINE EXTÉRIEURE**

**MANUAL DEL PROPIETARIO
ACCESORIOS EXTRAÍBLES PARA
COCINA PARA EXTERIORES**

OKC1322PTS / OKC1322MPT / OKC2622LPT

(Only one item included per box / Un seul article par boîte
/ Solo se incluye un artículo por caja)



TIME WELL SPENT

Here at Blue Sky Outdoor Living, we believe in the value and benefits of spending time in nature. Our products are designed for your home's backyard, on the patio, camping, at the beach, or tailgating at your favorite sporting event.

You can rely on Blue Sky Outdoor Living to deliver durable, easy to use products that will enhance your next backyard, outdoor gathering or adventure.

Connect with us @blueskyoutdoorliving



Fill in the following information and retain this manual for future reference:

MODEL(S): _____

DATE OF PURCHASE: _____

PLACE OF PURCHASE: _____

RECEIPT NO: _____

Part Number: OKC1322PTS / OKC1322MPT / OKC2622LPT

GETTING STARTED

All items are inspected prior to leaving the factory and they have been carefully packaged to prevent any damage during shipping and handling. On occasion, damage in handling between the factory and your home may occur. Please inspect each item carefully prior to assembly and installation. If damage is discovered, contact our Customer Service team at 1-800-459-4409 for quick results to any issues that may arise.

If you have unpacked all your boxes, and checked for damage, please make sure not to mix components.

FOR YOUR SAFETY

RULES FOR SAFE OPERATION

BEFORE STARTING THE INSTALLATION, READ THIS ENTIRE GUIDE TO FAMILIARIZE YOURSELF WITH THE SAFETY AND LOCATION WARNINGS AND ASSEMBLY STEPS.

THE INSTALLATION OF ANY OF BLUE SKY OUTDOOR KITCHEN COMPONENTS NOT PERFORMED ACCORDING TO THE INSTRUCTIONS PRESENTED IN THIS GUIDE COULD VOID THE WARRANTY OF THE PRODUCT.

WARNINGS:

- Wear protective eye wear, and gloves during assembly.
- Always maintain a clean, organized work area.
- Note the listed weight capacities and do not overload the tray. Overloading could cause the tray to not function as intended.
- Do not push down on the tray or trash system when slides are extended. Excessive downward force when open may cause the product to not function as intended.

PARTS LIST

UNPACK PARTS, MAKING SURE ALL PIECES ARE PRESENT BEFORE ATTEMPTING TO ASSEMBLE.

DESCRIPTION (Items sold separately)	REF	Handle D	*Threaded Insert E	*M5 Bolt F	*M6 Bolt G
OKC1322PTS Pull Out Trash System	A	1	4	4	4
OKC1322MPT Medium Pull Out Tray	B	0	4	4	0
OKC2622LPT Large Pull Out Tray	C	0	4	4	0

*Can be ordered as replacement parts

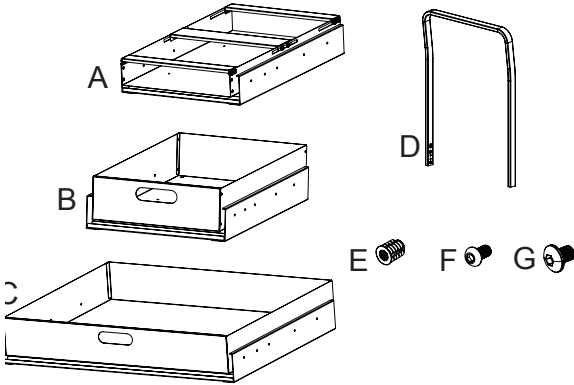

ASSEMBLY

TOOLS REQUIRED FOR ASSEMBLY

Included:

Hex key
Drill Bit

Not Included:

Pencil
Center Punch
Hammer
Drill

CABINET AND TOP SOLD SEPARATELY

After assembling cabinet and top per instructions, install the Pull Out Accessory using the installation instructions below.

Before you install the Pull Out Accessory make sure to remove contents of cabinet and shelves. Use your cabinet manual for shelf removal and reinstallation instructions.

PULL OUT TRASH SYSTEM ASSEMBLY

Place handle (D) around the front of the inside tray of the Pull Out Trash System (A) making sure the handle top angles away from the tray. Use four M6 bolts (G) to attach the handle from the inside of the tray. Finger tighten the bolts in place. Then tighten all the bolts using the hex key provided.

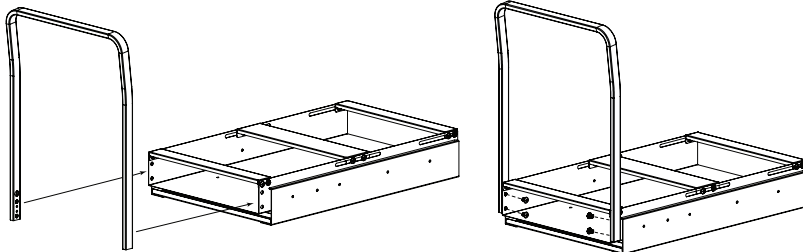

With the Pull Out Trash Bin Assembled loosen the eight bolts, two on each side of the sliding supports with the provided hex key. Place your trash bins(not included) into the Pull Out Trash System and adjust the sliding

supports to accommodate the bins. Tighten all eight bolts of the sliding supports with the provided hex key.

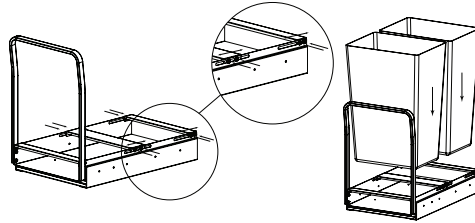

PULL OUT ACCESSORY INSTALLATION

(Medium and Large Pull Out Tray packaged fully assembled)

Align The Pull Accessory (OKC1322PTS, OKC1322MPS, OKC2622LPT) on the base of your Outdoor Kitchen Cabinet making sure the support base falls within the raised base of the cabinet.

Note: If Installing The Pull Out Medium Tray with The Pull Out Trash System or another Pull Out Medium Tray in the same cabinet align both items at the same time or align one all the way to the right or all the way to the left.

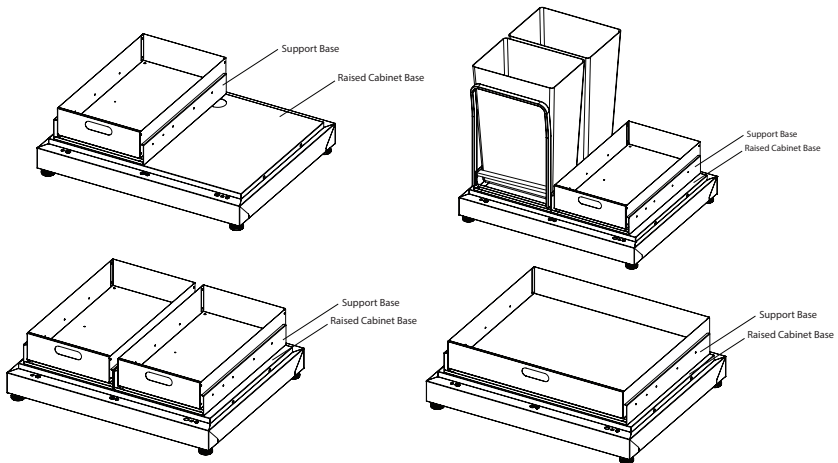

Cabinet walls omitted in images for clarity.

Note: When aligning your Pull Out Trash System make sure your trash bins (not included) are in place. When positioning the Large tray, you may have to lift the tray over and behind door hinges.

With your pull out accessory in its desired location make sure that the pull out tray and or trash system does not interfere with the closing of the cabinet door and that the tray and or trash system can slide in and out.

Once the location is confirmed, with a pencil mark the location of the support base onto the cabinet base.

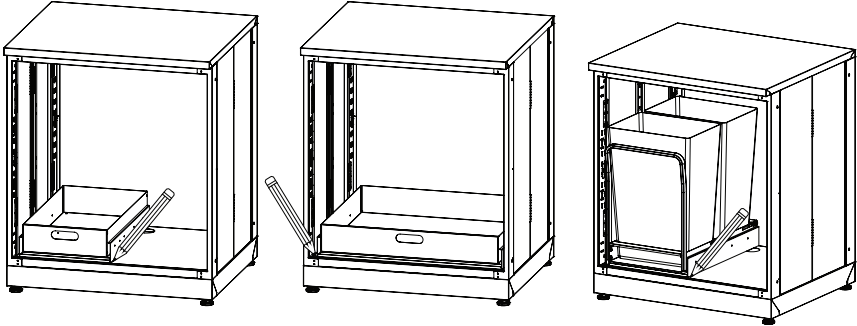

Now that the location of the support base is marked on your cabinet base it is time to remove the support base from the Pull Out Tray or Trash Bin(remove trash bins before the next step). Removing the support base is easier with two people. Pull out the tray or trash system from the support base enough to fully extend the slides. Push up on the black release lever on one side of the inner slide, while pushing down on the black release lever on the other side of the tray or trash system. While holding the levers in these positions, pull the tray outward, until it is released from the base.

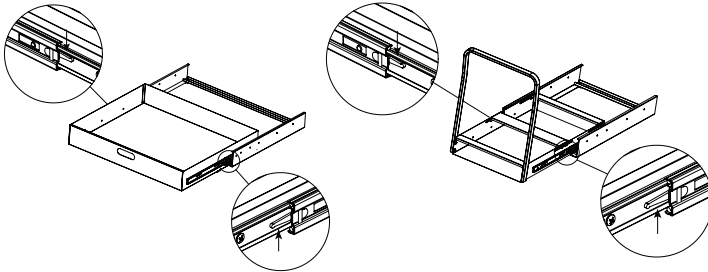

With the tray or trash system separated from the support base, align the support base to the pencil marks you previously made onto the cabinet base. Now that the support base is properly aligned, use a pencil to mark the center

of each of the four large mounting holes, two in the front and two in the back on the support base. Make sure the support base does not move while you are marking the holes and that the holes are marked in the center.

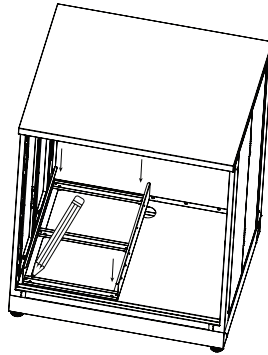

With a Center punch and hammer, tap a starter punch in the center of each of the 4 pencil marks that you marked to align with the four large mounting holes of the support base.

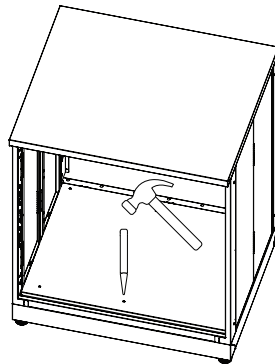

With a drill and provided 7mm drill bit place the drill bit tip into the punched guide you made to keep the drill bit on center. Drill through the cabinet base. Repeat on the remaining hole locations marked and punched.

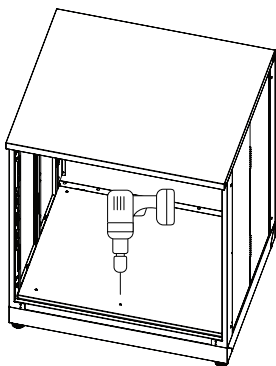

Note: After drilling the holes make sure to clean out the metal shavings from inside of the cabinet being cautious as sharp metal can cause injury.

With the provided Hex key, screw in four threaded inserts (E) into the four drilled holes.

Note: If the insert is not threading into the hole, you can redrill the hole, opening it up slightly.

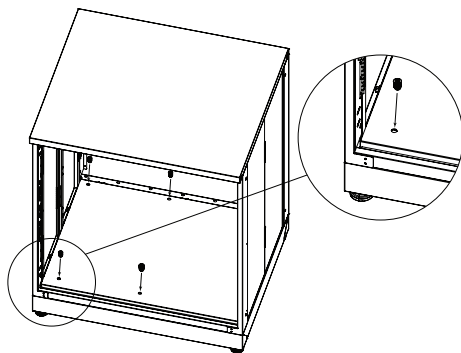

Line up the 4 large holes on the support base with the threaded inserts you just screwed into your cabinet base, making sure the slides of the support base face the front of the cabinet. Using the provided hex key screw four M5 bolts (F) through the support base and into the threaded inserts to secure the support base to the cabinet base.

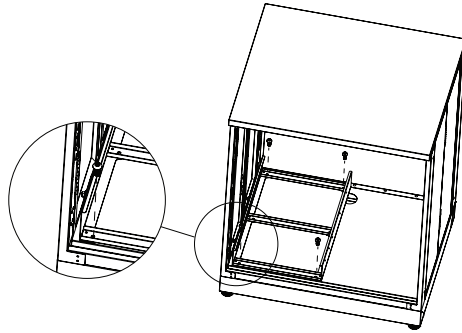

To install the tray of trash system back into the support base, extend the ball bearing slides in the support base, so they stick out beyond the front edge of the cabinet. Lift the tray or trash system into position so that the inner slides (attached to the tray or trash system) line up with the ball bearing slides inside the support base. Make sure they are seated properly. Then slide the tray into place. You should hear a small click when the slides are engaged. Close fully (the first time will require a firm closing) and then pull open to make sure they are properly engaged. The tray or trash system should not pull completely out.

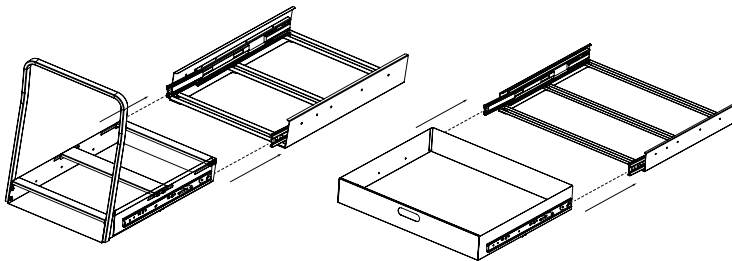

Note: Pull Out Tray and Pull Out Trash System can hold a Maximum of 40 lbs (18.14 kg).

CARE AND MAINTENANCE

To keep your cabinets looking clean and fresh, wash with fresh water, a mild detergent and a micro fiber cloth. Then rinse with clean water and dry with a soft cloth.

Do not use abrasive cleaners or sponges / pads that are abrasive, these products will dull the finish and harm the longevity of the product.

Check cabinets after hard rain. If water has penetrated the cabinet - wipe up moisture with a micro fiber cloth. Make sure all side button plugs and electrical cord grommets are in place.

Trapped moisture under cutting boards, rubber mats, metal trays or cans could lead to corrosion.

AVOID USING THESE CHEMICALS ON / AROUND THESE CABINETS:

Products that include strong acids or alkaline can damage your cabinets: Vinegars, white wine, mustard, tomato-based products, lemons, some carbonated beverages etc.

Chloride cleansers which include bleach or any other cleaning materials that contain bleach.

Muriatic acid (often used to clean tile / concrete).

ONE YEAR LIMITED WARRANTY

This product is warranted to the original purchaser of the product for a period of one (1) year from the date of receipt. This warranty applies to the failure of the product to operate as designed and excludes finishes.

If this product is defective, email service@blueskyoutdoorliving.com or call 1-800-459-4409 (Monday–Friday, 8:00 am–4:30 pm, CST). If the product is defective, we will replace the defective part at no cost to you. Please do not ship your product back to the store or to us unless we send you written instructions for return.

In the event it becomes necessary for your product to be returned, we will notify you how to proceed. A copy of your original purchase receipt must accompany the returned product.



WARNING

Cancer and Reproductive Harm – www.P65Warnings.ca.gov



DU TEMPS BIEN PASSÉ

Chez Blue Sky Outdoor Living, nous croyons à la valeur et aux avantages de passer du temps dans la nature. Nos produits sont conçus pour la cour de votre domicile, la terrasse, le camping, la plage ou lors de votre événement sportif préféré.

Vous pouvez compter sur Blue Sky Outdoor Living pour fournir des produits durables et faciles à utiliser qui amélioreront votre arrière-cour, votre prochain rassemblement en plein air ou votre prochaine aventure.

Connectez-vous avec nous @blueskyoutdoorliving



Remplissez les informations suivantes et conservez ce manuel d'utilisation pour référence future:

MODÈLE(S): _____

DATE D'ACHAT: _____

LIEU D'ACHAT: _____

NO DE REÇU: _____

Numéro de pièce: OKC1322PTS / OKC1322MPT / OKC2622LPT

POUR COMMENCER

Tous les articles sont inspectés avant de quitter l'usine et soigneusement emballés afin d'éviter tout dommage lors de l'expédition et de la manutention. Des dommages peuvent survenir lors de la manutention entre l'usine et votre domicile. Veuillez inspecter soigneusement chaque article avant l'assemblage et l'installation. Si vous constatez des dommages, communiquez avec notre équipe du service à la clientèle au 1 800 459-4409 pour obtenir un soutien rapide.

Après avoir déballé toutes vos boîtes et vérifié qu'il n'y a aucun dommage, assurez-vous de ne pas mélanger les composants.

POUR VOTRE SÉCURITÉ

MESURES DE SÉCURITÉ

AVANT DE COMMENCER L'INSTALLATION, VEUILLEZ LIRE CE GUIDE AU COMPLET POUR CONNAÎTRE LES CONSIGNES DE SÉCURITÉ ET D'EMPLACEMENT AINSI QUE LES ÉTAPES DE L'ASSEMBLAGE.

TOUS LES COMPOSANTS DE CUISINE EXTÉRIEURE BLUE SKY DOIVENT ÊTRE INSTALLÉS SELON LES INSTRUCTIONS PRÉSENTÉES DANS CE GUIDE, SANS QUOI LA GARANTIE DU PRODUIT POURRAIT ÊTRE ANNULÉE.

AVERTISSEMENTS :

- Portez des lunettes de protection et des gants pendant l'assemblage.
- Maintenez votre aire de travail propre et ordonnée.
- Prenez note des limites de poids indiquées et ne surchargez pas le plateau. Une surcharge pourrait empêcher le plateau de fonctionner comme prévu.
- Ne poussez pas le plateau ou le système de tri des déchets vers le bas lorsque les glissières sont allongées. Une force excessive vers le bas peut empêcher le produit de fonctionner comme prévu.

LISTE DES PIÈCES

DÉBALLEZ LES PIÈCES ET ASSUREZ-VOUS QU'IL N'EN MANQUE AUCUNE AVANT DE VOUS LANCER DANS L'ASSEMBLAGE.

DESCRIPTION (Articles vendus séparément.)	REF	Poignée D	* Douille filetée E	* Boulon M5 F	* Boulon M6 G
OKC1322PTS Système coulissant de tri des déchets	A	1	4	4	4
OKC1322MPT Plateau coulissant moyen	B	0	4	4	0
OKC2622LPT Grand plateau coulissant	C	0	4	4	0

* Ces pièces peuvent être commandées comme pièces de rechange.

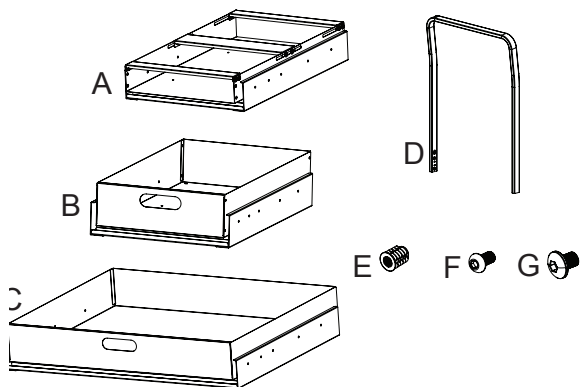

ASSEMBLAGE

OUTILS NÉCESSAIRES À L'ASSEMBLAGE

Inclus :

Clé hexagonale

Foret

Non inclus :

Crayon

Pointeau

Marteau

Perceuse

ARMOIRE ET COMPTOIR VENDUS SÉPARÉMENT

Après avoir assemblé l'armoire et le comptoir conformément aux instructions, installez l'accessoire coulissant en suivant les instructions d'installation ci-dessous.

Avant d'installer l'accessoire coulissant, assurez-vous de retirer le contenu de l'armoire et des tablettes. Reportez-vous au manuel sur les armoires pour obtenir les instructions de retrait et de réinstallation des tablettes.

ASSEMBLAGE DU SYSTÈME COULISSANT DE TRI DES DÉCHETS

Placez la poignée (D) à l'avant du plateau intérieur du système coulissant de tri des déchets (A) en veillant à ce que le dessus de la poignée soit éloigné du plateau. Utilisez quatre boulons M6 (G) pour fixer la poignée à l'intérieur du plateau. Serrez les boulons à la main. Serrez ensuite tous les boulons à l'aide de la clé hexagonale fournie.

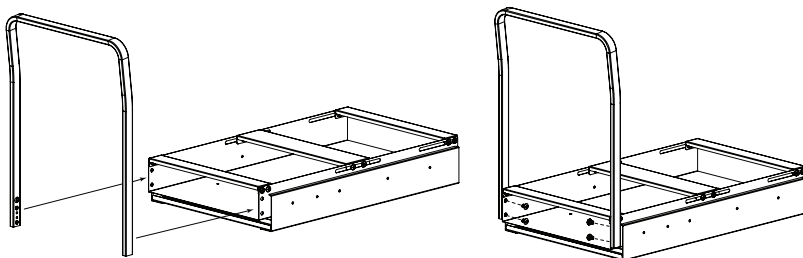

Lorsque l'assemblage est terminé, desserrez les huit boulons, deux de chaque côté des supports coulissants, avec la clé hexagonale fournie. Placez vos poubelles (non incluses) dans le système coulissant de tri des déchets et ajustez les supports coulissants en fonction de celles-ci. Serrez les huit boulons des supports coulissants à l'aide de la clé hexagonale fournie.

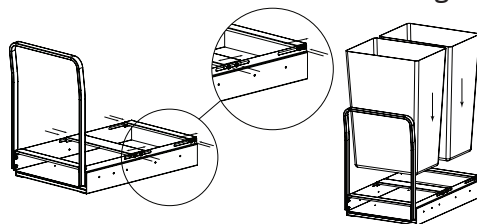

INSTALLATION DE L'ACCESSOIRE COULISSANT

(Plateaux coulissants moyen et grand, emballés entièrement assemblés)

Alignez l'accessoire coulissant (OKC1322PTS, OKC1322MPS, OKC2622LPT) avec la base de votre armoire de cuisine extérieure en vous assurant que la base de support se trouve dans la base surélevée de l'armoire.

Remarque : Si vous installez le plateau coulissant moyen avec le système coulissant de tri des déchets ou avec un autre plateau coulissant moyen dans la même armoire, alignez les deux articles en même temps ou alignez-en un complètement vers la droite ou l'autre complètement vers la gauche.

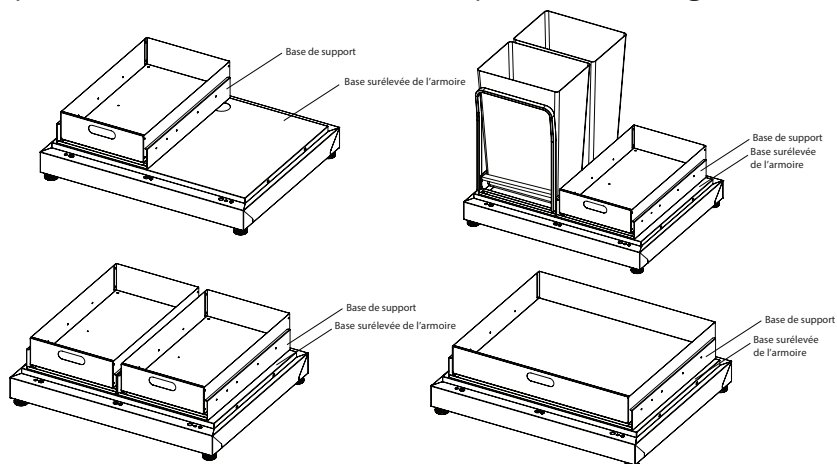

Les parois d'armoire sont omises dans les images par souci de clarté.

Remarque : Lors de l'alignement de votre système coulissant de tri des déchets, assurez-vous que vos poubelles (non incluses) sont en place. Pour positionner le grand plateau, vous devrez peut-être le soulever pour le placer derrière les charnières de la porte.

Placez l'accessoire coulissant à l'endroit souhaité et assurez-vous que le plateau coulissant et le système de tri des déchets ne gênent pas la fermeture de la porte de l'armoire et que le plateau et le système de tri des déchets peuvent coulisser librement.

Une fois l'emplacement confirmé, marquez au crayon l'emplacement de la base de support sur la base de l'armoire.

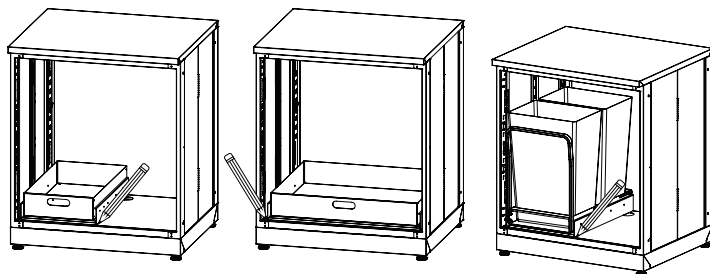

Maintenant que l'emplacement de la base de support est indiqué sur la base de l'armoire, séparez la base de support du plateau ou des poubelles (retirez les poubelles avant la prochaine étape). Il est plus facile de retirer la base de support avec l'aide d'une autre personne. Retirez suffisamment le plateau ou le système de tri des déchets de la base de support pour allonger complètement les glissières. Poussez le levier d'ouverture noir d'une glissière intérieure vers le haut, tout en poussant le levier d'ouverture noir de l'autre côté du plateau ou du système de tri des déchets vers le bas. Tout en maintenant les leviers dans ces positions, tirez le plateau vers l'extérieur jusqu'à ce qu'il soit libéré de la base.

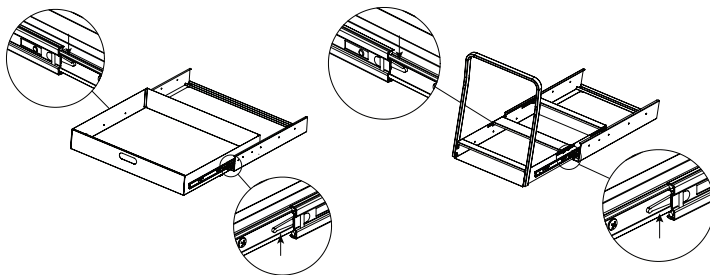

Une fois le plateau ou le système de tri des déchets séparé de la base de support, alignez la base de support avec vos marques de crayon sur la base de l'armoire. Maintenant que la base de support est bien alignée, utilisez un crayon pour marquer le centre des quatre grands trous de montage, deux à l'avant et deux à l'arrière de la base de support. Assurez-vous que la base de support ne bouge pas pendant que vous faites une marque au centre de chaque trou.

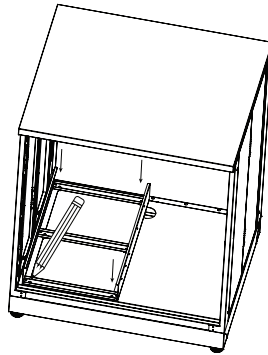

À l'aide d'un pointeau et d'un marteau, formez un trou de départ sur les quatre marques de crayon.

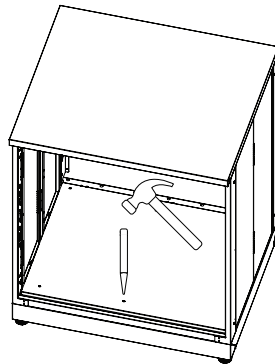

À l'aide d'une perceuse et du foret de 7 mm fourni, placez l'embout du foret dans le trou. Percez la base de l'armoire. Répétez l'opération sur les trois autres marques.

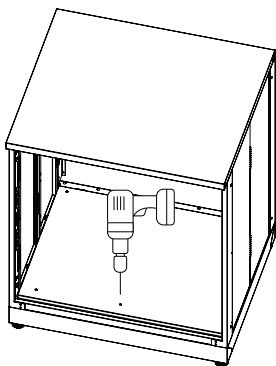

Remarque : Après avoir percé les trous, retirez prudemment les copeaux de métal de l'intérieur de l'armoire, car le métal tranchant peut causer des blessures.

Avec la clé hexagonale fournie, vissez quatre douilles filetées (E) dans les quatre trous percés.

Remarque : Si la douille n'entre pas dans le trou, repercez le trou légèrement plus large.

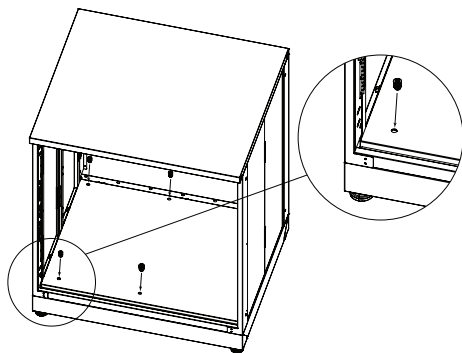

Alignez les quatre grands trous de la base de support avec les douilles filetées que vous venez de visser dans la base de l'armoire, en vous assurant que les glissières de la base de support font face à l'avant de l'armoire. À l'aide de la clé hexagonale fournie, vissez quatre boulons M5 (F) dans la base de support et dans les douilles filetées pour fixer la base de support à la base de l'armoire.

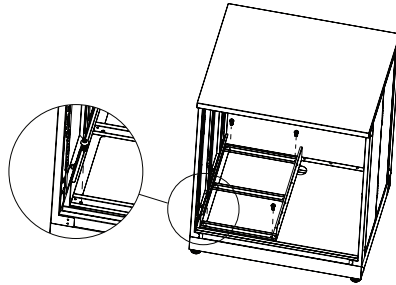

Pour installer le plateau du système de tri des déchets dans la base de support, allongez les glissières de roulement à billes de la base de support, de sorte qu'elles dépassent le rebord avant de l'armoire. Soulevez le plateau ou le système de tri des déchets de manière à ce que les glissières intérieures (fixées au plateau ou au système de tri des déchets) soient alignées avec les glissières de roulement à billes à l'intérieur de la base de support. Assurez-vous qu'elles soient bien fixées. Glissez ensuite le plateau en place. Vous devriez entendre un petit clic lorsque les glissières sont enclenchées. Fermez complètement le plateau (fermement la première fois), puis ouvrez-le pour vous assurer qu'il est bien inséré dans les glissières. Le plateau ou le système de tri des déchets ne devrait pas être complètement tiré à l'extérieur.

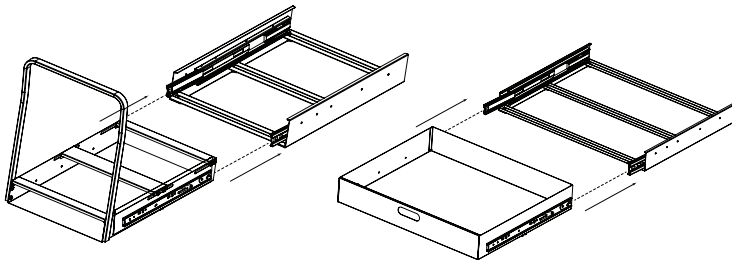

Remarque : La capacité de charge maximale du plateau et du système coulissant de tri des déchets est de 18,14 kg (40 lb).

ENTRETIEN ET PROTECTION

Pour que vos armoires gardent un aspect propre et net, lavez-les à l'eau fraîche, avec un détergent doux et un chiffon en microfibre. Rincez ensuite à l'eau propre et essuyez avec un chiffon doux.

N'utilisez pas de nettoyeurs, d'éponges ou de tampons abrasifs, car ces produits ternissent le fini et nuisent à la longévité du produit.

Vérifiez les armoires après une forte pluie. Si de l'eau s'est infiltrée dans l'armoire, essuyez les zones humides avec un chiffon en microfibre. Assurez-vous que toutes les fiches des boutons latéraux et les passe-fils électriques sont en place.

L'humidité retenue sous les planches à découper, les tapis en caoutchouc, les plateaux métalliques ou les boîtes de conserve peut entraîner de la corrosion.

ÉVITEZ D'UTILISER CES PRODUITS CHIMIQUES SUR OU À PROXIMITÉ DES ARMOIRES :

Les produits contenant des acides ou des alcalins forts peuvent endommager vos armoires : Vinaigres, vin blanc, moutarde, produits à base de tomates, citron, certaines boissons gazeuses, etc.

Nettoyants à base de chlorure, y compris l'eau de Javel ou tout autre produit nettoyant contenant de l'eau de Javel.

Acide chlorhydrique (souvent utilisé pour nettoyer les carreaux et le béton).

GARANTIE LIMITÉE DE UN AN

Ce produit est garanti à l'acheteur original du produit pour une période de (1) an à compter de la date du reçu. Cette garantie s'applique au défaut de fonctionnement du produit comme conçu et exclut toutes les finitions peintes.

Si ce produit est défectueux, envoyez un courriel à service@blueskyoutdoorliving.com ou appelez le 1-800-459-4409 (du lundi au vendredi, de 8h00 à 16h30, HNC). Si le produit est défectueux, nous remplacerons la pièce défectueuse gratuitement. Veuillez ne pas renvoyer votre produit au magasin ou à nous, sauf si nous vous envoyons des instructions écrites pour le retour.

Dans le cas où le retour de votre produit s'avérerait nécessaire, nous vous informerons de la marche à suivre. Une copie de votre reçu d'achat original doit accompagner le produit retourné.



AVERTISSEMENT

Cancer et dangers pour la reproduction – www.P65Warnings.ca.gov



TIEMPO BIEN INVERTIDO

En Blue Sky Outdoor Living creemos en la importancia y los beneficios de pasar tiempo en la naturaleza. Nuestros productos están diseñados para el jardín de su casa, un campamento, la playa o para seguir de cerca su evento deportivo favorito.

Puede confiar en que Blue Sky Outdoor Living ofrece productos duraderos y fáciles de usar que mejorarán su patio y sus reuniones o aventuras al aire libre.

Conéctese con nosotros @blueskyoutdoorliving



Complete la siguiente información y conserve este manual como referencia futura:

MODELO(S):

FECHA DE COMPRA:

LUGAR DE COMPRA:

RECIBO DE COMPRA N°:

Número de parte: OKC1322PTS / OKC1322MPT / OKC2622LPT

INTRODUCCIÓN

Todos los artículos se inspeccionan antes de salir de fábrica y se embalan cuidadosamente para evitar cualquier daño durante el envío y la manipulación. En ocasiones, pueden producirse daños durante la manipulación en el trayecto entre la fábrica y su hogar. Inspeccione cada artículo con cuidado antes de ensamblarlo e instalarlo. Si descubre algún daño, llame a nuestro equipo de Atención al Cliente al 1-800-459-4409 para resolver cualquier problema que pueda surgir con rapidez.

Una vez que haya desembalado todas las cajas y comprobado que no presentan daños, asegúrese de no mezclar las piezas.

PARA SU SEGURIDAD

REGLAS PARA UN USO SEGURO

ANTES DE COMENZAR LA INSTALACIÓN, LEA ESTA GUÍA COMPLETA PARA FAMILIARIZARSE CON LAS ADVERTENCIAS DE SEGURIDAD Y UBICACIÓN Y CON LOS PASOS DE ENSAMBLAJE.

LA INSTALACIÓN DE CUALQUIERA DE LOS COMPONENTES DE COCINA PARA EXTERIORES BLUE SKY QUE NO SE EFECTÚE DE ACUERDO CON LAS INSTRUCCIONES PRESENTADAS EN ESTA GUÍA PODRÍA INVALIDAR LA GARANTÍA DEL PRODUCTO.

ADVERTENCIA:

- Utilice gafas protectoras y guantes durante el ensamblado.
- Siempre mantenga el área de trabajo limpia y organizada.
- Tenga en cuenta las limitaciones de peso indicadas y no sobrecargue la bandeja. La sobrecarga puede hacer que la bandeja no funcione según lo previsto.
- No presione hacia abajo la bandeja ni el sistema de extracción de basura cuando las guías estén extendidas. La aplicación de una fuerza descendente excesiva cuando el sistema está abierto puede hacer que el producto no funcione según lo previsto.

LISTA DE PIEZAS

DESEMBALE LAS PIEZAS Y ASEGÚRESE DE QUE ESTÉN TODAS PRESENTES ANTES DE COMENZAR EL ENSAMBLADO.

DESCRIPCIÓN (Los artículos se venden por separado)	REF	Manija D	*Inserto roscado E	*Perno M5 F	*Perno M6 G
OKC1322PTS Sistema de recolección de residuos extraíble	A	1	4	4	4
OKC1322MPT Bandeja extraíble mediana	B	0	4	4	0
OKC2622LPT Bandeja extraíble grande	C	0	4	4	0

*Pueden solicitarse como piezas de repuesto

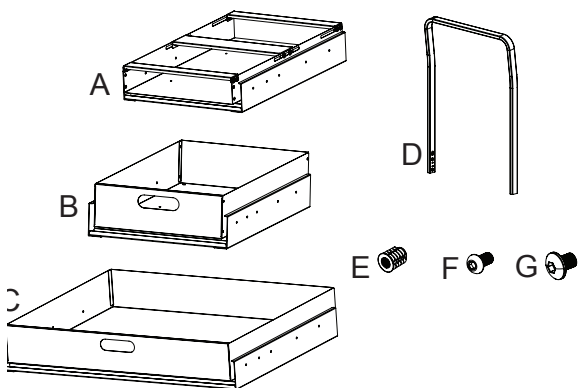

ENSAMBLADO

HERRAMIENTAS NECESARIAS PARA EL ENSAMBLADO

Incluidas:

Llave Allen

Broca

No incluidas:

Lápiz

Punzón

Martillo

Taladro

EL ARMARIO Y LA ENCIMERA SE VENDEN POR SEPARADO

Después de ensamblar el armario y la encimera según las instrucciones, instale el accesorio extraíble siguiendo las instrucciones de instalación que figuran a continuación.

Antes de instalar el accesorio extraíble, asegúrese de retirar el contenido del armario y los estantes. Consulte el manual del armario para obtener instrucciones sobre cómo retirar los estantes y volver a colocarlos.

ENSAMBLADO DEL SISTEMA DE RECOLECCIÓN DE RESIDUOS EXTRAÍBLE

Coloque la manija (D) alrededor de la parte delantera de la bandeja interna del sistema de recolección de residuos extraíble (A) y asegúrese de que la parte superior de la manija quede alejada de la bandeja. Utilice cuatro pernos M6 (G) para fijar la manija desde el interior de la bandeja. Ajuste los pernos con los dedos. A continuación, apriete todos los pernos con la llave Allen proporcionada.

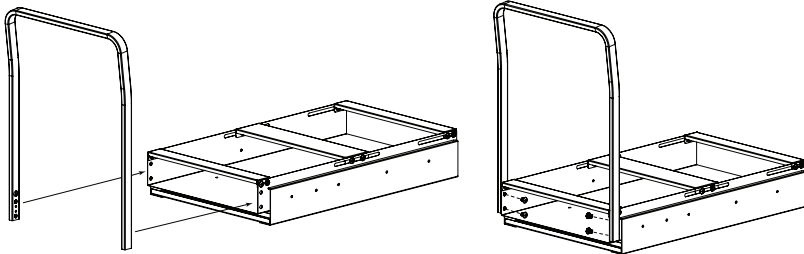

Con el cubo para residuos extraíble ensamblado, afloje los ocho pernos, dos a cada lado de los soportes deslizantes, con la llave Allen suministrada. Coloque los cubos para residuos (no incluidos) en el sistema de recolección

de residuos extraíble y ajuste los soportes deslizantes para acomodar los cubos. Apriete los ocho pernos de los soportes deslizantes con la llave Allen suministrada.

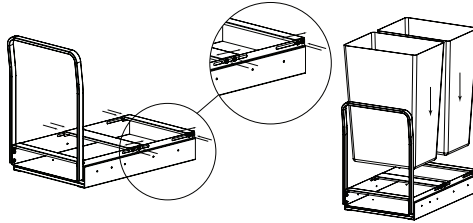

INSTALACIÓN DEL ACCESORIO EXTRAÍBLE

(Las bandejas extraíbles mediana y grande se embalan completamente ensambladas)

Alinee el accesorio extraíble (OKC1322PTS, OKC1322MPS, OKC2622LPT) en la base del armario de cocina para exteriores y asegúrese de que la base de soporte se encuentre dentro de la base elevada del armario.

Nota: Si instala la bandeja mediana extraíble con el sistema de recolección de residuos extraíble u otra bandeja mediana extraíble en el mismo armario, alinee ambos elementos al mismo tiempo o alinee uno en el extremo derecho o en el extremo izquierdo.

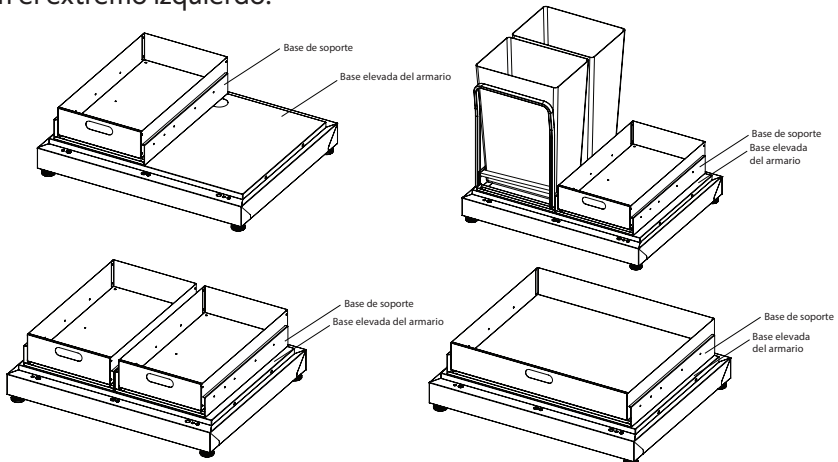

Las paredes del armario se omiten en las imágenes para mayor claridad.

Nota: Al alinear el sistema de recolección de residuos extraíble, asegúrese de que los cubos para residuos (no incluidos) estén en su lugar. Al colocar la bandeja grande, es posible que tenga que levantar la bandeja por encima y por detrás de las bisagras de la puerta.

Con el accesorio extraíble en la ubicación deseada, asegúrese de que la bandeja extraíble o el sistema de recolección de residuos extraíble no interfieran con el cierre de la puerta del armario y que la bandeja o el sistema de recolección de residuos extraíble puedan deslizarse hacia adentro y hacia afuera.

Una vez confirmada la ubicación, marque con un lápiz la ubicación de la base de soporte en la base del armario.

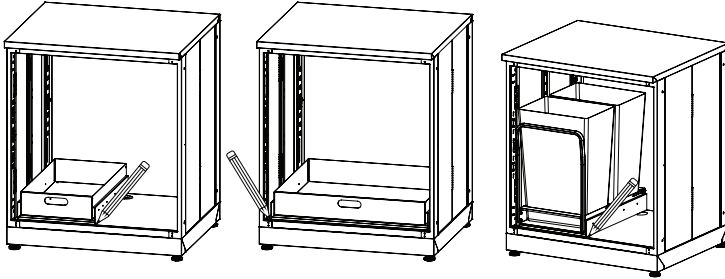

Ahora que la ubicación de la base de soporte está marcada en la base del armario, retire la base de soporte de la bandeja extraíble o el cubo para residuos (retire los cubos para residuos antes del paso siguiente). Quitar la base de apoyo es más fácil si lo hacen dos personas. Tire de la bandeja o del sistema de recolección de residuos desde la base del soporte lo suficiente como para extender las guías por completo. Levante la palanca negra de desbloqueo de un lado de la guía interior, mientras baja la palanca negra de desbloqueo del otro lado de la bandeja o del sistema de recolección de residuos. Mientras mantiene las palancas en estas posiciones, tire de la bandeja hacia afuera hasta que se libere de la base. .

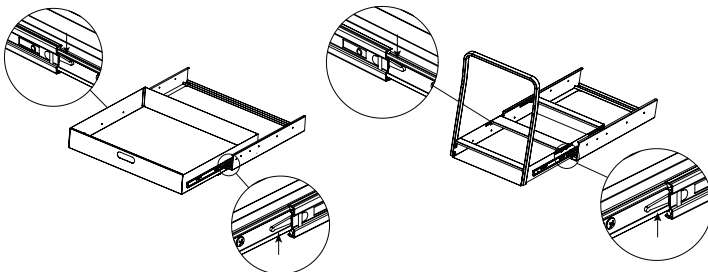

Con la bandeja o el sistema de recolección de residuos separados de la base del soporte, alinee la base del soporte con las marcas de lápiz que hizo antes en la base del armario. Ahora que la base del soporte está correctamente alineada, utilice un lápiz para marcar el centro de cada uno de los cuatro orificios de montaje grandes, dos en la parte delantera y dos en la parte posterior de la base de soporte. Asegúrese de que la base de soporte no se mueva mientras está marcando los orificios y que los orificios estén marcados en el centro.

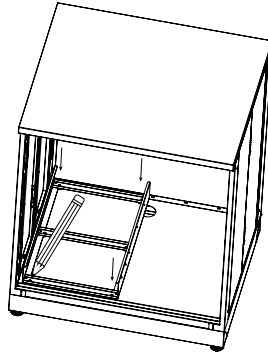

Con un punzón y un martillo, marque el centro de cada una de las 4 marcas de lápiz que hizo para alinearlos con los cuatro orificios de montaje grandes de la base de soporte.

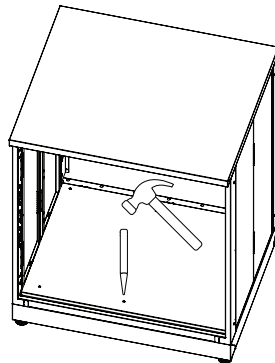

Con un taladro y una broca de 7 mm, coloque la punta de la broca en la marca del punzón para mantener la broca en el centro. Perfóre a través de la base de la alacena. Repita el procedimiento en las ubicaciones restantes de los orificios marcados.

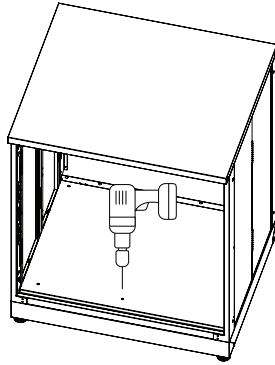

Nota: Después de perforar los orificios, asegúrese de eliminar las virutas metálicas del interior de la alacena, ya que el metal afilado puede causar lesiones.

Con la llave Allen provista, enrosque cuatro insertos roscados (E) en los cuatro orificios perforados.

Nota: Si el inserto no se enrosca en el orificio, puede volver a taladrar el orificio y abrirlo levemente.

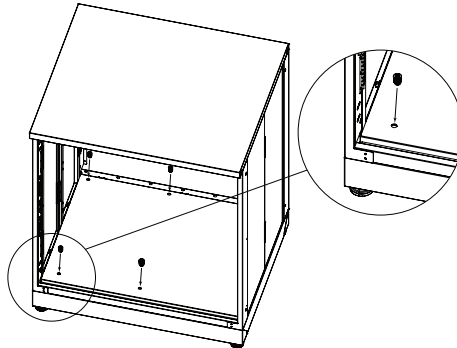

Alinee los 4 orificios grandes de la base de soporte con los insertos roscados que acaba de atornillar a la base del armario y asegúrese de que las guías de la base de soporte estén orientadas hacia la parte delantera del armario. Utilice la llave Allen provista para atornillar cuatro pernos M5 (F) a través de la base de soporte y en los insertos roscados para asegurar la base de soporte a la base del armario.

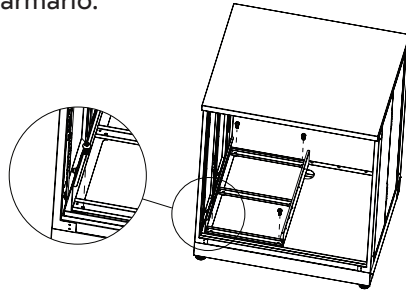

Para volver a colocar la bandeja del sistema de recolección de residuos en la base de soporte, extienda las guías con cojinetes de bolas de la base de soporte para que sobresalgan del borde frontal del armario. Levante la bandeja o el sistema de recolección de residuos hasta su posición, de modo que las guías internas (fijadas a la bandeja o al sistema de recolección de residuos) se alineen con las guías con cojinetes de bolas dentro de la base de soporte. Asegúrese de que estén bien asentadas. Luego, deslice la bandeja hasta su lugar. Cuando las guías se acoplen, escuchará un pequeño clic. Cierre por completo (la primera vez deberá hacerlo con firmeza) y luego abra para asegurarse de que se acoplaron correctamente. No debe extraer la bandeja o el sistema de recolección de residuos por completo.

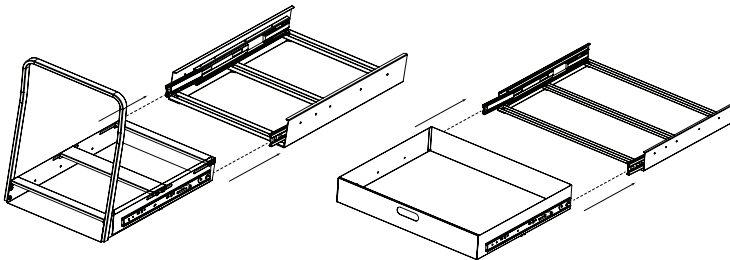

Nota: La bandeja extraíble y el sistema de recolección de residuos extraíble pueden contener un máximo de 40 libras (18.14 kg).

CUIDADO Y MANTENIMIENTO

Para que los armarios mantengan un aspecto limpio y fresco, lávelos con agua dulce, un detergente suave y un paño de microfibra. Luego, enjuague con agua limpia y seque con un paño suave.

No utilice limpiadores ni esponjas o paños abrasivos, estos productos opacarán el acabado y afectarán la durabilidad del producto.

Revise los armarios después de una lluvia intensa. Si entró agua en el armario, séquelo con un paño de microfibra. Asegúrese de que todos los enchufes de los botones laterales y los ojales de los cables eléctricos estén en su sitio.

La humedad retenida bajo las tablas de cortar, las alfombrillas de goma, las bandejas metálicas o las latas puede provocar corrosión.

EVITE EL USO DE ESTOS PRODUCTOS QUÍMICOS DENTRO O ALREDEDOR DE LOS ARMARIOS:

Los productos que contienen ácidos fuertes o alcalinos pueden dañar los armarios: Vinagres, vino blanco, mostaza, productos a base de tomate, limones, algunas bebidas carbonatadas, etc.

Limpiadores con cloruro que incluyen lejía o cualquier otro producto de limpieza que contenga lejía.

Ácido muriático (a menudo se utiliza para limpiar azulejos y hormigón).

GARANTÍA LIMITADA DE 1 AÑO

El producto cuenta con una garantía de (1) uno año 1 para el comprador original a partir de la fecha de recepción del producto. La garantía incluye el mal funcionamiento del producto y no incluye los acabados de pintura.

Si este producto es defectuoso, envíe un correo electrónico a service@blueskyoutdoorliving.com o llame a 1-800-459-4409 (de lunes a viernes, de 08:00 a.m. a 04:30 p.m., CST) Si el producto es defectuoso, reemplazaremos la pieza defectuosa sin costo para usted. No devuelva su producto a la tienda ni a nosotros, a menos que le enviemos instrucciones escritas para su devolución.

En caso de que sea necesario devolver su producto, le notificaremos cómo proceder. El producto devuelto se debe acompañar con una copia de su recibo de compra original.



ADVERTENCIA

Cancer y daño reproductivo – www.P65Warnings.ca.gov



BLUE SKY[®]

OUTDOOR LIVING

Imported by / Importé par / Importado por

Quality Craft
Romeoville, IL 60446
service@blueskyoutdoorliving.com
1-800-459-4409
www.blueskyoutdoorliving.com

Made in China / Fabriqué en Chine / Hecho en China



@blueskyoutdoorliving
Patent pending
Brevet en instance
Patente pendiente

OKC1322PTS/OKC1322MPS/
OKC2622LPT-12/23