

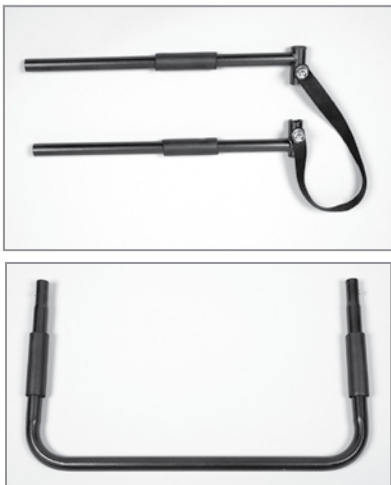

P569-00
easy-up bed rail
with support bar
assembly instructions

part check

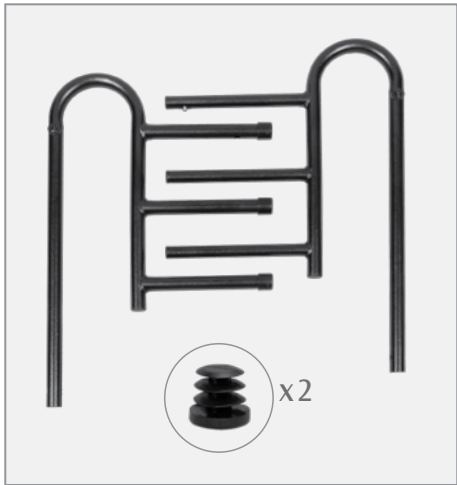

bed rail assembly

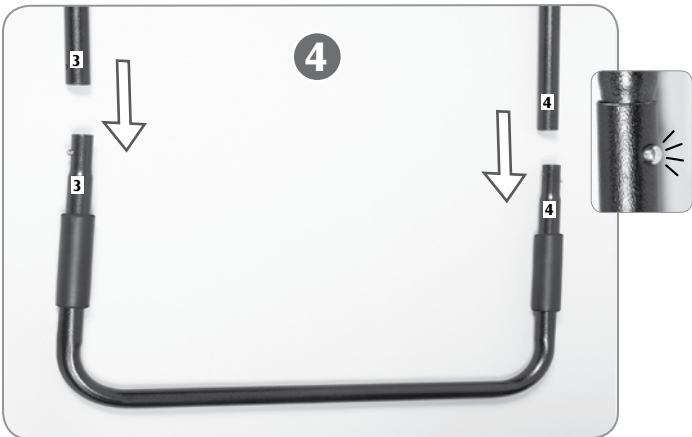
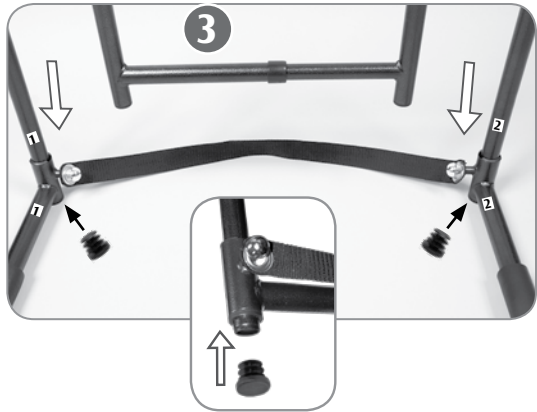
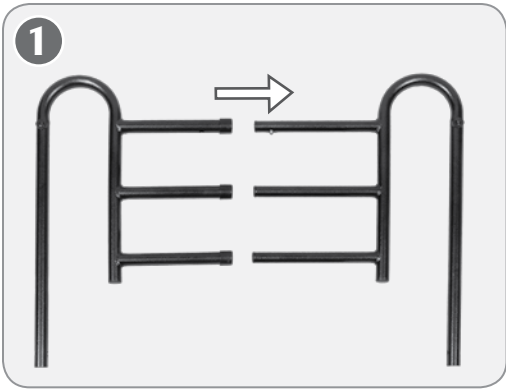

support bar assembly

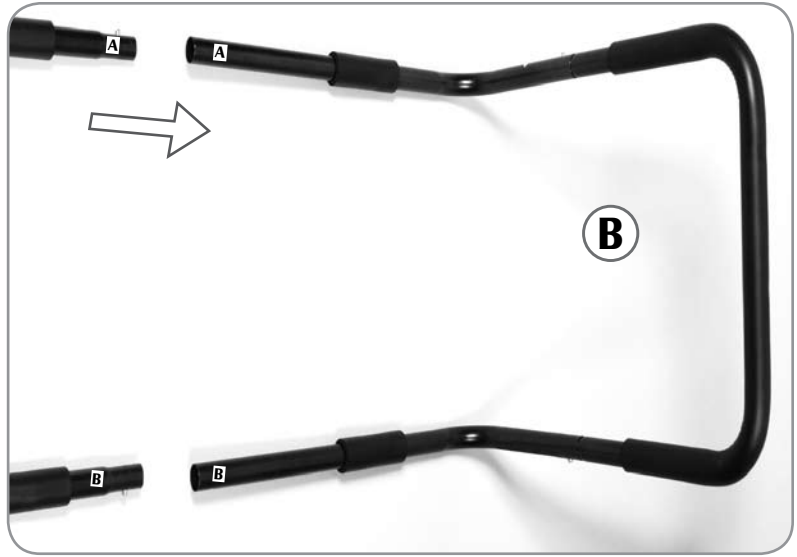
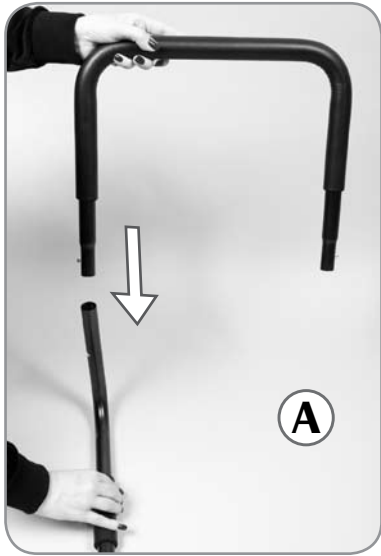

1



2



3



WARNING

THIS BED RAIL IS NOT TO BE USED AS A RESTRAINT. USING BED RAIL AS RESTRAINT CAN PLACE A PATIENT'S SAFETY AT RISK.

CONDITIONS SUCH AS AGITATION, DILIRIUM, CONFUSION, PAIN, HYPOXIA, OR NEEDING TO GO TO THE BATHROOM CAN CAUSE A BED RAIL USER TO ATTEMPT TO CLIMB OVER, AROUND, BETWEEN, OR THROUGH THE RAILS, OR OVER THE FOOTBOARD, POSSIBLY CAUSING DEATH OR INJURY. BED RAIL USER SHOULD BE MONITORED TO MAKE SURE SUCH ACTIONS DO NOT OCCUR AND TO GIVE HELP IF NECESSARY.

THE U.S. CONSUMER PRODUCT SAFETY COMMISSION A WARNS AGAINST PLACING BABIES TO SLEEP IN ADULT BEDS. DO NOT PLACE BABIES IN BED FITTED WITH BED RAILS. DO NOT ALLOW CHILDREN TO PLAY ON OR AROUND BED RAILS. THESE BED RAILS ARE NOT TO BE USED TO PREVENT CHILDREN FROM FALLING OUT OF BED.

IF GAP BETWEEN BED RAIL AND MATTRESS IS MORE THAN 2" RE-ADJUST SO THE BED RAIL IS FLUSH AGAINST THE MATTRESS.

BED RAIL USERS SHOULD NEVER ATTEMPT TO CLIMB OVER, AROUND, BETWEEN OR THROUGH THE RAILS OR OVER THE FOOTBOARD. ASSURE THAT A CAREGIVER IS AVAILABLE TO ASSIST THE BED RAIL USER IN LOWERING THE BAR WHEN THEY NEED TO GET OUT OF BED.

If this item is being purchased for someone, be sure to explain the benefits and the dangers of bed rails

USE INSTRUCTIONS



CAUTION! To avoid injury assure that your extremities and those of others are away from the bed rail bars when raising or lowering.

TO LOWER (WITH FOOT):

1. Hold top of bed rail as shown – do not put limbs through the rails
2. Minding your knee, press down on the strap with your foot and gently lower rail



TO LOWER (WITH HAND):

1. Hold top of bed rail as shown – do not put limbs through the rails
2. While holding top of bedrail, pull strap towards you and gently lower rail



TO RAISE:

1. Hold top of bedrail as shown
2. Slowly lift until both pins snap into holes
3. Test to assure the bedrail is secure

Carex Health Brands

© 2009 Carex Health Brands
PO Box 2526 • Sioux Falls, SD 57101-2526
Phone: 800-328-2935
www.carex.com 40-P569-00_00

¡PRECAUCIÓN!

ESTE BARANDAL DE CAMA NO SE DEBE USAR COMO PROTECCIÓN. UTILIZAR UN BARANDAL DE CAMA COMO PROTECCIÓN PUEDE PONER LA SEGURIDAD DE LOS PACIENTES EN PELIGRO.

CONDICIONES TALES COMO AGITACIÓN, DELIRIO, CONFUSIÓN, DOLOR, HIPOXIA O NECESIDAD DE IR AL BAÑO, PUEDEN CAUSAR QUE EL USUARIO DEL BARANDAL DE CAMA INTENTE SALTARLO, RODEARLO, PASARSE ENTRE O A TRAVÉS DEL BARANDAL, O SOBRE EL PIE DE LA CAMA, CAUSÁNDOLE POSIBLEMENTE LESIONES O LA MUERTE. SE DEBE MONITOREAR AL USUARIO DEL BARANDAL PARA ASEGURARSE QUE NO SE PRODUZCAN TALES ACCIONES Y PARA BRINDARLE AYUDA DE SER NECESARIO.

SI EL ESPACIO ENTRE LA BARANDILLA DE LA CAMA Y EL COLCHÓN ES MÁS QUE 2 PULGADAS, AJÚSTELO DE NUEVO PARA QUE LA BARANDILLA DE LA CAMA SE AJUSTE CONTRA EL COLCHÓN.

LA COMISIÓN DE SEGURIDAD DE PRODUCTOS DE CONSUMO DE E.U. ADVIERTE SOBRE EL PELIGRO DE ACOSTAR A LOS NIÑOS EN CAMAS PARA ADULTOS. NO ACUESTE A LOS BEBÉS EN CAMAS PROVISTAS DE BARANDALES. ESTOS BARANDALES NO SE DEBEN UTILIZAR PARA EVITAR QUE LOS NIÑOS DE CAIGAN DE LA CAMA.

LOS USUARIOS DE LOS BARANDALES DE CAMA NO DEBEN INTENTAR NUNCA SALTARLOS, RODEARLOS, PASAR ENTRE O A TRAVÉS DEL BARANDAL O SOBRE EL PIE DE LA CAMA. ASEGÚRESE DE QUE ESTÉ DISPONIBLE UN CUIDADOR PARA AYUDAR AL USUARIO DEL BARANDAL A BAJAR LA BARRA CUANDO NECESITE BAJARSE DE LA CAMA.

Si alguien compra el artículo, asegúrese de explicarle los beneficios y los peligros de los barandales

INSTRUCCIONES DE USO



¡PRECAUCIÓN! Para evitar lesiones asegúrese que tanto sus extremidades como las de los demás estén lejos del barandal cuando lo suba o lo baje.

PARA BAJARLO (CON EL PIE):

1. Sostenga la parte superior del barandal como se muestra-No se meten los miembros entre las barandiles.
2. Cuidando su rodilla, presione la correa con el pie hacia abajo y baje suavemente el barandal.

PARA BAJARLO (CON LA MANO):

1. Sostenga la parte superior del barandal como se muestra-No se meten los miembros entre las barandiles.
2. Mientras que agarre la parte superior de la barandiles, tire de la correa hacia su cuerpo y baje suavemente el barandal.

PARA SUBIRLO:

1. Sujete la parte superior del barandal como se muestra
2. Levántelo lentamente hasta que ambos pasadores encajen en los agujeros haciendo
3. Pruébalo para asegurarse que el barandal está bien sujeto

