

STANO.

Robinet mitigeur mural encastré 2 trous PIZO (G18E)

Notice de montage

A lire avant installation puis conserver



1 GARANTIE

Une garantie légale de 2 ans s'applique à ce produit. Pour plus d'informations, consultez les conditions générales de vente de votre revendeur.

2 CARACTERISTIQUES DU PRODUIT

Robinet mitigeur mural encastré G18E

2.1 DIMENSIONS EN MM :

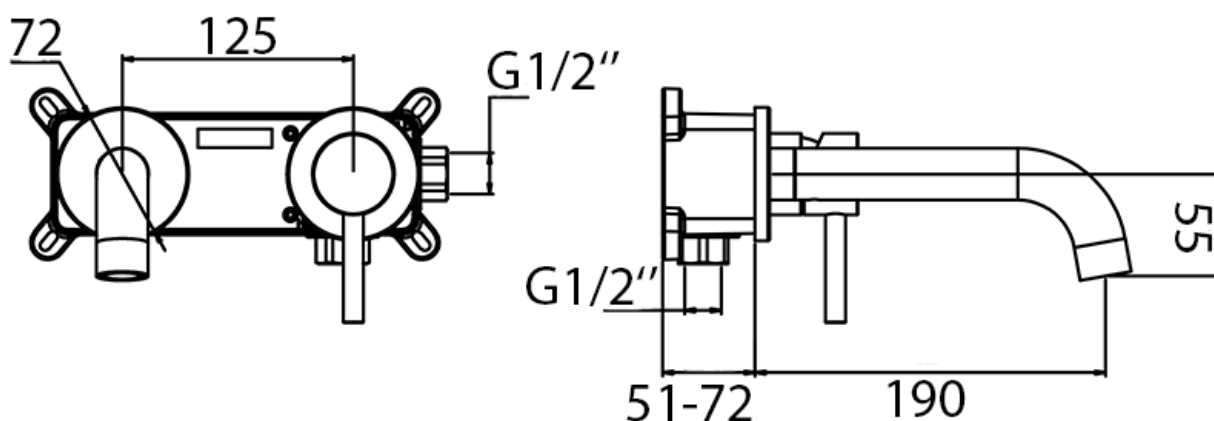

2.2 CONDITIONS D'UTILISATION :

- Pression hydraulique : Minimum 0.2 bar ; Maximum 6.0 bar
 - Installer un réducteur ou limiteur de pression (non fourni) si la pression de l'installation est supérieure à la limite
- Conforme à la norme NF EN 200 : Robinets simples et mélangeurs pour les systèmes d'alimentation en eau des types 1 et 2

3 CONTENU

No	Piece	Qté
1	Corps de mitigeur	1
2	Niveau à bulle	1
3	Caches/protections	2
4	Tube robinet	1
5	Vis	1
6	Rosace	1
7	Poignée	1
8	Cartouche	1
9	Tube de sortie	1
10	Clé allen	1

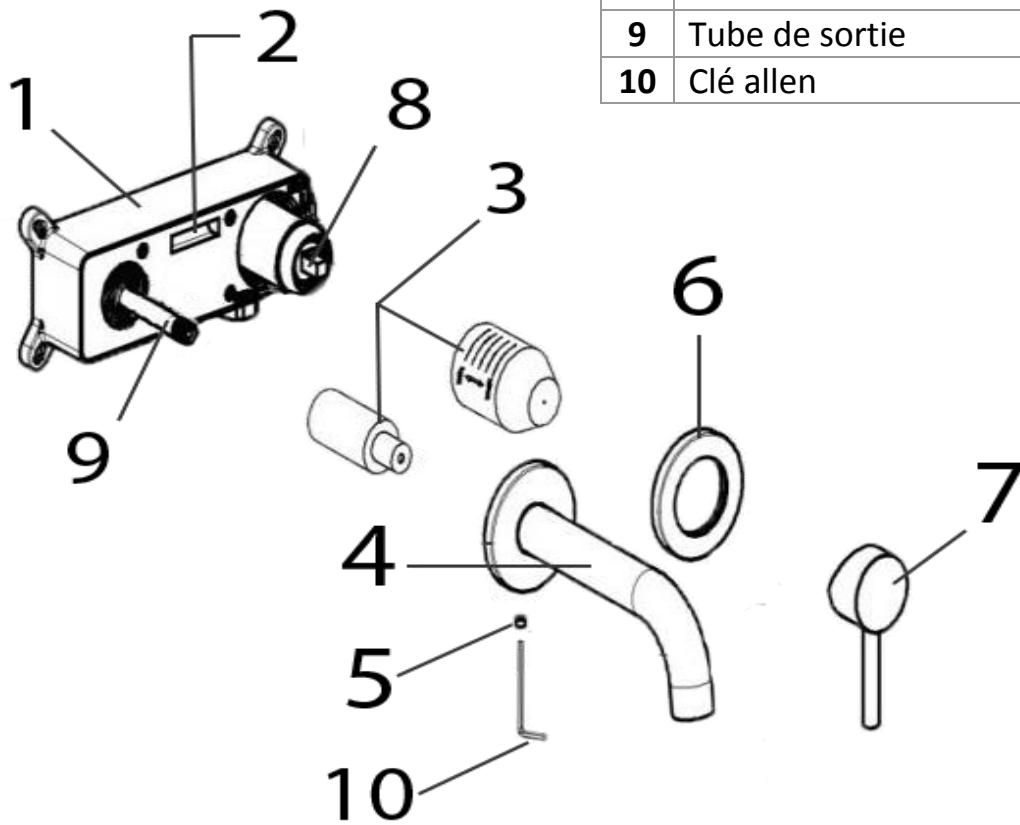

4 FONCTIONNEMENT

Description du fonctionnement du produit

La poignée contrôle le débit et la température de l'eau de sortie :

Lorsque la poignée est en position A, le débit est nul

Tirer la poignée vers le haut augmente progressivement le débit de sortie

La poignée atteint un point de blocage en position B, ce qui correspond au fonctionnement en débit maximal

Lorsque la poignée est en position C, l'eau en sortie a une température d'environ 38°C.

Tourner dans le sens des aiguilles d'une montre augmente la température de l'eau de sortie, jusqu'à la position maximale (D) correspondant à la température maximale de l'eau de sortie.

Tourner dans le sens inverse des aiguilles d'une montre diminue la température de cette dernière, jusqu'à la position maximale (E), correspondant à la température minimale de l'eau de sortie.

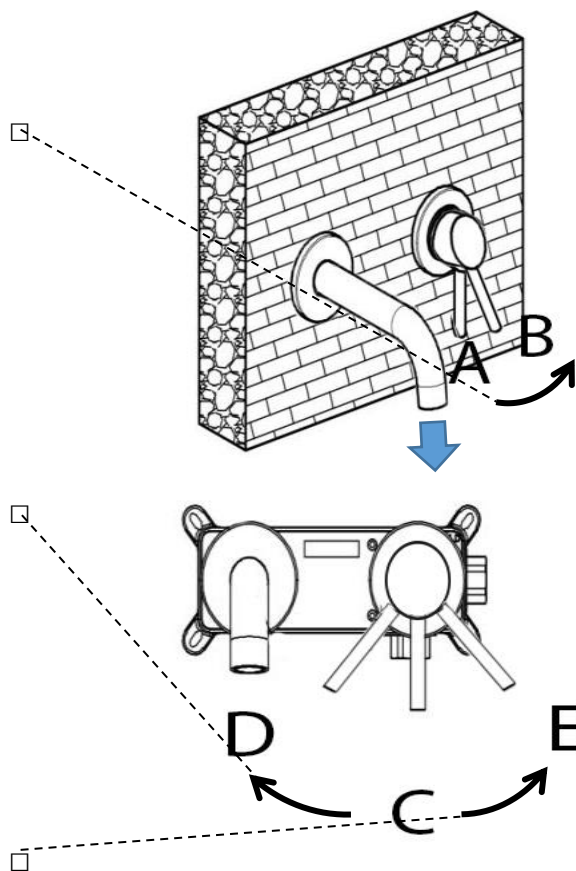

5 AVANT L'INSTALLATION

Attention cette notice se concentre sur l'installation du robinet mitigeur, elle ne couvre pas la technique du recouvrement

- Vérifier que les conditions d'alimentation respectent bien les conditions d'utilisation du produit (mentionnées précédemment)
- Manier le produit avec soin
 - Veiller en particulier à éviter le moindre choc, contact ou frottement avec une autre surface (tels pince, vis, clé) susceptibles de provoquer d'éventuelles rayures de la finition
- Se munir de :
 - Clé plate réglable ou jeu de clés
 - Chiffon
 - Bassine
 - Crayon

- Perceuse avec foret adapté à votre mur et au diamètre de vos chevilles
- Chevilles et vis de fixation adaptées à votre mur
- Tournevis
- Maillet
- Teflon ou filasse
- Fermer l'alimentation d'eau principale, puis vidanger l'eau restante en ouvrant vos robinets
- AVANT DE DÉBUTER TOUT TRAVAUX VIEILLER À BIEN DÉTERMINER LA POSITION OÙ VOUS SOUHAITEZ POSITIONNER LE MITIGEUR
 - Vous devez pouvoir installer des arrivées d'eau à proximité
 - Rien ne doit bloquer le mouvement de la poignée
- La connexion se fait à l'aide de
 - Deux prises mâles ½" pour les arrivées d'eau froide et eau chaude
 - Veuillez-vous munir en conséquence des tuyaux à embouts correspondants ou d'adaptateurs
- La fixation du robinet se fait à l'aide de chevilles et vis de fixation
 - Celles-ci ne sont pas fournies
 - Elles dépendent du type de mur sur lequel vous souhaitez monter votre robinet
- Vous devez prévoir une profondeur de 51 à 72mm entre votre mur et votre recouvrement. Cela doit assurer à la cartouche de dépasser du recouvrement et de pouvoir être connectée à la poignée. Aidez-vous également pour cela des indications de profondeur minimale et maximale présentes sur le cache.
- Repérer à l'arrière de votre lavabo les orifices A et B comme suit :

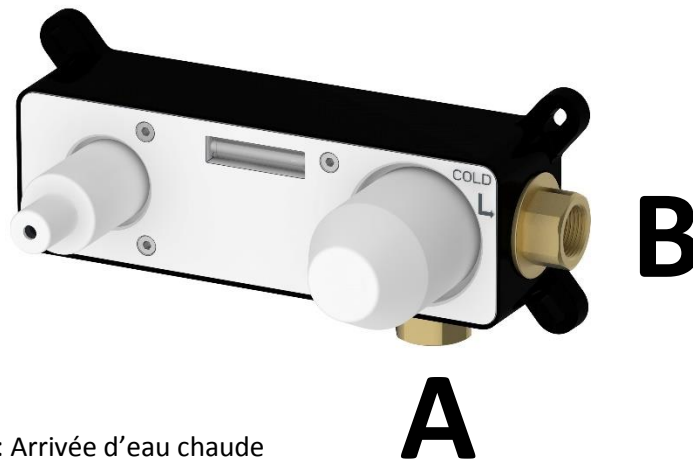

- Avec :
 - A : Arrivée d'eau chaude
 - B : Arrivée d'eau froide
- Attention, la sortie A doit bien se positionner suivant la direction verticale et le sens vers le bas, en aucun cas le mitigeur doit être installé dans une position différente

6 CONSIGNES D'INSTALLATION

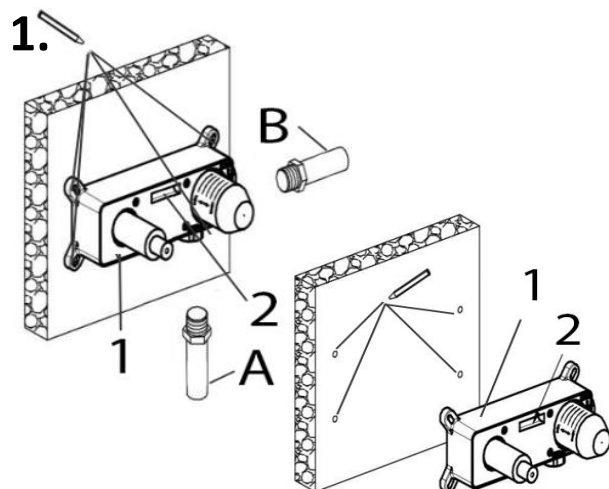

Une fois la position de fixation du robinet (1) bien définie, préparer les tuyaux d'arrivées d'eau (prises 1/2", avec A = arrivée d'eau chaude, et B = arrivée d'eau froide).

Veiller à ce que les tuyaux soient purgés au préalable et ne contiennent pas de débris pouvant endommager le robinet.

Positionner le mitigeur (1) et vérifier son horizontalité à l'aide du niveau à bulle intégré (2), puis marquer au crayon ses points de fixation.

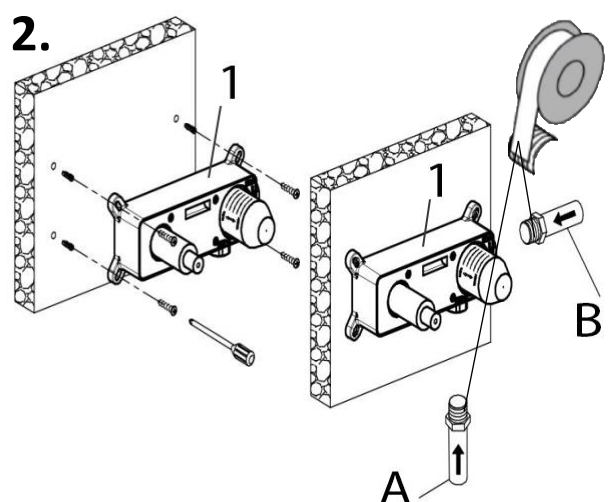

Retirer le robinet, percer les trous au mur au niveau des points marqués précédemment, insérer des chevilles de fixation, positionner le robinet (1), puis insérer dans chaque cheville la vis correspondante jusqu'à stabilisation du mitigeur par rapport au mur.

Raccorder les arrivées d'eau, en utilisant du téflon ou de la filasse pour assurer l'étanchéité des raccords.

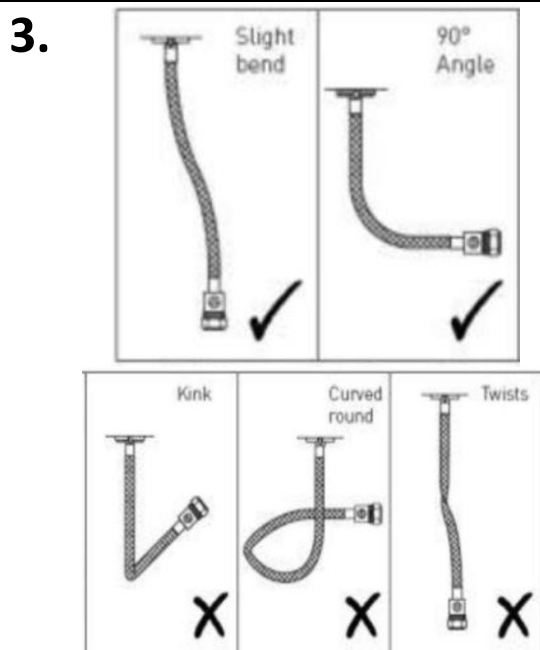

Vérifier que les flexibles de raccordement ne soient pas pincés, pliés ou tordus.

Ouvrir votre arrivée d'eau principale pour vérifier l'absence de fuite au niveau des raccords.

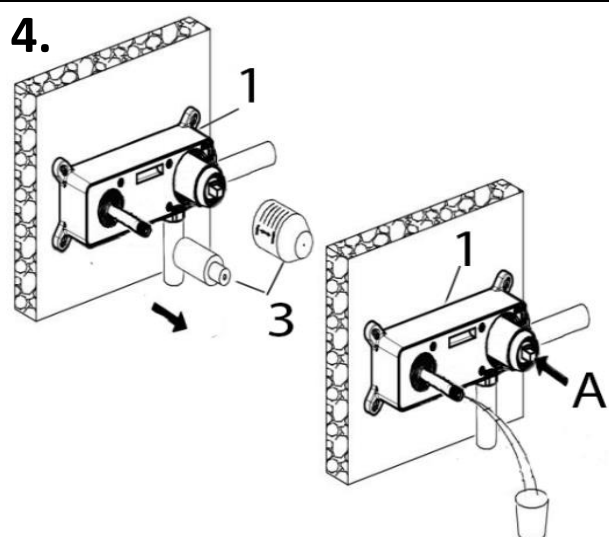

Retirer les caches de protection (3). Positionner une bassine sous la sortie d'eau, puis appuyer sur l'extrémité de la partie commande du mitigeur (A). Vérifier le bon fonctionnement de l'appareil et l'absence de fuite au niveau de l'appareil et des raccords.

Réeffectuer l'installation au besoin.

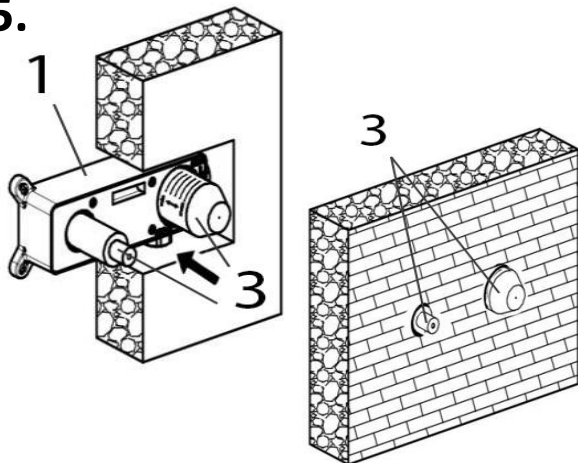
5.

Une fois le bon fonctionnement de l'appareil assuré, couper l'arrivée d'eau principale, essuyer toute trace d'eau au chiffon, puis repositionner les caches de protection (3) sur le mitigeur (1).
Procéder à la phase de recouvrement en laissant dépasser les deux éléments du mitigeur.

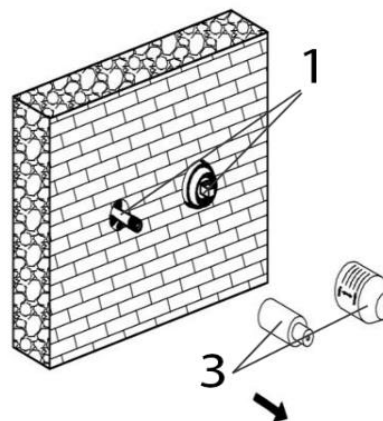
6.

Laisser sécher/prendre votre recouvrement.
Une fois ce dernier solide, retirer les caches de protection (3) du mitigeur (1).

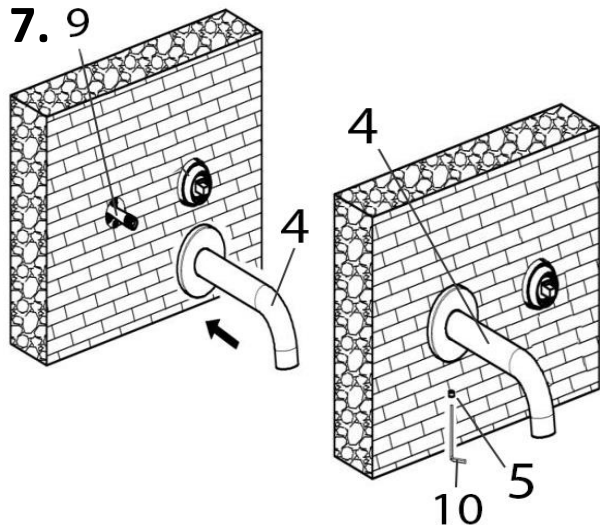
7.9

Glisser le tube (4) le long du tube de sortie du mitigeur (9). Une fois bien inséré et en position souhaitée (sortie du tube (4) pointe vers le bas), insérer et visser à l'aide d'une clé allen (10) une vis (5) sous le tube (4), jusqu'à stabilité de ce dernier par rapport au mitigeur (1).

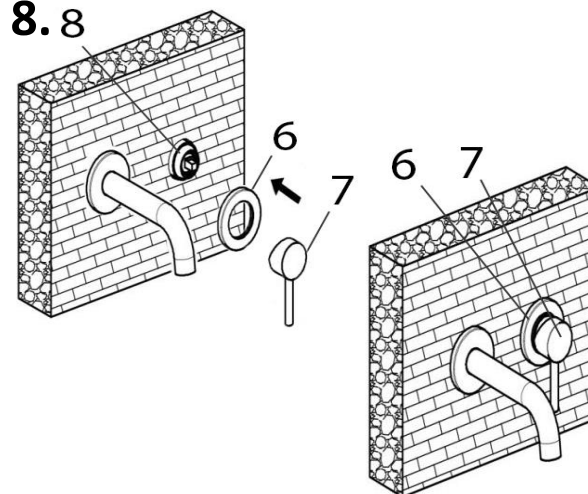
8.8

Glisser tout d'abord la rosace (6) le long de la cartouche du mitigeur (8), puis la poignée (7) en faisant bien insérer l'extrémité de tige de la cartouche (8) dans l'intérieur de la poignée (7).

7 DIAGNOSTIC DE PANNES ET SOLUTIONS

Liste des problèmes fréquents rencontrés lors de l'installation et solutions plausibles associées :

Pannes	Causes possibles	Solution
L'eau débitée est froide, ou très chaude (non mélangée)	Mauvaise connexion au niveau des arrivées d'eau (A et B)	Inverser les arrivées d'eau
L'eau débitée n'est pas assez chaude	Pression de l'arrivée d'eau froide est plus élevée que celle de l'eau chaude	<ol style="list-style-type: none"> 1. Equilibrer les pressions 2. Augmenter la température du ballon d'eau chaude 3. Recalibrer le robinet
	Température d'arrivée d'eau chaude est trop faible	
Débit réduit de façon importante	Pression d'alimentation insuffisante	Vérifier l'installation en amont
	Filtres encrassés	Démonter les filtres et nettoyer
	Cartouche encrassée	Démonter la cartouche (9) et la nettoyer
	Tuyaux ou flexible d'alimentation bouchée	Purger/Nettoyer vos tuyaux
	Tube de sortie du robinet bouché	Détartre, nettoyer votre tube
	Tube de sortie du robinet endommagé	Remplacer votre tube
De l'eau goutte du robinet même en position fermée	Phénomène normal durant un court instant au moment de la fermeture du robinet	Dû au phénomène de capillarité
	Si le phénomène se prolonge, possible présence de résidu ou calcaire dans une cartouche ou valve	Retirer et nettoyer les cartouches
Débit inexistant	L'arrivée d'eau principale est fermée	Vérifier l'ouverture de l'arrivée d'eau principale

8 ENTRETIEN

Pour préserver la finition de ce produit, traiter avec soin et nettoyer votre robinet régulièrement avec un chiffon humide. Pour donner de l'éclat, passer sur la poignée un linge imbibé d'huile de table puis polir, et sur le robinet un linge imbibé de vaseline, puis lustrer. Les taches peuvent être enlevées à l'aide d'eau savonneuse. En cas de dépôt de calcaire, utiliser de l'eau vinaigrée.

Ne pas utiliser de produits abrasifs, ou tout autre contenant alcool, acide hydrochlorique ou acide phosphorique.

9 FIN DE VIE DU PRODUIT

En fin de vie de ce produit, merci de ne pas le jeter dans les ordures ménagères mais de le déposer à une déchetterie récupérant ce type de produit.

10 MOT DE L'ENTREPRISE

Pour toute réserve ou information complémentaire concernant l'installation et entretien, veuillez contacter le service client de votre revendeur.

STANO, marque référence des salles de bains design ultra contemporaines, vous remercie de votre achat et vous invite à nous faire part de votre avis client sur notre site internet <http://www.stano.fr/contact> ou par mail à : contact@stano.fr.

L'ensemble de nos collections sont disponibles sur notre site internet : <http://www.stano.fr/collections>.

STANO

3 RUE D'ENDEVEL

34500 BEZIERS – FRANCE

The logo consists of the word "STANO." in a white, uppercase, sans-serif font, centered within a dark grey rectangular background.