

# KALI (BNACC188)

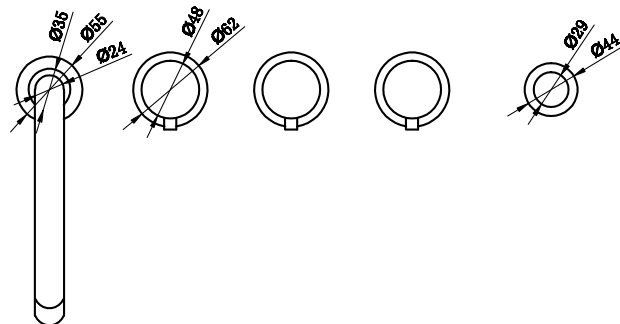
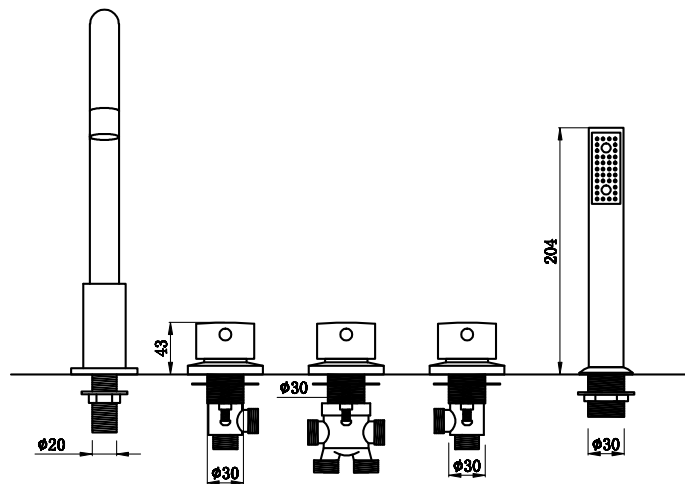
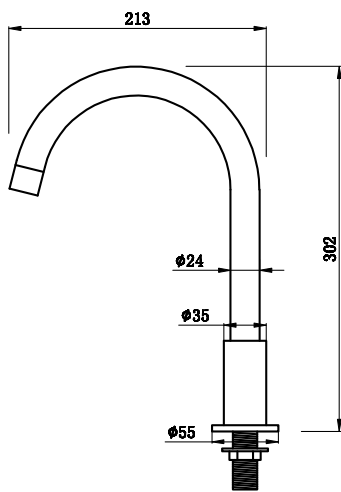

mm

GRIFERÍA BAÑERA / BATHTUB TAP / RUBINETTERIA VASCA / TORNEIRA BANHEIRA / ROBINETTERIE BAIGNOIRE

## CARACTERÍSTICAS TÉCNICAS

Technical features / Caratteristiche tecniche / Características técnicas/ Caractéristiques techniques

Peso neto Net weight Peso netto Peso líquido Poids net kg	Peso de expedición Expedition Weigh Peso spedizione Peso do expedição Poids d'expéditon kg	Volumen de expedición Expedition Volume Volume spedizione Volume do expedição Volume d'expéditon cmxcmxcm
7,8	8,6	95,5 x 40x 16

La empresa se reserva el derecho a modificar o retirar cualquier producto, equipamiento o componente presente en este documento sin previo aviso.  
 The company reserves the right to modify or withdraw any product, equipment or component in this document without notice.  
 La società si riserva il diritto di modificare o ritirare qualsiasi prodotto, materiale o componente in questo documento senza preavviso.  
 A empresa se reserva o direito de modificar ou retirar qualquer produto, equipamento ou componente presente neste documento, sem aviso prévio.  
 La société se réserve le droit de modifier ou retirer tous les produits, équipements ou composants de ce document sans préavis.