

WAGNER[®]
CONTRACTOR GRADE

HVLP

CONVERSION GUN PISTOLET PULVÉRISATEUR BI-USAGE PISTOLA DE CONVERSIÓN

Owner's Manual • Manuel de l'utilisateur • Manual del usuario

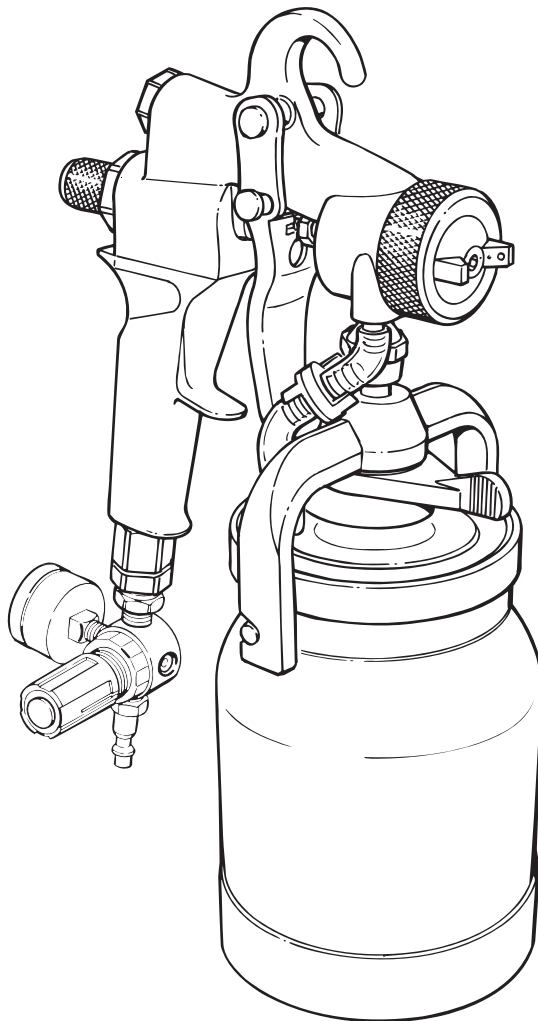

Questions? • Besoin d'aide? • ¿Necesita ayuda?

Call Wagner Technical Service at:
Appelez le service technique Wagner :
Llame Wagner Technical Service al:

1-800-880-0993

Register your product online at:
Enregistrement du produit en ligne sur le site :
Regístrelo del producto en línea en:

www.wagnerspraytech.com

NOTE: This manual contains important warnings and instructions. Please read and retain for reference.



Important Safety Information • Read all safety information before operating the equipment. SAVE THESE INSTRUCTIONS.



Indicates a hazardous situation which, if not avoided, could result in death or serious injury.

To reduce the risks of fire or explosion, electrical shock and the injury to persons, read and understand all instructions included in this manual. Be familiar with the controls and proper usage of the equipment.



HAZARD: EXPLOSION HAZARD DUE TO INCOMPATIBLE MATERIALS

Will cause property damage or severe injury.

PREVENTION:

- Do not use materials containing bleach or chlorine.
- Do not use halogenated hydrocarbon solvents such as bleach, mildewcide, methylene chloride and 1,1,1 - trichloroethane. They are not compatible with aluminum.
- Contact your coating supplier about the compatibility of material with aluminum.



HAZARD: GENERAL

Can cause severe injury or property damage.

PREVENTION:

- Read all instructions and safety precautions before operating any equipment.
- Follow all appropriate local, state, and national codes governing ventilation, fire prevention, and operation.
- The United States Government Safety Standards have been adopted under the Occupational Safety and Health Act (OSHA). These standards, particularly Part 1910 of the General Standards and Part 1926 of the Construction Standard should be consulted.
- Use only manufacturer authorized parts. User assumes all risks and liabilities when using parts that do not meet the minimum specifications and safety devices of the manufacturer.
- Before each use, check all hoses for cuts, leaks, abrasion or bulging of cover. Check for damage or movement of couplings. Immediately replace the hose if any of these conditions exist. Never repair a hose. Replace it with an identical replacement hose.
- Do not spray outdoors on windy days.
- Wear clothing to keep paint off skin and hair.
- Never aim the spray gun at any part of the body.



HAZARD: HAZARDOUS VAPORS

Paints, solvents, insecticides, and other materials can be harmful if inhaled or come in contact with the body. Vapors can cause severe nausea, fainting, or poisoning.

PREVENTION:

- Use a respirator or mask if vapors can be inhaled. Read all instructions supplied with the mask to be sure it will provide the necessary protection.
- Wear protective eyewear.
- Wear protective clothing as required by coating manufacturer.



HAZARD: EXPLOSION OR FIRE

Solvent and paint fumes can explode or ignite. Property damage and/or severe injury can occur.

PREVENTION:

- Provide extensive exhaust and fresh air introduction to keep the air within the spray area free from accumulation of flammable vapors.
- Avoid all ignition sources such as static electric sparks, open flames, pilot lights, and hot objects. Connecting or disconnecting power cords or working light switches can make sparks.
- Do not smoke in spray area.
- Fire extinguisher must be present and in good working order.
- The power cord must be connected to a grounded circuit.
- Follow the material and solvent manufacturer's safety precautions and warnings.
- Use extreme caution when using materials with a flashpoint below 70° F (21° C). Flashpoint is the temperature that a fluid can produce enough vapors to ignite.
- Plastic can cause static sparks. Never hang plastic to enclose a spray area. Do not use plastic drop cloths when spraying flammable materials.

Table of Contents

Safety	2
Introduction	3
Using an HVLP Spray Gun	3-4
Preparing to Spray.....	3
Selecting a Spray Pattern.....	3
Spray Pattern Size.....	4
Adjusting the Material Flow.....	4
Spraying.....	4
Adjusting the Suction Tube.....	4
Cleaning the Spray Gun	5
Maintenance	5-7
Adjusting the Packing Nut.....	5
Replacing the Needle Packing and Air Valve Seals.....	5
Replacing the Check Valve, Valve Seal, and Air Tubes.....	6
Replacing the Cup Gasket.....	7
Converting to a Single Pin Trigger	7
Choosing a Projector Set	7
Changing a Projector Set.....	7
Optional Accessories	8
Material reduction/projector set chart	9
Troubleshooting	9
Regulator Cup Gun Parts List	26-27
Français	10
Español	18
Warranty	28

Introduction

This spray gun is designed for use as a High Volume/Low Pressure (HVLP) painting system.

With an HVLP system, the highest quality professional finish can be achieved with little preparation or setup time. HVLP systems are not intended to replace airless systems. Instead, they are meant to compliment airless by improving the final finish on the substrate, minimizing waste, and reducing labor time.

This HVLP spray gun with regulator is designed to be used with an air compressor. Please review all the information contained in this manual before operating your HVLP spray gun.

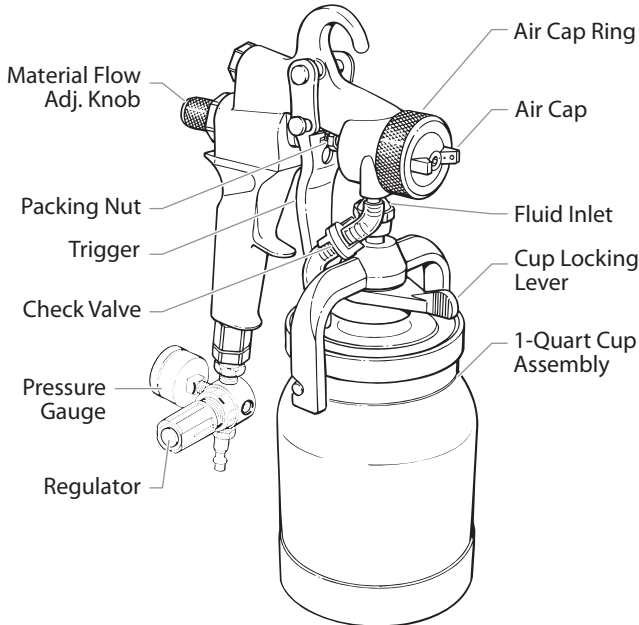

NOTE: The cup locking lever secures the cup to the spray gun.

Using an HVLP Spray Gun

Preparing to Spray

1. Release the cup locking lever and remove the cup.
2. Make sure that the cup and the cup gasket is clean and in position. Fill the cup with the desired painting material.
3. Place the cup on the spray gun and tighten the cup locking lever.
4. Attach the air supply hose to the air inlet fitting at the bottom of the gun handle.
5. Turn on the air supply.

Selecting a Spray Pattern

The spray pattern is adjusted by turning the air cap into either a vertical, horizontal, or diagonal position. To turn the air cap, grasp the two front tabs and twist. Never trigger the gun while adjusting the spray pattern.

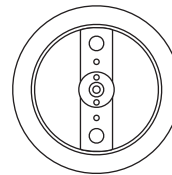
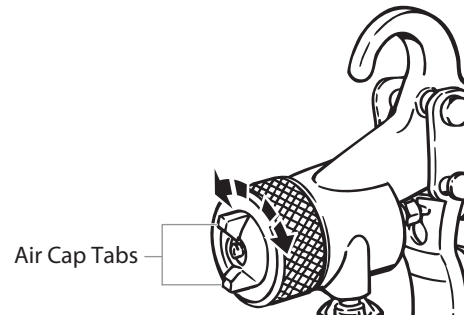

Vertical
Tip Position



Horizontal
Pattern

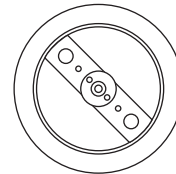

Diagonal
Tip Position



Round
Pattern

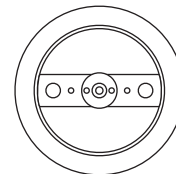

Horizontal
Tip Position



Vertical
Pattern

Spray Pattern Size

To change the spray pattern size without changing the spray pattern shape, turn the air cap ring.

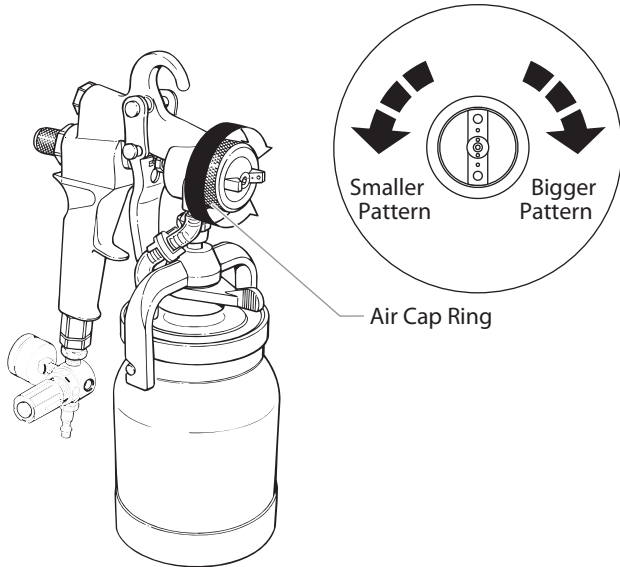

Turning the ring clockwise will make the pattern bigger. Turning the ring counterclockwise will make the pattern smaller. As you reduce the spray pattern size, you will need to move closer to the surface.

Adjusting the Material Flow

Each individual job and material may require slight adjustments in the material flow.

Turn the material flow adjustment knob clockwise for less fluid and counterclockwise for more fluid.

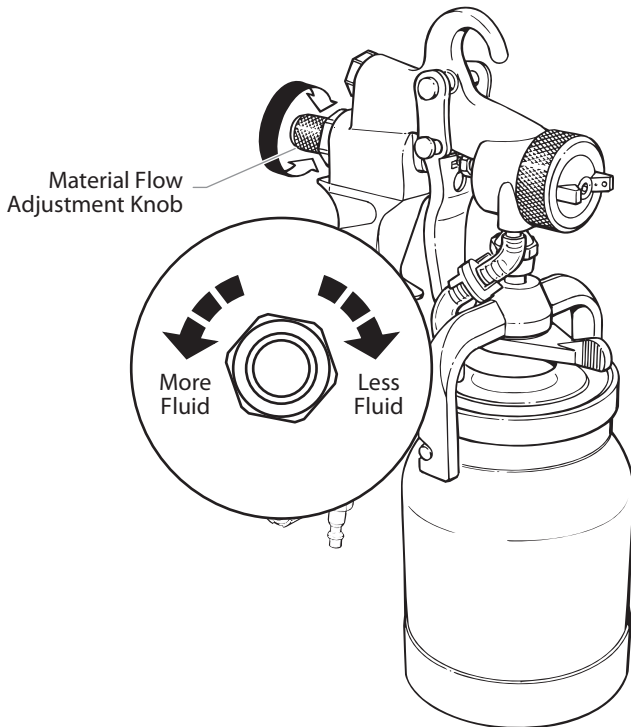

Spraying

Hold the spray gun between 1 and 8 inches from the spraying surface, depending on the size of the spray pattern that you need. The closer to the surface you hold the gun, the smaller the spray pattern.

Keep the gun at right angles to the spraying surface in order to apply an even coat of material. If you keep the spray gun moving at a smooth and constant speed, the spray material is less likely to run or sag.

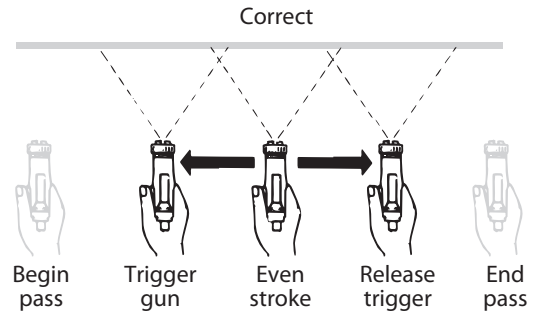

Always squeeze the trigger of the spray gun after you begin your spray pass and release it before the pass is done. For best results, make the spray passes about 20 inches long and overlap each pass by 4 or 5 inches. Remember to keep the gun at right angles to the spraying surface.

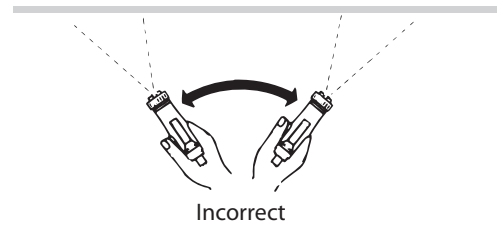

Adjusting the Suction Tube

The suction tube on your spray gun lets you get the most out of the material in your cup no matter at what angle you need to spray.

NOTE: Before adding material to the cup, rotate the suction tube by hand to the desired direction.

- If you are going to be spraying in a downward direction, the angled end of the suction tube should be pointing toward the front of the gun.
- If you are going to be spraying in an upward direction, the angled end of the suction tube should be pointing toward the rear of the gun.

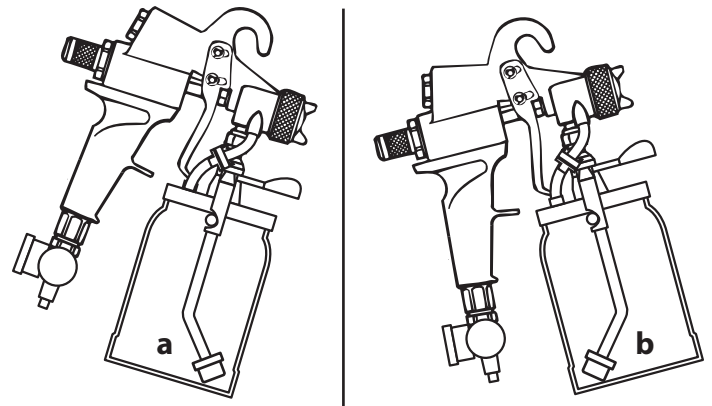

Cleaning the Spray Gun

It is very important to clean your HVLP spray gun thoroughly after each use.

1. Empty the spray material from the cup.
2. Pour a small amount of the appropriate solvent in the cup and attach the cup to the spray gun.
3. Shake and spray the gun in a well ventilated area.

NOTE: Do not restrict the nozzle when cleaning. Back flushing of the system is not necessary.

4. Repeat the steps above until the solvent appears clear.
5. Wipe the interior/exterior of the cup and the spray gun with the appropriate solvent until it is clean.
6. Remove the needle, fluid nozzle, and air cap and clean them thoroughly. Make sure that the air holes and material passages are completely clean. Never use metal tools or picks to clean the air cap or nozzle.

IMPORTANT: Any attempt to remove the fluid inlet fitting will result in damage to the gun body and void the warranty.

NOTE: Remove the needle packing only when replacing with a new needle packing. Do not remove the needle packing for cleaning.

7. Disassemble, clean, and dry the check valve and air tubes after each use.

IMPORTANT: DO NOT clean the air tubes with hot solvents such as lacquer thinner. Hot solvents will damage the air tubes.

NOTE: Lubricate all of the threaded parts on the spray gun with petroleum jelly when you put them back together. This will help keep them working properly.

IMPORTANT: Do not use any lubricants containing silicone. Silicone can cause problems when used with some paints.

Maintenance

Perform the following maintenance procedures to keep your HVLP spray gun working properly.

Adjusting the Packing Nut

If material leaks from around or through the packing nut, readjust the packing nut.

1. Disconnect the air hose from the air inlet and remove the cup assembly.
2. Pull the trigger all the way back and hold.
3. Tighten the packing nut using a 3/8 inch wrench until the needle remains retracted inside the nozzle when you release the trigger.
4. Loosen the packing nut slowly until the needle moves freely back into position in the nozzle.

Once you have adjusted the nut, reconnect the air hose and the cup assembly. Squeeze the trigger to see if the leaking has stopped. If it has not, make sure the packing nut is as tight as possible, while allowing the needle to move freely. If adjusting the packing nut does not stop the leak, replace the packing.

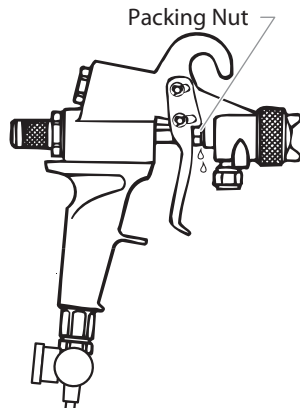

Replacing the Needle Packing and Air Valve Seals

NOTE: Remove the needle packing only when replacing with a new needle packing. Do not remove the needle packing for cleaning.

The needle packing and the air valve seals can be replaced separately. If you are replacing only one of them, use the appropriate steps from the following procedures.

Removing the Needle and Housing

1. Disconnect the air hose from the air inlet.
2. Remove the material hose or cup assembly.
3. Remove the snap rings from the trigger retaining pins and slide the pins out of the gun.
4. Remove the trigger.

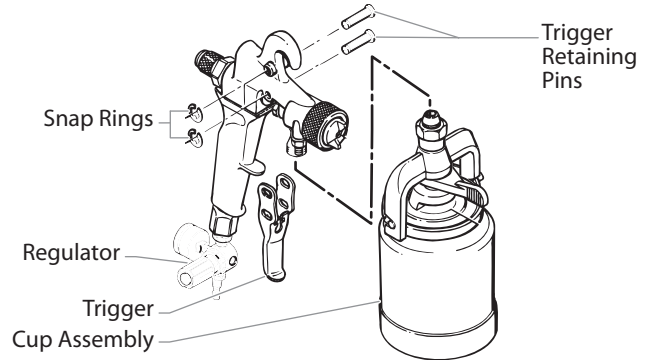

5. Loosen the packing nut using a 3/8 inch wrench.
6. Loosen and remove the material flow adjustment housing, needle, seal, and spring using a wrench.

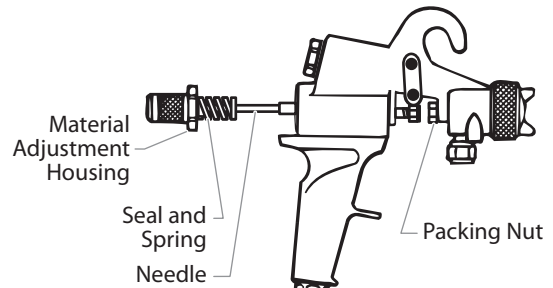

7. Insert an 1/8 inch hex wrench into the back of the needle guide shaft.
8. Hold the retaining nut with a wrench and turn the 1/8 inch hex wrench counterclockwise to remove the retaining nut.
9. Pull the needle guide shaft out of the gun body.

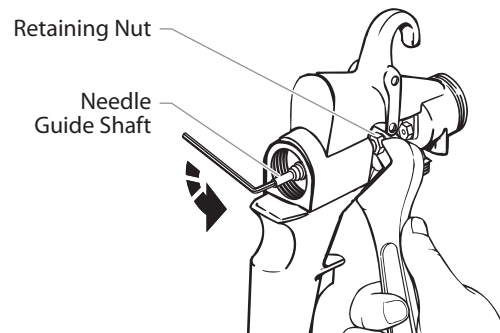

Replacing the Air Valve Seals

1. Remove the old rear air valve seal. It may stay on the end of the needle guide shaft spring or in the material flow adjustment housing.
2. Slide the new rear seal into the material adjustment housing.
3. Remove the front seal retaining clip using a snap-ring pliers.
4. Slide the old front air valve seal off of the needle guide shaft.
5. Place the new front air valve seal on the needle guide shaft with the beveled side facing the gun.

NOTE: Make sure that the new front air valve seal looks like the one that was just removed.

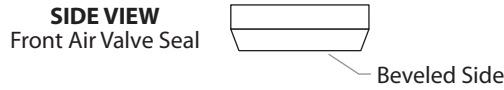

6. Snap the front seal retaining clip onto the needle guide shaft.

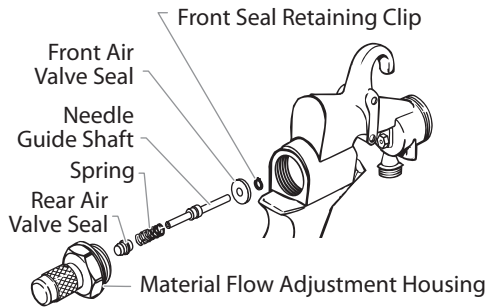

Removing the Packing

1. Remove the packing nut using a 3/8 inch wrench.
2. Insert a long, narrow-bladed flathead screwdriver through the back of the gun and into the packing hole.
3. Press the screwdriver firmly into the packing and turn counterclockwise. This should back the old packing out of the threaded hole. If it does not, push the screwdriver more firmly into the packing and try again. If this still does not remove the packing, use a pick tool to pull the packing out.

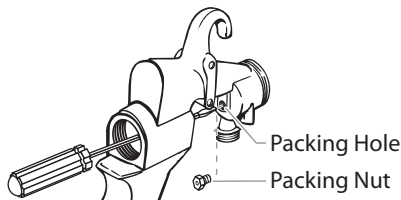

NOTE: Make sure all of the old packing is removed before installing the new packing.

Installing the New Packing and Reassembling the Gun

1. Place the new packing into the packing hole.
2. Thread the packing nut one turn into the packing hole. Do not tighten.
3. Push the needle guide shaft through the back of the gun body and thread on the retaining nut.
4. Grasp the material flow adjustment housing with the needle attached. Slide the needle with the spring and the rear air valve seal through the needle guide shaft and into the packing nut. Tighten the material flow adjustment housing securely using a wrench.
5. Tighten the packing nut securely using a 3/8 inch wrench, then loosen the packing nut a quarter turn.
6. Assemble the trigger by inserting the retaining pin or pins and attaching the snap rings.

7. Pull the trigger to make certain the needle moves freely. If the needle sticks, loosen the packing nut. If the packing leaks, tighten the packing nut.

Replacing the Check Valve, Valve Seal, and Air Tubes

The check valve is a one-way valve designed to allow air into the cup, pressurizing the cup's contents. Because it is a one-way valve, it prevents paint from seeping up the air tube into the air passages of the gun. It also eliminates any delay in material flow when the gun is triggered by maintaining pressure in the cup.

The check valve rotates open easily for cleaning. It contains a valve seal that can be removed and cleaned with soap and water for waterborne materials or a compatible solvent for other materials. To replace the check valve, the valve seal, and/or the air tubes:

1. Pull the lower air tube from the bottom of the check valve.
2. Pull the check valve from the upper air tube.
3. Unscrew the two halves of the check valve.
4. Remove the worn valve seal.
5. Clean the check valve body with a solvent appropriate to the type of material being used.

NOTE: Thoroughly clean the inside of the top half of the check valve but do not scratch it.

6. Insert a new valve seal, stem up, into the top of the check valve as shown.
7. Tighten the two halves of the check valve together.
8. Insert the top of the check valve into the upper air tube.

NOTE: Insert the check valve into the air tube so that the arrow on the valve points toward the gun.

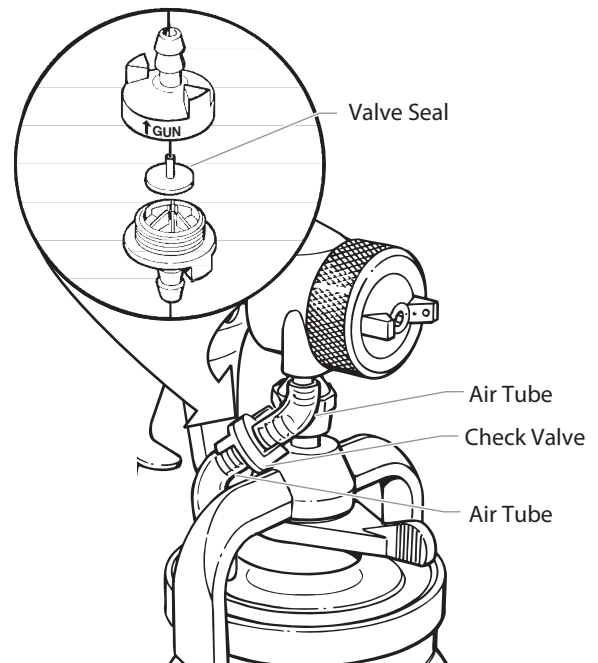

9. If the lower air tube is too long, trim the tube so that it fits the gun.
10. Push the lower air tube onto the bottom of the check valve.

NOTE: Make sure to attach the shorter air tube to the gun fitting and the longer air tube to the cup lid air nipple.

Replacing the Cup Gasket

The cup gasket must be replaced periodically due to normal wear. It is important to inspect the cup gasket during each cleaning.

1. Release the cup locking lever.
2. Hold the cup and twist the spray gun in the direction indicated by the arrows on the bridge.
3. Lift the spray gun away from the cup.
4. Pull the worn cup gasket out of the lid.
5. Press a new cup gasket into the lid.
6. Place the spray gun onto the top of the cup.

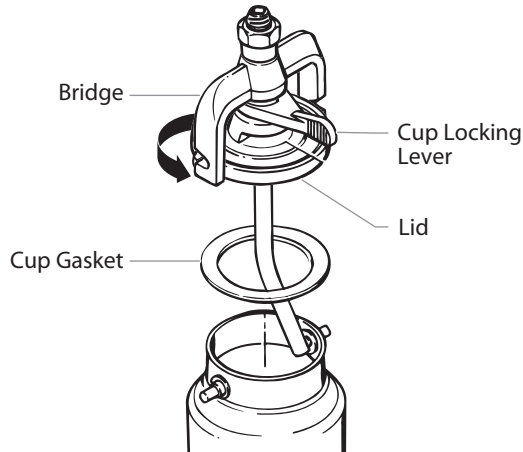

7. Turn the spray gun opposite the direction indicated by the arrows on the bridge until the pegs on the cup are in the notches of the bridge.
8. Tighten the cup locking lever.

Converting to a Single Pin Trigger

The trigger on your HVLP spray gun can be converted to a single pin setup for a softer pull. Trigger pull is reduced by removing the upper trigger pin and operating the gun with only the lower trigger pin in place. This setup reduces finger fatigue and provides greater control when spraying thin, light viscosity materials such as stains, varnishes, and sealers.

1. Remove the retaining clip on the upper trigger pin by placing the flat edge of a screwdriver between the clip and the pin and gently prying it off.
2. Pull the trigger pin out from the opposite side of the gun.

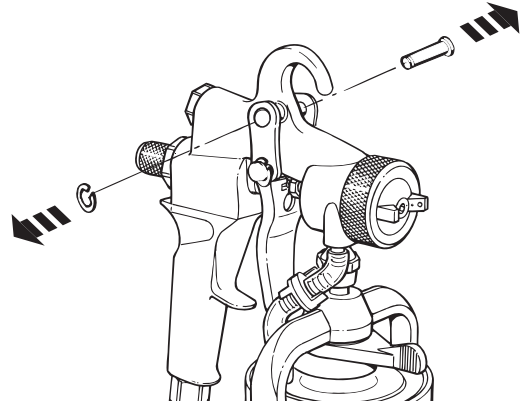

Choosing a Projector Set

Your HVLP spray gun should be fitted with the proper projector set for the type of work you will be performing. A projector set consists of a needle assembly, a fluid nozzle, and an air cap.

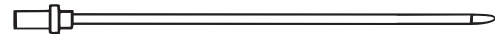

Needle Assembly

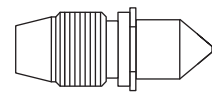

Fluid Nozzle

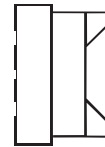

Air Cap

You should choose a projector set based on two things: the type of material to be sprayed and the finish desired.

The chart on page 9 should help you to make the right choice.

Changing a Projector Set

1. Remove the air cap ring, air cap, and spring plate.

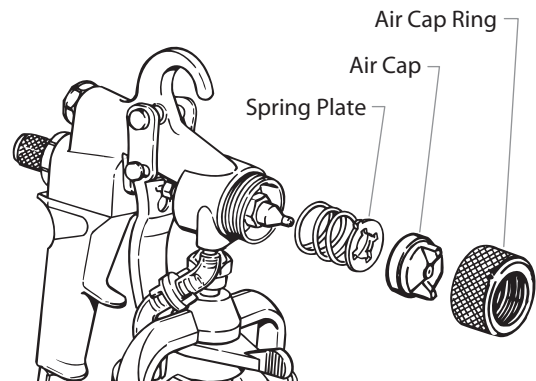

- Remove the fluid nozzle.

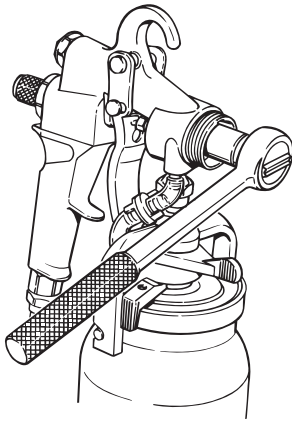

- Remove the material flow adjustment knob and spring.

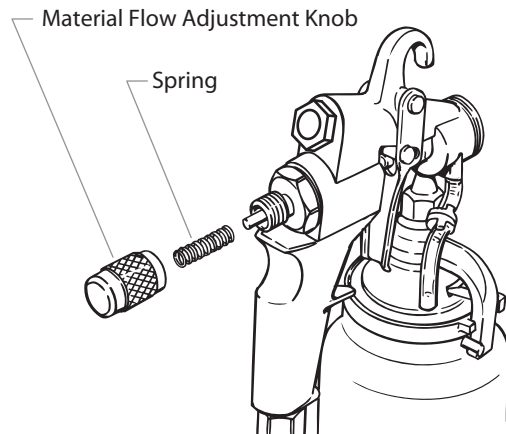

- Remove the needle.

IMPORTANT: If the needle does not slide out easily, loosen the packing nut to prevent the needle or packing from being damaged.

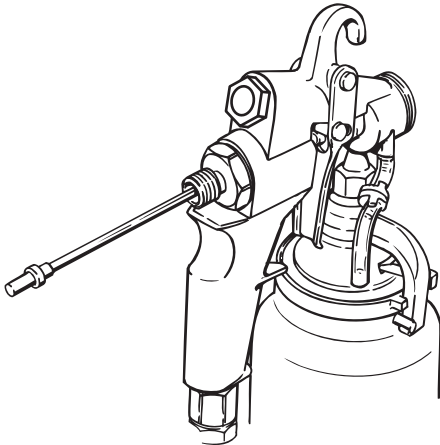

- Install the new projector set in reverse order.

Optional Accessories

Part Number	Description
0277090	Projector set, low air flow, #2A complete
0277091	Projector set, low air flow, #3A complete
0277092	Projector set, low air flow, #4A complete
0277093	Projector set, low air flow, #5A complete
0277094	Projector set, low air flow, #6A complete
0508124	Cover, clip-on, 1 quart
0279941	Deluxe tip accessory kit
0550962	17-Piece gun cleaning kit
0295267	Standard Low CFM Kit

NOTE: The "low air flow" projector sets and air caps are suitable for low CFM compressors.

Repair Kits

Part Number	Description
0297051	Check valve repair kit (Includes 3 assemblies)
0276257	Check valve membrane kit (includes 10 membranes)
0297052	Gasket, cup, white (includes 6 gaskets)
0276258	Gasket, cup, Thiokol - black (includes 6 gaskets)
0277943	HVLP gun repair kit
	Includes:
	• front air valve seal
	• rear air valve seal
	• needle packing
	• air control valve o-ring (2)
	• check valve assembly
	• check valve tube, short
	• check valve tube, long
	• cup gasket

Questions?

Call Wagner Technical Service at:

1-800-880-0993

Register your product online at:

www.wagnerspraytech.com

Proper registration will serve as proof of purchase in the event your original receipt becomes misplaced or lost.

Material Reduction/Projector Set Chart

Before spraying, the material being used must be thinned with an appropriate solvent and the proper projector set must be installed. It is always best to follow the material manufacturers recommendations and thinning procedures.

There are two simple methods of measuring the proper thickness of a material:

1. Dip a paint stick into the material and remove it, watching carefully as the material runs off. When the material begins to form drops, the drops should fall about 1 second apart.
2. Use a viscosity cup (P/N 0153165). Dip the cup into the material and remove it. Use a watch or clock to time how long the material drains from the cup in a continuous stream. Once the continuous stream breaks, stop timing and refer to the table below. Add the appropriate solvent and continue testing until the proper thickness is reached for the type of material you are using.

Material	% of reduction	Time	Solvent	Projector Set
Latex	20-25%	30-35 sec.	Water	5
Oil	10-20%	20-30 sec.	Mineral Spirits	4
Epoxy	1-10%	30-35 sec.	Mfg. Recommendations	5
Clear wood finish	Full strength	NA	Mfg. Recommendations	4
Varnish	Mfg. Recommendations	NA	Naphtha	3
Polyurethane	10%	18-22 sec.	M.E.K.	3
Sealer	Full strength	NA	Mineral spirits	3
Oil-based primer	15-20%	30-35	Mineral spirits	4
Fast-dry enamel	25%	20-25	Mineral spirits	4
Stain	Full strength	NA	Mfg. Recommendations	3
Metal primer	15%	25-30 sec.	Mineral spirits	4
Industrial enamel	15%	30-35 sec.	Mineral spirits	4
Aluminum paint	Full strength	NA	Mineral spirits	4
Lacquer sealer	Mfg. Recommendations	18-22 sec.	Lacquer thinner	3
Lacquer	50%	18-22 sec.	Lacquer thinner	3

Troubleshooting

Problem

A. Little or no paint flow

Cause

1. Dried paint blocking fluid nozzle
2. No air pressure in paint cup or pot
3. Check valve in air tube plugged
4. No fluid pressure
5. Blockage in material hose

Solution

1. Disassemble and clean
2. Inspect air tube, cup or pot gasket, clean or replace.
3. Clean or replace the check valve assembly
4. Check material supply
5. Clean by flushing with solvent

B. Paint leaking

1. Improper size needle or nozzle
2. Damaged needle or nozzle
3. Loose nozzle
4. Loose packing nut
5. Needle not closing properly

1. Replace
2. Replace
3. Tighten
4. Tighten
5. a) Loosen packing nut
b) Replace needle spring
c) Remove dried paint from needle

C. Paint is backing up past the check valve

1. Gun is being tilted too much when it is not spraying
2. Check valve leaks

1. Tilt the gun only when spraying
2. Clean or replace the check valve

D. Poor spray pattern

1. Air holes in air cap ears are clogged
2. Nozzle is clogged
3. Damaged nozzle or needle

1. Remove and clean air holes
2. Clean with appropriate solvent
3. Remove and replace

E. Pulsating spray

1. Loose or damaged packing

1. Tighten or replace

F. Pattern is heavy in the middle

1. Too much fluid pressure

1. Reduce pressure

G. Gun spitting paint

1. Valve in air tube is not operating properly
2. Material too thick
3. Projector set is too small.

1. Replace valve assembly
2. Thin material
3. Install the proper projector set.

H. Paint build up on the air cap

1. Improper adjustment of cap

1. Adjust the air cap properly so that paint flows freely through the cap

I. Too much overspray

1. Air pressure too high
2. Material too thin
3. Spray gun too far from surface

1. Reduce air pressure
2. Add unthinned paint
3. Move closer



Consignes de sécurité important • Lire toutes ces consignes avant d'utiliser l'appareil. GARDER CES CONSIGNES.



Indique une situation à risque, laquelle, si elle n'est pas évitée, peut entraîner des blessures graves, voire la mort.

Pour réduire les risques d'incendie ou d'explosion, de choc électrique et de blessure, vous devez lire et comprendre les directives figurant dans ce manuel. Familiarisez-vous avec les commandes et l'utilisation adéquate de l'équipement.



DANGER : RISQUES D'EXPLOSION PAR INCOMPATIBILITÉ DES MATÉRIAUX

Peuvent être à l'origine de corporels sérieux ou dommages matériels.

PRÉVENTION :

- Ne pas utiliser de matériaux contenant des agents de blanchiment ou du chlore.
- Ne pas utiliser des solvants à base d'hydrocarbure halogéné tels que l'agent anticryptogamique, le chlorure de méthylène et le trichloro-éthane-1,1,1. Ces produits ne sont pas compatibles avec l'aluminium.
- Communiquer avec votre fournisseur de revêtement pour connaître la compatibilité du matériau avec l'aluminium.



DANGER : GÉNÉRAUX

Risques de dommages matériels et de blessures graves.

PRÉVENTION :

- Lire toutes les directives et mises en garde avant de faire fonctionner l'équipement, quel qu'il soit.
- Se conformer à la législation locale, provinciale ou fédérale pour tout ce qui concerne la ventilation, la prévention des incendies et les conditions générales d'utilisation.
- Les normes de sécurité adoptées par le gouvernement américain l'ont été en vertu de sa Occupational Safety and Health Act (OSHA); ces normes, particulièrement les parties 1910 des normes générales et 1926 des normes de construction, devraient toujours être consultées.
- N'utiliser que les pièces autorisées par le fabricant. L'utilisateur assume tous les risques et responsabilités lorsqu'il utilise des pièces qui ne sont pas conformes aux caractéristiques techniques minimales ainsi qu'aux dispositifs de sécurité du fabricant.
- Vérifier, avant toute utilisation, que les flexibles ne présentent pas d'entaille ou de fuite, que le couvercle ne soit pas gonflé et que les raccords ne soient pas endommagés. Si le flexible a subi l'un des dommages précités, remplacez-le immédiatement. Ne jamais réparer un flexible d'alimentation. Le remplacer avec un flexible identique de remplacement.
- Ne jamais pulvériser lorsqu'il vente.
- Porter des vêtements pour protéger la peau et les cheveux contre tout contact avec la peinture.
- On ne doit jamais orienter le pistolet vers une partie du corps.



DANGER : VAPEURS NOCIVES

La peinture, les solvants, les insecticides et autres matériaux peuvent être nocifs lorsqu'ils sont inhalés ou en contact avec le corps. Les vapeurs peuvent causer une nausée importante, des évanouissements ou un empoisonnement.

PRÉVENTION :

- Utiliser un respirateur ou un masque chaque fois qu'il y a des risques d'inhalation de vapeurs. Lire attentivement toutes les instructions se rapportant au masque pour vérifier que celui-ci vous assure une protection suffisante contre les vapeurs toxiques.
- Porter des lunettes de protection.
- Porter des vêtements de protection, conformément aux directives du fabricant de revêtement.



DANGER : RISQUES D'EXPLOSION OU D'INCENDIE

Les vapeurs dégagées par le solvant ou la peinture sont explosives et inflammables et peuvent causer des corporels sérieux ou dommages matériels.

PRÉVENTION :

- Veiller à éviter toute accumulation de vapeurs inflammables en vous assurant que la zone où la pulvérisation a lieu est suffisamment ventilée.
- Veiller à éviter la présence de toute source incandescente telle qu'étincelle électrostatique, flamme nue, flamme-pilote, objet brûlant, cigarette et étincelle provenant du branchement ou du débranchement d'un cordon d'alimentation électrique ou d'un commutateur.
- Ne pas fumer dans la zone d'épandage.
- Toujours avoir un extincteur en état de fonctionner à portée de la main.
- Le cordon d'alimentation doit être raccordé à un circuit mis à la terre.
- S'assurer de suivre les directives en matière de sécurité et de lire les mises en garde du fabricant des solvants et des produits utilisés.
- S'entourer de toutes les précautions possibles lorsqu'on utilise des produits ayant un point d'éclair inférieur à 21 °C (70 °F). Le point d'éclair d'un fluide est la température à laquelle les vapeurs émanant du fluide peuvent s'enflammer au contact d'une flamme ou d'une étincelle.
- Le plastique peut être une source d'étincelles provoquées par l'électricité statique. Ne jamais utiliser une couverture en plastique pour fermer une zone d'épandage ni utiliser des toiles de protection en plastique lors de la pulvérisation de matières inflammables.

Table des matières

Sécurité	10
Introduction	11
Utilisation d'un pistolet de vaporisation HVLP	11-12
Préparation à la vaporisation	11
Sélection d'une forme de pulvérisation	11
Aire de pulvérisation	12
Réglage du débit de produit	12
Pulvérisation.....	12
Réglage du tube d'aspiration.....	12
Nettoyage du pistolet	13
Maintenance	13-15
Réglage de l'écrou presse-garniture.....	13
Remplacement de la garniture de pointeau et des joints de soupape de régulation d'air	13
Remplacement du clapet anti-retour, du joint de clapet et des tubes d'air	14
Remplacement du joint d'étanchéité du godet.....	15
Modification pour détente avec une seule goupille	15
Choix d'un projecteur	15
Échange du projecteur	15
Accessoires optionnels	16
Réduction du produit/tableau des projecteurs	17
Diagnostic des anomalies	17
Liste de pièces du pistolet à godet et régulateur	26-27
Garantie limitée	28

Introduction

Ce pistolet de vaporisation sont conçus pour une utilisation dans les systèmes de peinture "High Volume/Low Pressure" (HVLP) (grand volume/basse pression).

Avec un système HVLP, il est possible d'obtenir une finition de très haute qualité professionnelle avec peu de préparation et de temps de réglage. Les systèmes HVLP ne sont pas destinés à remplacer les systèmes sans air. Au contraire ils sont conçus pour compléter les systèmes sans air en améliorant la finition sur les substrats, en minimisant les pertes et en réduisant le temps de travail.

Le pistolet de pulvérisation HVLP avec régulateur conçus pour une utilisation avec le compresseur d'air. Consultez toutes les informations contenues dans ce manuel avant d'utiliser un pistolet de pulvérisation HVLP.

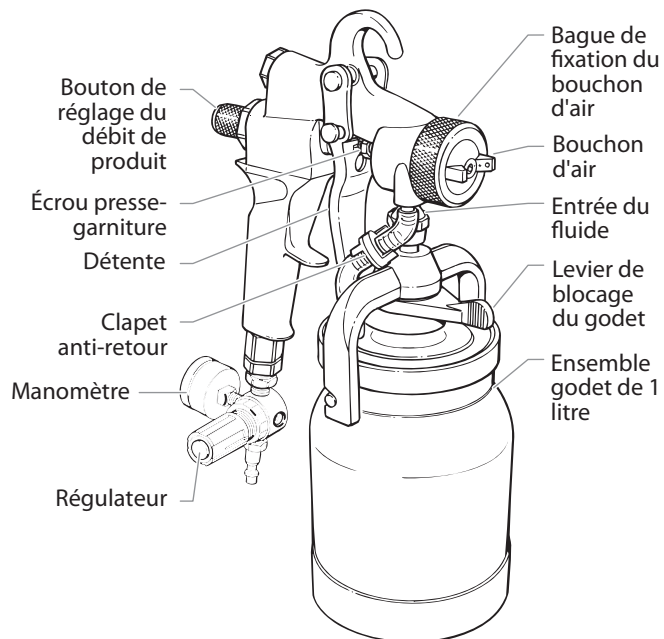

NOTA : Le levier de blocage assure la fixation du godet avec le pistolet.

Utilisation d'un pistolet de vaporisation HVLP

Préparation à la vaporisation

1. Libérer le levier de blocage du godet et démonter le godet.
2. S'assurer que le godet et le joint d'étanchéité du godet soit propre et à la bonne position. Remplir le godet avec le produit de peinture désiré.
3. Placer le godet sur le pistolet et serrer le levier de blocage du godet.
4. Fixer le boyau d'alimentation en air sur le raccord d'entrée d'air à la partie inférieure de la poignée de pistolet.
5. Activer l'alimentation d'air.

Sélection d'une forme de pulvérisation

On peut modifier la forme de pulvérisation en faisant tourner le bouchon d'air en position verticale, horizontale ou diagonale. Pour ce faire, saisir les deux pattes avant et tourner. Il ne faut jamais appuyer sur la détente du pistolet lors de ce réglage.

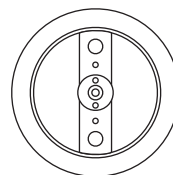
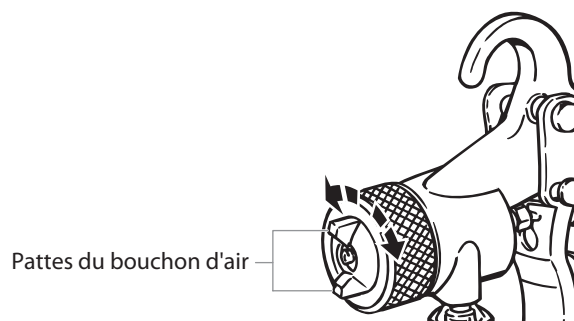

Position verticale



Forme horizontale

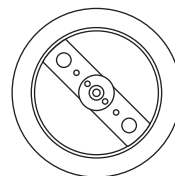

Position diagonale



Forme circulaire

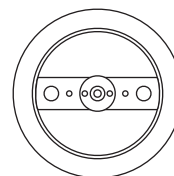

Position horizontale



Forme verticale

Aire de pulvérisation

On peut changer l'aire de pulvérisation sans en modifier la forme, en faisant tourner la bague de fixation du bouchon d'air.

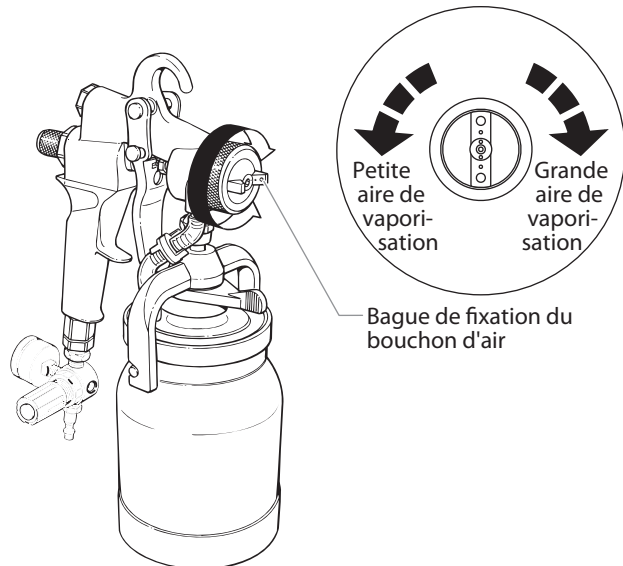

En tournant la bague vers la droite, on agrandit l'aire; en la tournant vers la gauche, on la réduit. À mesure que l'aire rapetisse, on doit s'approcher de la surface à pulvériser.

Réglage du débit de produit

Chaque projet peut requérir un léger réglage du débit d'air ou de produit. Pour ce qui est de ce dernier, le débit diminue lorsqu'on tourne le bouton de réglage vers la droite et augmente lorsqu'on le tourne vers la gauche.

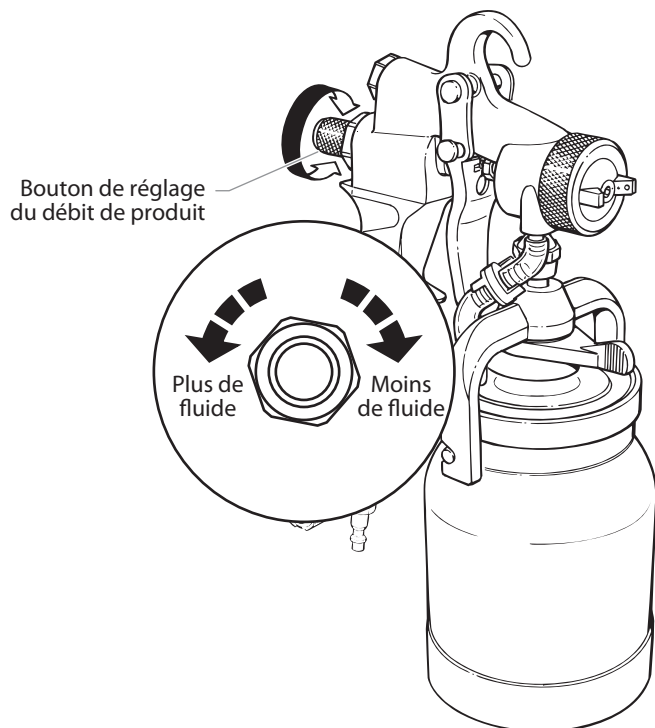

Pulvérisation

Tenir le pistolet à une distance de 2,5 cm (1 po) à 20,3 cm (8 po) de la surface à pulvériser, selon l'aire de pulvérisation choisie; plus le pistolet est près de la surface, moins l'aire est grande. Le pistolet doit être tenu à angle droit par rapport à la surface à pulvériser de manière à assurer une application uniforme du produit. Si le pistolet se déplace à vitesse continue et constante, le produit risque moins de former des gouttes ou des coulures.

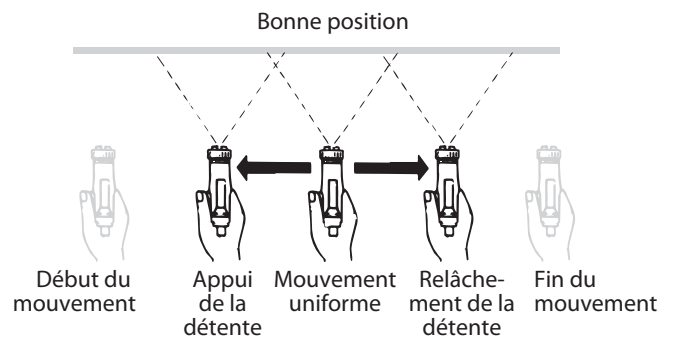

Il faut toujours appuyer sur la détente après avoir commencé son mouvement et la relâcher avant que celui-ci ne se termine. Pour obtenir de meilleurs résultats, les mouvements de pulvérisation devraient être longs d'environ 50 cm (20 po) en se chevauchant les uns les autres de 10 ou 12 cm (4 ou 5 po). Rappel : le pistolet doit être perpendiculaire à la surface à pulvériser.

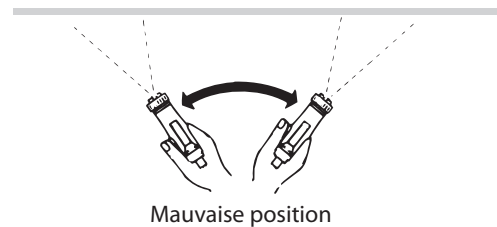

Réglage du tube d'aspiration

Le tube d'aspiration du pistolet permet d'éviter le plus de gaspillage de produit possible, quel que soit l'angle de pulvérisation.

NOTA : Avant addition de produit à la godet, faire tourner le tube d'aspiration à la main dans la direction souhaitée.

- Si vous prévoyez diriger le jet vers le bas, il faut alors pointer la partie angulaire du tube d'aspiration vers l'avant du pistolet.
- Par contre, si vous prévoyez diriger le jet vers le haut, vous devez alors pointer le bout angulaire du tube d'aspiration vers l'arrière du pistolet.

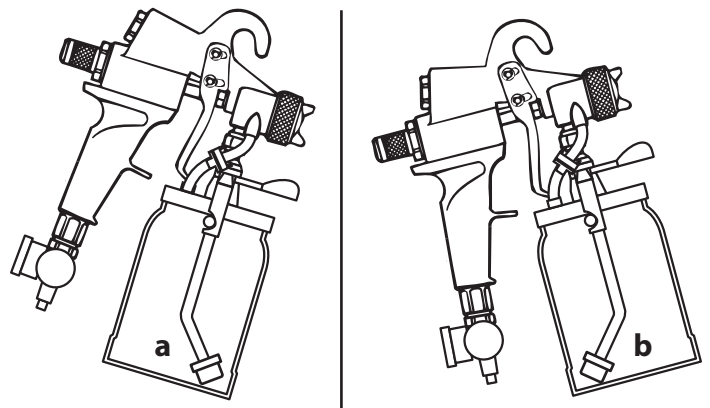

Nettoyage du pistolet

Il est important de nettoyer entièrement le pistolet après chaque utilisation.

1. Vider le godet du produit résiduel.
2. Verser une petite quantité de solvant approprié dans le godet et fixer celui-ci au pistolet.
3. Remuer et vaporiser dans un endroit bien ventilé.

NOTA : Ne pas obturer la buse lors du nettoyage. Un refoulement dans le système n'est pas nécessaire.

4. Répéter les opérations ci-dessus jusqu'à ce que le solvant reste clair.
5. Nettoyer l'extérieur/intérieur du godet et du pistolet avec un solvant approprié jusqu'à ce qu'ils soient propres.
6. Démontez le pointeau, la buse à fluide et le bouchon d'air et les nettoyer entièrement. S'assurer que les trous de passage de l'air et les passages de produit soient bien propres. Ne jamais utiliser de pointes ou d'outils métalliques pour nettoyer le bouchon d'air et la buse.

IMPORTANT : Toute tentative de démontage du raccord d'entrée de fluide entraîne des dommages au corps du pistolet et annule la garantie.

NOTA : Démontez la garniture de pointeau uniquement lors de son remplacement. Ne pas démonter la garniture de pointeau pour la nettoyer.

7. Démontez, nettoyez et séchez le clapet anti-retour et les tubes d'air après chaque utilisation.

IMPORTANT : NE PAS nettoyer les tubes d'air avec un solvant chaud tel qu'un diluant à peinture-laque. Les solvants chauds endommagent les tubes d'air.

NOTA : Lors du remontage, lubrifier toutes les parties filetées du pistolet avec du pétrolatum. Cette lubrification facilite leur bon fonctionnement.

IMPORTANT : Ne pas utiliser de lubrifiants à base de silicone; cette substance peut engendrer des problèmes si elle est combinée à certaines peintures.

Maintenance

Suivre les procédures de maintenance suivantes de manière à faciliter le bon fonctionnement du pistolet HVLP.

Réglage de l'écrou presse-garniture

S'il y a une fuite de produit autour de l'écrou presse-garniture, régler de nouveau celui-ci.

1. Déconnecter le boyau d'air de l'entrée d'air et démonter l'ensemble godet.
2. Tirer la détente complètement vers l'arrière et la maintenir dans cette position.
3. Serrer l'écrou presse-garniture au moyen d'une clé de 3/8 de pouce jusqu'à ce que le pointeau demeure rétracté à l'intérieur de la buse lorsque la détente est relâchée.
4. Desserrer légèrement l'écrou jusqu'à ce que le pointeau recule librement vers sa position à l'intérieur de la buse.

Après avoir réglé l'écrou, connecter de nouveau le boyau et remonter l'ensemble godet. Serrer la détente pour vérifier s'il y a encore une fuite. S'il y a encore une fuite, s'assurer que l'écrou presse-garniture soit aussi serré que possible, tout en permettant au pointeau de se déplacer librement. Si le réglage de l'écrou presse-garniture ne permet pas d'arrêter la fuite, changer la garniture.

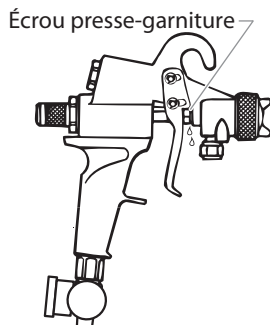

Remplacement de la garniture de pointeau et des joints de soupape de régulation d'air

NOTA : Démontez la garniture de pointeau uniquement lors de son remplacement. Ne pas démonter la garniture de pointeau pour la nettoyer.

La garniture de pointeau et les joints de soupape de régulation d'air peuvent être remplacés séparément. En cas de remplacement d'un seul de ces éléments, effectuer les opérations selon la procédure suivante.

Démontage du pointeau et du bouchon

1. Déconnecter le boyau d'air de l'entrée d'air.
2. Démontez le boyau de produit ou l'ensemble godet.
3. Démontez les circlips des goupilles de retenue de la détente et faire glisser ces goupilles hors du pistolet.
4. Démontez la détente.

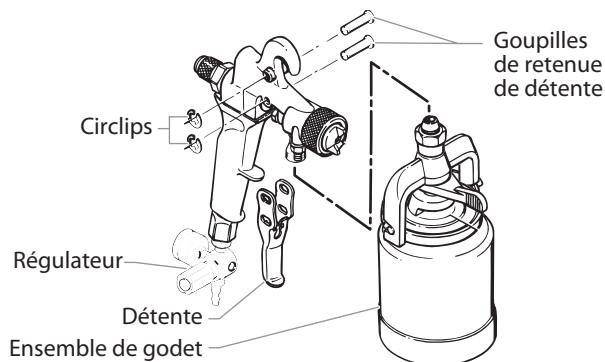

5. Desserrer l'écrou presse-garniture au moyen d'une clé de 3/8 de pouce.
6. Desserrer et démonter le bouchon de réglage du débit de produit, le pointeau, le joint et le ressort au moyen d'une clé.

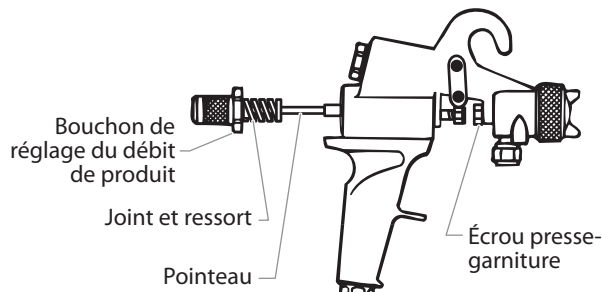

7. Insérer une clé six-pans de 1/8 de pouce à l'arrière de la tige de guidage du pointeau.
8. Maintenir l'écrou de retenue au moyen d'une clé et tourner la clé six-pans de 1/8 de pouce dans le sens anti-horaire pour démonter l'écrou de retenue.
9. Retirer la tige de guidage du pointeau hors du corps de pistolet.

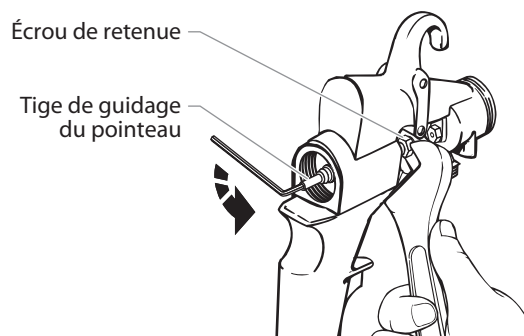

Remplacement des joints de soupape de régulation d'air

1. Retirer le joint arrière de soupape de régulation d'air usé. Il pourrait rester sur l'extrémité de la tige de guidage du pointeau ou dans le bouchon de réglage de débit de produit.
2. Insérer un nouveau joint dans le bouchon de réglage de débit de produit.
3. Retirer le circlips de joint avant au moyen d'une clé à circlips.
4. Faire glisser le joint avant usé en dehors de la tige de guidage de pointeau.
5. Placer un nouveau joint avant sur la tige de guidage de pointeau avec la face conique faisant face au pistolet.

NOTA : S'assurer que le nouveau joint avant soit bien similaire à celui qui vient d'être démonté.

VUE LATÉRALE
Joint avant de soupape de régulation d'air

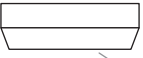

Face conique

6. Monter le circlips de joint avant sur la tige de guidage du pointeau.

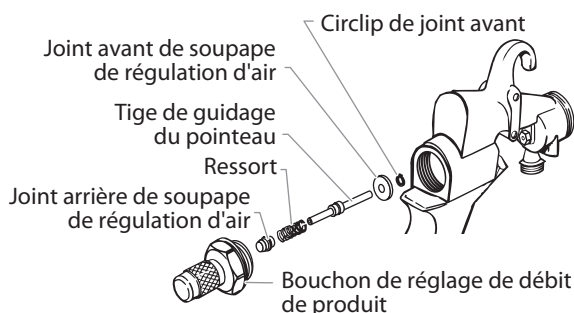

Démontage de la garniture

1. Démontez l'écrou presse-garniture au moyen d'une clé de 3/8 de pouce.
2. Insérer un long tournevis à tête étroite et plate par l'arrière du pistolet, dans le trou de la garniture.
3. Appuyer fermement sur le tournevis et tourner dans le sens anti-horaire. Ce mouvement doit faire sortir la garniture du trou fileté. Si ce n'est pas le cas, pousser le tournevis encore plus fermement dans la garniture et essayer de nouveau. Si la garniture ne sort toujours pas, utiliser un outil pointu pour retirer la garniture.

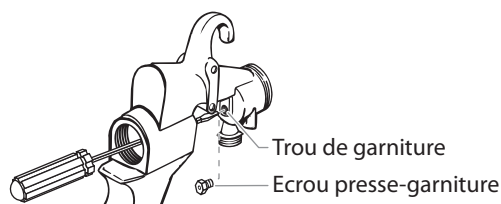

NOTA : S'assurer que la garniture usée soit retirée avant de monter une nouvelle garniture.

Montage d'une nouvelle garniture et remontage du pistolet

1. Placer une nouvelle garniture dans le trou de garniture.
2. Faire tourner la garniture d'un tour à l'intérieur du trou. Ne pas serrer.
3. Pousser la tige de guidage de pointeau à travers l'arrière du corps de pistolet et visser l'écrou de retenue.
4. Saisir le bouchon de réglage de débit de produit avec le pointeau attaché à ce bouchon. Faire glisser le pointeau avec le ressort et le joint arrière de soupape de régulation d'air à travers la tige de guidage du pointeau et dans l'écrou presse-garniture. Serrer fermement le bouchon de réglage de débit de produit au moyen d'une clé.
5. Serrer fermement l'écrou presse-garniture au moyen d'une clé de 3/8 de pouce puis desserrer l'écrou presse-garniture d'un quart de tour.

6. Monter la détente en insérant la ou les goupille(s) de retenue et en montant les circlips.
7. Appuyer sur la détente pour s'assurer que le pointeau se déplace librement. Si le pointeau coince, desserrer l'écrou presse-garniture. Si la garniture fuit, serrer l'écrou presse-garniture.

Remplacement du clapet anti-retour, du joint de clapet et des tubes d'air

Le clapet anti-retour est un clapet unidirectionnel conçu pour admettre l'air dans le godet et mettre le contenu de celui-ci sous pression. Comme c'est un clapet unidirectionnel, il empêche la peinture de s'infiltrer dans le tube d'air et de pénétrer dans les passages d'air du pistolet. En maintenant la pression dans le godet, il élimine également tout retard de débit de produit lorsque le pistolet est activé.

Le clapet s'ouvre facilement pour le nettoyage. Il comporte un joint de clapet qui peut être retiré et nettoyé avec du savon et de l'eau pour les produits aqueux ou avec un solvant compatible pour les autres produits. Pour remplacer le clapet anti-retour, le joint de clapet et/ou les tubes d'air, suivre les opérations suivantes :

1. Retirer le tube d'air inférieur du fond du clapet anti-retour.
2. Retirer le clapet anti-retour du tube d'air supérieur.
3. Dévisser les deux moitiés du clapet.
4. Retirer le joint de clapet usé.
5. Nettoyer le clapet avec un solvant approprié au type de produit utilisé.

NOTA : Nettoyer complètement l'intérieur de la moitié supérieure du clapet sans la rayer

6. Insérer un nouveau joint, tige vers le haut, dans la partie supérieure du clapet tel qu'illustré.
7. Serrer ensemble les deux moitiés du clapet.
8. Insérer la partie supérieure du clapet dans le tube d'air supérieur.

NOTA : Insérer le clapet dans le tube d'air de manière à ce que la flèche indiquée sur le clapet pointe vers le pistolet.

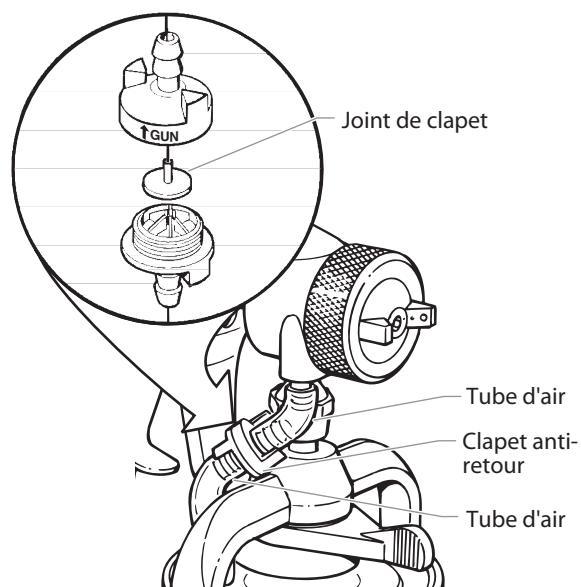

9. Si le tube d'air inférieur est trop long, couper le tube jusqu'à ce qu'il s'adapte dans le pistolet.
10. Pousser le tube d'air inférieur dans le fond du clapet.

NOTA : S'assurer que le tube d'air le plus court soit fixé au raccord du pistolet et le plus long au raccord à air du couvercle de godet.

Remplacement du joint d'étanchéité du godet

L'usure normale du joint d'étanchéité du godet requiert son remplacement périodique. Il est important de vérifier son état lors de chaque nettoyage.

1. Libérer le levier de blocage du godet.
2. Maintenir le godet et tourner le pistolet dans le sens indiqué par les flèches de la couronne.
3. Retirer le pistolet du godet.
4. Retirer le joint usé du couvercle.
5. Insérer un nouveau joint dans le couvercle.
6. Remettre le pistolet sur le godet.

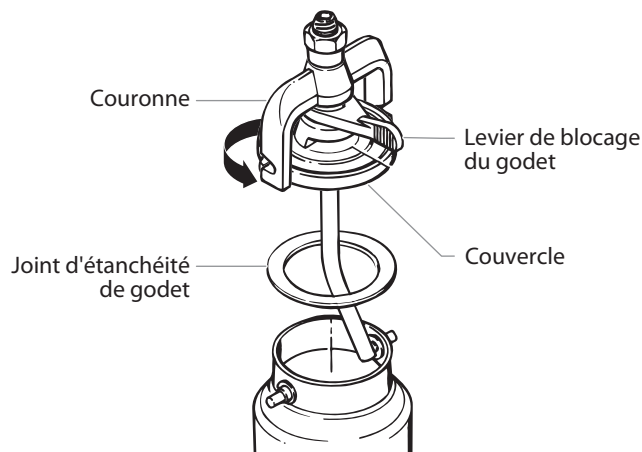

7. Tourner le pistolet dans la direction opposée à celle indiquée par les flèches de la couronne jusqu'à ce que les tenons du godet soient dans les encoches de la couronne.
8. Serrer le levier de blocage du godet.

Modification pour détente avec une seule goupille

La détente du pistolet HVLP peut être modifiée pour ne comporter qu'une seule goupille et obtenir une commande plus douce. La course de la détente est diminuée en enlevant la goupille supérieure et en actionnant la détente uniquement avec la goupille inférieure en place. Ce montage diminue la fatigue du doigt et permet un meilleur contrôle lors de la vaporisation de produits légers à faible viscosité tels que les colorants, les vernis et les peintures d'impression.

1. Retirer le circlips de la goupille supérieure en plaçant l'arête plate d'un tournevis entre le circlips et la goupille et en les écartant doucement.
2. Retirer la goupille du côté opposé du pistolet.

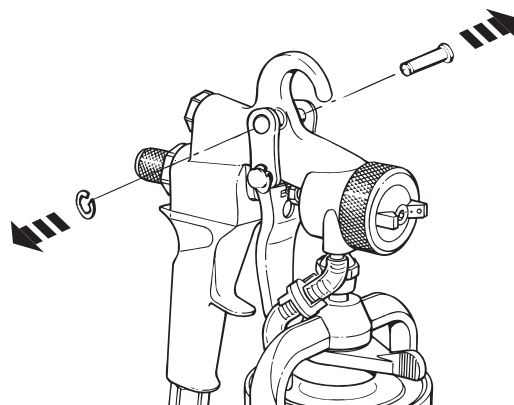

Choix du projecteur

Le pistolet HVLP doit être équipé d'un projecteur approprié au type de travail à effectuer. Le projecteur est constitué d'un pointeau, d'une buse, et d'un bouchon d'air.

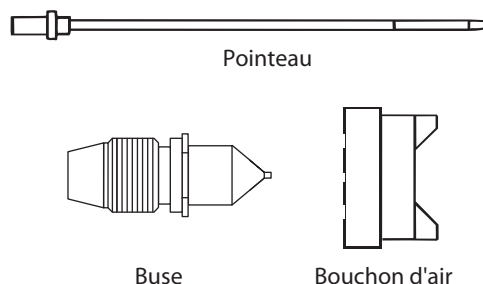

Il faut choisir le projecteur en fonction de deux facteurs : le produit à pulvériser et le fini désiré.

Le tableau de la page 17 permet d'effectuer le bon choix.

Echange du projecteur

1. Retirer la bague de fixation du bouchon d'air, le bouchon lui-même et la coupelle du ressort.

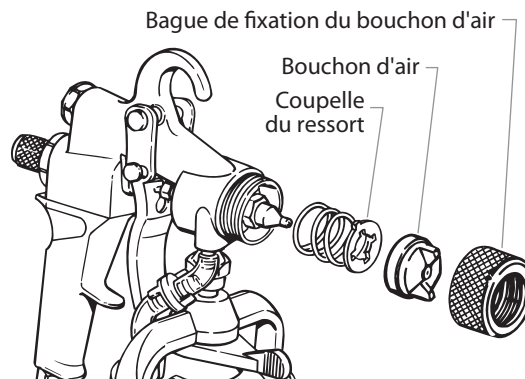

2. Retirer la buse.

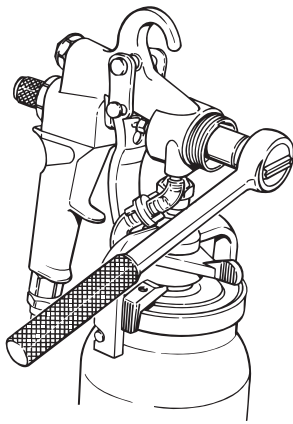

3. Retirer le ressort et le bouchon de réglage du débit de produit.

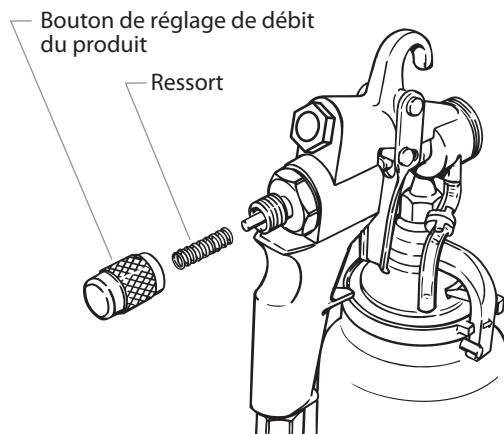

4. Retirer le pointeau.

IMPORTANT : Dévisser l'écrou presse-garniture pour éviter d'endommager le pointeau si celui-ci est difficile à retirer.

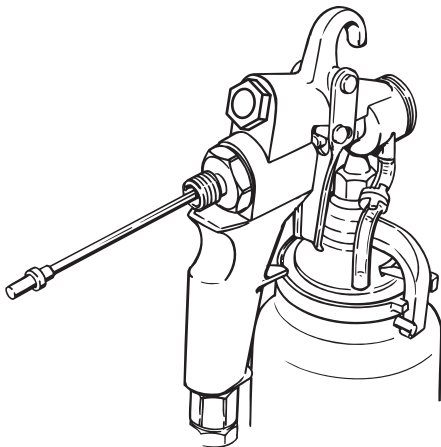

5. Monter le nouveau projecteur en respectant l'ordre inverse.

Accessoires optionnels

No de pièce	Description
0277090	Projecteur faible débit no #2A, complet
0277091	Projecteur faible débit no #3A, complet
0277092	Projecteur faible débit no #4A, complet
0277093	Projecteur faible débit no #5A, complet
0277094	Projecteur faible débit no #6A, complet
0508124	Couvercle à clipper, 1 pinte
0279941	Ensemble accessoire pour embout Deluxe
0550962	Ensemble de nettoyage de pistolet, 17 pièces
0295267	Ensemble de faible CFM, standard

NOTA : les ensembles de projecteurs « à faible débit d'air » et les chapeaux d'air peuvent être utilisés avec les compresseurs à faibles pieds cubes à la minute.

Trousses de réparation

No de pièce	Description
0297051	Trousse de réparation de clapet anti-retour (3 ensembles)
0276257	Ensemble de membranes de clapet anti-retour (10 membranes)
0297052	Godet et joints blancs (6 joints)
0276258	Godet, joints et Thiokol noirs (6 joints)
0277943	Trousse de réparation de pistolet de vaporisation HVLP

Inclus:

- joint avant de soupape de régulation d'air
- joint arrière de soupape de régulation d'air
- garniture de pointeau
- joint torique de soupape dérégulation d'air (2)
- ensemble clapet anti-retour
- tube court de clapet anti-retour
- tube long de clapet anti-retour
- joint d'étanchéité du godet

Besoin d'aide?

Appelez le service technique Wagner

1-800-880-0993

Enregistrement du produit en ligne sur le site :

www.wagnerspraytech.com

La enregistrement constitue une preuve d'achat dans l'éventualité où le reçu original serait égaré ou perdu.

Réduction produit/tableau des projecteurs

Avant la vaporisation, le produit utilisé doit être dilué avec un solvant approprié et le projecteur adéquat doit être monté. Il est toujours préférable de suivre les recommandations et les procédures de dilution du fabricant de produit.

Il existe deux procédés simples pour mesurer l'épaisseur appropriée d'un produit :

1. Tremper une baguette à brasser la peinture dans le produit et la retirer en observant soigneusement l'écoulement du produit. Lorsque le produit commence à former des gouttes, celles-ci doivent tomber environ toutes les secondes.
2. Utiliser un godet de viscosimètre (réf. 0153165). Plonger le godet dans le produit et le retirer. Chronométrer le temps d'écoulement du produit du godet tant qu'il s'écoule de manière continue. Une fois que l'écoulement continu s'interrompt, relever le temps et se reporter au tableau ci-dessous. Ajouter la quantité de solvant appropriée et continuer le test jusqu'à ce que l'épaisseur correcte pour le type de produit utilisé soit atteinte.

Substance	% de réduction	Durée	Solvant	Numéro de projecteur
Peinture au latex	20 à 25 %	30 à 35 sec.	Eau	5
Peinture à l'huile	10 à 20 %	20 à 30 sec.	Essences minérales	4
Peinture époxy	1 à 10 %	30 à 35 sec.	Recommandations du fabricant	5
Préservateur pour bois translucide	Non dilué	-----	Recommandations du fabricant	4
Vernis	Recommandations du fabricant	-----	Naphta	3
Polyuréthane	10 %	18 à 22 sec.	Méthyléthylcétone	3
Bouche-pores	Non dilué	-----	Essences minérales	3
Apprêt à l'huile	15 à 20 %	30 à 35 sec.	Essences minérales	4
Émail rapide	25 %	20 à 25 sec.	Essences minérales	4
Teinture	Non dilué	-----	Recommandations du fabricant	3
Apprêt à métal	15 %	25 à 30 sec.	Essences minérales	4
Émail industriel	15 %	30 à 35 sec.	Essences minérales	4
Peinture aluminium	Non dilué	-----	Essences minérales	4
Apprêt nitrocellulosique	Recommandations du fabricant	18 à 22 sec.	Diluant à laque	3
Laque	50 %	18 à 22 sec.	Diluant à laque	3

Diagnostic des anomalies

Problème

Cause

Solution

- | | | |
|--|---|---|
| A. Peu ou pas de débit de peinture | <ol style="list-style-type: none"> 1. De la peinture séchée obstrue la buse 2. Aucune pression d'air dans le godet ou la bonbonne de peinture 3. Le clapet anti-retour dans tube d'air est bouché 4. Aucune pression de fluide 5. Obstruction dans le tuyau de produit | <ol style="list-style-type: none"> 1. La démonter et la nettoyer 2. Inspecter les joints du tube d'air, du godet ou de la bonbonne; les nettoyer ou les remplacer 3. Nettoyer ou remplacer l'ensemble clapet anti-retour 4. Vérifier l'alimentation du produit 5. Le nettoyer en le purgeant avec un solvant |
| B. Fuite de peinture | <ol style="list-style-type: none"> 1. Le pointeau ou la buse sont de calibre incorrect 2. Le pointeau ou la buse sont endommagés 3. La buse est desserrée 4. L'écrou presse-garniture est desserré 5. Mauvais dosage du pointeau | <ol style="list-style-type: none"> 1. Les remplacer 2. Les remplacer 3. La resserrer 4. La resserrer 5. a) Desserrer l'écrou presse-garniture
b) Remplacer le ressort du pointeau
c) Retirer la peinture séchée du pointeau |
| C. La peinture refoule passé le clapet anti-retour | <ol style="list-style-type: none"> 1. Le pistolet est trop incliné lorsqu'il ne vaporise pas 2. Le clapet anti-retour fuit | <ol style="list-style-type: none"> 1. Incliner le pistolet uniquement lors de la vaporisation 2. Nettoyer ou remplacer le clapet anti-retour |
| D. Aire de pulvérisation irrégulière | <ol style="list-style-type: none"> 1. Les prises d'air situées dans les pattes du bouchon d'air sont engorgées 2. La buse est engorgée 3. La buse ou le pointeau sont endommagés | <ol style="list-style-type: none"> 1. Retirer et nettoyer les prises d'air 2. La nettoyer au moyen du solvant approprié 3. Les retirer et les remplacer |
| E. Jet pulsé | <ol style="list-style-type: none"> 1. La garniture est lâche ou endommagée | <ol style="list-style-type: none"> 1. La resserrer ou la remplacer |
| F. Aire de pulvérisation plus dense au centre | <ol style="list-style-type: none"> 1. La pression de fluide est trop élevée | <ol style="list-style-type: none"> 1. Réduire la pression |
| G. Pistolet qui «crachote» | <ol style="list-style-type: none"> 1. La soupape du tube d'air ne fonctionne pas adéquatement 2. Le produit est trop épais 3. Le projecteur est trop petit. | <ol style="list-style-type: none"> 1. Remplacer la soupape 2. Le diluer 3. Monter un projecteur approprié. |
| H. Accumulation de peinture sur le bouchon d'air | <ol style="list-style-type: none"> 1. Le bouchon est mal ajusté | <ol style="list-style-type: none"> 1. Régler correctement le bouchon d'air de manière à ce que la peinture s'écoule librement à travers le bouchon |
| I. Trop de pulvérisation hors cible | <ol style="list-style-type: none"> 1. La pression d'air est trop élevée 2. Le produit est trop dilué 3. Le pistolet est trop loin de la surface | <ol style="list-style-type: none"> 1. Réduire la pression 2. Ajouter du produit non dilué 3. S'en rapprocher |



Información de seguridad importante • Lea toda la información de seguridad antes de operar el equipo. **GUARDE ESTAS INSTRUCCIONES.**



Indica una situación peligrosa que, de no evitarse, puede causar la muerte o lesiones graves. Para reducir los riesgos de incendios, explosiones, descargas eléctricas o lesiones a las personas, lea y entienda todas las instrucciones incluidas en este manual. Familiarícese con los controles y el uso adecuado del equipo.



PELIGRO: POSIBLE EXPLOSIÓN DEBIDO A MATERIALES INCOMPATIBLES

Causará daños materiales o lesiones graves.

PREVENCIÓN:

- No use materiales que contengan blanqueador o cloro.
- No use solventes de hidrocarburos halogenados como blanqueador, mohocida, cloruro de metileno y 1,1,1 tricloroetano. No son compatibles con el aluminio.
- Diríjase al proveedor de revestimientos para obtener los datos de compatibilidad del material con el aluminio.



PELIGRO: GENERAL

Puede causar daños en la propiedad o lesiones severas.

PREVENCIÓN:

- Lea todas las instrucciones y advertencias de seguridad antes de hacer funcionar cualquier equipo.
- Observe todos los códigos locales, estatales y nacionales apropiados que rigen las medidas de ventilación, prevención de incendios y operación.
- Los Estándares de Seguridad del Gobierno de los Estados Unidos se han adoptado bajo el Decreto de Seguridad y Salud Ocupacionales (OSHA por sus siglas en inglés). Deben consultarse estos estándares, particularmente la parte 1910 de los Estándares Generales y la parte 1926 de los Estándares de la Construcción.
- Utilice únicamente piezas autorizadas por el fabricante. El usuario asume todos los riesgos y responsabilidades si usa piezas que no cumplen con las especificaciones mínimas y dispositivos de seguridad del fabricante.
- Antes de usarla cada vez, revise todas las mangueras para ver que no tengan cortadas, fugas, una cubierta desgastada por abrasión o con abolladuras, así como uniones dañadas o que se hayan movido. Si existiera cualquiera de estas condiciones, reemplace la manguera inmediatamente. No repare nunca una manguera. Reemplazar lo con una manguera idéntica de reemplazo.
- No atome en días con viento.
- Use ropa que evite el contacto de la pintura con la piel y el cabello.
- Nunca apunte la pistola hacia alguna parte del cuerpo.



PELIGRO: GASES PELIGROSOS

Las pinturas, solventes, insecticidas y otros materiales pueden ser perjudiciales si se inhalan o entran en contacto con el cuerpo. Los gases pueden causar náusea, desmayos o envenenamiento graves.

PREVENCIÓN:

- Use una mascarilla respiratoria o careta siempre que exista la posibilidad de que se puedan inhalar vapores. Lea todas las instrucciones que vengan con la careta para estar seguro de que se tendrá la protección necesaria contra la inhalación de vapores dañinos.
- Use gafas protectoras.
- Use ropa de protección, según lo requiera el fabricante del producto.



PELIGRO: INCENDIO O EXPLOSIÓN

Los vapores de los solventes y pinturas pueden explotar o encenderse y causar con esto daños en la propiedad y/o lesiones severas.

PREVENCIÓN:

- Debe proveerse un escape y aire fresco para hacer que el aire que está dentro del área de atomización se mantenga libre de acumulaciones de vapores inflamables.
- Evite todas las fuentes de ignición como son las chispas electrostáticas, llamas abiertas, flamas de piloto, objetos calientes, cigarrillos, y chispas que se generan al conectar y desconectar las extensiones o de apagadores de luz que estén funcionando.
- No fume en la zona de trabajo.
- Debe haber un equipo para extinguir incendios permanentemente y en buenas condiciones.
- El cable de energía debe conectarse en un circuito que esté conectado a tierra.
- Siga las medidas de precaución y advertencias de seguridad del fabricante del material y del solvente.
- Tenga muchísimo cuidado al usar materiales cuyo punto de ignición sea inferior a 70° F (21° C). El punto de ignición es la temperatura a la cual pueden encenderse los vapores emanados por un fluido al exponerlos a llamas o chispas.
- El plástico puede causar chispas estáticas. Nunca cuelgue plástico en las ventanas ni en las puertas del área donde va a pintar. No utilice plástico para proteger el piso cuando pinte materiales inflamables.

Contenido

Seguridad	18
Introducción	19
Cómo utilizar una pistola atomizadora HVLP	19-20
Preparativos para atomizar.....	19
Cómo seleccionar un patrón de atomización.....	19
Tamaño del patrón de atomización.....	20
Para ajustar el flujo de material.....	20
Para atomizar.....	20
Cómo ajustar el tubo de succión.....	20
Cómo limpiar su pistola atomizadora	21
Mantenimiento	21-23
Cómo ajustar la tuerca de empaque.....	21
Cómo cambiar el empaque de la aguja y los sellos de la válvula de aire.....	21
Cómo cambiar la válvula de retención, el sello de la válvula y los tubos de aire.....	22
Cómo cambiar el empaque del depósito.....	23
Cómo convertir a gatillo de un perno	23
Para escoger un equipo alargador	23
Cómo cambiar un juego de proyector.....	23
Accesorios opcionales	24
Tabla de reducción de material y de juego de proyector	25
Detección de problemas	25
Lista de partes de la pistola atomizadora reguladora	26-27
Garantía limitada	28

Introducción

Esta pistola atomizadora están diseñadas para utilizarse en sistemas de pintura de Alto Volumen y Baja Presión (HVLP, por sus siglas en inglés).

En un sistema HVLP se puede obtener un acabado profesional de alta calidad con poco tiempo de preparación o montaje. Los sistemas HVLP no están destinados para sustituir los sistemas sin aire. En cambio, su propósito es complementar el sistema sin aire mejorando el acabado final del sustrato, minimizando el desperdicio y reduciendo el tiempo de trabajo.

Esta pistola atomizadora están diseñadas para utilizarse con la compresor de aire. Por favor lea toda la información contenida en este manual antes de operar un pistola de atomizadora HVLP.

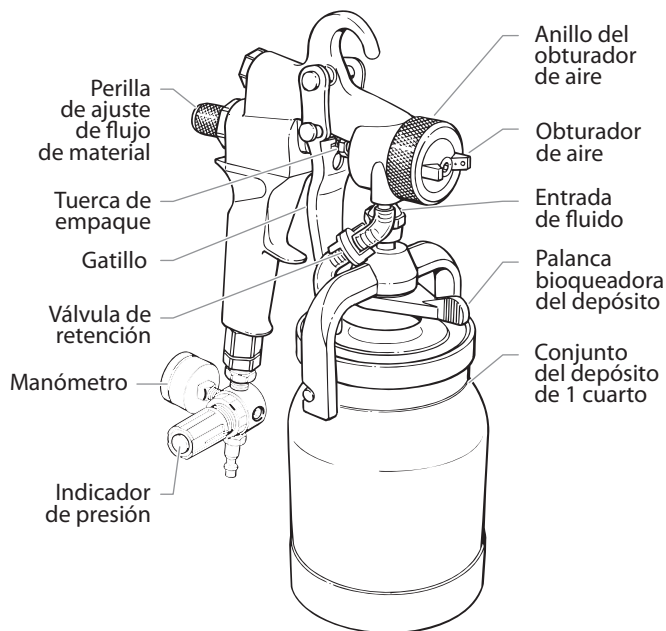

NOTA: La palanca bloqueadora del depósito sujeta el depósito a la pistola atomizadora.

Cómo utilizar una pistola atomizadora HVLP

Preparativos para atomizar

1. Desenganche la palanca bloqueadora del depósito y quítelo.
2. Asegúrese que el depósito y goempaque del depósito esté limpio y en su lugar. Liene el depósito con el material de pintura deseado.
3. Ponga el depósito en la pistola atomizadora y apriete la palanca bloqueadora del depósito.
4. Conecte la manguera de aire en el adaptador de la entrada de aire ubicado en la parte inferior del asa de la pistola.
5. Encienda el suministro de aire.

Cómo seleccionar un patrón de atomización

El patrón de atomización se ajusta girando el obturador del aire hasta cualquiera de las posiciones vertical, horizontal o diagonal. Para girar el obturador del aire, tome las dos lengüetas delanteras que tiene y dele vuelta. Nunca dispare la pistola mientras esté ajustando el patrón de atomización.

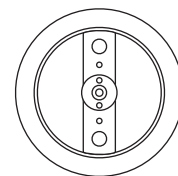
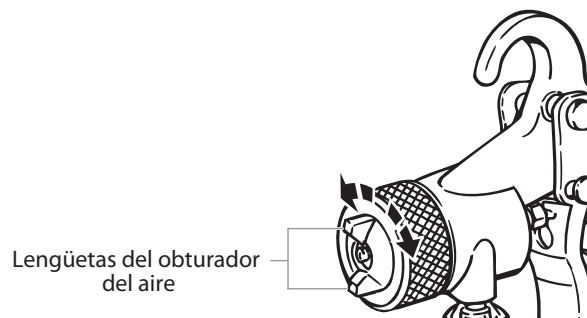

Posición vertical de la boquilla



Patrón horizontal

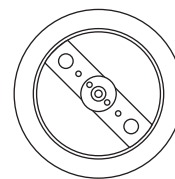

Posición diagonal de la boquilla



Patrón redondo

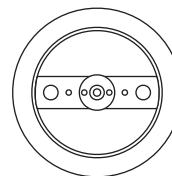

Posición horizontal de la boquilla



Patrón vertical

Tamaño del patrón de atomización

Para cambiar el tamaño del patrón de atomización sin cambiar la forma del patrón, gire el anillo del obturador del aire.

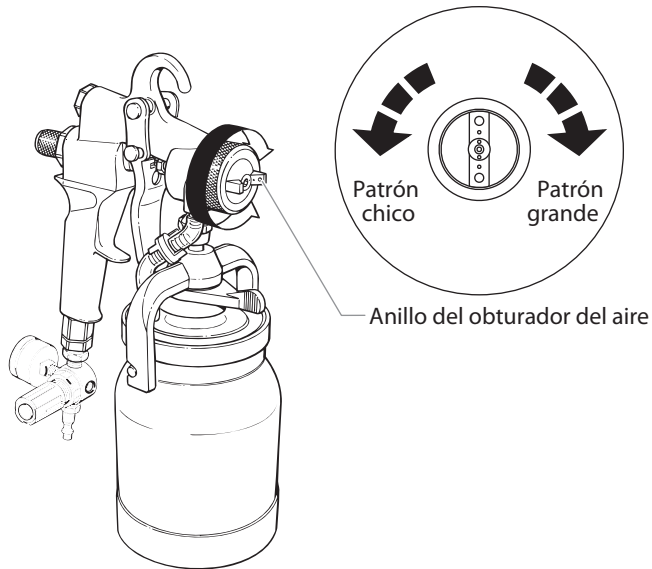

Al girar el anillo en dirección de las manecillas del reloj el patrón se hará más grande. Al girar el anillo en dirección opuesta a las manecillas del reloj el patrón se hará más pequeño. A medida que vaya reduciendo el tamaño del patrón de atomización usted necesitará acercarse más a la superficie.

Para ajustar el flujo de material

Podría ser necesario efectuar ligeros ajustes en el flujo para cada trabajo y material en particular. Gire la perilla de ajuste del flujo de material en dirección de las manecillas del reloj para dejar salir más fluido.

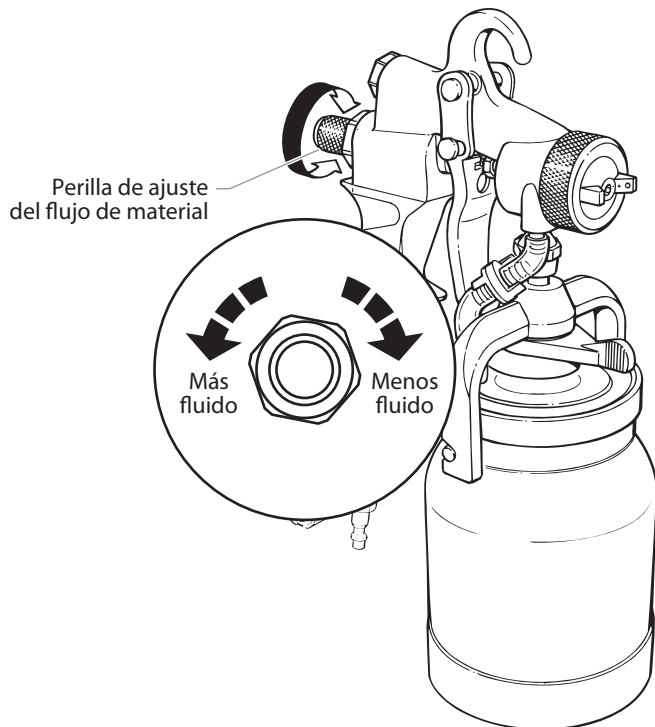

Para atomizar

Sostenga la pistola de atomización a una distancia de 1 a 8 pulgadas de la superficie por atomizar, dependiendo del tamaño del patrón de atomización que necesite. Mientras más cerca de la superficie sostenga la pistola, más pequeño será el patrón.

Mantenga la pistola en ángulo recto con respecto a la superficie por atomizar para aplicar una capa uniforme de material. Será menos probable que el material para atomizar se corra o resbale si mantiene la pistola moviéndose a una velocidad lenta y constante.

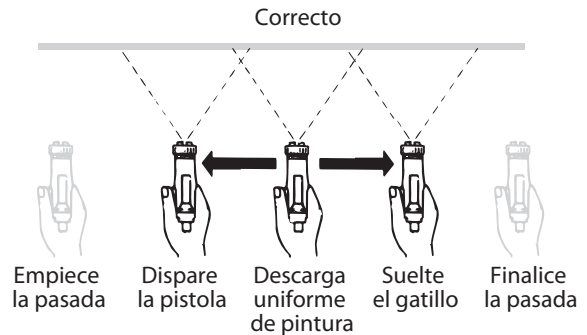

Siempre oprima el gatillo de la pistola de atomización después de que empiece la pasada y suéltelo antes de que la complete. Para obtener el mejor resultado, atomice en cada pasada 20 pulgadas de longitud y traslape las pasadas de 4 a 5 pulgadas. Acuérdesse de mantener la pistola en ángulo recto con respecto a la superficie por atomizar.

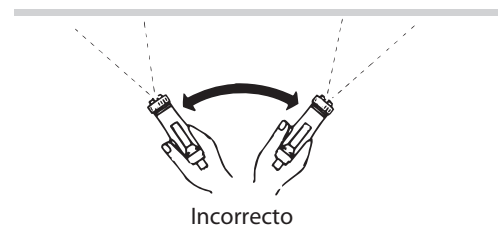

Cómo ajustar el tubo de succión

El tubo de succión ajustable de su pistola de atomización le permite aprovechar al máximo el material que hay en el depósito sin importar a qué ángulo necesite atomizar.

NOTA: Antes de llenar el depósito con material, gire el tubo de succión con la mano en la dirección deseada.

- Cuando rocíe hacia abajo, el extremo angular del tubo de succión debe apuntar hacia el frente de la pistola.
- Cuando rocíe hacia arriba, el extremo angular del tubo de succión debe apuntar hacia la parte trasera de la pistola.

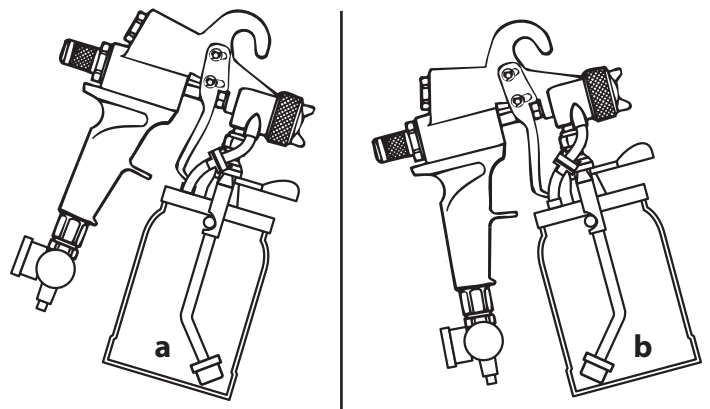

Cómo limpiar su pistola atomizadora

Es muy importante que limpie bien su pistola atomizadora HVLP después de cada uso.

1. Vacía el material del depósito.
2. Ponga una pequeña cantidad del solvente apropiado en el depósito u una el depósito a la pistola atomizadora.
3. Agite y atomice la pistola en un lugar bien ventilado.

NOTA: No restrinja la boquilla cuando esté limpiando la pistola. No es necesario lavar el sistema en dirección opuesta a la salida del material.

4. Repita los pasos anteriores hasta que el solvente salga limpio.
5. Lave el exterior/interior del depósito y de la pistola atomizadora con el solvente apropiado
6. Quite la aguja, la boquilla de fluido y el obturador de aire y límpielielos bien. Asegúrese que los orificios de aire y las aberturas por donde pasa el material estén completamente limpios. Nunca utilice herramientas de metal ni puntillas para limpiar el obturador de aire o la boquilla.

IMPORTANTE: Cualquier intento de quitar el adaptador de la entrada de fluido ocasionará que el cuerpo de la pistola se dañe y la garantía perderá su validez.

NOTA: Quite el empaque de la aguja sólo cuando vaya a reemplazarlo. No quite el empaque de la aguja para limpiarlo.

7. Desarme, limpie y seque la válvula de retención y los tubos de aire después de cada uso.

IMPORTANTE: NO limpie los tubos de aire con solventes fuertes tales como solvente para laca. Los solventes fuertes dañan los tubos de aire.

NOTA: Lubrique todas las partes roscadas de la pistola atomizadora con vaselina cuando las vuelva a instalar. Esto ayudará a que sigan funcionando correctamente.

IMPORTANTE: No use ningún lubricante que contenga silicón. El silicón puede causar problemas cuando se usen algunas pinturas.

Mantenimiento

Lieve a cabo los siguientes procedimientos de mantenimiento para que su pistola atomizadora HVLP se conserve en buenas condiciones de funcionamiento.

Cómo ajustar la tuerca de empaque

En caso que el material se fugue alrededor o a través de la tuerca de empaque, vuelva a ajustarla.

1. Desconecte la manguera de aire de la entrada de aire y quite el conjunto del depósito.
2. Jale el gatillo completamente hacia atrás y sujételo en esa posición.
3. Apriete la tuerca de empaque con una llave de 3/8 de pulgada hasta que la aguja permanezca retraída dentro de la boquilla cuando libere el gatillo.
4. Afloje la tuerca de empaque lentamente hasta que la aguja regrese libremente a su posición en la boquilla.

Luego de ajustar la tuerca, vuelva a conectar la manguera de aire y el conjunto del depósito. Apriete el gatillo para verificar que ya no haya fuga. En caso que la fuga continúe, asegúrese que la tuerca de empaque esté lo más apretada posible, mientras que permita que la aguja se desplace libremente. Si apretar la tuerca de empaque no detiene la fuga, cambie el empaque.

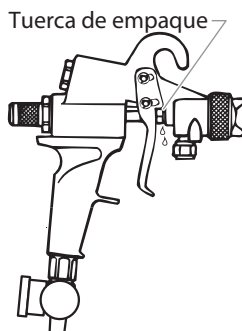

Cómo cambiar el empaque de la aguja y los sellos de la válvula de aire

NOTA: Quite el empaque de la aguja sólo cuando vaya a reemplazarlo por uno nuevo. No quite el empaque de la aguja para limpiarlo.

El empaque de la aguja y los sellos de la válvula de aire se pueden cambiar por separado. Si sólo va a cambiar uno de ellos, siga los pasos correspondientes contenidos en los siguientes procedimientos.

Cómo quitar la aguja y la cubierta

1. Desconecte la manguera de aire de la entrada de aire.
2. Quite la manguera de material o el conjunto del depósito.
3. Quite los aros de resorte de los pernos de retención del gatillo y deslice los pernos para sacarlos de la pistola.
4. Quite el gatillo.

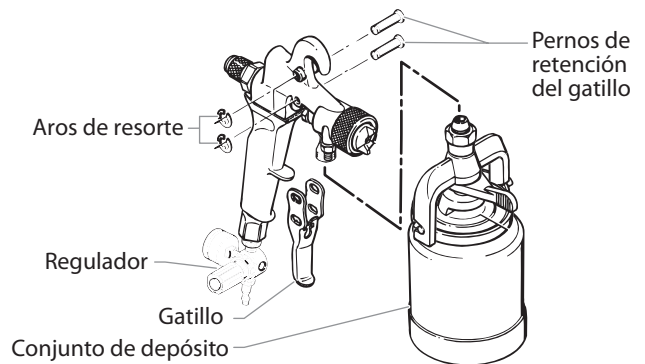

5. Afloje la tuerca de empaque usando una llave de 3/8 de pulgada.
6. Afloje y quite la cubierta del ajuste de flujo de material, la aguja, el sello y el resorte usando una llave.

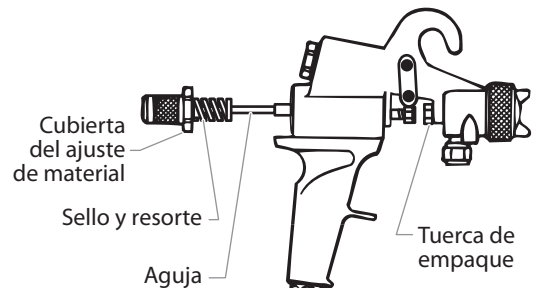

7. Introduzca una llave hexagonal de 1/8 de pulgada en la parte trasera del eje guía de la aguja.
8. Sujete la tuerca de retención con una llave y gire la llave hexagonal de 1/8 de pulgada en dirección opuesta a las manecillas del reloj para quitar la tuerca de retención.
9. Jale el eje guía de la aguja y sáquela del cuerpo de la pistola.

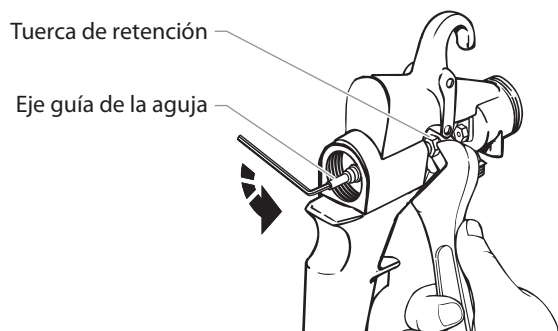

Cómo cambiar los sellos de la válvula de aire

1. Quite el sello posterior viejo de la válvula de aire. Tal vez se quede en el extremo del resorte del eje guía de la aguja o en la cubierta del ajuste de flujo de material.
2. Deslice el nuevo sello posterior en la cubierta del ajuste de material.
3. Quite la abrazadera de retención del sello delantero usando pinzas de aro de resorte.
4. Deslice el sello delantero viejo de la válvula de aire hacia afuera del eje guía de la aguja.
5. Ponga el nuevo sello delantero de la válvula de aire en el eje guía de la aguja con el lado cónico viendo hacia la pistola.

NOTA: Asegúrese que el nuevo sello delantero de la válvula de aire se vea igual al que quitó.

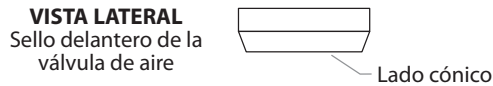

6. Introduzca a presión la abrazadera de retención del sello delantero en el eje guía de la aguja.

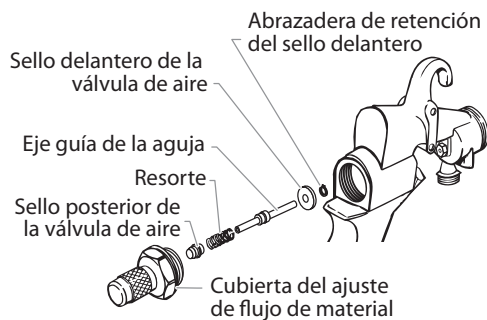

Cómo quitar el empaque

1. Quite la tuerca de empaque usando una llave de 3/8 de pulgada.
2. Introdzca un desarmador plano que sea delgado y largo en la parte trasera de la pistola y a través de la ranura del empaque.
3. Presione firmemente el desarmador debajo del empaque y gírelo en dirección opuesta a las manecillas del reloj. Esto debe hacer que el empaque usado se desprenda de la ranura del empaque. Si no sale, empuje el desarmador con más fuerza e inténtelo de nuevo. Si aún no sale el empaque, utilice una herramienta de pico para sacarlo.

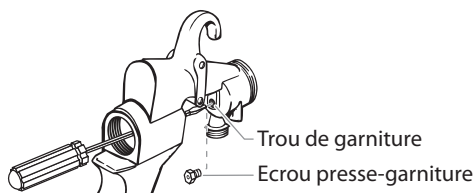

NOTA: Asegúrese de sacar todo el empaque usado antes de poner el empaque nuevo.

Cómo instalar el empaque nuevo y volver a armar la pistola

1. Ponga el empaque nuevo en la ranura del empaque.
2. Gire la tuerca de empaque una vuelta hacia el interior de la ranura del empaque. No la apriete.
3. Empuje el eje guía de la aguja a través de la parte trasera del cuerpo de la pistola y apriete la tuerca de retención.
4. Sujete la cubierta del ajuste de flujo de material con la aguja unida. Deslice la aguja con el resorte y el sello posterior de la válvula de aire a través del eje guía de la aguja y hacia el interior de la tuerca de empaque. Apriete con fuerza la cubierta del ajuste de fluido de material usando una llave.
5. Apriete firmemente la tuerca de empaque usando una llave de 3/8 de pulgada, luego afloje la tuerca de empaque un cuarto de vuelta.

6. Arme el gatillo introduciendo el perno de retención o los pernos y uniendo los aros de resorte.
7. Jale el gatillo para asegurarse que la aguja se desplace libremente. Si la aguja se atora, afloje la tuerca de empaque. Si el empaque tiene fuga, apriete la tuerca de empaque.

Cómo cambiar la válvula de retención, el sello de la válvula y los tubos de aire

La válvula de retención es una válvula de un sentido para permitir que el aire pase al depósito, presurizando así el material contenido en el depósito. Debido a que la válvula es de un sentido, evita que la pintura llegue al tubo de aire y a las aberturas de la pistola por donde pasa el aire. Además, mantiene la presión en el depósito, eliminando retrasos en el flujo de material cuando la pistola es accionada.

La válvula de retención se gira fácilmente para abrirla y lavarla. Contiene un sello de válvula que se puede quitar y lavar, ya sea con agua y jabón para quitar materiales transportados por el agua, o con un solvente compatible para eliminar otros materiales. Para cambiar la válvula de retención, el sello de la válvula o los tubos de aire:

1. Jale el tubo de aire inferior de la parte de abajo de la válvula de retención.
2. Jale la válvula de retención del tubo de aire superior.
3. Destornille las dos mitades de la válvula de retención.
4. Quite sello usado de la válvula.
5. Lave el cuerpo de la válvula de retención con el solvente apropiado para el tipo de material que está utilizando.

NOTA: Limpie bien el interior de la mitad superior de la válvula de retención pero no la raspe.

6. Introduzca un sello de válvula nuevo, con el vástago viendo hacia arriba, en la parte superior de la válvula de retención como se muestra.
7. Una las dos mitades de la válvula de retención.
8. Introduzca la parte superior de la válvula de retención en el tubo de aire superior.

NOTA: Introduzca la válvula de retención en el tubo de aire de modo que la flecha de la válvula esté dirigida hacia la pistola.

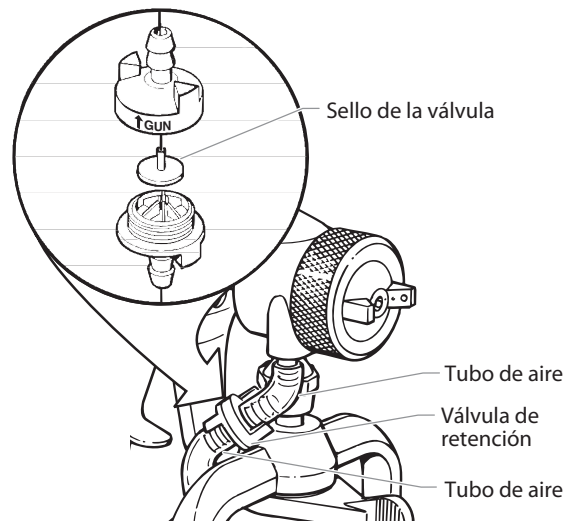

9. Si el tubo de aire inferior es muy largo, corte el tubo para que embone en la pistola.
10. Introduzca el tubo de aire inferior en la parte de abajo de la válvula de retención.

NOTA: Asegúrese de unir el tubo de aire más corto al adaptador de la pistola y el tubo de aire más largo a la boquilla de aire de la tapa del depósito.

Cómo cambiar el empaque del depósito

El empaque del depósito debe cambiarse periódicamente debido al desgaste normal. Es importante inspeccionar el empaque del depósito durante cada limpieza.

1. Libere la manija trabadora del depósito.
2. Sujete el recipiente y gire la pistola atomizadora en la dirección que indican las flechas ubicadas en el puente.
3. Separe la pistola atomizadora del depósito.
4. Saque de la tapa el empaque usado.
5. Ponga un empaque nuevo en la tapa.
6. Ponga la pistola atomizadora en la parte superior del depósito.

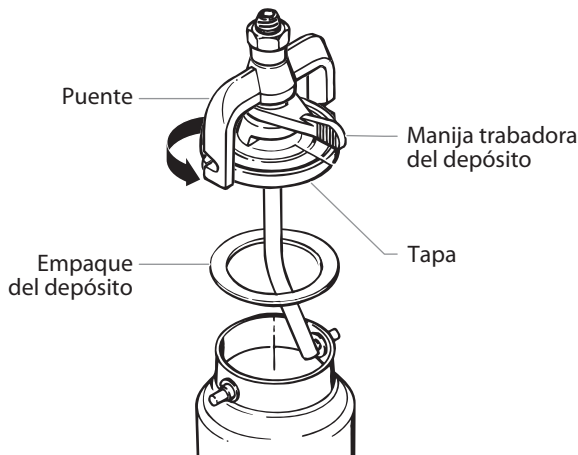

7. Gire la pistola atomizadora en dirección opuesta a la indicada por las flechas ubicadas en el puente hasta que las espigas del depósito estén en las ranuras del puente.
8. Apriete la manija trabadora del depósito.

Cómo convertir a gatillo de un perno

El gatillo de su pistola atomizadora HVLP se puede convertir a gatillo de un perno para jalarlo con mayor suavidad. Al quitar el perno superior del gatillo y operar la pistola sólo mediante el perno inferior el esfuerzo se reduce. Esta adaptación disminuye la fatiga en los dedos y proporciona mayor control al atomizar con materiales delgados y de reducida viscosidad tales como tintes, barnices y selladores.

1. Quite la abrazadera de retención ubicada en el perno superior del gatillo colocando el extremo plano de un desarmador entre la abrazadera y el perno, haciendo palanca suavemente.
2. Jale el perno del gatillo del lado opuesto de la pistola.

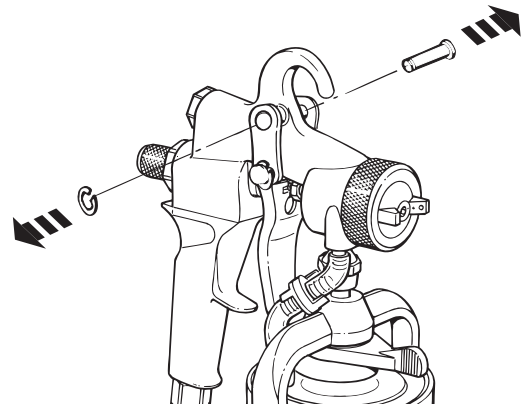

Para escoger un equipo alargador

Su pistola atomizadora HVLP debe estar equipada con el juego de proyector apropiado para el tipo de trabajo que va a realizar. Un equipo alargador consta de un conjunto de aguja, una boquilla de fluido y un obturador del aire.

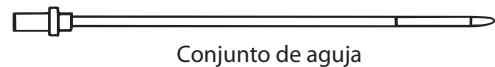

Conjunto de aguja

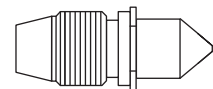

Boquilla de fluido

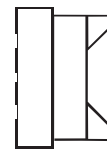

Obturador del aire

Debe escoger un equipo alargador basándose en dos cosas: el tipo de material que se vaya a atomizar y el acabado deseado.

La tabla que aparece en la página 25 la ayudará a seleccionar correctamente el juego de proyector.

Cómo cambiar un juego de proyector

1. Quite el anillo del obturador del aire, el obturador del aire y la placa del resorte.

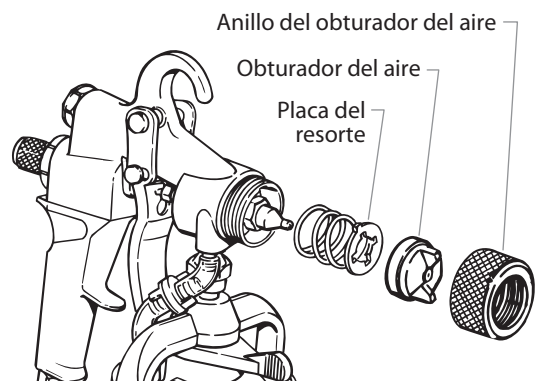

2. Quite la boquilla de fluido.

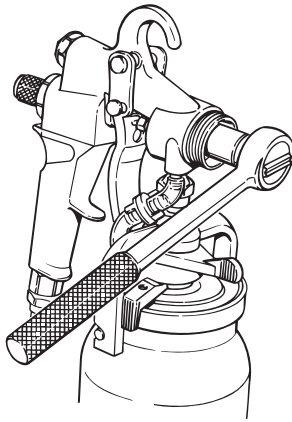

3. Quite la perilla de ajuste del material y el resorte.

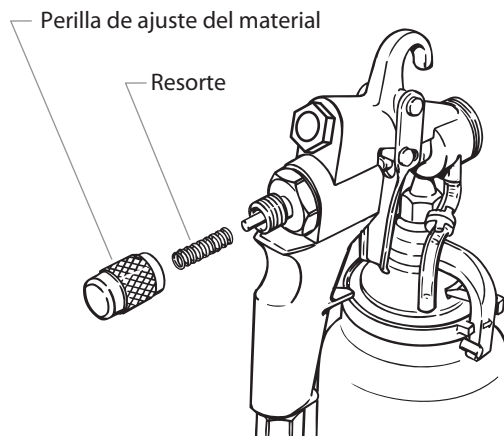

4. Quite la aguja.

IMPORTANTE: Si la aguja no sale fácilmente, afloje la tuerca de empaquetadura para prevenir que la aguja o la empaquetadura se dañen.

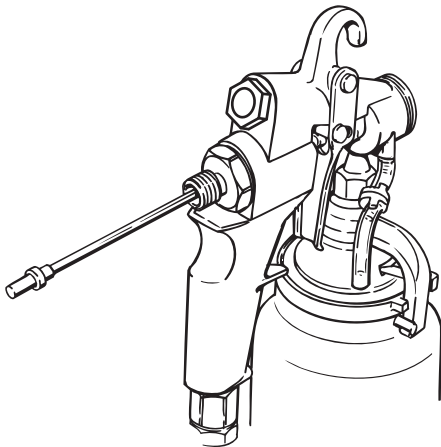

5. Instale el nuevo juego de proyector en orden inverso.

Accesorios opcionales

No de pieza	Descripción
0277090	Equipo alargador #2A completo, flujo bajo
0277091	Equipo alargador #3A completo, flujo bajo
0277092	Equipo alargador #4A completo, flujo bajo
0277093	Equipo alargador #5A completo, flujo bajo
0277094	Equipo alargador #6A completo, flujo bajo
0508124	Cubierta, sujeta a presión, 1 cuarto de galón
0279941	Juego de accesorios de lujo para la boquilla
0550962	Juego de limpieza de pistola, 17 piezas
0295267	Juego de CFM bajo, estándar

NOTA: Los conjuntos de proyección y los tapones de aire de "bajo flujo de aire" son adecuados para las compresoras de pocos CFM.

Juegos para reparar

No de pieza	Descripción
0297051	Juego para reparar la válvula de retención (incluye 3 conjuntos)
0276257	Juego de membrana de válvula de retención (incluye 10 membranas)
0297052	Empaque, depósito, blanco (incluye 6 empaques)
0276258	Empaque, depósito, Thiokol negro (incluye 6 empaques)
0277943	Juego para reparar de pistola atomizadora HVLP

Incluye:

- sello delantero de la válvula de aire
- sello posterior de la válvula de aire
- empaque de la aguja
- junta de anillo de válvula de flujo de aire (2)
- válvula de retención
- tubo corto de la válvula de retención
- tubo largo de la válvula de retención
- empaque del depósito

¿Necesita ayuda?

Llame Wagner Technical Service al:

1-800-880-0993

Regístrelo del producto en línea en:

www.wagnerspraytech.com

El registro apropiado servirá como comprobante de compra en caso de que se extravíe el recibo de compra original.

Tabla de reducción de material y de juego de proyector

Antes de atomizar, el material que se va a utilizar debe adelgazarse con el solvente apropiado y se debe instalar el juego de proyector adecuado. Siempre es mejor seguir las recomendaciones y procedimientos para adelgazar proporcionados por el fabricante del material.

Existen dos sencillos métodos para medir el espesor de un material:

1. Sumerja un palo para pintura en el material y sáquelo, observando minuciosamente cómo se escurre el material. Cuando el material empiece a formar gotas, las gotas deben caer en intervalos de 1 segundo.
2. Utilice un depósito de viscosidad (N/P 0153165). Sumerja el depósito en el material y sáquelo. Utilice un reloj o cronómetro para medir el tiempo durante el cual el material se escurre del depósito con un flujo continuo. Cuando el material deje de fluir continuamente, detenga el reloj y consulte la tabla de abajo. Añada el solvente apropiado y continúe probando hasta obtener el espesor apropiado para el tipo de material que está utilizando.

Material	% de reducción	Tiempo	Solvente	Equipo alargador
Látex	20-25%	30-35 seg.	Agua	5
Aceite	10-20%	20-30 seg.	Solventes derivados del petróleo	4
Epoxi	1-10%	30-35 seg.	Recomendaciones del fabricante	5
Acabado para madera claro	Sin diluir	-----	Recomendaciones del fabricante	4
Barniz	Recomendaciones del fabricante	-----	Nafta	3
Poliuretano	10%	18-22 seg.	Metiletilcetona	3
Sellador	Sin diluir	-----	Solventes derivados del petróleo	3
Imprimador a base de aceite	15-20%	30-35 seg.	Solventes derivados del petróleo	4
Esmalte de secado rápido	25%	20-25 seg.	Solventes derivados del petróleo	4
Tinte	Sin diluir	-----	Recomendaciones del fabricante	3
Imprimador para metales	15%	25-30 seg.	Solventes derivados del petróleo	4
Esmalte industrial	15%	30-35 seg.	Solventes derivados del petróleo	4
Pintura de aluminio	Sin diluir	-----	Solventes derivados del petróleo	4
Sellador de laca	Recomendaciones del fabricante	18-22 seg.	Diluyente de laca	3
Laca	50%	18-22 seg.	Diluyente de laca	3

Detección de problemas

Problema	Causa	Solución
A. Flujo de pintura pequeño o no flujo	<ol style="list-style-type: none"> 1. Pintura seca que bloquea la boquilla de fluido 2. No hay presión de aire en el depósito o recipiente de pintura 3. La válvula de retención del tubo de aire está tapada 4. No hay presión de fluido 5. Bloqueo en la manguera del material 	<ol style="list-style-type: none"> 1. Desensamble y limpie 2. Inspeccione el tubo del aire, el empaque del depósito o recipiente y límpielos o cámbielos 3. Limpie o cambie el conjunto de válvula de retención 4. Revise el suministro de material 5. Límpiela enjuagándola con solvente
B. La pintura se fuga	<ol style="list-style-type: none"> 1. Aguja o boquilla de tamaño inapropiado 2. Aguja o boquilla dañada 3. Boquilla floja 4. Tuerca de empaquetadura, floja 5. La aguja no cierra debidamente 	<ol style="list-style-type: none"> 1. Cámbiela 2. Cámbiela 3. Apriétela 4. Apriétela 5. a) Afloje la tuerca de empaquetadura b) Cambie el resorte de la aguja c) Quite la pintura seca de la aguja
C. La pintura regresa y atraviesa la válvula de retención	<ol style="list-style-type: none"> 1. La pistola se está inclinando demasiado cuando no se atomiza 2. La válvula de retención tiene fuga 	<ol style="list-style-type: none"> 1. Incline la pistola sólo cuando atomice 2. Limpie o cambie la válvula de retención
D. Patrón de atomización deficiente	<ol style="list-style-type: none"> 1. Los agujeros de las orejetas del obturador del aire están tapados 2. La boquilla está tapada 3. Aguja o boquilla dañada 	<ol style="list-style-type: none"> 1. Quítelo y limpie los agujeros del aire 2. Límpiela con el solvente apropiado 3. Quítela y cámbiela
E. Atomización trepidante	<ol style="list-style-type: none"> 1. Empaquetadura floja o dañada 	<ol style="list-style-type: none"> 1. Apriétela o cámbiela
F. El patrón es denso en el centro	<ol style="list-style-type: none"> 1. Demasiada presión de fluido 	<ol style="list-style-type: none"> 1. Reduzca la presión
G. La pistola escupe pintura	<ol style="list-style-type: none"> 1. La válvula del tubo del aire no funciona apropiadamente 2. Material demasiado espeso 3. El juego de proyector es muy chico 	<ol style="list-style-type: none"> 1. Cambie el conjunto de la válvula 2. Diluya el material 3. Instale el juego de proyector adecuado
H. Acumulación de pintura en el obturador del aire	<ol style="list-style-type: none"> 1. Ajuste inapropiado del obturador 	<ol style="list-style-type: none"> 1. Ajuste correctamente el obturador de aire de modo que la pintura fluya libremente a través del obturador
I. Se atomiza demasiado	<ol style="list-style-type: none"> 1. Presión de aire demasiado alta 2. Material demasiado delgado 3. La pistola de atomización está demasiado retirada de la superficie 	<ol style="list-style-type: none"> 1. Reduzca la presión de aire 2. Añada pintura sin diluir 3. Acérquela

**Regulator Cup Gun Parts List / Liste de pièces pistolet à godet et régulateur /
Lista de partes de la pistola atomizadora reguladora**

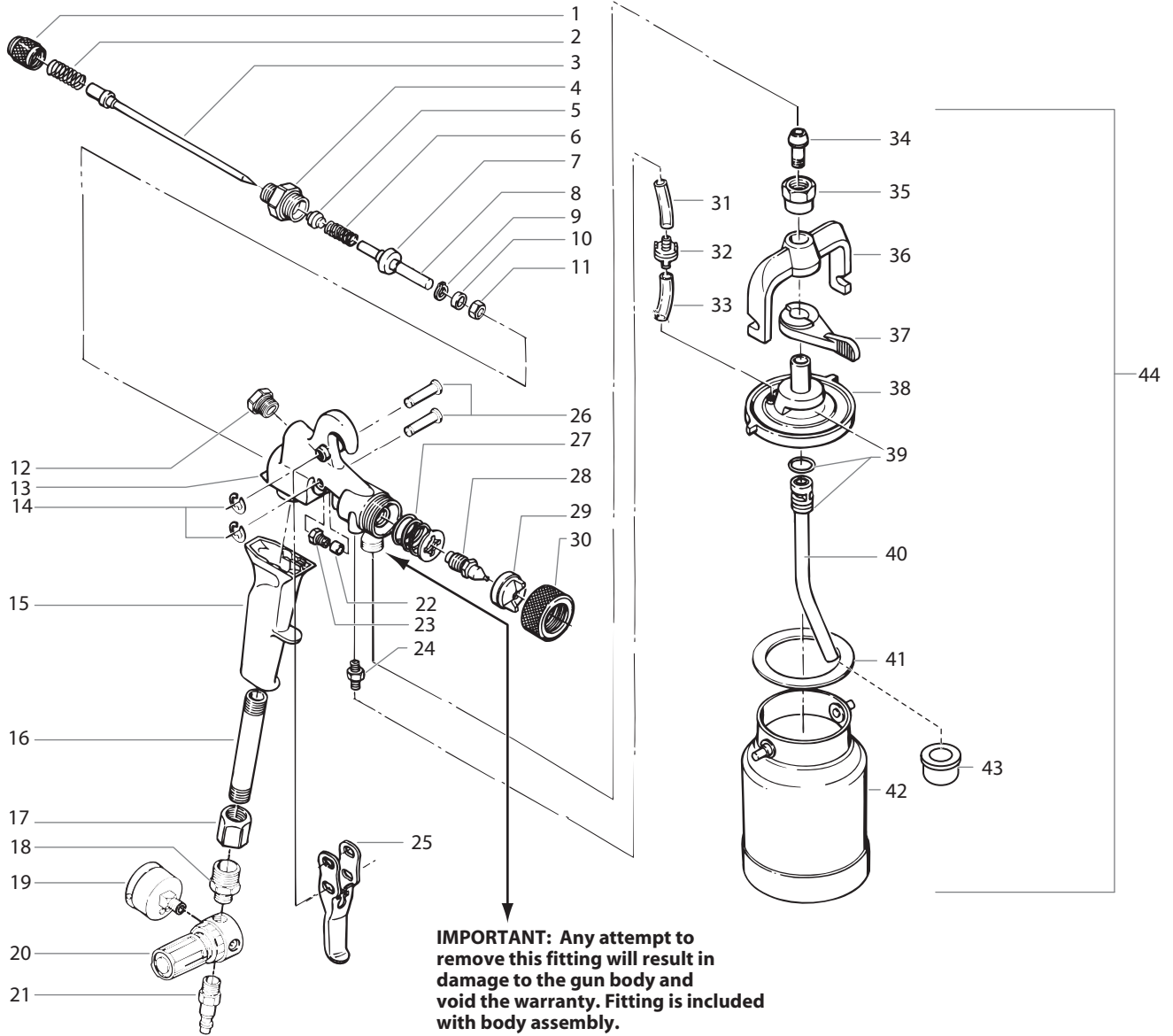

Item Article Articulo	Part No. N° de pièce Pieza No.	English Description	Français Description	Español Descripción	Qty. Qte. Cant.
1	0277502	Material flow adjustment knob	Material flow adjustment knob	Perilla ajustadora del flujo de material	1
2	0295575	Needle spring	Ressort	Resorte de la aguja	1
3	0276447	Needle assembly #2	Pointeau no 2	Conjunto de aguja #2	1
4	0277510	Material flow adjustment housing	Bouchon de réglage du débit de produit	Cubierta del ajuste de flujo de material	1
5	0275501	Rear air valve seal	Joint arrière de soupape de régulation d'air	Sello posterior de la válvula de aire	1
6	0275578	Air valve spring	Ressort de soupape de régulation d'air	Resorte de la válvula de aire	1
7	0277486	Air valve seal	Joint de soupape de régulation d'air	Sello de la válvula de aire	1
8	0277536	Thread air valve	Soupape de régulation d'air filetée	Válvula de aire roscada	1
9	0277489	Air valve snap ring	Circlips de soupape de régulation d'air	Aro de resorte de la válvula de aire	1
10	0277488	Front air valve seal (included in body assembly)	Joint avant de soupape de régulation d'air (compris dans l'ensemble du corps)	Sello delantero de la válvula de aire (incluida en el conjunto de cuerpo)	1
11	9811119	Locking nut	Écrou de retenue	Tuerca de retención	1
12	0277504	Plug	Obtuteur	Tapón	1
13	0277185	Body assembly	Corps	Conjunto del cuerpo	1
14	0277515	Retaining clip	Agrafes de retenue	Abrazadera de retención	2
15	0277445	Handle	Poignée	Manubrio	1
16	0277481	Handle tube	Tube de poignée	Tubo del asa	1
17	0277480	Handle tube nut	Écrou de tube de poignée	Tuerca del tubo del asa	1
18	0276424	Fitting	Raccord	Adaptador	1
19	0276538	Gauge	Manomètre	Indicador de presión	1
20	0276423	Regulator	Régulateur	Regulador	1
21	0275696	Nipple, 1/4"	Raccord, 1/4"	Unión, 1/4"	1
22	0275579	Needle packing	Garniture de pointeau	Empaque de la aguja	1
23	0277508	Needle packing adjustment nut	Écrou presse-garniture de pointe	Tuerca de ajuste del empaque de la aguja	1
24	0277505	Air tube fitting	Raccord tube d'air	Adaptador del tubo de aire	1
25	0277468	Trigger	Détente	Gatillo	1
26	0277514	Trigger pin	Goupilles de détente	Pasador del gatillo	2
27	0275250	Spring plate assembly	Coupelle de ressort	Placa de resorte	1
28	0276446	Fluid nozzle #2	Buse de liquide no 2	Boquilla de fluido #2	1
29	0295642	Air cap #3, low CFM	Bouchon d'air no 3, faible CFM	Obturator del aire #3, flujo CFM	1
30	0277507	Air cap ring	Bague de fixation du bouchon d'air	Anillo del obturador del aire	1
31	0277482	Air tube	Tube d'air	Tubo del aire	1
32	0276248	Check valve assembly	Ensemble clapet anti-retour	Conjunto de válvula de retención	1
33	0277483	Long check valve tube	Tube long de clapet anti-retour	Tubo largo de la válvula de retención	1
34	0277509	Fitting	Raccord	Adaptador	1
35	0277511	Nut	Écrou	Tuerca	1
36	0277451	Bridge	Couronne	Puente	1
37	0277467	Cup locking lever	Levier de blocage du godet	Palanca bloqueadora del depósito	1
38	0277460	Lid	Couvercle	Tapa	1
39	9871049	O-ring	Joint torique	Junta de anillo	2
40	0277178	Tube	Tube	Tubo	1
41	0277495	Cup gasket	Joint d'étanchéité du godet	Empaque del depósito	1
42	0275573	Cup, 1 quart	Godet, 1 Qt.	Depósito, 1 cuarto	1
43	0295600	Tube filter	Filtre de tube	Filtro de tubo	1
44	0277183	Cup assembly (includes items #31-#43)	Ensemble godet (articles nos 31 à 43)	Conjunto del depósito (incluye los artículos #31 - #43)	1

Limited Warranty — High Volume/Low Pressure Spray Equipment

What is Covered By This Warranty:

This product, manufactured by Wagner Spray Tech. (Wagner), is warranted against defects in material and workmanship for one (1) year following date of purchase if operated in accordance with Wagner's printed recommendations and instructions.

Within the applicable warranty period, Wagner will repair or replace, at our option, defective parts without charge if such parts are returned with transportation charges prepaid to the nearest Authorized Service Center or to Wagner Tool Corporation, 1770 Fernbrook Lane, Minneapolis, MN 55447. If Wagner is unable to repair this product as to conform to this Limited Warranty after a reasonable number of attempts, Wagner will provide, at our option, either a replacement for this product or a full refund of the purchase price of this product. These remedies are the sole and exclusive remedies available for breach of express and implied warranties.

What is Not Covered By This Warranty:

1. This Warranty does not cover any defects or damages caused by either:
 - a) the use or installation of repair or replacement parts or accessories not manufactured by Wagner, or
 - b) repair performed by anyone other than a Wagner Authorized Service Center.
2. The Warranty does not cover equipment and accessories supplied to Wagner from an original equipment manufacturer, including but not limited to: hoses, tips, or accessories. Wagner will provide the purchaser with copies of the original equipment manufacturer's express warranties provided to Wagner along with the name and address of the appropriate manufacturer.
3. This Warranty does not cover damage or defects caused by or related to abrasion, corrosion, abuse, misuse, negligence, accident, normal wear, faulty installation, or tampering in a manner which impairs normal operation.

Limitation of Remedies:

IN NO CASE SHALL WAGNER BE LIABLE FOR ANY INCIDENTAL, SPECIAL OR CONSEQUENTIAL DAMAGES OR LOSS, INCLUDING TRANSPORTATION COSTS, WHETHER SUCH DAMAGES ARE BASED UPON A BREACH OF EXPRESS OR IMPLIED WARRANTIES, BREACH OF CONTRACT, NEGLIGENCE, STRICT TORT, OR ANY OTHER LEGAL THEORY.

Disclaimer Of Implied Warranties:

THE FOREGOING WARRANTIES ARE IN LIEU OF ALL OTHER WARRANTIES, EXPRESS OR IMPLIED, INCLUDING BUT NOT LIMITED TO THE IMPLIED WARRANTIES OF MERCHANTABILITY AND FITNESS FOR A PARTICULAR PURPOSE.

No Ability To Transfer:

This warranty is extended to the original purchaser only and is not transferable.

Your Rights Under State Law:

Some states do not allow limitations on how long an implied warranty lasts or the exclusion of incidental or consequential damages, so the above limitation and exclusion may not apply to you. This warranty gives you specific legal rights, and you may also have other rights which vary from state to state.

Garantie Limitée — Équipement pulvérisateur à volume élevé et à basse pression

Ce qui est couvert par la présente garantie :

Ce produit, fabriqué par Wagner Spray Tech. (Wagner), est garanti contre tout vice de matières et toute malfection pendant un (1) an suivant la date d'achat, lorsqu'il est utilisé conformément aux recommandations et directives imprimées de Wagner.

Pendant la période de la dite garantie, Wagner réparera ou remplacera, à son choix, les pièces défectueuses sans frais si ces dernières sont envoyées, port payé, au centre d'entretien autorisé le plus près, ou directement chez elle, au 1770 Fernbrook Lane, Minneapolis, MN 55447 (E.-U.). Si Wagner ne peut, après un nombre raisonnable de tentatives, réparer le produit de manière à ce qu'il soit conforme à la présente garantie limitée, elle devra, à son choix, remplacer le produit ou en rembourser le prix d'achat. Seuls les recours exclusifs qui précèdent sont offerts en cas de violation des garanties expresses et implicites.

Ce qui n'est pas couvert par la présente garantie :

1. La présente garantie ne couvre pas les défauts ou dommages entraînés par :
 - a) l'utilisation ou l'installation de pièces ou d'accessoires de rechange ou de réparation n'étant pas fabriqués par Wagner;
 - b) les réparations effectuées par qui que ce soit d'autre qu'un centre d'entretien autorisé par Wagner.
2. La présente garantie ne couvre pas l'équipement et les accessoires fournis à Wagner par un fabricant de matériel original (OEM) incluant, sans toutefois s'y limiter, les tuyaux flexibles et les embouts. Wagner fournira à l'acheteur un exemplaire des garanties expresses offertes par le fabricant, de même que le nom et l'adresse de ce dernier.
3. La présente garantie ne couvre pas les défauts ou les dommages découlant de l'abrasion, de la corrosion, de l'usage abusif, de l'emploi incorrect, de négligence, d'accidents, de l'usage normal, d'une installation fautive ou d'une intervention non autorisée susceptible de nuire au fonctionnement normal de l'équipement.

Limitation des recours :

WAGNER NE PEUT EN AUCUN CAS ÊTRE TENUE RESPONSABLE DE TOUT DOMMAGE OU DE TOUTE PERTE DE NATURE INDIRECTE, SPÉCIALE OU CONSÉCUTIVE, INCLUANT LES FRAIS DE TRANSPORT, QUE CES PERTES OU DOMMAGES SOIENT FONDÉS SUR UNE VIOLATION DES GARANTIES EXPRESSES ET IMPLICITES, UNE RUPTURE DE CONTRAT, DE LA NÉGLIGENCE, UN DÉLIT CIVIL OU TOUTE AUTRE THÉORIE JURIDIQUE.

Stipulation d'exonération de garanties implicites :

LES GARANTIES PRÉCÉDENTES REMPLACENT TOUTE AUTRE GARANTIE, EXPRESSE OU IMPLICITE, INCLUANT, SANS TOUTEFOIS S'Y LIMITER, LES GARANTIES IMPLICITE DE VENDABILITÉ ET DE CONVENANCE À UNE DESTINATION PARTICULIÈRE.

Aucune possibilité de transfert :

La présente garantie est offerte à l'acheteur original seulement et n'est pas transférable.

Droits en vertu de lois locales :

Certains états ou provinces ne permettant pas la limitation de la durée de garanties implicites ou l'exclusion de dommages indirects ou consécutifs, les limitations et exclusions ci-dessus pourraient ne pas s'appliquer à l'acheteur. Si la présente garantie lui accorde des droits particuliers, l'acheteur pourrait en disposer d'autres en vertu de lois variant entre provinces et états.

Garantía Limitada — Equipo de atomización de alto volumen y baja presión

Lo que está cubierto por esta garantía:

Este producto, fabricado por Wagner Spray Tech. (Wagner), está garantizado por un (1) año a partir de la fecha de compra, contra los defectos de material y mano de obra que haya cuando se utilice de acuerdo con las recomendaciones e instrucciones impresas de Wagner. Dentro del período de garantía con validez, Wagner reparará o reemplazará, a opción nuestra y sin cargo, las piezas defectuosas si dichas piezas se devuelven, con el costo de transporte pagado de antemano, al Centro de Servicio Autorizado más cercano a Wagner Corporation, 1770 Fernbrook Lane, Minneapolis, MN 55447. Si Wagner es incapaz de reparar este producto conforme se establece en esta Garantía Limitada después de un número razonable de intentos, Wagner proporcionará, a opción nuestra, ya sea un repuesto de este producto o bien el reembolso total del precio de compra de este producto. Estos remedios son los únicos y exclusivos remedios de que se dispone cuando se violan las garantías expresses o implícitas.

Lo que no está cubierto por esta garantía:

1. Esta garantía no cubre ningún defecto o daño que haya surgido a causa de:
 - a) usar o instalar piezas de reparación o reemplazo o accesorios que no haya fabricado Wagner, o
 - b) una reparación realizada por alguien que no pertenezca al Centro de Servicio Autorizado de Wagner.
2. La garantía no cubre el equipo ni los accesorios que se le hayan suministrado a Wagner a través de un fabricante de equipo original, que incluyen sin quedar limitados a ser solo estos: mangueras, boquillas o accesorios. Wagner le proporcionará al comprador copias de las garantías expresas del fabricante del equipo que se le hayan proporcionado, junto con el nombre y dirección del fabricante apropiado.
3. Esta garantía no cubre los daños ni defectos que hayan sido causados por la abrasión, corrosión, abuso, uso erróneo, negligencia, accidentes, desgaste normal, una instalación defectuosa o una alteración por la que se impida el funcionamiento normal, o que tengan relación con éstos.

Limitación de remedios:

WAGNER NO SE HARÁ RESPONSABLE EN NINGÚN CASO DE LA PERDIDA NI DE NINGÚN DAÑO, INCIDENTAL, ESPECIAL O DE CONSECUENCIA, INCLUYENDO LOS COSTOS DE TRANSPORTACIÓN, SI LOS DAÑOS SE ORIGINAN POR VIOLAR LAS GARANTÍAS EXPRESAS O IMPLICITAS, VIOLAR EL CONTRATO, NEGLIGENCIA, ESTRUCTO PERJUICIO O CUALQUIER OTRA TEORÍA LEGAL.

Renuncia de garantías implícitas:

LAS GARANTÍAS ANTERIORMENTE MENCIONADAS SON EN LUGAR DE TODAS LAS DEMÁS GARANTÍAS, EXPRESAS O IMPLICITAS, QUE INCLUYEN SIN QUEDAR LIMITADAS A SER SOLO LAS GARANTÍAS IMPLICITAS DE COMERCIABILIDAD E IDONEIDAD PARA UN PROPÓSITO PARTICULAR.

Sin posibilidad de ser transferida:

Esta garantía se le extiende al comprador original solamente y no es transferible.

Sus derechos bajo la ley estatal:

Algunos estados no permiten limitaciones en cuanto a la duración de una garantía implícita o la exclusión de daños incidentales o de consecuencia, de manera que la limitación y exclusión anteriores podrían no ser válidas para usted. Esta garantía le concede derechos legales específicos, pero podría tener derecho a otros, los que varían de estado a estado.