

ТРЕНАЖЕР POWER TOWER

G002 DFC

РУКОВОДСТВО ПОЛЬЗОВАТЕЛЯ

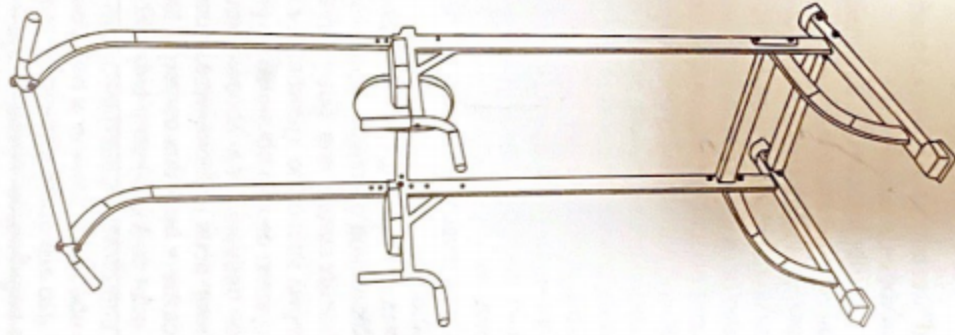

Продукт может быть незначительно изменен при модернизации продукта.

Внимательно прочитайте все инструкции перед использованием этого продукта.
Сохраните данное руководство для последующего использования.

2. ИНСТРУКЦИИ ПО УХОДУ

- Смажьте подвижные соединения смазкой после периода использования
- Будьте осторожны, чтобы не повредить пластиковые или металлические части тренажера тяжелыми или острыми предметами
- Тренажер необходимо содержать в чистоте, протирая его с помощью сухой ткани

3. СПЕЦИФИКАЦИЯ

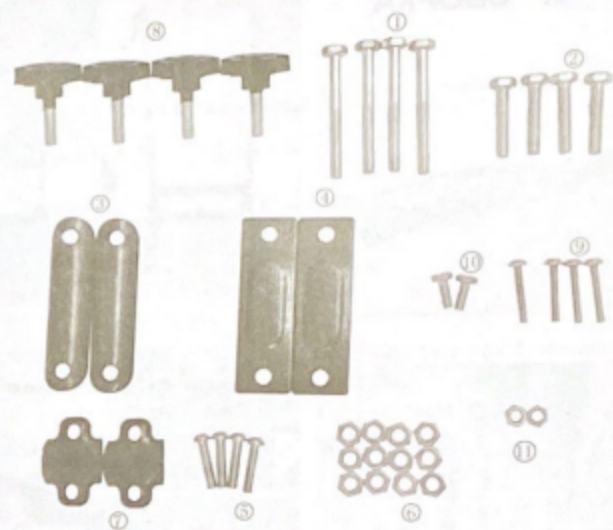
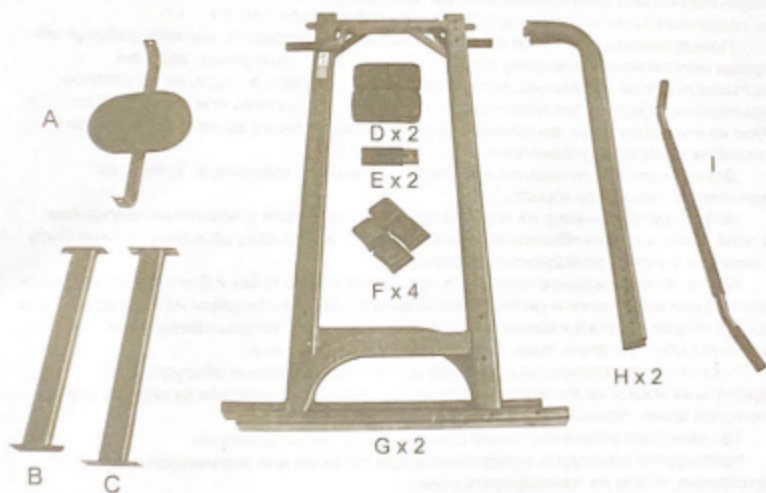

Деталь №	Описание	Кол-во
A	Спинка	1
B	Соединительная труба	1
C	Соединительная труба	1
D	Подлокотник	2
E	Ручьятка	2
F	Стабилизатор	4
G	Основная рама	2
H	Регулируемые стойки	2
I	Турник	1

Деталь №	Описание	Кол-во
1	Болт M10*90мм	4
2	Болт M10*50 мм	4
3	Металлическая пластина	2
4	Металлическая пластина	2
5	Болт M8*30 мм	4
6	Гайка M10	12
7	Кронштейн	2
8	Ручка M10	4
9	Болт M6*40мм	4
10	Болт M8*25мм	2
11	Гайка M8	3

4. СБОРКА

ШАГ 1:

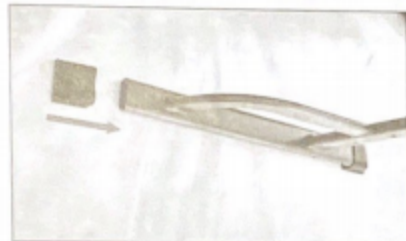

Вставьте 4 x F В 2 x G

ШАГ 2:

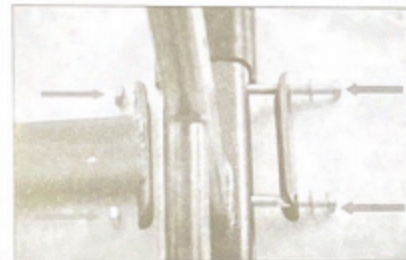

Прикрепите 1 x В к 2 x G с помощью:

- 4 x Болт 1 (M10*90mm)
- 4 x Гайка 6 (M10)
- 2 x Пластина 3

ШАГ 3:



Прикрепите 1 x С к 2 x G с помощью:

- 4 x Болт 2 (M10*50mm)
- 2 x Гайка 6 (M10)
- 2 x Пластина 4



ШАГ 4:



Прикрепите 1 x А к 2 x G с помощью:

- 2 x Болт 10 (M8*25mm)
- 2 x Гайка 11 (M8)



ШАГ 5:

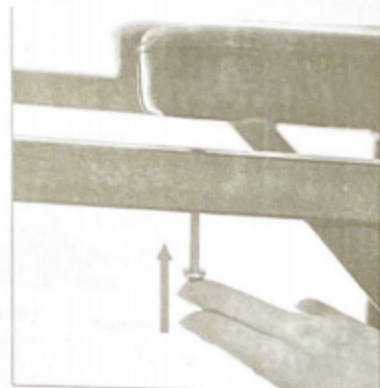

Прикрепите 2 x D к 2 x G с помощью:
- 4 x Болт 9 (M6*40mm)

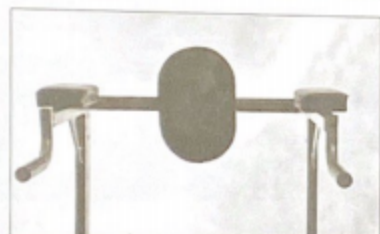

ШАГ 6:



Прикрепите 2 x E к 2 x G с помощью
уже установленного болта в G

ШАГ 7:



Прикрепите 1 x I к 2 x H с помощью:
- 4 x Болт 5 (M8*30mm)
- 2 x Кронштейн 7

