

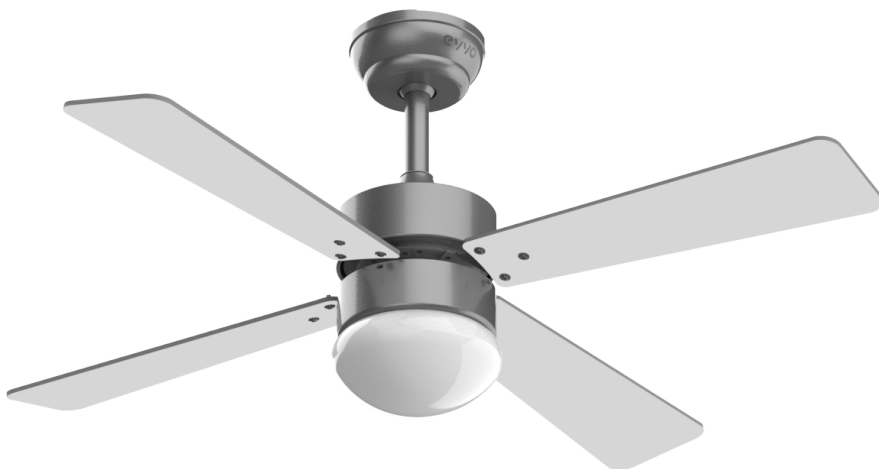

evvo

V415 STEEL

Ventilador de techo/Ceiling fan



Manual de instrucciones
Instruction manual
Manuel d'instructions
Bedienungsanleitung
Manuale di istruzioni
Manual de instruções
Handleiding
Instrukcja obsługi
Návod k použití



Instrucciones de seguridad	4
Safety instructions	6
Instructions de sécurité	8
Sicherheitshinweise	10
Istruzioni di sicurezza	12
Instruções de segurança	14
Veiligheidsinstructies	17
Instrukcje bezpieczeństwa	19
Bezpečnostní pokyny	21

ÍNDICE

1. Piezas y componentes	24
2. Antes de usar	24
3. Montaje del producto	25
4. Funcionamiento	27
5. Limpieza y mantenimiento	27
6. Resolución de problemas	28
7. Especificaciones técnicas	28
8. Reciclaje de aparatos eléctricos y electrónicos	29
9. Garantía y SAT	30

INDEX

1. Parts and components	31
2. Before use	31
3. Product assembly	32
4. Operation	33
5. Cleaning and maintenance	34
6. Troubleshooting	35
7. Technical specifications	35
8. Disposal of old electrical and electronic appliances	36
9. Technical support and warranty	36

SOMMAIRE

1. Pièces et composants	38
2. Avant utilisation	38
3. Montage de l'appareil	39
4. Fonctionnement	41
5. Nettoyage et entretien	41
6. Résolution de problèmes	42
7. Spécifications techniques	43
8. Recyclage des équipements électriques et électroniques	43
9. Garantie et SAV	44

INHALT

1. Teile und Komponenten	45
2. Vor dem Gebrauch	45
3. Montage des Produkts	46
4. Bedienung	48
5. Reinigung und Wartung	49
6. Problembehebung	49
7. Technische Spezifikationen	50
8. Recycling von Elektro- und Elektronikgeräten	51
9. Garantie und Kundendienst	51

INDICE

1. Parti e componenti	52
2. Prima dell'uso	52
3. Montaggio dell'apparecchio	53
4. Funzionamento	55
5. Pulizia e manutenzione	55
6. Risoluzione dei problemi	56
7. Specifiche tecniche	56
8. Riciclaggio di apparecchiature elettriche ed elettroniche	57
9. Garanzia e supporto tecnico	58

ÍNDICE

1. Peças e componentes	59
2. Antes de usar	59
3. Montagem do aparelho	60
4. Funcionamento	62
5. Limpeza e manutenção	62
6. Resolução de problemas	63
7. Especificações técnicas	63
8. Reciclagem de produtos elétricos e eletrônicos	64
9. Garantia e SAT	64



INHOUD

1. Onderdelen en componenten	66
2. Vóór u het apparaat gebruikt	66
3. Het toestel monteren	67
4. Werking	69
5. Schoonmaak en onderhoud	69
6. Probleemoplossing	70
7. Technische specificaties	71
8. Recycling van elektrische en elektronische apparatuur	71
9. Garantie en technische ondersteuning	72

SPIS TREŚCI

1. Części i komponenty	73
2. Przed użyciem	73
3. Montaż produktu	74
4. Funkcjonowanie	75
5. Czyszczenie i konserwacja	76
6. Rozwiązywanie problemów	77
7. Specyfikacja techniczna	77
8. Recykling urządzeń elektrycznych i elektronicznych	78
9. Gwarancja i Serwis techniczny	78

OBSAH

1. Části a složení	80
2. Před použitím	80
3. Montáž produktu	81
4. Fungování	82
5. Čištění a údržba	83
6. Řešení problémů	84
7. Technické specifikace	84
8. Recyklace elektrických a elektronických zařízení	85
9. Záruka a technický servis	85



INSTRUCCIONES DE SEGURIDAD

Lea las siguientes instrucciones atentamente antes de usar el producto. Guarde este manual para futuras referencias o nuevos usuarios.

- Asegúrese de que el voltaje de red coincida con el voltaje especificado en la etiqueta de clasificación del producto y de que el enchufe tenga toma de tierra.
- No utilice el producto si la estructura o cualquier otra parte del producto presenta daños o si no funciona correctamente, ha sufrido alguna caída o ha sido dañado.
- Este aparato pueden utilizarlo niños con edad de 8 años y superior y persona con capacidades físicas, sensoriales o mentales reducidas o falta de experiencia y conocimiento, si se les ha dado la supervisión o formación apropiadas respecto al uso del aparato de una manera segura y comprenden los peligros que implica. Los niños no deben jugar con el aparato. La limpieza y el mantenimiento a realizar por el usuario no deben realizarlos los niños sin supervisión.
- La distancia mínima entre las aspas del ventilador y el suelo debe ser de 2,3 metros.
- Asegúrese de que el aparato está desconectado de la alimentación antes de limpiar o de realizar el mantenimiento de usuario.
- Este aparato está diseñado exclusivamente para uso doméstico quedando excluido su uso en bares, restaurantes, granjas, hoteles, moteles y oficinas.
- No utilice el aparato en espacios donde existan explosivos o vapores tóxicos.
- El aparato debe ser instalado de acuerdo con las normas nacionales de cableado eléctrico.





- No inserte objetos ni partes del cuerpo entre las aspas cuando estén en movimiento. Para controlar la velocidad de las aspas del ventilador, utilice los medios de control de la velocidad proporcionados.
- Para reducir el riesgo de daños, fije el ventilador directamente a la estructura de soporte del edificio como se indica en este manual y utilice únicamente piezas y componentes proporcionados o recomendados por Evvo Home.
- Para evitar riesgo de descarga eléctrica, desconecte la red eléctrica principal apagando los interruptores de potencia antes de instalar el ventilador.
- No doble ni curve el sistema de agarre de las aspas durante la instalación ni durante la limpieza.
- Si va a instalar el ventilador a una viga, asegúrese de que es suficientemente fuerte como para soportar el peso en movimiento del ventilador (mínimo 50 kg). Si se cuelga el ventilador en un gancho, este debe tener la capacidad de soportar un peso mínimo de 100 kilos.
- Después de instalar el ventilador, asegúrese de que todas las conexiones son seguras.
- Apague el ventilador y espere a que deje de moverse antes de cambiar la dirección de las aspas.
- Asegúrese de que el lugar en el que se vaya a instalar el producto permita que las aspas giren sin ninguna obstrucción.
- Para asegurar el correcto funcionamiento del aparato, la limpieza y el mantenimiento del producto ha de realizarse de acuerdo con este manual de instrucciones. Apague el producto y desconecte la red eléctrica principal antes de limpiarlo.
- Mantenga todo el material de embalaje (bolsas de



plástico, cajas, poliestireno, etc.) fuera del alcance de los niños para garantizar su seguridad.

SAFETY INSTRUCTIONS

Read these instructions thoroughly before using the appliance. Keep this instruction manual for future reference or new users.

- Make sure that the mains voltage matches the voltage stated on the rating label of the appliance and that the wall outlet is earthed.
- Do not use the appliance if its structure or any of its parts is damaged or not working properly, has been dropped, or damaged.
- This appliance can be used by children aged 8 years and above and persons with reduced physical, sensory, or mental capabilities or lack of experience and knowledge if they have been given supervision or instruction concerning the use of the appliance in a safe way and understand the hazards involved. Children must not play with the appliance. Cleaning and user maintenance should not be carried out by unsupervised children.
- Keep a minimum distance of 2.3 cm between the fan blades and the floor.
- Make sure the appliance is unplugged from the power supply before cleaning or user maintenance.
- This appliance is designed for domestic use only and is not intended for bars, restaurants, farmhouses, hotels, motels, and offices.
- Do not use the appliance in spaces with explosive or toxic vapours.



- The appliance shall be installed in accordance with national wiring regulations.
- Never insert objects or body parts between the rotating fan blades. To control the speed of the fan blades, only use the means for speed control provided.
- To reduce the risk of injury, attach the fan directly to the support structure of the building as indicated in this manual and use only parts and components provided or recommended by Ewo Home.
- Turn off the mains power by turning off the circuit breakers before installing your fan to avoid risk of electric shock.
- Do not bend the blade-attachment system during the installation or cleaning process.
- If you are mounting the fan to a joist, make sure it is strong enough to support the moving weight of the fan (at least 50 kg). If you hang the fan on a hook, the latter must withstand at least 100 kg.
- After installing the fan, make sure all the connections are secured.
- Turn the fan off and wait for it to stop before reversing the fan direction.
- Make sure the installation location you choose allows the fan blades to rotate without any obstructions.
- Cleaning and maintenance must be carried out according to this instruction manual to make sure the appliance works properly. Turn off the appliance and unplug it from the main power supply before cleaning it.
- To ensure your children's safety, please keep all packaging materials (plastic bags, boxes, polystyrene, etc.) away from their reach.



INSTRUCTIONS DE SÉCURITÉ

Veillez lire les instructions suivantes avec attention avant d'utiliser l'appareil. Gardez bien ce manuel pour de futures références ou pour tout nouvel utilisateur.

- Assurez-vous que le voltage du réseau coïncide avec le voltage spécifié sur l'étiquette de classification de l'appareil et que la prise possède une connexion à terre.
- N'utilisez pas l'appareil s'il ne fonctionne pas correctement, s'il a souffert une chute ou a été abîmé.
- Cet appareil peut être utilisé par des enfants de 8 ans et plus et par des personnes aux capacités physiques, mentales ou sensorielles réduites, ou sans expérience ni connaissances s'ils sont surveillés et/ou ont reçu les informations nécessaires à l'utilisation correcte de l'appareil et qu'ils ont bien compris les risques qu'il implique. Empêchez les enfants de jouer avec le produit. Le nettoyage et l'entretien du produit ne peuvent pas être menés à terme par les enfants.
- La distance minimale entre les pales du ventilateur et le sol doit être de 2,3 mètres.
- Assurez-vous que l'appareil est débranché de la prise de courant avant tout nettoyage ou entretien.
- Cet appareil est conçu pour un usage domestique uniquement et ne doit pas être utilisé dans les bars, restaurants, fermes, hôtels, motels et bureaux.
- N'utilisez pas l'appareil dans des espaces dans lesquels il y a des explosifs ou des vapeurs toxiques.
- L'appareil doit être installé en accord avec les normes nationales quant au câblage électrique.
- N'insérez pas d'objets ni parties du corps entre les pales lorsqu'elles sont en mouvement. Pour contrôler



la vitesse des pales du ventilateur, utilisez les moyens de contrôle de la vitesse fournis.

- Pour réduire le risque de dommages, fixez le ventilateur directement à la structure de support de l'immeuble comme indiqué dans ce manuel et utilisez uniquement les pièces et composants fournis ou recommandés par Ewo Home.
- Pour éviter des risques de décharge électrique, déconnectez le réseau électrique principal en éteignant les interrupteurs de puissance avant d'installer le ventilateur.
- Ne pliez ni ne courbez le système de maintien des pales pendant l'installation ni pendant le nettoyage.
- Si vous allez installer le ventilateur sur une poutre, assurez-vous qu'elle soit suffisamment solide pour pouvoir supporter le poids en mouvement du ventilateur (minimum 50 kg). Si vous suspendez le ventilateur à un crochet, celui-ci doit pouvoir supporter un poids minimal de 100 kg.
- Après avoir installé le ventilateur, assurez-vous que toutes les connexions soient sécurisées.
- Éteignez le ventilateur et attendez qu'il arrête complètement de bouger avant de modifier la direction des pales.
- Assurez-vous que le lieu dans lequel vous allez installer le ventilateur permet aux pales de tourner sans obstruction.
- Afin d'assurer son bon fonctionnement, le nettoyage et l'entretien de l'appareil doivent être réalisés en accord avec ce manuel d'instructions. Éteignez et débranchez l'appareil avant de le nettoyer.
- Maintenez tout le matériel composant l'emballage



(sacs en plastique, boîtes, polystyrène, etc.) hors de portée des enfants afin de garantir leur sécurité.

SICHERHEITSHINWEISE

Lesen Sie die folgenden Hinweise aufmerksam durch, bevor Sie das Gerät verwenden. Bewahren Sie diese Bedienungsanleitung zum Nachschlagen oder für neue Benutzer auf.

- Vergewissern Sie sich, dass die Netzspannung, mit der auf dem Typenschild des Gerätes angegebene Spannung übereinstimmt und dass die Steckdose geerdet ist.
- Verwenden Sie das Produkt nicht, wenn die Struktur oder ein anderes Teil des Produkts beschädigt ist oder wenn es nicht richtig funktioniert, fallen gelassen oder beschädigt wurde.
- Dieses Gerät kann von Kindern ab 8 Jahren und darüber sowie von Personen mit verringerten physischen, sensorischen oder mentalen Fähigkeiten oder Mangel an Erfahrung und Wissen benutzt werden, wenn sie beaufsichtigt oder bezüglich des sicheren Gebrauchs des Geräts unterwiesen wurden und die daraus resultierenden Gefahren verstehen. Kinder dürfen nicht mit dem Gerät spielen. Reinigung und Wartung durch den Benutzer sollten nicht von Kindern ohne Aufsicht durchgeführt werden.
- Der Mindestabstand zwischen den Ventilatorflügel und dem Boden sollte 2,3 Meter betragen.
- Vergewissern Sie sich, dass das Gerät vor der Reinigung oder Wartung durch den Benutzer von der Stromversorgung getrennt ist.





- Dieses Gerät ist nur für den Hausgebrauch bestimmt und darf nicht in Bars, Restaurants, Bauernhöfen, Hotels, Motels und Büros verwendet werden.
- Verwenden Sie das Gerät nicht, wo es explosive Stoffe bzw. giftige Dämpfe gibt.
- Das Gerät muss in Übereinstimmung mit den nationalen Vorschriften für elektrische Leitungen installiert werden.
- Stecken Sie keine Gegenstände in die laufenden Ventilatorflügel. Um die Geschwindigkeit der Ventilatorflügel zu regulieren, verwenden Sie die mitgelieferten Geschwindigkeitsregler.
- Zur Vermeidung von Sach-, und Personenschäden befestigen Sie den Ventilator an der Struktur des Gebäudes wie in dieser Bedienungsanleitung beschrieben und benutzen Sie ausschließlich mitgelieferten oder empfohlene Teile und Zubehör von Evo Home.
- Zur Vermeidung von Elektrounfälle schalten Sie immer das Stromnetz aus, indem Sie die Stromschalten vor der Montage des Ventilators abschalten.
- Biegen Sie nicht das Befestigung-System der Ventilatorflügel während der Installation oder der Reinigung.
- Falls Sie den Deckenventilator in einen Balken montieren möchten, vergewissern Sie sie zuerst, dass er das Gewicht des Ventilators in Bewegung betragen kann. (Mindestens 50 kg). Wenn der Fächer an einem Haken aufgehängt wird, muss er ein Mindestgewicht von 100 Kilo tragen können.
- Nach der Installation des Ventilators vergewissern Sie sich, dass alle Anschlüsse sicher sind.



- Schalten Sie den Ventilator aus und warten Sie, bis er sich nicht mehr bewegt, bevor Sie die Richtung der Flügel ändern.
- Wählen Sie einen Montageort, an dem die Ventilatorflügel sich ohne Blockierungen bewegen können.
- Die Reinigung und die Wartung des Geräts sollten gemäß dieser Bedienungsanleitung durchgeführt werden, um einen ordnungsgemäßen Betrieb zu gewährleisten. Schalten Sie das Gerät aus und trennen Sie es vom Stromnetz, bevor Sie es reinigen.
- Bewahren Sie die Verpackungsmaterial (Beutel aus Kunststoff, Karton, Polystyren, u.a.) außerhalb der Reichweite von Kindern auf, um ihre Sicherheit zu gewährleisten.

ISTRUZIONI DI SICUREZZA

Leggere le seguenti istruzioni prima di usare l'apparecchio. Conservare questo manuale per consultazioni future o nuovi utenti.

- Verificare che la tensione di rete coincida con quella specificata nell'etichetta di classificazione dell'apparecchio e che la presa elettrica sia dotata di messa a terra.
- Non utilizzare l'apparecchio se la struttura o qualsiasi altra parte presenta danni o non funziona correttamente, è caduta o è stata danneggiata.
- Questo apparecchio può essere usato da bambini a partire da 8 anni e da persone con ridotte capacità fisiche, sensoriali o mentali o con mancanza di



esperienza e conoscenza, a condizione che siano supervisionati o istruiti sull'uso dell'apparecchio in modo sicuro e che comprendano i pericoli connessi. I bambini non devono giocare con l'apparecchio. La pulizia e la manutenzione non devono essere effettuate da bambini senza supervisione.

- Mantenere una distanza minima di 2,3 metri tra le pale del ventilatore e il pavimento.
- Assicurarsi che l'apparecchio sia scollegato dalla presa prima di pulirlo o di effettuarne la manutenzione.
- Questo apparecchio è stato progettato solo per uso domestico e non può essere utilizzato in bar, ristoranti, aziende agricole, alberghi, motel e uffici.
- Non utilizzare l'apparecchio in aree in cui sono presenti esplosivi o vapori tossici.
- L'apparecchio deve essere installato in conformità alle norme nazionali in materia di cablaggio elettrico.
- Non inserire oggetti né parti del corpo tra le pale quando sono in movimento. Per controllare la velocità delle pale del ventilatore, utilizzare unicamente i mezzi di controllo della velocità in dotazione.
- Per ridurre il rischio di danni, fissare il ventilatore direttamente alla struttura di supporto dell'edificio come indicato in questo manuale e utilizzare unicamente parti e componenti fornite e consigliate da Evo Home.
- Per evitare il rischio di scariche elettriche, scollegare la rete elettrica principale spegnendo gli interruttori di potenza prima di installare il ventilatore.
- Non piegare né curvare il sistema di presa delle pale durante l'installazione e la pulizia.
- Se si installa il ventilatore ad una trave, assicurarsi che



- sia sufficientemente robusta per sopportare il peso in movimento del ventilatore (minimo 50 kg). Se si appende il ventilatore da un gancio, quest'ultimo dovrà essere in grado di sostenere un peso minimo di 100 kg.
- Dopo aver installato il ventilatore, assicurarsi che tutte le connessioni siano sicure.
 - Spegnerne il ventilatore e attendere che smetta di muoversi prima di cambiare la direzione delle pale.
 - Assicurarsi che il luogo in cui si vada ad installare l'apparecchio permetta che le pale girino senza alcuna ostruzione.
 - Per garantirne il corretto funzionamento, la pulizia e manutenzione dell'apparecchio devono essere effettuate in linea con quanto spiegato in questo manuale di istruzioni. Prima di procedere alla pulizia, spegnere l'apparecchio e staccare l'alimentazione di rete.
 - Tenere tutto il materiale di imballaggio (sacchetti di plastica, scatole, polistirolo, ecc.) fuori dalla portata dei bambini per garantire la loro sicurezza.

INSTRUÇÕES DE SEGURANÇA

Leia as seguintes instruções atentamente antes de usar o aparelho. Guarde este manual para referências futuras ou novos utilizadores.

- Certifique-se de que a tensão de rede coincida com a tensão especificada na etiqueta de classificação do aparelho e de que a tomada tenha ligação à terra.
- Não utilize o produto se a estrutura ou qualquer outra parte do produto estiver danificada ou se este não



estiver a funcionar corretamente, se tiver caído ou se estiver danificado.

- Este aparelho pode ser utilizado por crianças a partir dos 8 anos de idade e por pessoas com capacidades físicas, sensoriais ou mentais reduzidas ou com falta de experiência e conhecimentos, se lhes tiver sido dada supervisão ou instruções relativas à utilização do aparelho de uma forma segura e compreenderem os perigos envolvidos. Não permita que as crianças brinquem com o aparelho. A limpeza e manutenção do aparelho não devem ser efetuadas por crianças sem supervisão.
- A distância mínima entre as pás da ventoinha e o chão deve ser de 2,3 metros.
- Certifique-se de que o aparelho está desligado da fonte de alimentação antes da limpeza ou manutenção.
- Este aparelho foi desenhado apenas para uso doméstico e não para uso em cafés, restaurantes, quintas, hotéis, motéis e escritórios.
- Não utilize o aparelho em espaços onde existam explosivos ou vapores tóxicos.
- O dispositivo deve ser instalado de acordo com as normas nacionais de instalação elétrica.
- Não insira objetos nem partes do corpo por entre as pás quando estiverem em movimento. Para controlar a velocidade das pás da ventoinha, utilize os meios de controlo da velocidade proporcionados.
- Para reduzir o risco de danos, fixe a ventoinha diretamente na estrutura de suporte ao teto, como se indica neste manual e utilize unicamente peças e componentes proporcionados ou recomendados pela Evo Home.



- Com o intuito de evitar o risco de choque elétrico, desligue a fonte de alimentação principal desligando os interruptores de corrente antes de instalar a ventoinha.
- Não dobre nem curve o sistema de agarre das pás durante a instalação nem durante a limpeza.
- Se instalar a ventoinha numa viga, certifique-se de que esta é suficientemente forte para suportar o peso da ventoinha em movimento (mínimo 50kg). Se a ventoinha for pendurada num gancho, deve ter a capacidade para suportar um peso mínimo de 100 kg.
- Depois de instalar a ventoinha, certifique-se de que todos os pontos de fixação estejam bem fixos.
- Desligue a ventoinha e espere até que pare de se mover antes de mudar a direção das lâminas.
- Certifique-se de que o lugar em que vai instalar o produto permita que as pás girem sem nenhuma obstrução.
- Para assegurar o funcionamento correto, a limpeza e a manutenção do aparelho deve ser efetuada em conformidade com este manual de instruções. Desligue o aparelho e desligue-o da rede elétrica antes de o limpar.
- Mantenha todo o material de embalagem (sacos de plástico, caixas, esferovite, etc) e as pilhas fora do alcance das crianças, para garantir a sua segurança.





VEILIGHEIDSINSTRUCTIES

Lees de volgende instructies aandachtig voordat u het product gebruikt. Bewaar deze handleiding voor toekomstig(e) gebruik of gebruikers.

- Zorg ervoor dat de netspanning overeenkomt met de spanning vermeld op het classificatielabel van het apparaat en dat het stopcontact geaard is.
- Gebruik het product niet als de structuur of een ander onderdeel van het product beschadigd is of als het niet goed werkt, gevallen of beschadigd is.
- Dit apparaat kan worden gebruikt door kinderen vanaf 8 jaar en personen met verminderde lichamelijke, zintuiglijke of geestelijke vermogens of met gebrek aan ervaring en kennis, indien zij onder toezicht staan of instructies hebben gekregen over het veilig gebruik van het apparaat en de gevaren ervan begrijpen. Kinderen mogen niet met het apparaat spelen. Reiniging en onderhoud door de gebruiker mogen niet zonder toezicht door kinderen worden uitgevoerd.
- De minimale afstand tussen de ventilatorbladen en de vloer moet 2,3 meter zijn.
- Zorg ervoor dat het apparaat is losgekoppeld van de stroomvoorziening alvorens het schoon te maken of door de gebruiker te laten onderhouden.
- Dit apparaat is uitsluitend bestemd voor huishoudelijk gebruik en is niet bestemd voor gebruik in bars, restaurants, boerderijen, hotels, motels en kantoren.
- Gebruik het apparaat niet in ruimtes waar explosieven of giftige dampen bestaan.
- Het toestel moet geïnstalleerd worden in overeenstemming met de nationale voorschriften voor elektrische bedrading.



- Steek geen objecten of lichaamsdelen in de bladen als ze bewegen. Om de snelheid van de ventilatorbladen te regelen, gebruikt u de meegeleverde snelheidsregelaars.
- Om het risico op schade te beperken, dient u de ventilator rechtstreeks aan de draagconstructie van het gebouw te bevestigen zoals beschreven in deze handleiding en alleen onderdelen en componenten te gebruiken die door Evvo Home worden geleverd of aanbevolen.
- Verbreek de verbinding met het elektriciteitsnet door de schakelaars in de groepenkast uit te schakelen voordat u de ventilator installeert om het risico op elektrische schokken te vermijden.
- Vouw en buig het grijpsysteem van de bladen niet tijdens de installatie of het schoonmaken.
- Als u de ventilator op een balk installeert, zorg er dan voor dat deze sterk genoeg is om het bewegende gewicht van de ventilator te dragen (minimaal 50 kg). Als de ventilator aan een haak wordt opgehangen, moet deze de capaciteit hebben om een minimumgewicht van 100 kilo te dragen.
- Controleer na de installatie van de ventilator of alle aansluitingen goed vastzitten.
- Schakel de ventilator uit en wacht tot hij niet meer beweegt voordat u de richting van de bladen verandert.
- Zorg ervoor dat de plaats waar het product moet worden geïnstalleerd de ventilatorbladen zonder hindernissen kunnen draaien.
- Om een correcte werking van het toestel te garanderen, moeten reiniging en onderhoud van het toestel worden uitgevoerd in overeenstemming met deze





gebruiksaanwijzing. Schakel het product uit en haal de stekker uit het stopcontact voordat u het reinigt.

- Houd alle verpakkingsmateriaal (plastic zakken, dozen, polystyreen, enz.) buiten het bereik van kinderen om hun veiligheid te waarborgen.

INSTRUKCJE BEZPIECZEŃSTWA

Przed użyciem produktu należy uważnie przeczytać poniższe instrukcje. Zachowaj tę instrukcję do wykorzystania w przyszłości lub dla nowych użytkowników.

- Upewnij się, że napięcie sieciowe jest zgodne z napięciem podanym na tabliczce znamionowej produktu oraz że wtyczka jest uziemiona.
- Nie używaj produktu, jeśli struktura lub jakakolwiek inna część produktu jest uszkodzona lub jeśli nie działa prawidłowo, została upuszczona lub uszkodzona.
- To urządzenie może być używane przez dzieci w wieku 8 lat i starsze oraz przez osoby o ograniczonych zdolnościach fizycznych, sensorycznych lub umysłowych lub bez doświadczenia i wiedzy, pod warunkiem, że są one pod odpowiednim nadzorem lub zostały poinstruowane w zakresie bezpiecznego korzystania z urządzenia. i rozumieją związane z tym niebezpieczeństwa. Dzieci nie mogą bawić się urządzeniem. Dzieci nie mogą bez nadzoru czyścić i konserwować urządzenia.
- Minimalna odległość między łopatkami wentylatora a ziemią musi wynosić 2,3 metra.
- Upewnij się, że urządzenie jest odłączone od zasilania przed czyszczeniem lub konserwacją przez użytkownika.



- To urządzenie przeznaczone jest wyłącznie do użytku domowego i nie nadaje się do użytku w barach, restauracjach, gospodarstwach rolnych, hotelach, motelach i biurach.
- Nie używaj urządzenia w pomieszczeniach, w których znajdują się materiały wybuchowe lub toksyczne opary.
- Urządzenie musi być zainstalowane zgodnie z krajowymi przepisami dotyczącymi instalacji elektrycznych.
- Nie wkładaj przedmiotów ani części ciała między łopatki, gdy są w ruchu. Aby kontrolować prędkość łopatek wentylatora, użyj dostarczonych środków kontroli prędkości.
- Aby zmniejszyć ryzyko uszkodzenia, przymocuj wentylator bezpośrednio do konstrukcji nośnej budynku, jak wskazano w niniejszej instrukcji, i używaj wyłącznie części i komponentów dostarczonych lub zalecanych przez Ewo Home.
- Aby uniknąć ryzyka porażenia prądem elektrycznym, należy odłączyć główną sieć elektryczną, wyłączając wyłączniki zasilania przed zainstalowaniem wentylatora.
- Nie zginać ani nie zginać uchwytu łopatek podczas instalacji lub czyszczenia.
- Jeśli montujesz wentylator na belce, upewnij się, że jest wystarczająco mocny, aby utrzymać ruchomy ciężar wentylatora (minimum 50 kg). Jeśli wentylator jest zawieszony na haku, musi wytrzymać minimalną wagę 100 kilogramów.
- Po zainstalowaniu wentylatora upewnij się, że wszystkie połączenia są bezpieczne.
- Wyłącz wentylator i poczekaj, aż przestanie się





- poruszać, zanim zmienisz kierunek łopatek.
- Upewnij się, że miejsce, w którym produkt ma zostać zainstalowany, umożliwi obracanie się łopatek bez przeszkód.
 - Aby zapewnić prawidłowe działanie urządzenia, czyszczenie i konserwację produktu należy przeprowadzać zgodnie z niniejszą instrukcją obsługi. Wyłącz produkt i odłącz główne zasilanie przed czyszczeniem.
 - Wszystkie materiały opakowaniowe (torby plastikowe, pudełka, styropian itp.) należy przechowywać poza zasięgiem dzieci, aby zapewnić ich bezpieczeństwo.

BEZPEČNOSTNÍ POKYNY

Před použitím přístroje si pozorně přečtěte následující bezpečnostní pokyny. Uchovejte tento návod pro budoucí použití nebo pro nové uživatele.

- Ujistěte se, že napětí v síti odpovídá napětí uvedenému na typovém štítku produktu a že zástrčka je uzemněná.
- Výrobek nepoužívejte, pokud je poškozená konstrukce nebo jakákoli jiná část výrobku, nebo pokud nefunguje správně, upadl nebo je poškozen.
- Tento spotřebič mohou používat děti od 8 let a starší a osoby se sníženými fyzickými, smyslovými nebo duševními schopnostmi nebo s nedostatkem zkušeností a znalostí, pokud jsou pod dohledem nebo byly poučeny o bezpečném používání spotřebiče a rozumí souvisejícím nebezpečím. Děti si se spotřebičem nesmí hrát. Čištění a údržbu, kterou má provádět uživatel, nesmí provádět děti bez dozoru.



- Minimální vzdálenost mezi lopatkami ventilátoru a zemí by měla být 2,3 metru.
- Před čištěním nebo prováděním uživatelské údržby se ujistěte, že je spotřebič odpojen od napájení
- Tento spotřebič je určen pouze pro domácí použití a je vyloučen z použití v barech, restauracích, farmách, hotelech, motelech a kancelářích.
- Nepoužívejte přístroj v místech, kde jsou výbušniny nebo toxické výpary.
- Spotřebič musí být instalován v souladu s národními předpisy pro elektrické vedení.
- Nevkládejte předměty ani části těla mezi nože, když jsou v pohybu. Teste-li ovládat rychlost lopatek ventilátoru, použijte prostředky pro ovládání rychlosti výrobku.
- Abyste snížili riziko poškození, připojte ventilátor přímo k nosné konstrukci budovy, jak je uvedeno v tomto návodu, a používejte pouze díly a komponenty dodané nebo doporučené společností Evvo Home.
- Abyste předešli riziku úrazu elektrickým proudem, před instalací ventilátoru odpojte hlavní elektrickou síť vypnutím vypínačů.
- Během instalace nebo čištění neohýbejte ani nepřehýbejte systém uchycení lopatek.
- Pokud instalujete ventilátor na nosník, ujistěte se, že je dostatečně silný, aby unesl pohybující se hmotnost ventilátoru (minimálně 50 kg). Je-li ventilátor zavěšen na háku, musí být schopen nést minimální hmotnost 100 kilogramů.
- Po instalaci ventilátoru zkontrolujte, zda jsou všechna připojení bezpečná.
- Před změnou směru lopatek vypněte ventilátor a počkejte, až se zastaví.





- Ujistěte se, že místo, kde má být produkt instalován, umožňuje rotaci nožů bez jakýchkoli překážek.
- Aby byla zajištěna správná funkce spotřebiče, musí být čištění a údržba výrobku prováděna v souladu s tímto návodem k obsluze. Před čištěním vypněte výrobek a odpojte hlavní zdroj napájení.
- Veškerý obalový materiál (plastové sáčky, krabice, polystyren atd.) uchovávejte mimo dosah dětí, aby byla zajištěna jejich bezpečnost.





ESPAÑOL

1. PIEZAS Y COMPONENTES

Fig. 1.

1. Florón
2. Bola de suspensión y varilla central
3. Soporte de instalación
4. Embellecedor
5. Motor
6. Aspas
7. Soporte de las aspas
8. Plafón
9. Porta lámparas
10. Herramientas de montaje

NOTA:

Los gráficos de este manual son representaciones esquemáticas y puede que no coincidan exactamente con los del producto.

2. ANTES DE USAR

- Este aparato presenta un embalaje diseñado para protegerlo durante su transporte. Saque el aparato de su caja y retire todo el material de embalaje. Puede guardar la caja original y otros elementos del embalaje en un lugar seguro para prevenir daños en el aparato si necesita transportarlo en el futuro. Si desea deshacerse del embalaje original, asegúrese de reciclar todos los elementos correctamente.
- Asegúrese de que todas las piezas y componentes están incluidos y en buen estado. Si faltara alguna o no estuvieran en buen estado, contacte de forma inmediata con el Servicio de Atención Técnica oficial de Evvo Home.
- Abra la caja del ventilador de techo con cuidado, saque todas las piezas y colóquelas sobre un paño o una superficie blanda para evitar daños. No ponga la caja del motor de lado, la carcasa podría dañarse.

Contenido de la caja

- Ventilador de techo EVVO V415 Steel
- Kit de montaje
- Este manual de instrucciones



3. MONTAJE DEL PRODUCTO

Instrucciones generales para el montaje

- Si se cuelga el ventilador en un gancho, este debe tener la capacidad de soportar un peso mínimo de 100 kilos.
- Para evitar lesiones y daños personales, asegúrese de que el lugar donde se vaya a instalar el dispositivo permita un espacio libre de 2,3 m de las aspas al suelo y de 76 cm de las aspas a la pared o a cualquier otro objeto. Fig. 2
- Asegúrese de que la estructura de la vivienda soporta el peso total del ventilador.
- Este ventilador se puede instalar tanto en techos normales como en techos abovedados o inclinados al utilizar la varilla. La longitud de cuelgue puede aumentarse utilizando la varilla central más larga.

Montaje según el tipo de techo (Fig. 3):

1. Techos normales
2. Techos inclinados (podría requerir de una varilla vertical más larga, no suministrada)
3. Techo de madera. Fig. 4
4. Techo de cemento. Fig. 5

Advertencia

Para evitar descargas eléctricas, desconecte el suministro eléctrico general de la vivienda antes de proceder con la instalación del ventilador de techo.

Para realizar el montaje de este ventilador de techo siga los siguientes pasos (Fig. 3-12):

1. Retire los pasadores inferior y superior de la barra de sujeción y suelte la bola de suspensión que se encuentra en la parte superior de la barra.
2. Pase el cableado procedente del cuerpo principal a través de la barra de sujeción.
3. Fije la barra de sujeción al cuerpo principal introduciendo el pasador a través de la barra de sujeción y el anclaje del cuerpo principal. Apriete los tornillos incluidos en el anclaje del cuerpo principal para asegurar correctamente la barra de sujeción.
4. Retire los cuatro tornillos que unen el florón superior y el soporte de instalación. Introduzca el florón superior a través de la barra de sujeción.
5. Inserte el pasador por los agujeros de pasador situados en el extremo superior de la varilla central. Una vez insertado, deslice la bola de suspensión hacia arriba para colocarla en el mismo extremo superior de la varilla central y fíjela con uno de los tornillos proporcionados.
6. Asegúrese de que el pasador encaja con las ranuras del interior de la bola de suspensión al atornillar.
7. Marque el centro del soporte de instalación y utilice los dos tornillos autorroscantes proporcionados con sus respectivas arandelas y arandelas de presión para fijar el soporte de instalación a techos de madera.



ESPAÑOL

Advertencia

Los tornillos autorroscantes pueden utilizarse únicamente en techos de madera. En caso de realizar la instalación en techos de obra o vigas, utilice un taladro para hacer los agujeros y tacos o tornillos de expansión (no incluidos).

8. Retire los tornillos situados en la parte inferior del motor a través del agujero del soporte de la lámpara.
9. Atornille los soportes de las aspas al motor a través del agujero del soporte de la lámpara prestando atención a la pegatina de advertencia situada en uno de los soportes de las aspas.
10. Atornille las aspas a los soportes de las aspas utilizando los tornillos, arandelas y tuercas que se le proporcionan. Dado que las aspas son reversibles, elija el lado por el que quiere atornillarlas y coloque los tornillos de manera que la tuerca quede en la parte superior del aspa.
11. Una vez atornillado el soporte de instalación, deberá conectar el cableado. Primero conecte a la regleta que se encuentra en el soporte de instalación el cable de conexión rápida. Siguiendo el código de colores. Por el otro extremo de la regleta realice la conexión del cableado procedente de la instalación de su vivienda.
12. Levante el conjunto previamente montado del ventilador hasta el soporte de instalación y pase la bola de suspensión por el hueco del soporte de instalación.
13. Conecte los cables que salen de la varilla central con los del soporte de instalación utilizando los dos conectores rápidos.
14. Deslice el florón hacia arriba de manera que todas las conexiones queden dentro y atorníllelo al soporte de instalación utilizando los 4 tornillos (2 a cada lado) retirados al principio de la instalación.
15. Enrosque la bombilla en el portalámparas (no incluida).
16. Coloque el plafón en la parte inferior del aparato introduciendo las pestañas del soporte de la lámpara dentro del cristal de manera que se quede completamente sujeta.
17. Instale la cadena. Para ello, sujete las cadenas largas de tiro con las piezas finales correspondientes a las cadenas del ventilador, introduciendo el extremo de la cadena larga en la pieza de unión.
18. Asegúrese de que las cadenas están bien sujetas tirando ligeramente de ambas en la pieza de unión.

Nota

Las aspas de doble cara presentan dos superficies con un acabado de alta calidad. Invirtiendo las aspas puede producir un efecto decorativo adaptado a su ambiente.



4. FUNCIONAMIENTO

Para encender o apagar el ventilador:

- Cuando esté apagado (en posición OFF), estire de la cadena del interruptor hasta que el ventilador se encienda. Para apagarlo, vuelva a estirar de la cadena.
- Secuencia de funciones desde la posición OFF (apagado):
- Estire una vez: velocidad alta.
- Estire otra vez: velocidad media.
- Estire nuevamente: velocidad baja.
- Finalmente estire una vez más para apagar.

Función invierno/verano

El conmutador se encuentra en el cuerpo del ventilador es un interruptor que se desplaza hacia la izquierda o hacia la derecha según el modo, este se utiliza para variar el sentido de giro (horario o antihorario) de las aspas del ventilador.

- Función invierno: desplace el conmutador hacia la posición de giro en el sentido de las agujas del reloj, entonces las aspas comenzarán a girar en sentido de las agujas del reloj provocando que el aire caliente se distribuya por toda la habitación.
- Función verano: desplace el conmutador hacia la posición de giro en el sentido contrario al de las agujas del reloj, entonces las aspas comenzarán a girar en sentido antihorario provocando una brisa fresca.

Advertencia

Antes de usar el conmutador de dirección, apague el ventilador y asegúrese de que ha dejado de girar para evitar sufrir alguna lesión o dañar el motor.

5. LIMPIEZA Y MANTENIMIENTO

Limpieza

Limpie el ventilador con un trapo suave y seco. Nunca utilice productos abrasivos ni limpiadores químicos. Evite que se mojen los componentes eléctricos.

Cambiar la bombilla

- Apague el aparato (preferiblemente apague el interruptor automático o disyuntor) y espere a que la bombilla se enfríe.
- Retire la bombilla. Tenga cuidado, las bombillas pueden alcanzar temperaturas elevadas durante su uso. Para ello, sujétela firmemente y gírela en sentido contrario de las agujas del reloj.
- Coja una bombilla nueva y póngala en el portalámparas. Gírela en sentido horario.
- Restablezca el suministro de energía y encienda la lámpara.



ESPAÑOL

6. RESOLUCIÓN DE PROBLEMAS

Si el ventilador no arranca:

- Compruebe los fusibles o interruptores magnetotérmicos de su cuadro eléctrico.
- Compruebe el cableado del ventilador.
- Advertencia: asegúrese de que la alimentación principal esté desconectada
- Asegúrese de que el conmutador de dirección esté firmemente en su posición. El ventilador no funcionará si el conmutador está en la posición del medio.
- Si el ventilador no arranca, póngase en contacto con el Servicio de Asistencia Técnica de Evvo Home. No intente reparar las conexiones eléctricas internas.

Si el ventilador es ruidoso:

- Compruebe que todos los tornillos del alojamiento del motor estén ajustados (no los apriete demasiado).
- Compruebe que los tornillos que fijan el soporte de las aspas del ventilador al motor estén apretados.
- Permita el "rodaje" del ventilador durante un período de 24 horas. La mayoría de los ruidos asociados con el ventilador nuevo desaparecerán después de este período.

Si el ventilador oscila:

- Verifique que todas las aspas estén firmemente atornilladas a los soportes de las aspas.
- Verifique que todos los soportes de las aspas estén firmemente asegurados al motor.
- Asegúrese de que el soporte de montaje esté firmemente asegurados al techo.

Si la luz no funciona:

- Compruebe si la bombilla está defectuosa.
- Verifique que las conexiones eléctricas son las correctas.
- Si el problema persiste, póngase en contacto con el Servicio de Asistencia Técnica de Evvo Home.

7. ESPECIFICACIONES TÉCNICAS

Modelo: EVVO V415 Steel

Referencia del producto: V0155

Potencia: 56 W

Lámpara: E27 (no incluida)

Voltaje y frecuencia: 220/240V~ 50/60Hz



ESPAÑOL

Descripción	Símbolo	Valor	Unidad
Caudal máximo del ventilador	F	186,8	m ³ /min
Potencia utilizada por el ventilador	P	39,5	W
Valor de servicio	SV	4,7	(m ³ /min)/W
Consumo de energía en modo de espera	P _{SB}	0,4	W
Nivel de potencia acústica del ventilador	L _{WA}	40	dB (A)
Velocidad máxima del aire	C	2,4	m/seg
Norma de medición del valor de servicio	IEC 60879		
Datos de contacto para obtener información	Evvo Home Europe SL. Crta. Madrid 9, 37900, Santa Marta de Tormes, Salamanca.		

Las especificaciones técnicas pueden cambiar sin notificación previa para mejorar la calidad del producto.

Fabricado en China | Diseñado en España

8. RECICLAJE DE APARATOS ELÉCTRICOS Y ELECTRÓNICOS



Este símbolo indica que, de acuerdo con las normativas aplicables, el producto y/o la batería deberán desecharse de manera independiente de los residuos domésticos. Cuando este producto alcance el final de su vida útil, deberás extraer las pilas/baterías/acumuladores y llevarlo a un punto de recogida designado por las autoridades locales.

Para obtener información detallada acerca de la forma más adecuada de desechar sus aparatos eléctricos y electrónicos y/o las correspondientes baterías, el consumidor deberá contactar con las autoridades locales.

El cumplimiento de las pautas anteriores ayudará a proteger el medio ambiente.



ESPAÑOL

9. GARANTÍA Y SAT

Evo Home responderá ante el usuario o consumidor final de cualquier falta de conformidad que exista en el momento de la entrega del producto en los términos, condiciones y plazos que establece la normativa aplicable.

Se recomienda que las reparaciones se efectúen por personal especializado.

Nuestros profesionales resolverán tu problema. Si tienes un incidente o duda con tu electrodoméstico, te recomendamos hacerlo estando delante de él para poder darte las indicaciones oportunas.

910 200 422 - ATENCIÓN TELEFÓNICA

633 525 883 - ATENCIÓN WHATSAPP



1. PARTS AND COMPONENTS

Fig. 1.

1. Canopy
2. Downrod and hanging ball
3. Installation bracket
4. Embellisher
5. Motor
6. Blades
7. Blade bracket
8. Lamp
9. Lamp holder
10. Assembly tools

NOTE:

The graphics in this manual are schematic representations and may not exactly match the appliance.

2. BEFORE USE

- This appliance is packaged in a way as to protect it during transport. Take the appliance out of its box and remove all packaging materials. You can keep the original box and other packaging elements in a safe place. This will help you prevent damage to the appliance when transporting it in the future. In case the original packaging is disposed of, make sure all packaging materials are recycled accordingly.
- Make sure all parts and components are included and in good conditions. If there is any piece missing or in bad conditions, contact the official Evvo Home Technical Support Service immediately.
- Carefully open the ceiling fan's box, take all the components out, and place them on a cloth or soft surface to avoid damage. Do not lay the motor's box on its sides to avoid damage to the housing.

Box content

- EVVO V415 Steel ceiling fan
- Assembly kit
- Instruction manual



ENGLISH

3. PRODUCT ASSEMBLY

General assembly instructions

- If you hang the fan on a hook, the latter must withstand at least 100 kg.
- To prevent personal injury and damage, make sure that the location where the appliance is going to be installed allows a 2.3-metre clearance from the blades to the floor and a 76-cm clearance from the blades to any wall or object. Fig. 2
- Make sure that the building structure can hold the full weight of the fan.
- This fan can be installed on a normal or vaulted ceiling with a downrod. The hanging length can be extended by using a longer downrod.

Assembling the fan based on ceiling type (Fig. 3):

1. Normal ceilings
2. Sloped ceilings (might require a longer downrod, not included)
3. Wooden ceiling. Fig. 4
4. Concrete ceiling. Fig. 5

Warning

To avoid electric shocks, turn the household power supply off before installing the ceiling fan.

To assemble this ceiling fan, follow the steps below (Fig. 3-12):

1. Remove the lower and upper pins from the downrod and release the hanging ball at the top of the rod.
2. Pass the wiring from the main body through the downrod.
3. Attach the downrod to the main body by inserting the pin through the downrod and the main-body attachment. Tighten the screws provided on the main-body attachment to properly secure the downrod.
4. Remove the 4 screws that fix the upper canopy and the installation bracket. Insert the upper canopy through the downrod.
5. Insert the pin through the pin holes located on the upper end of the downrod. Once inserted, slide the hanging ball upward to the upper end of the downrod and fix it with one of the screws provided.
6. Make sure the pin fits in the slots located inside the hanging ball before screwing it.
7. Mark the centre of the installation bracket and use both self-tapping screws provided with their corresponding washers and pressure washers to fix the installation bracket to a wooden ceiling.

Warning

Self-tapping screws are only suitable for wooden ceilings. In case of installing the



ENGLISH

ceiling fan to concrete ceilings or joists, use a drill for making the holes and plugs or expansion screws (not included).

8. Remove the screws located on the lower part of the motor through the lamp support.
9. Screw the blade brackets to the motor through the hole in the lamp support paying attention to the warning sticker located on one of the blade brackets.
10. Screw the blades to the blade brackets using the screws, washers, and nuts provided. Because blades are reversible, choose the side you wish to be visible and screw them in such way that the nuts are located on the top part of the blade.
11. Once the installation bracket is screwed, connect the wiring. First connect the quick-connect cable to the terminal block on the installation bracket. Follow the colour code. From the opposite end of the terminal block, connect the wiring from the installation of your home.
12. Lift the fan previously mounted to the installation bracket and insert the hanging ball through the installation-bracket hole.
13. Connect the cables that come out from the downrod to those from the installation bracket using both quick connectors.
14. Slide the canopy upwards so that all the connections are stored inside it and screw it to the installation bracket using the 4 screws (2 to each side) removed at the beginning of the installation process.
15. Tighten the bulb to the lamp holder (not included).
16. Fit the lamp into the appliance lower part by inserting the lamp support tabs inside the lamp to securely fix it.
17. Attach the chain. To do so, fix the long chains with the corresponding end parts of the fan chains by introducing the long chain end into the connecting piece.
18. Make sure that the chains are safely fixed by pulling on them carefully from the connecting piece.

Please note

The reversible blades have 2 different high-quality finishes.

By inverting the blades, the appliance produces a decorative effect and adapts to different room designs.

4. OPERATION

Switching the fan on or off:

- When it is turned off (OFF position), pull from the switch chain until the fan turns on. To turn it off, pull from the chain again.



ENGLISH

- Function sequence from OFF position:
- Pull 1 time for high speed.
- Pull again: medium speed.
- Pull once more: low speed.
- Pull one last time to turn it off.

Winter/Summer function

The commutator on the fan body is a switch that moves to the left or right depending on the mode and is used to change the rotation direction (clockwise or counterclockwise) of the fan blades.

- Winter function: Move the commutator to the clockwise position. The blades will start to rotate clockwise, causing warm air to be distributed throughout the room.
- Summer function: move the commutator to the counterclockwise position. The blades will start rotating counterclockwise, causing fresh air to be distributed throughout the room.

Warning

Before using the commutator, turn the fan off and make sure it has completely stopped moving to avoid personal and product damage.

5. CLEANING AND MAINTENANCE

Cleaning

Clean with a soft, dry cloth. Do not use chemical or harsh abrasive cleaning agents. Do not allow condensation to come in contact with the electrical components.

Replacing the light bulb

- Turn the appliance off (preferably, turn it off at the power circuit breaker) and wait until it cools down.
- Remove the bulb by holding it firmly and turning it counterclockwise. Be careful - bulbs can reach high temperatures during use. Hold the bulb firmly and turn it counterclockwise.
- Take a new bulb and put it carefully into the lamp holder. Screw it clockwise.
- Turn the power supply on again and switch the lamp on.



6. TROUBLESHOOTING

If the fan does not turn on:

- Check the fuses or circuit breakers at the electric panel.
- Check the fan cables.
- Warning: Make sure the main supply is off
- Make sure that the commutator is firmly in position. The fan will not work if the commutator is in the middle position.
- If the fan does not work, please contact the Evvo Home Technical Support Service. Do not try to repair the internal electric connections.

If the fan makes a lot of noise:

- Check that all screws on the motor housing are properly fixed (do not overtighten them).
- Check that the screws fixing the blade bracket are tight enough.
- Allow the fan to run for 24 hours. Most of the noises produced by the fan will disappear after this time.

If the fan oscillates:

- Ensure that all blades are firmly screwed to the blade brackets.
- Check that all blade brackets are firmly fixed to the motor.
- Make sure that mounting bracket is firmly fixed to the ceiling.

If the light does not work:

- Check if the bulb is defective.
- Make sure that the electric connections are correct.
- If the problem persists, contact the official Evvo Home Technical Support Service.

7. TECHNICAL SPECIFICATIONS

Model: EVVO V415 Steel

Product reference: V0155

Power: 56 W

Lamp: E27 (not included)

Voltage and frequency: 220/240V~ 50/60Hz



ENGLISH

Description	Symbol	Value	Unit
Fan maximum flow	F	186.8	m ³ /min
Fan power consumption	P	39.5	W
Service value	SV	4.7	(m ³ /min)/W
Power consumption on standby mode	PSB	0.4	W
Fan sound power level	LWA	40	dB (A)
Maximum air speed	C	2.4	m/seg
Service value measurement standard	IEC 60879		
Contact details to obtain more information	Evo Home Europe SL. Crta. Madrid 9, 37900, Santa Marta de Tormes, Salamanca.		

Technical specifications may change without prior notification to improve product quality.

Made in China | Designed in Spain

8. DISPOSAL OF OLD ELECTRICAL AND ELECTRONIC APPLIANCES



This symbol indicates that, according to the applicable regulations, the product and/or batteries must be disposed of separately from household waste. When this product reaches the end of its shelf life, you should dispose of the batteries/accumulators and take them to a collection point designated by the local authorities.

Consumers must contact their local authorities or retailer for information concerning the correct disposal of old appliances and/or their batteries. Compliance with the above guidelines will help protecting the environment.

9. TECHNICAL SUPPORT AND WARRANTY

Evo Home shall be liable to the end user or consumer for any lack of conformity that exists at the time of delivery of the product under the terms, conditions, and deadlines established by the applicable regulations.

It is recommended that repairs be carried out by qualified personnel.



ENGLISH

Our professionals will solve your problem. Should any accident or doubt arise, call us with the appliance right in front of you so that we will be able to give you the appropriate instructions.

910 200 422 - TELEPHONE SERVICE
633 525 883 - WHATSAPP SERVICE





FRANÇAIS

1. PIÈCES ET COMPOSANTS

Img. 1.

1. Couvercle de protection
2. Boule de suspension et tige centrale
3. Support d'installation
4. Enjoliveur
5. Moteur
6. Pales
7. Support des pales
8. Plafonnier
9. Douille
10. Outils pour le montage

NOTE :

Les graphiques de ce manuel sont des représentations schématiques et peuvent ne pas correspondre exactement à ceux du produit.

2. AVANT UTILISATION

- Cet appareil possède un emballage conçu pour le protéger pendant son transport. Sortez l'appareil de sa boîte et retirez tout le matériel qui compose l'emballage. Rangez la boîte d'origine et le reste des éléments provenant de l'emballage dans un endroit sûr pour éviter d'endommager l'appareil si vous devez le transporter à l'avenir. Si vous devez vous débarrasser de l'emballage d'origine, assurez-vous de recycler tous les éléments correctement.
- Assurez-vous que toutes les pièces et les composants sont inclus et en bon état. S'il manque une pièce, une partie, un accessoire ou que l'appareil ou ses accessoires ne sont pas en bon état, veuillez contacter le Service Après-Vente officiel de Evvo Home.
- Ouvrez la boîte du ventilateur avec soin. Sortez toutes les pièces et placez-les sur un tissu ou sur une surface molle pour éviter des dommages. Ne placez pas la boîte du moteur sur le côté, la coque pourrait s'abîmer.

Contenu de la boîte

- Ventilateur de plafond EVVO V415 Steel
- Kit de montage
- Manuel d'instructions



3. MONTAGE DE L'APPAREIL

Instructions générales pour le montage

- Si vous suspendez le ventilateur à un crochet, celui-ci doit pouvoir supporter un poids minimal de 100 kg.
- Pour éviter des lésions et dommages personnels, assurez-vous que le lieu où vous allez installer l'appareil permet d'avoir un espace libre de 2,3 m entre les pales et le sol et de 76 cm entre les pales et le mur ou autre objet lmg. 2
- Assurez-vous que la structure de la maison supporte le poids total du ventilateur.
- Ce ventilateur peut être installé sur des plafonds normaux comme sur des plafonds voutés ou inclinés en utilisant la tige. La longueur de suspension peut être augmentée en utilisant la tige centrale la plus longue.

Montage selon le type de plafond. (lmg. 3)

1. Plafonds normaux
2. Plafonds inclinés (il faudrait peut-être une tige verticale plus longue, pas incluse)
3. Plafond en bois lmg. 4
4. Plafond en ciment. lmg. 5

Avertissement

Pour éviter des décharges électriques, déconnectez l'alimentation générale de la maison avant de procéder à l'installation du ventilateur de plafond.

Pour installer ce ventilateur de plafond, suivez les étapes ci-dessous (lmg. 3-12) :

1. Retirez les goupilles inférieure et supérieure de la barre de fixation et retirez la boule de suspension située au niveau de la partie supérieure de la barre.
2. Faites passer le câblage de l'unité principale à travers la barre de fixation.
3. Fixez la barre de fixation à l'unité principale en insérant la goupille à travers la barre de fixation et l'ancrage de l'unité principale. Serrez les vis fournies dans l'ancrage de l'unité principale pour fixer correctement la barre de fixation.
4. Retirez les 4 vis qui unissent le couvercle de protection supérieur et le support d'installation. Insérez le couvercle de protection supérieur à travers la barre de fixation.
5. Insérez la goupille par les espaces de la goupille situés à l'extrémité supérieure de la tige centrale. Une fois insérée, dévissez la boule de suspension vers le haut pour la placer sur la même extrémité supérieure de la tige centrale et fixez-la avec une des deux vis fournies.
6. Assurez-vous que la goupille s'emboîte avec les fentes présentes à l'intérieur de la boule de suspension lors du vissage.
7. Marquez le centre du support d'installation et utilisez les deux vis auto-taraudeuses fournies avec leurs rondelles et les rondelles de pression respectives pour fixer le support d'installation sur des plafonds en bois.



FRANÇAIS

Avertissement

Les vis auto-taraudeuses peuvent être utilisées uniquement sur des plafonds en bois. Si vous réalisez l'installation sur des toits en travaux ou sur des poutres, utilisez une perceuse pour réaliser les orifices et des chevilles ou des vis d'expansion (non incluses).

8. Retirez les vis situées au niveau de la partie inférieure du moteur à travers l'espace du support de la lampe.
9. Vissez les supports des pales au moteur à travers l'espace du support de la lampe en faisant bien attention à l'étiquette d'avertissement située sur un des supports des pales.
10. Vissez les pales aux supports des pales en utilisant les vis, les rondelles et les écrous fournis. Les pales sont réversibles, choisissez donc le côté sur lequel vous souhaitez les visser puis placez les vis de manière à ce que l'écrou reste au niveau de la partie supérieure de la pale.
11. Une fois que le support d'installation a été vissé, vous devez raccorder le câblage. Connectez d'abord le câble de connexion rapide à la barrette de dominos située sur le support d'installation. Suivez le code des couleurs. À l'autre extrémité de la barrette de dominos, connectez le câblage provenant de l'installation de votre maison.
12. Élevez l'ensemble du ventilateur monté au préalable jusqu'au support d'installation et passez la boule de suspension par l'espace du support d'installation.
13. Branchez les câbles sortants de la tige centrale à ceux du support d'installation à l'aide des deux connecteurs rapides.
14. Dévissez le couvercle de protection vers le haut de manière à ce que toutes les connexions restent dedans et vissez-le au support d'installation en utilisant les 4 vis (2 de chaque côté) qui ont été retirées au début de l'installation.
15. Vissez l'ampoule dans la douille (ampoule non incluse).
16. Placez le plafonnier au niveau de la partie inférieure de l'appareil, introduisez les languettes du support de la lampe dans le verre de manière qu'il soit bien fixé.
17. Installez la chaînette. Pour ce faire, attachez les longues chaînettes avec les dernières pièces correspondantes aux chaînettes du ventilateur en insérant l'extrémité de chaque chaînette dans la pièce de raccordement.
18. Assurez-vous que les chaînettes soient bien fixées en tirant légèrement sur elles.

Note

Les pales réversibles ont deux surfaces avec une finition de haute qualité. En inversant les pales, vous pouvez produire un effet décoratif adapté à votre environnement.



4. FONCTIONNEMENT

Pour allumer ou éteindre le ventilateur :

- Lorsqu'il est éteint (position OFF), tirez sur la chaînette de l'interrupteur jusqu'à ce que le ventilateur s'allume. Pour l'éteindre, tirez à nouveau sur la chaînette.
- Séquence de fonctions depuis la position OFF (éteint) :
- Tirez une fois : vitesse élevée.
- Étirez à nouveau : vitesse moyenne.
- Étirez encore une fois : vitesse faible.
- Pour finir, étirez encore une fois pour l'éteindre.

Fonctions Été/Hiver

Le commutateur qui se trouve sur l'unité du ventilateur est un interrupteur qui se déplace vers la gauche ou la droite selon le mode, il s'utilise pour changer le sens de rotation (dans le sens des aiguilles d'une montre ou dans le sens contraire) des pales du ventilateur.

- Fonction Hiver : si vous placez l'interrupteur sur la position « sens des aiguilles d'une montre », les pales commenceront à tourner dans le sens des aiguilles d'une montre, ce qui permet de distribuer l'air chaud dans toute la pièce.
- Fonction Été : si vous placez l'interrupteur sur la position « sens inverse des aiguilles d'une montre » les pales commenceront alors à tourner dans le sens inverse des aiguilles d'une montre, provoquant ainsi une brise fraîche.

Avertissement

Avant d'utiliser le commutateur de direction, éteignez le ventilateur et assurez-vous qu'il a arrêté de tourner complètement pour éviter des lésions et afin de ne pas abîmer le moteur.

5. NETTOYAGE ET ENTRETIEN

Nettoyage

Nettoyez le ventilateur avec un chiffon doux et sec. N'utilisez pas de produits nettoyants abrasifs ni chimiques. Évitez que la condensation n'entre en contact avec les composants électriques.

Changer l'ampoule

- Éteignez l'appareil (de préférence, éteignez l'interrupteur automatique ou disjoncteur), et laissez l'ampoule refroidir.
- Retirez l'ampoule. Faites attention, les ampoules peuvent atteindre des



FRANÇAIS

températures élevées pendant utilisation. Pour cela, tenez-la fermement et faites-la tourner dans le sens contraire des aiguilles d'une montre.

- Insérez une ampoule neuve dans le support de l'ampoule. Faites tourner l'ampoule dans le sens des aiguilles d'une montre.
- Rebranchez le produit et allumez la lampe.

6. RÉOLUTION DE PROBLÈMES

Si le ventilateur ne démarre pas :

- Vérifiez les fusibles ou les interrupteurs magnétothermiques de votre tableau électrique.
- Vérifiez le câblage du ventilateur.
- Avertissement : assurez-vous que l'alimentation électrique principale est déconnectée.
- Assurez-vous que le commutateur de direction est bien en place. Le ventilateur ne fonctionnera pas si l'interrupteur est dans la position centrale.
- Si le ventilateur ne fonctionne pas, veuillez contacter le Service Après-Vente officiel de Evvo Home. N'essayez pas de réparer les connexions électriques internes.

Si le ventilateur fait trop de bruit :

- Vérifiez que toutes les vis du compartiment du moteur sont bien serrées (ne les serrez pas trop).
- Vérifiez que les vis qui fixent le support des pales du ventilateur au moteur sont bien serrées.
- Laissez le ventilateur tourner pendant une période de 24 heures. La plupart des bruits associés au nouveau ventilateur disparaîtront après cette période.

Si le ventilateur oscille :

- Vérifiez que toutes les pales sont solidement vissées dans les supports des pales.
- Vérifiez que tous ces supports sont bien fixés au moteur.
- Assurez-vous que toute l'unité est fermement fixée au plafond.

Si la lumière ne fonctionne pas :

- Vérifiez si l'ampoule est défectueuse.
- Vérifiez que les connexions électriques sont correctes.
- Si le problème persiste, veuillez contacter le Service Après-Vente officiel de Evvo Home.





7. SPÉCIFICATIONS TECHNIQUES

Modèle : EVVO V415 Steel

Référence : V0155

Puissance : 56 W

Ampoule : E27 (non incluse)

Voltage et fréquence : 220/240V~ 50/60Hz

Description	Symbole	Valeur	Unité
Débit maximal du ventilateur	F	186,8	m ³ /min
Puissance utilisée par le ventilateur	P	39,5	W
Valeur du service	SV	4,7	(m ³ /min)/W
Consommation d'électricité en mode veille	P _{SB}	0,4	W
Niveau de puissance acoustique du ventilateur	L _{WA}	40	dB (A)
Vitesse maximale de l'air	C	2,4	m/seg
Norme de mesure de la valeur du service	IEC 60879		
Données de contact pour plus d'informations	Evvo Home Europe SL. Crta. Madrid 9, 37900, Santa Marta de Tormes, Salamanca.		

Les spécifications techniques peuvent être modifiées sans notification préalable afin d'améliorer la qualité du produit.

Produit fabriqué en Chine | Conçu en Espagne

8. RECYCLAGE DES ÉQUIPEMENTS ÉLECTRIQUES ET ÉLECTRONIQUES



Ce symbole indique que, conformément à la réglementation en vigueur, le produit et/ou la batterie doivent être éliminés séparément des déchets municipaux. Lorsque ce produit atteint la fin de sa vie utile, vous devez retirer les piles ou batteries et les apporter à un point de collecte désigné par les autorités locales.

Pour obtenir des informations détaillées sur la manière la plus adéquate de vous défaire de vos appareils électriques et électroniques et/ou des



FRANÇAIS

batteries correspondantes, vous devez contacter les autorités locales.

Le respect des directives susmentionnées contribuera à la protection de l'environnement.

9. GARANTIE ET SAV

Evvo Home est responsable envers l'utilisateur final ou le consommateur de tout défaut de conformité existant au moment de la livraison du produit dans les termes, conditions et délais établis par la réglementation applicable.

Il est recommandé que les réparations soient effectuées par du personnel qualifié.

Nos professionnels résoudreont votre problème. Si vous avez un problème ou un doute avec votre appareil, il est recommandé de nous appeler avec l'appareil à côté de vous afin que nous puissions vous donner les instructions appropriées.

910 200 422 - SERVICE TÉLÉPHONIQUE

633 525 883 - SERVICE WHATSAPP



1. TEILE UND KOMPONENTEN

Abb. 1.

1. Baldachin
2. Halbkugel und Verbindungsstange
3. Einbauhalterung
4. Verschönerung
5. Motor
6. Ventilatorflügel
7. Ventilatorflügelhalter
8. Lampenschirm
9. Glühbirnenhalter
10. Montagewerkzeuge

HINWEIS:

Die Grafiken in dieser Bedienungsanleitung sind schematische Darstellungen und entsprechen möglicherweise nicht genau dem Gerät.

2. VOR DEM GEBRAUCH

- Dieses Gerät ist so verpackt, dass es während des Transports geschützt bleibt. Nehmen Sie das Gerät aus dem Karton und entfernen Sie das gesamte Verpackungsmaterial. Bewahren Sie die Verpackung an einem sicheren Ort auf, damit das Gerät nicht beschädigt wird, wenn Sie ihn später transportieren müssen. Wenn Sie die Originalverpackung entsorgen möchten, stellen Sie sicher, dass alle Artikel wiederverwerten.
- Prüfen Sie, ob die Lieferung vollständig und in gutem Zustand ist. Wenn die Lieferung fehlen oder nicht in gutem Zustand sind, kontaktieren Sie den technischen Kundendienst von Evvo Home.
- Öffnen Sie den Deckenventilatorkasten vorsichtig, entfernen Sie alle Teile und legen Sie sie auf ein Tuch oder eine weiche Oberfläche, um Beschädigungen zu vermeiden. Den Motorkasten nicht auf die Seite drehen, das Gehäuse kann beschädigt werden.

Vollständiger Inhalt

- Deckenventilator EVVO V415 Steel
- Montage-Kit
- Bedienungsanleitung



DEUTSCH

3. MONTAGE DES PRODUKTS

Allgemeine Anweisungen für die Installation.

- Wenn der Fächer an einem Haken aufgehängt wird, muss er ein Mindestgewicht von 100 Kilo tragen können.
- Zur Vermeidung von Sach- und Personenschäden wählen Sie einen Montageort, an dem einen Mindestabstand von 2,3 m zwischen die Flügel und Boden und von 76 cm zwischen Flügel und Wand bzw. andere Gegenstände bestehen. Abb. 2
- Vergewissern Sie sich, dass die Struktur der Wohnung das gesamte Gewicht des Ventilators betragt.
- Dieser Deckenventilator kann obwohl in flachen Decken als auch in gewölbten oder gebeugten Decken, indem Sie die Verbindungsstange verwenden. Die Länge kann durch die Verbindungsstange vergrößern werden.

Montage je nach Art der Decke (Abb.3) :

1. Normale Dächer
2. Geneigte Dächer (kann einen längeren vertikalen Stab erfordern, der nicht geliefert wird)
3. Holzdecke. Abb. 4
4. Zementdach. Abb. 5

Hinweis

Um einen elektrischen Schlag zu vermeiden, trennen Sie die allgemeine Stromversorgung des Hauses ab, bevor Sie mit der Installation des Deckenventilators fortfahren.

Um diesen Deckenventilator zu montieren, befolgen Sie die nachstehenden Schritte (Abb. 3-12):

1. Entfernen Sie die unteren und oberen Stifte von der Spurstange und lösen Sie die Federungskugel am oberen Ende der Stange.
2. Führen Sie die Kabel vom Hauptgehäuse durch die Klemmleiste.
3. Befestigen Sie die Zugstange am Hauptgehäuse, indem Sie den Stift durch die Zugstange und die Verankerung des Hauptgehäuses stecken. Ziehen Sie die Schrauben an der Verankerung des Hauptkörpers fest, um die Zugstange ordnungsgemäß zu sichern.
4. Entfernen Sie die vier Schrauben, die den oberen Baldachin und den Montagewinkel verbinden. Stecken Sie den oberen Baldachin durch die Klemmleiste.
5. Führen Sie den Stift durch die Stiftlöcher am oberen Ende des Mittelstabes ein. Schieben Sie die Federung Kugel nach dem Einsetzen bis zum gleichen oberen Ende der Mittleren Stange und befestigen Sie sie mit einer der mitgelieferten Schrauben.





DEUTSCH

6. Achten Sie darauf, dass der Stift beim Einschrauben in die Schlitz im Inneren der Federung Kugel passt.
7. Markieren Sie die Mitte des Montagewinkels und verwenden Sie die beiden selbstschneidenden Schrauben, die mit den jeweiligen Unterlegscheiben und Druck-Unterlegscheibe versehen sind, um den Montagewinkel an Holzdecken zu befestigen.

Hinweis

Die selbstschneidende Bohrschrauben sind ausschließlich für Holzboden geeignet. Im Falle einer Installation an Gebäudedecken oder -balken verwenden Sie einen Bohrer, um die Löcher und Dübel oder Dehnschrauben (nicht im Lieferumfang enthalten) herzustellen.

8. Entfernen Sie die Schrauben an der Unterseite des Motors durch das Loch in der Lampenhalterung.
9. Schrauben Sie die Ventilatorflügelhalter durch das Loch in der Lampenhalterung an den Motor und achten Sie dabei auf den Warmaufkleber auf einem der Ventilatorflügelhalter.
10. Schrauben Sie die Ventilatorflügel mit den mitgelieferten Schrauben, Unterlegscheiben und Muttern an die Ventilatorflügelhalter. Da die Ventilatorflügel reversibel sind, wählen Sie die aufzuschraubende Seite und positionieren Sie die Schrauben so, dass sich die Schraubenmutter oben auf der Klinge befindet.
11. Nach dem Festschrauben des Montagewinkels muss die Verkabelung angeschlossen werden. Verbinden Sie zunächst das Schnellanschlusskabel mit der Steckdosenleiste an der Montagehalterung. Folgen Sie dem Farbcode. Am anderen Ende der Klemmleiste schließen Sie die Kabel der Hausinstallation an.
12. Heben Sie die vormontierte Lüfterbaugruppe auf die Einbauhalterung und führen Sie die Federung Kugel durch das Loch in der Federung Kugel.
13. Verbinden Sie die Kabel, die aus der mittleren Stange kommen, mit denen des Montagewinkels mit Hilfe der beiden Schnellverbinder.
14. Schieben Sie den Fleuron nach oben, so dass sich alle Anschlüsse innen befinden, und schrauben Sie sie mit den 4 Schrauben (2 auf jeder Seite), die zur Einbauhalterung entfernt wurden, an den Installationsende.
15. Schrauben Sie die Glühbirne in den Glühbirnenhalter (nicht mitgeliefert).
16. Setzen Sie den Lampenschirm auf die Unterseite des Geräts und führen Sie die Laschen des Lampenhalterung so in das Glas ein, dass es vollständig unterstützt wird.
17. Installieren Sie die Kette. Dazu befestigen Sie die langen Zugketten mit den Endstücken, die den Fächerketten entsprechen, indem Sie das Ende der langen Kette in das Verbindungsstück einführen.



DEUTSCH

18. Vergewissern Sie sich, dass die Ketten sicher befestigt sind, indem Sie an beiden Ketten am Gelenk leicht ziehen.

Notiz

Die doppelseitigen Ventilatorflügel haben zwei Oberflächen mit einem hochwertigen Finish.

Durch Umdrehen der Ventilatorflügel können Sie einen dekorativen Effekt erzeugen, der an Ihre Umgebung angepasst ist.

4. BEDIENUNG

So schalten Sie den Ventilator ein oder aus:

- Wenn er ausgeschaltet ist (in der Position OFF), ziehen Sie die Schalterkette, bis sich der Ventilator einschaltet. Um sie auszuschalten, ziehen Sie erneut an der Kette.
- Abfolge der Funktionen von der OFF-Position (ausgeschaltet) aus:
- Einmal ziehen: hohe Geschwindigkeit.
- Wieder ziehen: mittlere Geschwindigkeit.
- Nochmal ziehen: niedrige Geschwindigkeit.
- Zum Schluss strecken Sie sich noch einmal, um abzuschalten.

Sommer-/ Winterfunktion

Der Schalter am Lüftergehäuse ist ein Schalter, der sich je nach Modus nach links oder rechts bewegt, er wird verwendet, um die Drehrichtung (im oder gegen den Uhrzeigersinn) der Lüfterflügel zu variieren.

- Winterfunktion: Schieben Sie den Schalter in die Rechtsstellung, dann beginnen sich die Lamellen im Uhrzeigersinn zu drehen, wodurch die warme Luft im Raum verteilt wird.
- Sommerfunktion: Schieben Sie den Schalter in die Position gegen den Uhrzeigersinn, dann beginnen sich die Lamellen gegen den Uhrzeigersinn zu drehen und erzeugen eine kühle Brise.

Hinweis

Schalten Sie vor der Verwendung des Richtungsschalters das Gebläse aus und vergewissern Sie sich, dass es sich nicht mehr dreht, um Verletzungen oder Schäden am Motor zu vermeiden.



5. REINIGUNG UND WARTUNG

Reinigung

Reinigen Sie den Ventilator mit einem weichen, trockenen Tuch. Verwenden Sie niemals Scheuermittel oder chemische Reinigungsmittel. Vermeiden Sie, dass elektrische Komponenten nass werden.

Glühbirne wechseln

- Schalten Sie das Gerät aus (am besten den Schutzschalter) und warten Sie, bis die Glühbirne abgekühlt ist.
- Nehmen Sie die Birne ab. Vorsicht, die Glühbirnen können während des Gebrauchs hohe Temperaturen erreichen. Halten Sie dazu die Birne fest und drehen Sie sie gegen den Uhrzeigersinn.
- Nehmen Sie eine neue Glühbirne und stecken Sie sie in die Fassung. Drehen Sie ihn im Uhrzeigersinn.
- Stellen Sie die Stromversorgung wieder her und schalten Sie die Lampe ein.

6. PROBLEMBEBEHUNG

Wenn der Ventilator nicht anspringt:

- Überprüfen Sie die Sicherungen oder Schutzschalter der Schalttafel.
- Überprüfen Sie die Verkabelung des Ventilators.
- Warnung: Stellen Sie sicher, dass der Hauptstrom ausgeschaltet ist.
- Stellen Sie sicher, dass der Richtungsschalter fest an seinem Platz ist. Der Ventilator funktioniert nicht, wenn sich der Schalter in der Mitte des Schalters befindet.
- Falls der Ventilator nicht einschaltet, wenden Sie sich bitte an den Technischen Kundendienst von Evvo Home. Versuchen Sie nicht, die internen elektrischen Verbindungen zu reparieren.

Wenn der Ventilator zu viel Geräusch macht:

- Prüfen Sie, ob alle Motorgehäuseschrauben fest angezogen sind (nicht zu fest anziehen).
- Prüfen Sie, ob die Schrauben, mit denen der Ventilatorflügelhalter am Motor befestigt ist, fest angezogen sind.
- Lassen Sie den Ventilator für einen Zeitraum von 24 Stunden „Drehen“. Die meisten der mit dem neuen Ventilator verbundenen Geräusche werden nach diesem Zeitraum verschwinden.

Wenn der Ventilator oszilliert:

- Überprüfen Sie, ob alle Ventilatorflügel fest in den Ventilatorflügelhalter eingeschraubt sind.



DEUTSCH

- Prüfen Sie, ob alle Ventilatorflügelhalter sicher am Motor befestigt sind.
- Stellen Sie sicher, dass der Montagebügel sicher an der Decke befestigt ist.

Wenn das Licht nicht funktioniert:

- Prüfen Sie, ob die Glühbirne defekt ist.
- Überprüfen Sie, ob die elektrischen Anschlüsse korrekt sind.
- Wenn das Problem weiterhin besteht, wenden Sie sich an den Technischen Kundendienst von Evo Home.

7. TECHNISCHE SPEZIFIKATIONEN

Modell: EVVO V415 Steel

Referenz des Gerätes: V0155

Leistung: 56 W

Birne: E27 (nicht enthalten)

Spannung und Frequenz: 220/240V~ 50/60Hz

Beschreibung	Symbol	Wert	Einheit
Maximaler Ventilator-Durchsatz	F	186,8	m ³ /min
Stromverbrauch des Ventilators	P	39,5	W
Leistungswert	SV	4,7	(m ³ /min)/W
Stromverbrauch im "Standby-Modus"	P _{SB}	0,4	W
Schallleistungspegel des Ventilators	L _{WA}	40	dB (A)
Maximale Luftgeschwindigkeit	C	2,4	m/sek
Standard zur Messung des Servicewertes	IEC 60879		
Kontaktangaben für Informationen	Evo Home Europe SL. Ctra. Madrid 9, 37900, Santa Marta de Tormes, Salamanca.		

Technische Spezifikationen können ohne vorherige Ankündigung geändert werden, um die Produktqualität zu verbessern.

Hergestellt in China | Entworfen in Spanien



DEUTSCH

8. RECYCLING VON ELEKTRO- UND ELEKTRONIKGERÄTEN



Dieses Symbol weist darauf hin, dass das Produkt und/oder die Batterie gemäß den geltenden Vorschriften getrennt vom Haushaltsabfall entsorgt werden muss. Wenn dieses Produkt das Ende seiner Nutzungsdauer erreicht hat, sollten Sie die Batterien/Akkus entfernen und es zu einer von den örtlichen Behörden bestimmten Sammelstelle bringen.

Die Verbraucher müssen sich mit Ihren örtlichen Behörden oder Einzelhändlern in Verbindung setzen, um Informationen über die ordnungsgemäße Entsorgung ihrer Altgeräte und/ oder ihre Akkus zu erhalten.

Die Einhaltung der oben genannten Leitlinien trägt zum Schutz der Umwelt bei.

9. GARANTIE UND KUNDENDIENST

Ewo Home haftet gegenüber dem Benutzer oder dem Endverbraucher für jegliche Konformitätsmängel, die zum Zeitpunkt der Lieferung des Produkts gemäß den in den geltenden Vorschriften festgelegten Bedingungen und Fristen bestehen.

Es wird empfohlen, dass Reparaturen von qualifiziertem Personal durchgeführt werden.

Unsere Fachleute werden Ihr Problem lösen. Wenn Sie ein Problem oder Zweifel an Ihrem Gerät haben, sollten Sie uns anrufen, während das Gerät neben Ihnen steht, damit wir Ihnen die richtigen Anweisungen geben können.

+34 910 200 422 - TELEFONSERVICE

+34 633 525 883 - WHATSAPP-SERVICE



ITALIANO

1. PARTI E COMPONENTI

Fig. 1.

1. Calotta
2. Asta centrale e sfera a sospensione
3. Supporto di montaggio
4. Parte decorativa
5. Motore
6. Pale
7. Supporto delle pale
8. Plafoniera
9. Portalampada
10. Attrezzatura per il montaggio

NOTA:

Le immagini di questo manuale sono rappresentazioni schematiche e potrebbero non corrispondere esattamente all'apparecchio.

2. PRIMA DELL'USO

- Questo apparecchio ha un imballaggio progettato per proteggerlo durante il trasporto. Estrarre l'apparecchio dalla scatola e rimuovere tutto il materiale presente nell'imballaggio. Conservare la scatola originale e gli altri elementi in un luogo sicuro per prevenire danni all'apparecchio in caso di necessità di trasportarlo in futuro. Se si desidera smaltire l'imballaggio originale, assicurarsi di riciclare tutti gli elementi in modo appropriato.
- Verificare che tutte le parti e componenti siano inclusi e in buono stato. Se uno di essi mancasse o non fosse in buone condizioni, contattare immediatamente il Servizio di Assistenza Tecnica ufficiale Evvo Home.
- Aprire la scatola del ventilatore da soffitto con cura, estrarre tutte le parti e collocarle su di un panno o su di una superficie morbida onde evitare danni. Non disporre la scatola del motore su di un lato per evitare di danneggiare l'alloggiamento.

Contenuto della scatola

- Ventilatore da soffitto EVO V415 Steel
- Kit di montaggio
- Il presente manuale di istruzioni



3. MONTAGGIO DELL'APPARECCHIO

Istruzioni generali per il montaggio

- Se si appende il ventilatore da un gancio, quest'ultimo dovrà essere in grado di sostenere un peso minimo di 100 kg.
- Per evitare danni e lesioni, assicurarsi che il luogo di installazione dell'apparecchio consenta una distanza di 2,3 m tra le pale e il pavimento e di 76 cm tra le pale e la parete o qualsiasi altro oggetto. Fig. 2
- Assicurarsi che la struttura della stanza possa sostenere il peso totale del ventilatore.
- Questo ventilatore può essere installato sia su soffitti normali che a volta o inclinati utilizzando l'asta. La lunghezza di sospensione può essere aumentata utilizzando l'asta centrale più lunga.

Montaggio in base al tipo di soffitto (Fig. 3):

1. Soffitti normali
2. Soffitti inclinati (potrebbe richiedere un'asta verticale più lunga, non fornita)
3. Soffitto in legno. Fig. 4
4. Soffitto in cemento. Fig. 5

Avvertenza

per evitare scariche elettriche, scollegare la rete elettrica generale dell'abitazione prima di procedere con il montaggio del ventilatore da soffitto.

Per il montaggio di questo ventilatore da soffitto, seguire le istruzioni riportate di seguito (Fig. 3-12):

1. Rimuovere i perni inferiori e superiori dalla barra di fissaggio e rilasciare la sfera a sospensione all'estremità superiore della barra.
2. Far passare il cablaggio dalla struttura principale attraverso la barra di fissaggio.
3. Fissare la barra di fissaggio alla struttura principale inserendo il perno attraverso la barra di fissaggio e l'ancoraggio della struttura principale. Stringere le viti fornite nell'ancoraggio della struttura principale per fissare correttamente la barra di fissaggio.
4. Rimuovere le quattro viti che uniscono la calotta superiore al supporto di montaggio. Inserire la calotta superiore attraverso la barra di fissaggio.
5. Inserire il perno per i fori del perno situati all'estremità superiore dell'asta centrale. Una volta inserito, far scivolare la sfera a sospensione verso l'alto per collocarla nella stessa estremità superiore dell'asta centrale e fissarla con una delle viti fornite.
6. Assicurarsi che il perno si incastri nelle fessure dell'interno della sfera a sospensione al momento di avvitare.
7. Marcare il centro del supporto di montaggio e utilizzare le due viti autofilettanti



ITALIANO

in dotazione con le rispettive rondelle e rondelle di bloccaggio a pressione per fissare il supporto di montaggio a soffitti in legno.

Avvertenza

Le viti autofilettanti possono essere utilizzate unicamente per soffitti in legno. Nel caso di realizzare il montaggio di soffitti a mattoni o a trave, utilizzare un trapano per fare fori e tasselli o viti ad espansione (non incluse).

8. Rimuovere le viti situate nella parte inferiore del motore attraverso il foro del supporto della lampada.
9. Avvitare i supporti delle pale al motore mediante il foro del supporto della lampada prestando attenzione all'adesivo di avvertenza situato in uno dei supporti delle pale.
10. Avvitare le pale ai supporti delle pale utilizzando le viti, rondelle e dadi forniti. Dato che le pale sono reversibili, scegliere il lato dal quale vuole avvitarle e collocare le viti di modo che il dado rimanga nella parte superiore della pala.
11. Una volta avvitato il supporto di montaggio, è necessario collegare il cablaggio. Collegare innanzitutto il cavo a connessione rapida alla presa di corrente sul supporto di montaggio. Seguire il codice colore. All'altra estremità della morsettiera, collegare il cablaggio dell'impianto di casa.
12. Alzare l'insieme precedentemente montato del ventilatore fino al supporto di montaggio e passare la sfera a sospensione per il foro del supporto di montaggio.
13. Collegare i fili che escono dall'asta centrale a quelli del supporto di montaggio utilizzando i due connettori rapidi.
14. Far scorrere la calotta verso l'alto di modo che tutte le connessioni rimangano dentro e avvitarla al supporto di montaggio utilizzando le 4 viti (2 per ogni lato) ritirati al principio del montaggio.
15. Avvitare la lampadina nel portalampada (non inclusa).
16. Posizionare la plafoniera sul fondo dell'apparecchio, inserendo le linguette del supporto della lampada nel vetro in modo che sia completamente fissata.
17. Montare la catena. Sostenere le catene lunghe con le parti finali corrispondenti alle catene del ventilatore, introducendo l'estremità della catena lunga nella parte di unione.
18. Verificare che le catene siano ben sostenute tirando leggermente da entrambe nella parte di unione.

Nota

Le pale bifacciali presentano due superfici con una finitura di alta qualità. Invertendo le pale è possibile creare un effetto decorativo adatto all'ambiente.





4. FUNZIONAMENTO

Per accendere o spegnere il ventilatore:

- Quando è spento, (in posizione OFF), tirare la catena dell'interruttore fino ad accendere il ventilatore. Per spegnerlo, tirare un'altra volta la catena.
- Sequenza di funzioni dalla posizione OFF (spento):
- Tirare una volta: velocità alta.
- Tirare di nuovo: velocità media.
- Tirare di nuovo: velocità bassa.
- Infine, tirare ancora una volta per spegnere.

Funzione Estate/Inverno

Il commutatore è situato sulla struttura del ventilatore ed è un interruttore che si muove a sinistra o a destra in base alla modalità. È usato per cambiare il senso di rotazione (in senso orario o antiorario) delle pale del ventilatore.

- Funzione Inverno: spostando il commutatore in posizione oraria, le pale inizieranno a ruotare in senso orario e l'aria calda verrà distribuita in tutta la stanza.
- Funzione Estate: spostando il commutatore in posizione antioraria, le pale inizieranno a ruotare in senso antiorario e l'aria fredda verrà distribuita in tutta la stanza.

Avvertenza

Prima di usare il commutatore di direzione, spegnere il ventilatore e accertarsi che abbia smesso di girare per evitare possibili lesioni o danni al motore.

5. PULIZIA E MANUTENZIONE

Pulizia

Pulire il ventilatore con un panno morbido e asciutto. Mai utilizzare materiali abrasivi né prodotti chimici. Evitare di bagnare i componenti elettrici.

Cambio della lampadina

- Spegnerne l'apparecchio (preferibilmente disattivando l'interruttore automatico) e attendere che la lampadina si raffreddi.
- Pulire la lampadina. Fare attenzione, le lampadine si scaldano parecchio durante l'uso. Per farlo, impugnarla con fermezza e girare in senso antiorario
- Prendere una nuova lampadina e porla nel portalampada. Girare in senso orario.
- Ristabilire l'energia elettrica e accendere la lampada.



ITALIANO

6. RISOLUZIONE DEI PROBLEMI

Se il ventilatore non funziona:

- Verificare i fusibili e interruttori magnetotermici dal quadro elettrico.
- Verificare il cablaggio del ventilatore.
- Avvertenza: verificare che l'alimentazione principale sia scollegata.
- Verificare che il commutatore direzionale sia fermo nella sua posizione. Il ventilatore non funzionerà se il commutatore è in posizione centrale.
- Se il ventilatore non si attiva, contattare il Servizio di Assistenza Tecnica ufficiale di Evo Home. Non esporre le connessioni elettriche interne.

Se il ventilatore è rumoroso:

- Verificare che tutte le viti del motore siano regolate (non stringerle eccessivamente).
- Controllare che le viti che fissano il supporto delle pale del ventilatore al motore siano ben fissate.
- Consentire al ventilatore di girare per un periodo di 24 ore. La maggior parte dei rumori relativi al nuovo ventilatore scompariranno dopo tale periodo.

Se il ventilatore oscilla:

- Verificare che tutte le pale siano avvitate saldamente ai supporti delle pale.
- Verificare che tutti i supporti delle pale siano saldamente fissati al motore.
- Verificare che il supporto di montaggio sia saldamente fissato al soffitto.

Se la luce non funziona:

- Controlla che la lampadina non sia difettosa.
- Verifica che le connessioni elettriche siano corrette.
- Se il problema persiste, contattare il Servizio di Assistenza Tecnica ufficiale di Evo Home.

7. SPECIFICHE TECNICHE

Modello: EVVO V415 Steel

Codice prodotto: V0155

Potenza: 56 W

Lampada: E27 (non incluso)

Tensione e frequenza: 220/240V~ 50/60Hz





ITALIANO

Descrizione	Indicatore	Valore	Unità
Portata massima del ventilatore	F	186,8	m ³ /min
Potenza utilizzata dal ventilatore	P	39,5	W
Valore operativo	SV	4,7	(m ³ /min)/W
Consumo di energia in modalità Standby	PSB	0,4	W
Livello di potenza sonora del ventilatore	LWA	40	dB (A)
Velocità massima dell'aria	C	2,4	m/sec
Standard di misurazione del valore del servizio	IEC 60879		
Informazioni di contatto	Evvo Home Europe SL. Crta. Madrid 9, 37900, Santa Marta de Tormes, Salamanca.		

Le specifiche tecniche possono cambiare senza previa notifica per migliorare la qualità del prodotto.

Fabbricato in China | Progettato in Spagna

8. RICICLAGGIO DI APPARECCHIATURE ELETTRICHE ED ELETTRONICHE



Questo simbolo indica che, in conformità con le normative vigenti, l'apparecchio e/o la batteria devono essere smaltiti separatamente dai rifiuti domestici. Quando questo prodotto raggiunge la fine della sua vita utile, è necessario rimuovere le pile/batterie/accumulatori e portarlo in un punto di raccolta designato dalle autorità locali.

Per ottenere informazioni dettagliate sulla forma più adeguata per gettare gli elettrodomestici e/o le corrispondenti batterie, il consumatore dovrà contattare le autorità locali.

Il rispetto delle linee guida di cui sopra aiuterà a proteggere l'ambiente.



ITALIANO

9. GARANZIA E SUPPORTO TECNICO

Evo Home sarà responsabile nei confronti dell'utente finale o del consumatore per qualsiasi difetto di conformità esistente al momento della consegna dell'apparecchio nei termini, condizioni e scadenze stabilite dalla normativa vigente.

Si raccomanda che le riparazioni siano effettuate da personale specializzato.

I nostri professionisti risolveranno il problema. In caso di dubbi o guasti, chiamare con l'elettrodomestico davanti cosicché da poter dare precise istruzioni sul procedere.

910 200 422 - SERVIZIO TELEFONICO

633 525 883 - SERVIZIO WHATSAPP



1. PEÇAS E COMPONENTES

Fig. 1.

1. Florão
2. Bola de suspensão e vara central
3. Suporte de instalação
4. Acabamento
5. Motor
6. Pás
7. Suporte das pás
8. Plafond
9. Suporte de lâmpada
10. Ferramentas de montagem

NOTA:

Os gráficos deste manual são representações esquemáticas e podem não corresponder exatamente ao aparelho.

2. ANTES DE USAR

- Este aparelho é acondicionado em embalagens concebidas para o proteger durante o transporte. Retire o aparelho da sua caixa e remova todo o material de embalagem. Pode manter a caixa original e outras embalagens num local seguro para evitar danos no aparelho, caso necessite de o transportar no futuro. Se desejar descartar a embalagem original, certifique-se de reciclar todos os elementos corretamente.
- Certifique-se de que todas as peças e componentes estejam incluídos e em bom estado. Se algum deles faltar ou não estiver em boas condições, contacte imediatamente o Serviço de Assistência Técnica Oficial da Evvo Home.
- Abra a caixa da ventoinha de teto com cuidado, saque todas as peças e coloque-as sobre um pano ou uma superfície macia para evitar danos. Não vire a carcaça do motor para o lado, pode ficar danificada.

Conteúdo da caixa

- Ventoinha de teto EVVO V415 Steel
- Kit de montagem
- Este manual de instruções



PORTUGUÊS

3. MONTAGEM DO APARELHO

Instruções gerais para montagem

- Se a ventoinha for pendurada num gancho, deve ter a capacidade para suportar um peso mínimo de 100 kg.
- Para evitar ferimentos e danos em pessoas, certifique-se de que o lugar, onde a vai instalar, permite um espaço livre de 2,3 metros das pás ao chão e de 76 cm das pás à parede ou a qualquer outro objeto. Fig. 2
- Certifique-se de que a estrutura da casa suporta o peso da ventoinha.
- Esta ventoinha pode ser instalada tanto em tetos planos, inclinados ou abobadados, já que usará a vara. O comprimento da ventoinha pode ser aumentado utilizando a haste central mais longa.

Montagem de acordo com o tipo de teto (Fig. 3):

1. Tetos normais.
2. Tetos inclinados (pode requerer uma haste vertical mais longa, não fornecida)
3. Teto de madeira. Fig. 4
4. Teto de cimento. Fig. 5

Aviso

Para evitar descargas elétricas, corte o fornecimento de luz elétrica geral da casa antes de proceder com a instalação da ventoinha de teto.

Para montar esta ventoinha de teto, siga os passos abaixo (Fig. 3-12):

1. Retire os passadores inferior e superior da barra de fixação e liberte a bola de suspensão da parte superior da barra.
2. Passe o cabo elétrico do corpo principal através da barra de retenção.
3. Fixe a barra de retenção ao corpo principal, inserindo o pino através da barra e da âncora do corpo principal. Aperte os parafusos fornecidos na ancoragem do corpo principal para fixar devidamente a barra de retenção.
4. Retire os quatro parafusos que unem o florão superior e o suporte de instalação. Insira o florão superior através da barra de retenção.
5. Insira o passador pelos furos situados no extremo superior da haste central. Uma vez inserido, deslize a bola de suspensão para cima para que a coloque no mesmo extremo superior da vara central e fixe com um dos parafusos proporcionados.
6. Certifique-se de que o passador encaixe com as ranhuras do interior da bola de suspensão ao aparafusar.
7. Marque o centro do suporte de instalação e utilize os parafusos autorroscantes, as arruelas planas e as de pressão proporcionadas para fixar o suporte de instalação a tetos feitos em madeira.





PORTUGUÊS

Aviso

Os parafusos autorroscantes só podem ser utilizados em tetos de madeira. Em caso de realizar a instalação em tetos de obra ou vigas, utilize uma broca para fazer os buracos e tacos ou parafusos de expansão (não incluídos).

8. Retire os parafusos na parte inferior através do furo do suporte da lâmpada.
9. Aparafuse os suportes das pás ao motor através do furo do suporte da lâmpada prestando atenção ao autocolante de advertência situado num dos suportes das pás.
10. Aparafuse as pás aos suportes das pás utilizando os parafusos, arruelas e porcas proporcionados. Dado que as pás são reversíveis, escolha o lado pelo que quer aparafusar e coloque os parafusos de maneira que a porca fique na parte superior da pá.
11. Uma vez aparafusado o suporte de instalação, o cabo elétrico deve ser ligado. Ligue primeiro o cabo de ligação rápida à extensão no suporte de instalação. Seguindo o código de cores. Na outra extremidade da extensão, ligue o cabo elétrico da instalação da sua casa.
12. Levante o conjunto previamente montado da ventoinha até ao suporte de instalação e passe a bola de suspensão pelo furo do suporte de instalação.
13. Ligue os cabos que saem da haste central aos do suporte de instalação utilizando os dois conetores rápidos.
14. Deslize o florão para cima de maneira que todas as conexões fiquem dentro e aparafuse-o ao suporte de instalação utilizando os 4 parafusos (2 de cada lado) removidos ao princípio da instalação.
15. Enrosque a lâmpada no seu suporte (não incluída).
16. Coloque o plafond na parte inferior da unidade, introduzindo as pestanas do suporte do candeeiro dentro do vidro de maneira que fique completamente fixo.
17. Instale a corrente. Para tal, fixe as correntes compridas com as peças finais correspondentes às correntes da ventoinha, inserindo a extremidade da corrente comprida na peça de ligação.
18. Certifique-se de que as correntes estejam bem presas, puxando ligeiramente ambas na peça de ligação.

Nota

As pás de dupla face têm duas superfícies com um acabamento de alta qualidade. Invertendo as pás, pode produzir um efeito decorativo adaptado ao seu ambiente.



PORTUGUÊS

4. FUNCIONAMENTO

Para ligar ou desligar a ventoinha:

- Quando estiver desligado (na posição OFF), puxe a corrente do interruptor até a ventoinha ligar. Para a apagar, volte a puxar a corrente.
- Sequência de funções a partir da posição OFF (desligado):
- Puxe uma vez: velocidade alta.
- Estique mais uma vez: velocidade média.
- Estique novamente: velocidade baixa.
- Finalmente estique mais uma vez para o desligar.

Função inverno/verão

O interruptor encontra-se no corpo da ventoinha e move-se para a esquerda ou direita dependendo do modo. É utilizado para mudar o sentido de rotação (sentido horário ou sentido anti-horário) das pás da ventoinha.

- Função inverno: mova o interruptor para a posição de rotação em sentido horário, as lâminas começarão a rodar em sentido horário, fazendo com que o ar quente seja distribuído por toda a sala.
- Função verão: mova o interruptor para a posição de sentido anti-horário, as lâminas começarão a rodar em sentido anti-horário gerando uma brisa fresca.

Aviso

Antes de usar o interruptor de direção, desligue a ventoinha e certifique-se de que deixou de girar para evitar sofrer alguma lesão ou danificar o motor.

5. LIMPEZA E MANUTENÇÃO

Limpeza

Limpe a ventoinha com um pano macio e seco. Nunca utilize produtos de limpeza abrasivos nem químicos. Evite molhar os componentes elétricos.

Trocar a lâmpada

- Desligue o aparelho (de preferência desligue o interruptor automático o disjuntor) e espere que a lâmpada arrefeça.
- Retire a lâmpada. Tenha cuidado, as lâmpadas podem atingir temperaturas elevadas durante a utilização. Para a desmontar, segure a lâmpada com firmeza e rode-a em sentido anti-horário.
- Pegue numa lâmpada nova e coloque-a na tomada. Gire-a em sentido horário.
- Restaure a fonte de alimentação e ligue a lâmpada.



6. RESOLUÇÃO DE PROBLEMAS

Se a ventoinha não arrancar:

- Verifique os fusíveis ou disjuntores no seu painel elétrico.
- Verifique a instalação elétrica da ventoinha.
- Aviso: certifique-se de que a alimentação principal esteja desligada.
- Certifique-se de que o interruptor de direção está firmemente instalado. A ventoinha não funcionará se o interruptor estiver na posição intermédia.
- Se a ventoinha não arrancar, entre em contacto com o Serviço de Assistência Técnica da Evvo Home. Não tente reparar as ligações elétricas internas.

Se a ventoinha fizer muito ruído:

- Verifique se todos os parafusos da caixa do motor estão apertados (não aperte demasiado).
- Verifique se os parafusos que fixam o suporte da pá do ventilador ao motor estão bem apertados.
- Permita que a ventoinha funcione durante um período de 24 horas. A maioria dos ruídos associados ao novo ventilador desaparecerá após este período.

Se a ventoinha oscilar:

- Verifique se todas as pás estão firmemente aparafusadas aos suportes das pás.
- Verifique se todos os suportes das pás estão firmemente fixados ao motor.
- Certifique-se de que o suporte de montagem esteja firmemente fixado ao teto.

Se a luz não funcionar:

- Verifique se a lâmpada está defeituosa.
- Verifique se as ligações elétricas são corretas.
- Se este problema persistir, entre em contacto com o Serviço de Assistência Técnica da Evvo Home.

7. ESPECIFICAÇÕES TÉCNICAS

Modelo: EVVO V415 Steel

Referência do produto: V0155

Potência: 56 W

Lâmpada: E27 (não incluída)

Tensão e frequência: 220/240V~ 50/60Hz

PORTUGUÊS

Descrição	Símbolo	Valor	Unidade
Caudal máximo da ventoinha	F	186,8	m ³ /min
Potência utilizada pela ventoinha	P	39,5	W
Valor do serviço	SV	4,7	(m ³ /min)/W
Consumo de energia em “modo de espera”	P _{SB}	0,4	W
Nível de potência sonora da ventoinha	L _{WA}	40	dB (A)
Velocidade máxima do ar	C	2,4	m/seg
Padrão de medição do valor do serviço	IEC 60879		
Detalhes de contacto para informação	Evo Home Europe SL. Crta. Madrid 9, 37900, Santa Marta de Tormes, Salamanca.		

As especificações técnicas podem ser alteradas sem notificação prévia para melhorar a qualidade do produto.

Fabricado em China | Desenhado em Espanha

8. RECICLAGEM DE PRODUTOS ELÉTRICOS E ELETRÓNICOS



Este símbolo indica que, de acordo com os regulamentos aplicáveis, o produto e/ou a bateria devem ser eliminados separadamente do lixo doméstico. Quando este produto atingir o fim da sua vida útil, deverá remover as pilhas/baterias/acumuladores e levá-lo para um ponto de recolha designado pelas autoridades locais.

Para obter informação detalhada acerca da forma mais adequada de eliminar os seus equipamentos elétricos e eletrónicos e/ou as correspondentes baterias, o consumidor deverá contactar com as autoridades locais. A conformidade com as diretrizes acima referidas ajudará a proteger o ambiente.

9. GARANTIA E SAT

Evo Home será responsável perante o utilizador ou consumidor final por qualquer falta de conformidade que exista no momento da entrega do produto nos termos, condições e prazos estabelecidos pelos regulamentos aplicáveis.



PORTUGUÊS

Recomenda-se que as reparações sejam efetuadas por pessoal qualificado.
Os nossos profissionais solucionarão o seu problema. Se tiver um incidente ou dúvida com o seu aparelho, recomendamos que o faça na sua frente, para que possamos dar-lhe as instruções apropriadas.

910 200 422 - ATENDIMENTO TELEFÓNICO
633 525 883 - ATENDIMENTO PELO WHATSAPP





NEDERLANDS

1. ONDERDELEN EN COMPONENTEN

Fig. 1.

1. Rozet
2. Centrale stang en ophangbal
3. Installatie ondersteuning
4. Afdekframe
5. Motor
6. Ventilatorbladen
7. Ventilatorbladondersteuning
8. Glazen kap
9. Lamphouder
10. Montagegereedschap

OPMERKING:

De afbeeldingen in deze handleiding zijn schematische voorstellingen en komen mogelijk niet exact overeen met het product.

2. VÓÓR U HET APPARAAT GEBRUIKT

- Dit apparaat heeft een verpakking die ontworpen is om het tijdens het transport te beschermen. Haal het apparaat uit de doos en verwijder al het verpakkingsmateriaal. U kunt de originele doos en andere verpakking op een veilige plaats bewaren om beschadiging van het apparaat te voorkomen als u het in de toekomst moet vervoeren. Als u de verpakking toch weggooit, zorg er dan voor een correcte recyclage.
- Controleer of alle onderdelen en componenten aanwezig en in goede staat zijn. Als een van deze ontbreekt of niet in goede staat is, neem dan onmiddellijk contact op met de Technische Dienst van Evo Home.
- Open de doos van de plafondventilator voorzichtig, verwijder alle onderdelen en leg ze op een doek of zacht oppervlak om schade te voorkomen. Draai de doos van de motor niet op zijn kant, de buitenzijde kan beschadigd raken.

Inhoud van de doos

- Plafondventilator EVVO V415 Steel
- Montage kit
- Handleiding



3. HET TOESTEL MONTEREN

Algemene montage instructies

- Als de ventilator aan een haak wordt opgehangen, moet deze de capaciteit hebben om een minimumgewicht van 100 kilo te dragen.
- Om persoonlijk letsel en schade te voorkomen, moet u ervoor zorgen dat de plaats waar het apparaat moet worden geïnstalleerd, 2,3 m afstand biedt van de bladen tot de vloer en 76 cm afstand van de bladen tot de muur of een ander voorwerp. Fig. 2
- Zorg ervoor dat de structuur van het huis het volledige gewicht van de ventilator kan dragen.
- Deze ventilator kan zowel in normale plafonds als in gewelfde of schuine plafonds worden geïnstalleerd door het gebruik van de stang. De hanglengte kan worden verlengd door gebruik te maken van de langere centrale stang.

Montage afhankelijk van het type plafond. (Fig. 3)

1. Hoge plafonds
2. Schuine plafonds (heeft mogelijk een langere verticale stang nodig, niet geleverd).
3. Houten plafond. Fig. 4
4. Cement dak. Fig. 5

Waarschuwing

Om elektrische schokken te voorkomen, dient u de algemene stroomtoevoer naar het huis te onderbreken voordat u verder gaat met de installatie van de plafondventilator.

Volg de onderstaande stappen om deze plafondventilator in elkaar te zetten (Fig. 3-12):

1. Verwijder de onderste en bovenste pennen van de trekstang en maak de ophangbal aan de bovenkant van de stang los.
2. Leid de bedrading van het hoofdhuis door de klemstang.
3. Bevestig de trekstang aan de hoofdbehuizing door de pen door de trekstang en het anker van de hoofdbehuizing te steken. Draai de schroeven op het anker van de hoofdbehuizing vast om de trekstang goed vast te zetten.
4. Verwijder de vier schroeven die de bovenste rozet en de montagebeugel verbinden. Steek de bovenste rozet door de klemstang.
5. Steek de splitpen door de pengaten aan de bovenkant van de centrale stang. Vervolgens, schuif de ophangbal naar dezelfde bovenkant van de centrale stang en zet deze vast met een van de bijgeleverde schroeven.
6. Zorg ervoor dat de splitpen in de gleuven in de ophangbal past bij het vastschroeven.



NEDERLANDS

7. Markeer het midden van de installatiebeugel en gebruik de twee meegeleverde zelftappende schroeven met de bijbehorende sluitringen en borgringen om de installatiebeugel aan de houten plafonds te bevestigen.

Waarschuwing

Zelftappende schroeven kunnen alleen worden gebruikt op houten plafonds. In geval van installatie op plafonds of balken van bouwdaken, gebruik een boormachine om de gaten en pluggen of expansie-schroeven te maken (niet meegeleverd).

8. Verwijder de schroeven aan de onderkant van de motor via het gat in de lamphouder.
9. Schroef de ventilatorbladondersteuning aan de motor via het gat in de lamphouder en let daarbij op de waarschuwingssticker op een van de ventilatorbladen.
10. Schroef de ventilatorbladen op de ventilatorbladondersteuning met behulp van de bijgeleverde schroeven, sluitringen en moeren. Aangezien de ventilatorbladen omkeerbaar zijn, kiest u de zijde die moet worden vastgeschroefd en plaatst u de schroeven zo dat de moer zich boven op het ventilatorblad bevindt.
11. Zodra de installatiebeugel is vastgeschroefd, moet de bedrading worden aangesloten. Sluit eerst de snelkoppelingskabel aan op de voedingsstrip op de installatiebeugel. Volg de kleurcode. Aan het andere uiteinde van de klemmenstrook sluit u de bedrading van de installatie in uw huis aan.
12. Til de voorgemonteerde ventilatormodule op de installatie ondersteuning en steek de ophangbal door het gat in de installatie ondersteuning.
13. Verbind de draden die uit de middenstang komen met die van de installatiebeugel met behulp van de twee snelkoppelingen.
14. Schuif de rozet naar boven zodat alle aansluitingen binnen zijn en schroef deze vast aan de installatie ondersteuning met de 4 schroeven (2 aan elke zijde) die aan het begin van de installatie zijn verwijderd.
15. Schroef het lampje in de lamphouder (niet meegeleverd).
16. Plaats de plafondlamp op de onderkant van de armatuur en steek de lipjes van de lamphouder in het glas, zodat deze volledig vastzit.
17. Monteer het trekkoord Bevestig hiervoor de lange trekkoorden met de eindstukken die overeenkomen met de ventilatorkettingen door het uiteinde van de lange ketting in het verbindingsstuk te steken.
18. Zorg ervoor dat de trekkoorden goed vastzitten door voorzichtig aan het verbindingsstuk te trekken.

Opmerking

Opmerking: de dubbelzijdige ventilatorbladen hebben twee oppervlakken met een hoogwaardige afwerking.



NEDERLANDS

Door het omkeren van de ventilatorbladen kunt u een decoratief effect creëren dat is aangepast aan uw omgeving.

4. WERKING

De ventilator aan of uit zetten:

- Wanneer de ventilator uit staat, trek aan het trekkoord tot de ventilator aangaat. Om de ventilator uit te zetten trek opnieuw aan het koord
- De volgorde van de functies vanuit de UIT-stand (OFF):
- Eén keer trekken: hoge snelheid.
- Opnieuw trekken: gemiddelde snelheid.
- Opnieuw trekken: lage snelheid.
- Trek tenslotte nog een keer om het uit te zetten.

Winter/zomer functie

De schakelaar op het ventilatorhuis is een schakelaar die naar links of rechts beweegt, afhankelijk van de modus, en wordt gebruikt om de draairichting (met de klok mee of tegen de klok in) van de ventilatorbladen te veranderen.

- Winterfunctie: zet de schakelaar in de stand met de wijzers van de klok mee, dan beginnen de bladen met de wijzers van de klok mee te draaien, waardoor de warme lucht in de kamer wordt verspreid.
- Zomerfunctie: zet de schakelaar in de tegenwijzerzin-stand, dan beginnen de bladen tegen de wijzers van de klok in te draaien, wat een koel briesje veroorzaakt.

Waarschuwing

Schakel de ventilator uit voordat u de richtingsschakelaar gebruikt en zorg ervoor dat de ventilator is gestopt met draaien om letsel of schade aan de motor te voorkomen.

5. SCHOONMAAK EN ONDERHOUD

Schoonmaken

Maak de ventilator schoon met een zachte, droge doek. Gebruik geen schurende of chemische reinigingsmiddelen. Vermijd het nat worden van elektrische componenten.

Gloeilamp verwisselen

- Schakel het apparaat uit (het wordt aangeraden de stroomonderbreker uit te schakelen) en wacht tot de gloeilamp is afgekoeld.



NEDERLANDS

- Verwijder de gloeilamp. Wees voorzichtig, de gloeilamp kan tijdens het gebruik hoge temperaturen bereiken. Houd hem daarom stevig vast en draai hem tegen de klok in.
- Neem een nieuwe gloeilamp en stop hem in de lamphouder. Draai hem met de klok mee.
- Herstel de stroomtoevoer en zet de lamp aan.

6. PROBLEEMOPLOSSING

Als de ventilator niet start:

- Controleer de zekeringen of stroomonderbrekers in uw elektrische paneel.
- Controleer de stekker van de ventilator.
- Let op: Zorg ervoor dat de hoofdstroom is uitgeschakeld.
- Zorg ervoor dat de richtingsschakelaar stevig op zijn plaats zit. De ventilator werkt niet als de schakelaar in het midden staat.
- Als de ventilator niet start, neem dan contact op met de technische hulpdienst van Evvo Home. Probeer de interne elektrische aansluitingen niet te repareren.

Als de ventilator luidruchtig is:

- Controleer of alle schroeven van de motorkap goed vastzitten (niet te strak aandraaien).
- Controleer of de schroeven waarmee de ventilatorbladhouder aan de motor is bevestigd, goed vastzitten.
- Laat de ventilator gedurende 24 uur "draaien". De meeste geluiden die gepaard gaan met de nieuwe ventilator zullen na deze periode verdwijnen.

Als de ventilator schommelt:

- Controleer of alle ventilatorbladen stevig in de ventilatorbladondersteuning zijn geschroefd.
- Controleer of alle ventilatorbladondersteuning goed op de motor zijn bevestigd.
- Zorg ervoor dat de montagebeugel stevig aan het plafond is bevestigd.

Als het licht niet werkt:

- Controleer of de gloeilamp kapot is.
- Controleer of de elektrische aansluitingen correct zijn.
- Als het probleem aanhoudt, neem dan contact op met de technische hulpdienst van Evvo Home.





NEDERLANDS

7. TECHNISCHE SPECIFICATIES

Model: EVVO V415 Steel

Referentie van het product: V0155

Vermogen: 56 W

Lamp: E27 (niet meegeleverd)

Voltage en frequentie: 220/240V~ 50/60Hz

Beschrijving	Symbol	Waarde	Eenheid
Maximaal ventilatordebiet	F	186,8	m ³ /min
Door de ventilator gebruikt vermogen	P	39,5	W
Waarde van de dienst	SV	4,7	(m ³ /min)/W
Stroomverbruik in stand-by	PSB	0,4	W
Geluidsvermogensniveau ventilator	LWA	40	dB (A)
Maximale windsnelheid	C	2,4	m/sec
Norm voor het meten van de waarde van de dienst	IEC 60879		
Contactgegevens voor informatie	Evvo Home Europe SL. Crta. Madrid 9, 37900, Santa Marta de Tormes, Salamanca.		

Technische specificaties kunnen zonder voorafgaande kennisgeving worden gewijzigd om de productkwaliteit te verbeteren.

Geproduceerd in China / Ontworpen in Spanje.

8. RECYCLING VAN ELEKTRISCHE EN ELEKTRONISCHE APPARATUUR



Dit symbool geeft aan dat, volgens de geldende voorschriften, het product en/of de accu gescheiden van het huisvuil moeten worden afgevoerd. Wanneer dit product het einde van zijn levensduur bereikt, dient u de batterijen/accumulatoren te verwijderen en het naar een door de plaatselijke autoriteiten aangewezen inzamelpunt te brengen.

Voor gedetailleerde informatie over de aangewezen manier om elektrische apparaten en/of hun batterijen moet de consument de plaatselijke overheid contacteren.



NEDERLANDS

Naleving van de bovenstaande richtsnoeren zal bijdragen tot de bescherming van het milieu.

9. GARANTIE EN TECHNISCHE ONDERSTEUNING

Evvo Home is aansprakelijk tegenover de eindgebruiker of consument voor elk gebrek aan overeenstemming dat bestaat op het ogenblik van de levering van het product onder de voorwaarden, bepalingen en termijnen die zijn vastgelegd in de toepasselijke regelgeving.

Het wordt aanbevolen reparaties te laten uitvoeren door gekwalificeerd personeel. Onze professionals zullen uw probleem oplossen. Als u een incident of twijfel heeft met uw apparaat, raden wij u aan contact op te nemen met de klantenservice terwijl u voor het apparaat staat, zodat zij u de juiste instructies kunnen geven.

910 200 422 - TELEFONISCHE SERVICE

633 525 883 - WHATSAPP SERVICE



1. CZĘŚCI I KOMPONENTY

Rys. 1.

1. Czasza
2. Kula zawieszenia i drążek środkowy
3. Wspornik montażowy
4. Ozdoba
5. Silnik
6. Łopatki
7. Wsparcie łopatek
8. Plafon
9. Uchwyt do lampy
10. Narzędzia montażowe

UWAGA:

Grafika tej instrukcji obsługi tak jak rysunki w niej zawarte, są schematyczną prezentacją i możliwe, że nie będą się zgadzać dokładnie wraz z produktem.

2. PRZED UŻYCIEM

- To urządzenie jest zapakowane w opakowanie zaprojektowane w celu ochrony podczas transportu. Wyjmij urządzenie z pudełka i usuń wszystkie materiały opakowaniowe. Oryginalne pudełko i inne elementy opakowania można przechowywać w bezpiecznym miejscu, aby zapobiec uszkodzeniu urządzenia w przypadku konieczności jego transportu w przyszłości. Jeśli chcesz pozbyć się oryginalnego opakowania, pamiętaj o prawidłowym recyklingu wszystkich jego elementów.
- Upewnij się, że wszystkie części i komponenty są dołączone i są w dobrym stanie. Jeśli któregoś brakuje lub nie jest w dobrym stanie, natychmiast skontaktuj się z oficjalnym Serwisem Pomocy Technicznej Ewo Home.
- Ostrożnie otwórz obudowę wentylatora sufitowego, wyjmij wszystkie części i umieść je na szmatce lub miękkiej powierzchni, aby uniknąć uszkodzenia. Nie kładź obudowy silnika na boku, może to spowodować uszkodzenie obudowy.

Zawartość opakowania

- Wentylator sufitowy EVVO V415 Steel
- Zestaw do montażu
- Ta instrukcja obsługi



POLSKI

3. MONTAŻ PRODUKTU

Ogólne instrukcje montażu

- Jeśli wentylator jest zawieszony na haku, musi wytrzymać minimalną wagę 100 kilogramów.
- Aby uniknąć obrażeń i obrażeń ciała, upewnij się, że miejsce, w którym ma być zainstalowane urządzenie, zapewnia odstęp 2,3 m od ostrzy do podłoża i 76 cm od ostrzy do ściany lub innego obiektu. Rys. 2
- Upewnij się, że konstrukcja obudowy wytrzymuje cały ciężar wentylatora.
- Ten wentylator można zainstalować zarówno na zwykłych sufitach, jak i sklepionych lub skośnych sufitach za pomocą dolnego drążka. Długość zawieszenia można zwiększyć, używając dłuższego pręta środkowego.

Montaż w zależności od rodzaju sufitu (rys. 3):

1. Normalne sufity
2. Pochyłe sufity (może wymagać dłuższego pręta pionowego, niedostarczanego)
3. Dach drewniany. Rys. 4
4. Betonowy sufit Rys. 5

Ostrzeżenie

Aby uniknąć porażenia prądem elektrycznym, przed przystąpieniem do montażu wentylatora sufitowego należy odłączyć ogólne zasilanie domu.

Aby zamontować ten wentylator sufitowy, wykonaj następujące czynności (Rys. 3-12):

1. Usuń górne i dolne szpilki z drążka do krawata i zwolnij kulkę wieszaka na górze drążka.
2. Przeprowadź przewody z korpusu przez drążek.
3. Przymocuj kołek do urządzenia, wkładając jeden kołek poprzez pentelkę i zachacz na urządzeniu. Dokręć dołączone śruby na kotwicy urządzenia, aby prawidłowo zamocować uchwyt.
4. Wykręć cztery śruby mocujące górną osłonę i uchwyt montażowy razem. Włóż górną rozetę przez pręt podtrzymujący.
5. Włóż kołek przez otwory na kołki w górnym końcu środkowego pręta. Po włożeniu przesunij kulkę zawieszenia do góry, aby umieścić ją na tym samym górnym końcu środkowego pręta i zamocuj jedną z dostarczonych śrub.
6. Podczas wkręcania upewnij się, że sworzeń pasuje do szczeliny wewnątrz kuli zawieszenia.
7. Zaznacz środek wspornika montażowego i użyj dwóch dostarczonych wkrętów samogwintujących z podkładkami i podkładkami zabezpieczającymi, aby przymocować wspornik montażowy do drewnianych sufitów.



POLSKI

Ostrzeżenie

Wkręty samogwintujące można stosować tylko do sufitów drewnianych. W przypadku montażu na stropach lub belkach ceglanych, wywiercić otwory wiertłem oraz kołkami rozporowymi lub kołkami rozporowymi (brak w zestawie).

8. Odkręć śruby znajdujące się w dolnej części silnika przez otwór w uchwycie lampy.
9. Przykręć uchwyty ostrzy do silnika przez otwór w oprawie lampy, zwracając uwagę na naklejkę ostrzegawczą znajdującą się na jednym z uchwytów ostrzy.
10. Przykręć ostrza do wsporników ostrzy za pomocą dostarczonych śrub, podkładek i nakrętek. Ponieważ ostrza są odwracalne, wybierz stronę, na której chcesz je przykręcić, i ustaw śruby tak, aby nakrętka znajdowała się na górze ostrza.
11. Po wkręceniu wspornika instalacyjnego konieczne będzie podłączenie okablowania. Najpierw podłącz kabel szybkiego połączenia do zacisku na wsporniku montażowym. Zgodnie z kodem koloru. Na drugim końcu listwy wykonaj połączenie okablowania pochodzącego z instalacji Twojego domu.
12. Podnieś wstępnie zmontowany zespół wentylatora na wspornik montażowy i przeprowadź kulę zawieszenia przez otwór we wsporniku montażowym.
13. Połącz przewody wychodzące z pręta środkowego z tymi ze wspornika montażowego za pomocą dwóch szybkozłączy.
14. Wsuń rozetę do góry tak, aby wszystkie połączenia znalazły się wewnątrz i przykręć ją do wspornika montażowego za pomocą 4 śrub (po 2 z każdej strony) wykręconych na początku montażu.
15. Wkręć żarówkę w oprawkę (brak w zestawie).
16. Umieść lampę sufitową w dolnej części oprawy, wkładając wypustki wspornika lampy do wnętrza szyby, tak aby była całkowicie zamocowana.
17. Zainstaluj łańcuch. W tym celu należy przymocować długie łańcuchy ciągu końcówkami odpowiadającymi łańcuchom wentylatorów, wkładając koniec długiego łańcucha do elementu łączącego.
18. Upewnij się, że łańcuchy są dobrze zamocowane, delikatnie pociągając oba elementy łączące.

Uwaga

Ostrza dwustronne mają dwie powierzchnie z wysokiej jakości wykończeniem. Odwracając ostrza, można uzyskać efekt dekoracyjny dostosowany do otoczenia.

4. FUNKCJONOWANIE

Aby włączyć lub wyłączyć wentylator:

- Gdy jest wyłączony (w pozycji OFF), pociągnij za łańcuch wyłączników, aż wentylator się włączy. Aby go wyłączyć, ponownie pociągnij za łańcuch.



POLSKI

- Kolejność funkcji od pozycji OFF (wyłączony):
- Pociągnij 1 raz: duża prędkość.
- Rozciągnij się ponownie: średnia prędkość.
- Rozciągnij się ponownie: niska prędkość.
- Na koniec pociągnij jeszcze raz, aby wyłączyć.

Funkcja zima/lato

Przełącznik umieszczony na korpusie wentylatora jest przełącznikiem, który porusza się w lewo lub w prawo w zależności od trybu, służy do zmiany kierunku obrotów (zgodnie lub przeciwnie do ruchu wskazówek zegara) łopatek wentylatora.

- Funkcja zimowa: przesunąć przełącznik do pozycji zgodnej z ruchem wskazówek zegara, wówczas łopatki zaczną się obracać zgodnie z ruchem wskazówek zegara, powodując rozprowadzanie gorącego powietrza po całym pomieszczeniu.
- Funkcja letnia: przesunąć przełącznik do pozycji przeciwnej do ruchu wskazówek zegara, wtedy ostrza zaczną się obracać przeciwnie do ruchu wskazówek zegara, powodując chłodny powiew.

Ostrzeżenie

Przed użyciem przełącznika kierunku wyłącz wentylator i upewnij się, że przestał się obracać, aby uniknąć obrażeń lub uszkodzenia silnika.

5. CZYSZCZENIE I KONSERWACJA

Czyszczenie

Wyczyść wentylator miękką, suchą szmatką. Nigdy nie używaj produktów ściernych ani chemicznych środków czyszczących. Unikaj zamoczenia elementów elektrycznych.

Wymień żarówkę

- Wyłącz urządzenie (najlepiej za pomocą wyłącznika automatycznego lub automatycznego) i poczekaj, aż żarówka ostygnie.
- Wyjmij żarówkę. Uważaj, podczas użytkowania żarówki mogą nagrzewać się do wysokich temperatur. W tym celu należy mocno je chwycić i obrócić w kierunku przeciwnym do ruchu wskazówek zegara.
- Weź nową żarówkę i włóż ją do gniazda. Obróć zgodnie z ruchem wskazówek zegara.
- Przywróć zasilanie i włącz lampę.



6. ROZWIĄZYWANIE PROBLEMÓW

Jeśli wentylator się nie uruchamia:

- Sprawdź bezpieczniki lub wyłączniki automatyczne w panelu elektrycznym.
- Sprawdź okablowanie wentylatora.
- Ostrzeżenie: upewnij się, że główne zasilanie jest wyłączone
- Upewnij się, że przełącznik kierowania jest dobrze ustawiony. Wentylator nie będzie działał, jeśli przełącznik jest w położeniu środkowym.
- Jeśli wentylator nie uruchamia się, skontaktuj się z Serwisem Pomocy Technicznej Evo Home. Nie próbuj naprawiać wewnętrznych połączeń elektrycznych.

Jeśli wentylator pracuje głośno:

- Sprawdź, czy wszystkie śruby obudowy silnika są dokręcone (nie dokręcaj zbyt mocno).
- Sprawdź, czy śruby mocujące wspornik łopatki wentylatora do silnika są dokręcone.
- Pozwól, aby wentylator „działał” przez 24 godziny. Większość odgłosów związanych z nowym wentylatorem zniknie po tym okresie.

Jeśli wentylator oscyluje:

- Sprawdź, czy wszystkie ostrza są mocno przykręcone do uchwytów ostrzy.
- Sprawdź, czy wszystkie mocowania ostrzy są mocno przymocowane do silnika.
- Upewnij się, że wspornik montażowy jest dobrze przymocowany do sufitu.

Jeśli światło nie działa:

- Sprawdź, czy żarówka nie jest uszkodzona.
- Sprawdź, czy połączenia elektryczne są prawidłowe.
- Jeśli problem będzie się powtarzał, skontaktuj się z Serwisem Pomocy Technicznej Evo Home.

7. SPECYFIKACJA TECHNICZNA

Model: EVVO V415 Steel

Referencja produktu: V0155

Moc: 56 W

Lampa E27 (nie załączona)

Napięcie i częstotliwość: 220/240V~ 50/60Hz

POLSKI

Opis	Symbol	Wartość	Ilość
Maksymalny przepływ wentylatora	F	186,8	m ³ /min
Moc używana przez wentylatora	P	39,5	W
Walor usługi	SV	4,7	(m ³ /min)/W
Pobór mocy w trybie czuwania	PSB	0,4	W
Poziom mocy akustycznej wentylatora	LWA	40	dB (A)
Maksymalna prędkość powietrza	C	2,4	m/seg
Norma pomiaru waloru usługi	IEC 60879		
Dane kontaktowe w celu otrzymania informacji	Ewo Home Europe SL. Crta. Madrid 9, 37900, Santa Marta de Tormes, Salamanca.		

Specyfikacje techniczne mogą ulec zmianie bez wcześniejszego powiadomienia w celu poprawy jakości produktu.

Wyprodukowano w Chinach | Zaprojektowano w Hiszpanii

8. RECYKLING URZĄDZEŃ ELEKTRYCZNYCH I ELEKTRONICZNYCH



Ten symbol oznacza, że zgodnie z obowiązującymi przepisami produkt i/lub bateria muszą być utylizowane oddzielnie od odpadów domowych. Kiedy produkt osiągnie koniec okresu użytkowania, należy wyjąć baterie/baterie/akumulatory i przekazać go do punktu zbiórki wyznaczonego przez władze lokalne.

Aby uzyskać szczegółowe informacje na temat najbardziej odpowiedniego sposobu utylizacji sprzętu gospodarstwa domowego i / lub odpowiednich baterii, konsument powinien skontaktować się z lokalnymi władzami.

Przestrzeganie powyższych wytycznych pomoże chronić środowisko.

9. GWARANCJA I SERWIS TECHNICZNY

Evo Home odpowie użytkownikowi końcowemu lub konsumentowi na wszelkie niezgodności istniejące w momencie dostawy produktu na warunkach i w terminach określonych przez obowiązujące przepisy.



POLSKI

Zaleca się, aby naprawy były przeprowadzane przez wyspecjalizowany personel. Nasi fachowcy rozwiążą Twój problem. W przypadku incydentu lub wątpliwości dotyczących urządzenia zalecamy zrobienie tego, gdy jesteś przed nim, abyśmy mogli udzielić Ci odpowiednich instrukcji.

910 200 422 - SERWIS TELEFONICZNY

633 525 883 - SERWIS WHATSAPP





ČEŠTINA

1. ČÁSTI A SLOŽENÍ

Obr. 1.

1. Rozeta
2. Závěsná koule a středová tyč
3. Instalační konzola
4. Odoma
5. Motor
6. Nože
7. Držák čepelí
8. Sropní světlo
9. Držák lampy
10. Nástroje k montáži

POZNÁMKA:

Grafika v této příručce je schematickým znázorněním a nemusí přesně odpovídat výrobku.

2. PŘED POUŽITÍM

- Tento spotřebič je zabalen v obalu, který jej chrání během přepravy. Tento spotřebič je zabalen v obalu, který jej chrání během přepravy. Originální krabici a další obalové položky můžete uschovat na bezpečném místě, abyste zabránili poškození zařízení v případě potřeby přepravy v budoucnu. Pokud chcete obaly vyhodit, ujistěte se, že se jich zbavíte správným způsobem.
- Ujistěte se, že všechny díly a součásti jsou zahrnuty a v dobrém stavu. Pokud některá chybí nebo není v dobrém stavu, okamžitě kontaktujte oficiální technickou asistenční službu Evvo Home.
- Opatrně otevřete skříň stropního ventilátoru, vyjměte všechny části a položte je na lýtku nebo měkký povrch, aby nedošlo k poškození. Nepokládejte kryt motoru na bok, mohlo by dojít k poškození krytu.

Obsah krabice

- Stropní větrák EVO V415 Steel
- Montážní sada
- Tento návod k použití



3. MONTÁŽ PRODUKTU

Obecné pokyny k montáži

- Je-li ventilátor zavěšen na háku, musí být schopen nést minimální hmotnost 100 kilogramů.
- Abyste zabránili zranění a poškození osob, zajistěte, aby místo, kde má být zařízení instalováno, umožňovalo volný prostor 2,3 m od nožů k podlaze a 76 cm od nožů ke zdi nebo jakémukoli jinému předmětu. Obr. 2
- Ujistěte se, že konstrukce stropu udrží celkovou hmotnost ventilátoru.
- Tento ventilátor může být instalován na normální stropy i klenuté nebo šikmé stropy pomocí spodní tyče. Délka zavěšení může být prodloužena použitím delší středové tyče.

Instalace podle typu stropu (obr. 3):

1. Normální stropy
2. Šikmé stropy (může vyžadovat delší vertikální tyč, není součástí dodávky)
3. Dřevěný strop. Obr. 4
4. Cementová střecha. Obr. 5

Upozornění

Abyste předešli úrazu elektrickým proudem, před instalací stropního ventilátoru odpojte hlavní zdroj napájení v domácnosti.

Při montáži tohoto stropního ventilátoru postupujte podle následujících kroků (obr. 3-12):

1. Odstraňte horní a spodní kolíky ze spojovací tyče a uvolněte kouli závěsu v horní části tyče.
2. Protáhněte kabeláž z hlavního tělesa spojovací tyčí.
3. Připevněte spojovací tyč k hlavnímu tělu vložením kolíku skrz spojovací tyč a ukotvením na hlavním těle. Utáhněte přiložené šrouby na kotvě hlavního tělesa, abyste řádně zajistili držadlo.
4. Odšroubujte čtyři šrouby, které drží horní kryt a montážní držák pohromadě. Prostrčte horní rozetu nosnou lištou.
5. Vložte kolík do otvorů pro kolíky na horním konci střední tyče. Po zasunutí zasuňte závěsnou kouli nahoru a umístěte ji na stejný horní konec středové tyče a zajistěte jedním z dodaných šroubů.
6. Při šroubování se ujistěte, že kolík zapadá do drážek uvnitř závěsné koule.
7. Označte střed montážního držáku a pomocí dvou dodaných samořezných šroubů s podložkami a pojistnými podložkami připevněte montážní držák k dřevěným stropům.



CEŠTINA

Upozornění

Samozřejmě šrouby jsou kompatibilní pouze s dřevěnými stropy. Pokud instalujete stropní ventilátor na strop nebo strop, použijte vrták k vyvrtání otvorů a hmoždinek nebo rozpínacích šroubů (nejsou součástí dodávky).

8. Vyšroubujte šrouby umístěné ve spodní části motoru otvorem v držáku lampy.
9. Přišroubujte držáky nožů k motoru otvorem v držáku lampy, přičemž dávejte pozor na výstražnou nálepku umístěnou na jednom z držáků nožů.
10. Přišroubujte nože k držákům nožů pomocí dodaných šroubů, podložek a matic. Protože nože jsou oboustranné, vyberte stranu, na kterou je chcete přišroubovat, a umístěte šrouby tak, aby matice byla nahoře na noži.
11. Jakmile je instalační držák zašroubován, budete muset připojit kabeláž. Nejprve připojte kabel pro rychlé připojení ke svorce na montážním držáku. Podle barevného kódu. Na druhém konci proužku provedte připojení kabeláže pocházející z instalace vašeho domova.
12. Zvedněte předem sestavenou sestavu ventilátoru na montážní konzolu a protáhněte závěsnou kouli otvorem v montážní konzole.
13. Spojte vodiče vycházející ze středové tyče s vodiči z montážního držáku pomocí dvou rychlospojek.
14. Posuňte růžici nahoru tak, aby všechny spoje byly uvnitř, a přišroubujte ji k montážní konzole pomocí 4 šroubů (2 na každé straně) odstraněných na začátku instalace.
15. Zašroubujte žárovku do objímky (není součástí dodávky).
16. Umístěte stropní svítidlo do spodní části svítidla a zasuňte výčnělky držáku lampy dovnitř skla tak, aby bylo zcela připevněno.
17. Namontujte řetěz. Za tímto účelem upevněte dlouhé tažné řetězy koncovkami odpovídajícími řetězům ventilátoru a zasuňte konec dlouhého řetězu do spojovacího dílu.
18. Lehkým zatažením za spojovací kus se ujistěte, že jsou řetězy bezpečně připevněny.

Poznámka

Oboustranné čepele mají dva povrchy s vysoce kvalitní povrchovou úpravou.

Obrácením čepelí můžete vytvořit dekorativní efekt přizpůsobený vašemu prostředí.

4. FUNGOVÁNÍ

Zapnutí nebo vypnutí ventilátoru:

- Když je vypnutý (v poloze VYPNUTO), táhněte spínací řetěz, dokud se nezapne ventilátor. Chcete-li jej vypnout, znovu zatáhněte za řetěz.



CEŠTINA

- Sekvence funkcí z polohy OFF (vypnuto):
- Jedno zatáhnutí: vysoká rychlost.
- Znovu se protáhněte: střední rychlost.
- Znovu se protáhněte: nízká rychlost.
- Nakonec ještě jednou zatáhněte pro vypnutí.

Funkce zima/léto

Přepínač na těle ventilátoru je spínač, který se v závislosti na režimu pohybuje doleva nebo doprava a slouží ke změně směru otáčení lopatek ventilátoru (ve směru nebo proti směru hodinových ručiček).

- Zimní funkce: posuňte přepínač do polohy po směru hodinových ručiček, poté se lopatky začnou otáčet po směru hodinových ručiček, což způsobí, že horký vzduch bude distribuován po místnosti.
- Letní funkce: přesuňte přepínač do polohy otáčení proti směru hodinových ručiček, poté se nože začnou otáčet proti směru hodinových ručiček a způsobí studený vánek.

Upozornění

Před použitím směrového spínače vypněte ventilátor a ujistěte se, že se přestal točit, aby nedošlo ke zraněním nebo poškození motoru.

5. ČIŠTĚNÍ A ÚDRŽBA

Čištění

Vyčistěte ventilátor měkkým suchým hadříkem. Nikdy nepoužívejte abrazivní přípravky ani chemické čisticí prostředky. Vyhněte se navlhčení elektrických součástí.

Výměna žárovky

- Vypněte spotřebič (nejlépe vypněte jistič nebo jistič) a počkejte, až žárovka vychladne.
- Vyměňte žárovku. Buďte opatrní, žárovky se mohou během používání zahřát na vysokou teplotu, k tomu je pevně držte a otočte proti směru hodinových ručiček.
- Vezměte novou žárovku a vložte ji do objímky. Otočte ji ve směru hodinových ručiček.
- Resetujte napájení a zapněte lampu.



CEŠTINA

6. ŘEŠENÍ PROBLÉMŮ

Pokud se ventilátor nespustí:

- Zkontrolujte pojistky nebo jističe ve vašem elektrickém panelu.
- Zkontrolujte zapojení ventilátoru.
- Varování: Ujistěte se, že je hlavní napájení vypnuté
- Ujistěte se, že je přepínač řízení pevně na svém místě. Pokud je spínač ve střední poloze, ventilátor nebude fungovat.
- Pokud se ventilátor nespustí, kontaktujte technickou asistenční službu Evo Home. Nepokoušejte se opravit vnitřní elektrické připojení.

Pokud je ventilátor hlučný:

- Zkontrolujte, zda jsou všechny šrouby krytu motoru pevně utažené (příliš neutahujte).
- Zkontrolujte, zda jsou šrouby, které připevňují držák listu ventilátoru k motoru, pevně utažené.
- Nechte ventilátor „běžet“ po dobu 24 hodin. Většina zvuků spojených s novým ventilátorem po této době zmizí.

Pokud ventilátor osciluje:

- Ověřte, zda jsou všechny nože pevně přišroubovány do držáků nožů.
- Ověřte, zda jsou všechny držáky nožů pevně připevněny k motoru.
- Ujistěte se, že je montážní konzola pevně připevněna ke stropu.

Pokud světlo nefunguje:

- Zkontrolujte, zda není vadná žárovka.
- Ověřte správnost elektrického připojení.
- Pokud problém přetrvává, kontaktujte technickou asistenční službu Evo Home.

7. TECHNICKÉ SPECIFIKACE

MODEL: EVO V415 Steel

Reference produktu: V0155

Výkon: 56 W

Světlo: E27 (není v ceně)

Napětí a frekvence: 220/240V~ 50/60Hz



ČEŠTINA

Popis	Symbol	Hodnota	Jednotka
Maximální průtok ventilátoru	F	186,8	m ³ /min
Spotřeba energie ventilátoru	P	39,5	W
Hodnota služby	SV	4,7	(m ³ /min)/W
Spotřeba energie v pohotovostním režimu	PSB	0,4	W
Hladina akustického výkonu ventilátoru	LWA	40	dB (A)
Maximální rychlost vzduchu	C	2,4	m/seg
Standard měření hodnoty služby	IEC 60879		
Kontaktní údaje pro informace	Evo Home Europe SL. Ctra. Madrid 9, 37900, Santa Marta de Tormes, Salamanca.		

Technické specifikace se mohou změnit bez předchozího upozornění za účelem zlepšení kvality produktu.

Vyrobeno v Číně | Navrženo ve Španělsku

8. RECYKLACE ELEKTRICKÝCH A ELEKTRONICKÝCH ZAŘÍZENÍ



Tento symbol označuje, že v souladu s platnými předpisy musí být výrobek a/nebo baterie zlikvidovány odděleně od domovního odpadu. Po skončení životnosti tohoto výrobku musíte baterie/akumulátory vyjmout a odnést na sběrné místo určené místními úřady.

Podrobné informace o tom, jak správně likvidovat elektrická a elektronická zařízení a/nebo baterie, by měli spotřebitelé získat od místních úřadů.

Dodržování výše uvedených pokynů přispěje k ochraně životního prostředí.

9. ZÁRUKA A TECHNICKÝ SERVIS

Evo Home odpoví koncovému uživateli nebo spotřebiteli v případě jakéhokoli nesouladu, který existuje v době dodání produktu, za podmínek a lhůt stanovených platnými předpisy.

Doporučuje se, aby opravy prováděl kvalifikovaný personál.

Naši odborníci vyřeší váš problém. Pokud máte se svým spotřebičem nějakou nehodu



CEŠTINA

nebo pochybnosti, doporučujeme to udělat, když jste před ním, abychom vám mohli dát příslušné pokyny.

910 200 422 - TELEFONNÍ SLUŽBA

633 525 883 - POZOR WHATSAPP



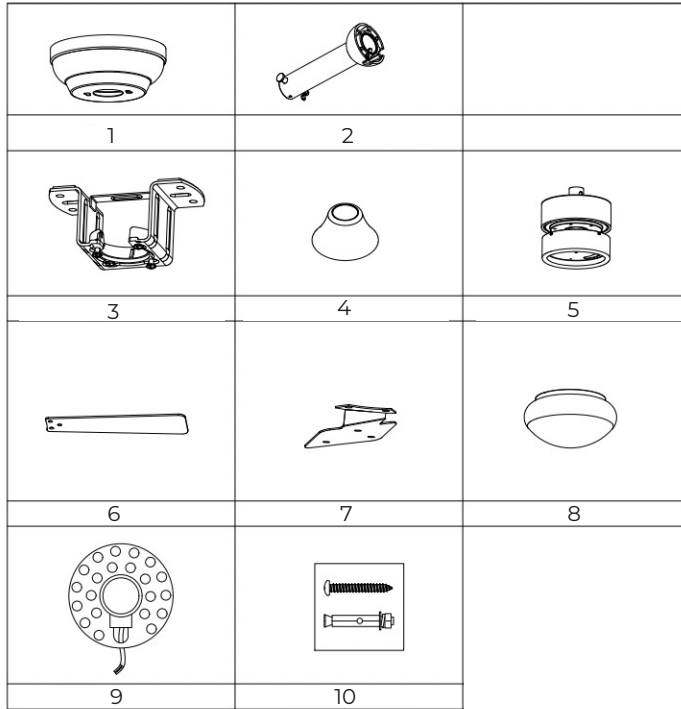

Fig./Img./Abb./Afb./Rys./Obr. 1

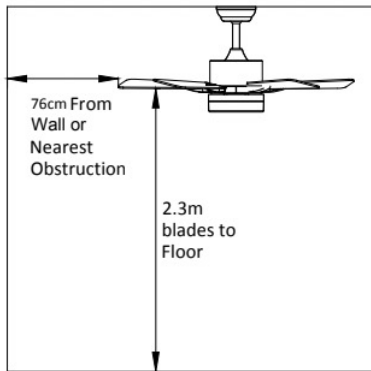

Fig./Img./Abb./Afb./Rys./Obr. 2

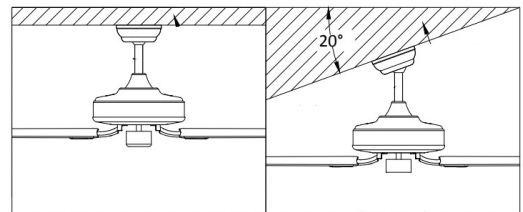

Fig./Img./Abb./Afb./Rys./Obr. 3

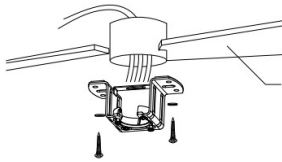

Fig./Img./Abb./Afb./ Rys./Obr. 4

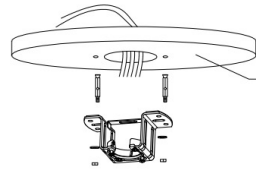

Fig./Img./Abb./Afb./ Rys./Obr. 5

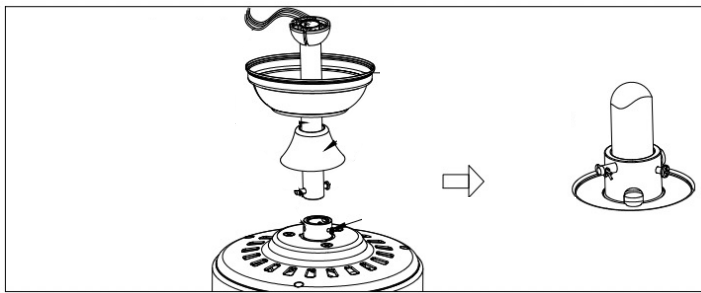

Fig./Img./Abb./Afb./ Rys./Obr. 6

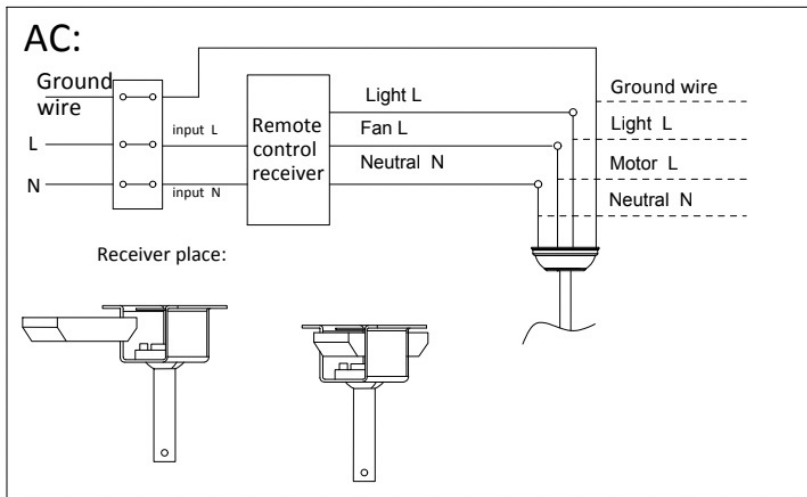

Fig./Img./Abb./Afb./ Rys./Obr. 7

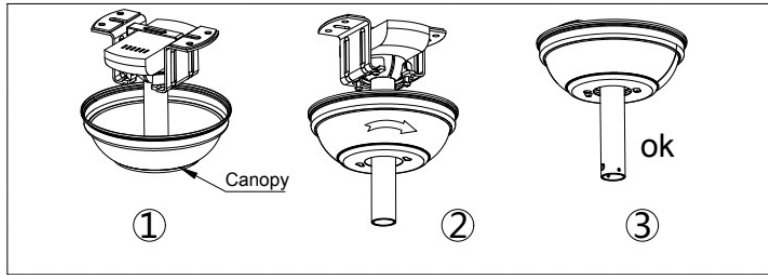

Fig./Img./Abb./Afb./ Rys./Obr. 8

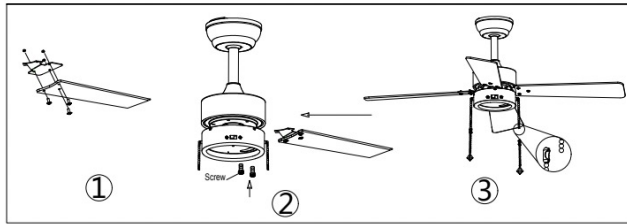

Fig./Img./Abb./Afb./ Rys./Obr. 9

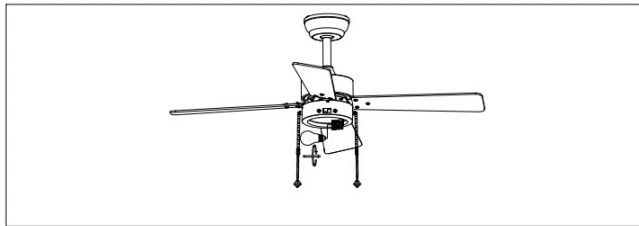

Fig./Img./Abb./Afb./ Rys./Obr. 10

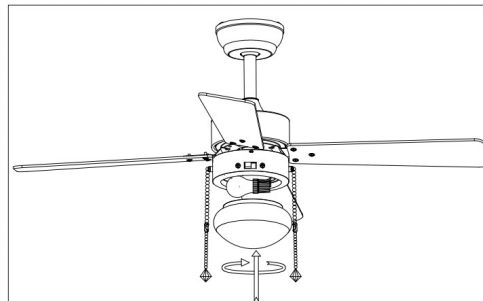

Fig./Img./Abb./Afb./ Rys./Obr. 11





evvo

evvohome.com

Evvo Home Europe S.L.
Crta. Madrid 9
37900 Santa Marta de Tormes
(Salamanca) SPAIN
CIF: B-37556842