

# GAMME EURO 3502 – PLANS TECHNIQUES

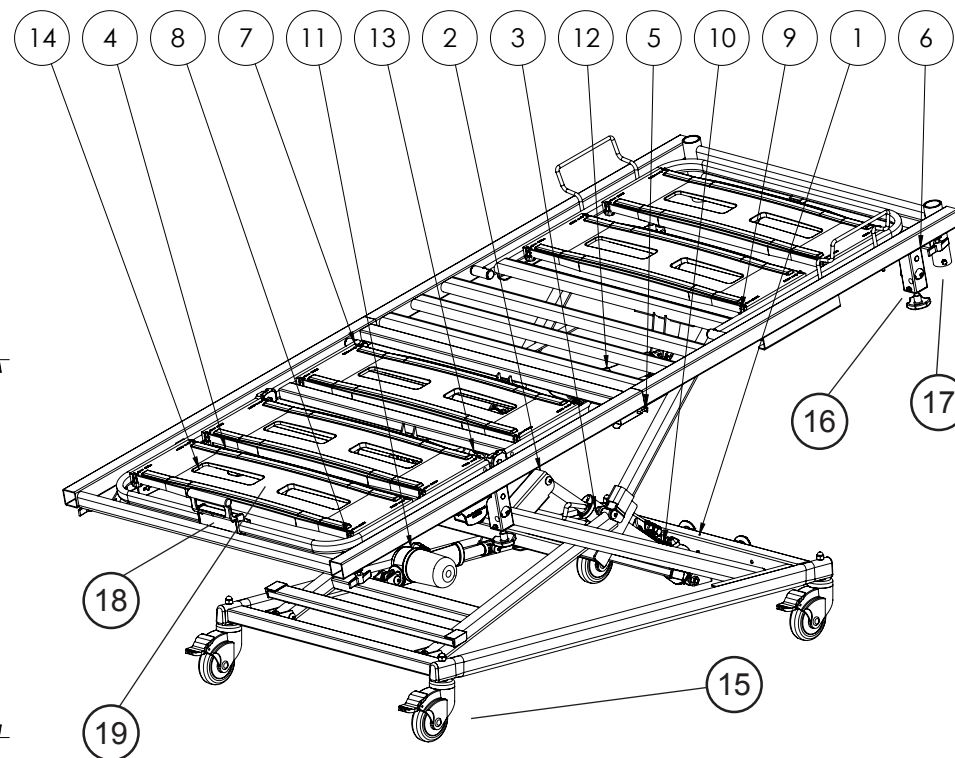

## CARACTÉRISTIQUES TECHNIQUES

(dimensions en cm, poids en kg)

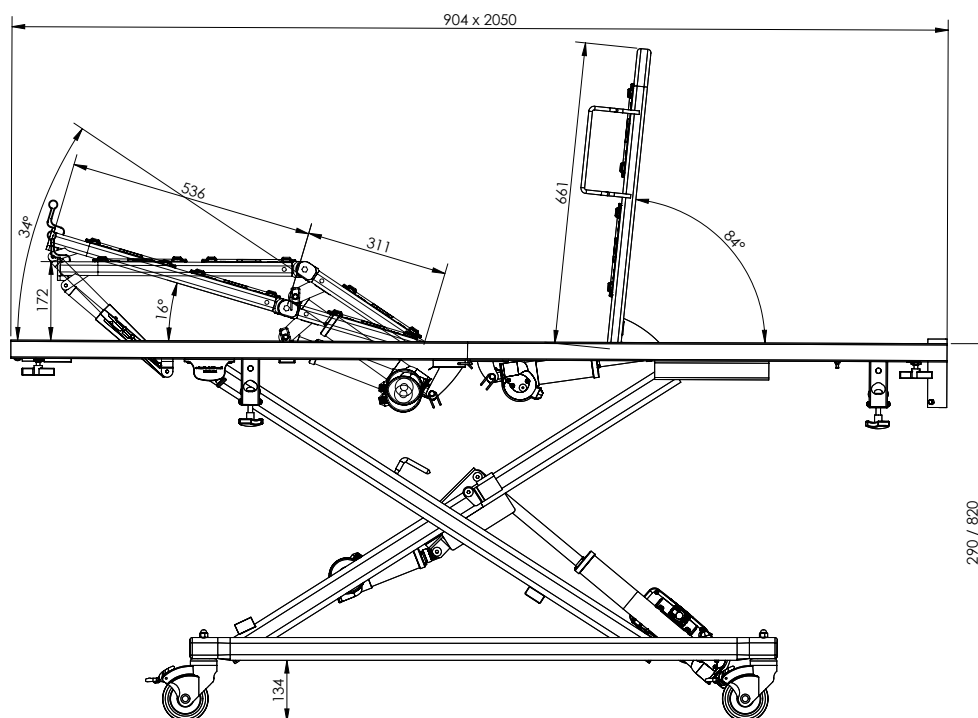
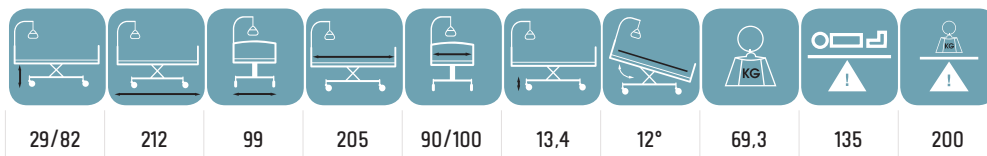

REF	Désignation	Nbre
1	Châssis	1
2	Demi croisillon proclive	1
3	Demi croisillon proclive	1
4	Croisillon ext	1
5	Sommier jambes	1
6	Somier tête	1
7	Relève cuisse	1
8	Relève pieds	1
9	Relève buste	1

REF	Désignation	Nbre
10	Moteur HV	1
11	Moteur proclive	1
12	Moteur RB	1
13	Moteur RJ	1
14	Crémaillère	2
15	Roue Ø100 plastique noir	4
16	Molette trigo	4
17	Molette hélice	4
18	Poignée plastique	1
19	Latte ABS	5

Ce dispositif médical est un produit de santé réglementé qui porte, au titre de cette réglementation, le marquage CE. Consultez la notice pour plus d'informations. Photos non contractuelles.

# GAMME EURO 3502

apave  
NF EN 60601.2.52



\* Moteurs & mécanique

FONCTION PROCLIVE, QUI PROCURE UNE STATURE «FAUTEUIL» EXTRÊMEMENT CONFORTABLE



EURO 3502 RAL 9006 PANNEAUX S'MOD. EN PROCLIVE

EURO 3502 RAL 1013 KIT BOISERIE SPÉCIAL en option



- Hauteur variable électrique de 29 à 82 cm avec fonction proclive (12°).
- Relève-buste électrique. Relève jambes électrique à plicature.
- Sommier en 2 parties à lattes clipsables Hi-Tech (grilles époxy ou lattes bois en option).
- 4 roues ABS carrossées à frein indépendant Ø 100. Télécommande verrouillable.
- Revêtement époxy Beige (RAL 1015) - autre couleur sur demande.
- 2 supports pour potence ou porte-sérum.
- Nombreuses options possibles : freinage centralisé, relève buste débrayable d'urgence, relève buste à translation etc.
- Livré sur trolley et démontable en 3 parties.



CERTIFIÉ CONFORME A LA NORME NF EN 60601-2-52  
POUR LES ENVIRONNEMENTS D'APPLICATION 2, 3 ET 5



EURO 3502 RAL 9006  
PANNEAUX S'MOD.  
POSITION PROCLIVE



EURO 3502 RAL 9006  
PANNEAUX S'MOD.  
AVEC OPTION FREINAGE  
CENTRALISÉ MANUEL