

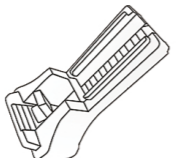



**【DE】 Montageanleitung**  
**【EN】 Installation instructions**  
**【FR】 Instructions de montage**

**【DE】** Plissee  
**【EN】** Pleated blinds  
**【FR】** Store Plissé

**【DE】** Lieferumfang  
**【EN】** Delivery  
**【FR】** Livraison

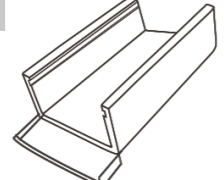
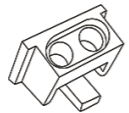
<b>A</b> 	<b>B</b> 	
<b>【DE】</b> Plissee <b>【EN】</b> Pleated blinds <b>【FR】</b> Store Plissé	<b>【DE】</b> Halterungen <b>【EN】</b> Hooks <b>【FR】</b> Crochets	
<b>C</b> 	<b>D</b> 	<b>E</b> 
<b>【DE】</b> Klemmträger <b>【EN】</b> Clip device <b>【FR】</b> Clip	<b>【DE】</b> Abdeckkappen <b>【EN】</b> Cover caps <b>【FR】</b> Capuchons	<b>【DE】</b> Spannfuß <b>【EN】</b> Bottom clips <b>【FR】</b> Pied de serrage

**【DE】 Installationsmethode**  
**【EN】 How To Install**  
**【FR】 Méthode d'installation**

 **【DE】** Achtung!  
**【EN】** Notice!  
**【FR】** Attention!

**【DE】** Das Klemmfix Plissee ist gebrauchsfertig vormontiert und ist geeignet für Fenster mit einer Fensterrahmendicke von ca. 15 - 20mm.  
**【EN】** The pleated blind is pre-assembled and fit for the window frames with a thickness of approximately 15 -20mm.  
**【FR】** Le store plissé est assemblé en avance et s'adapte à une épaisseur du châssis de fenêtre de 15-20mm.

**【1】**



**【DE】** Entfernen Sie nicht das Siegel von Plissee.  
**【EN】** Do not remove the seal on the blind.  
**【FR】** Ne défaites pas les scellés joints sur le store.

**【2】**

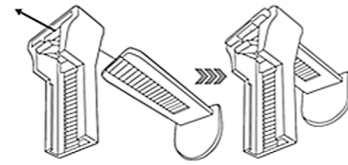

**【DE】** Stecken Sie 4 Klemmträger (B und C) paarweise zusammen. Dabei min. 2 Zähne einrasten lassen.  
**【EN】** Link the 4 hooks (B and C) together, only inserting 2 sawtooths.  
**【FR】** Assemblez les 4 crochets (B et C), seulement insérer 2 dentures.

**【3】**

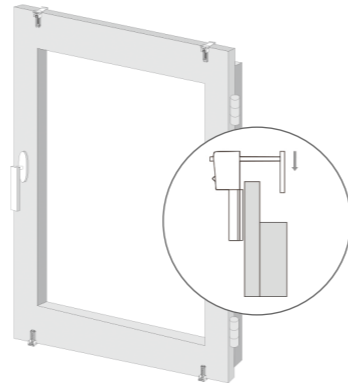

**【DE】** Öffnen Sie das Fenster und platzieren Sie die Haken (B und C) an der oberen und unteren Kante des Fensters. Markieren Sie die richtige Position.  
**【EN】** Open the window and place the hooks (B and C) on the top and down edge of the window. Mark the right position.  
**【FR】** Ouvrez la fenêtre et placez les crochets (B et C) sur le bord supérieur et inférieur de le fenêtre. Marquez une bonne position.

**【4】**

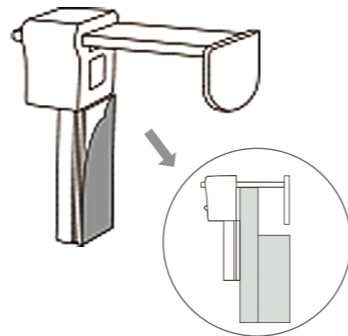

**【DE】** Entfernen Sie Klebepads auf der Rückseite des Klemmträgers und befestigen Sie das Plissee am Fensterrahmen.  
**【EN】** Remove the cover paper of the self-adhesive pads and then attach the roller blind to the window frame.  
**【FR】** Retirez l'autocollant du ruban adhésif de double face en arrière des fixations et fixez le store au cadre de la fenê.

**【5】**

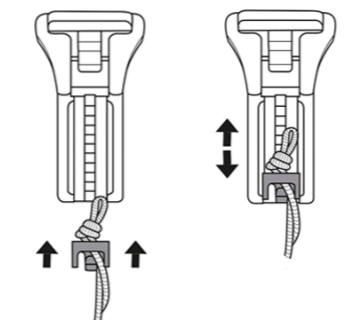

**【DE】** Stecken Sie die Seile in den Halterungen (B). Ziehen Sie die unteren Spannseile straff und richten Sie Spannfuß auf Klemmträgerhöhe aus.  
**【EN】** Insert the ropes into the upper clips (B), straighten the ropes to align it with the bottom clips at a horizontal line.  
**【FR】** Insérez les cordes dans les crochets supérieurs (B), redressez les cordes pour les aligner avec les clips inférieurs sur une ligne horizontale.

**【6】**

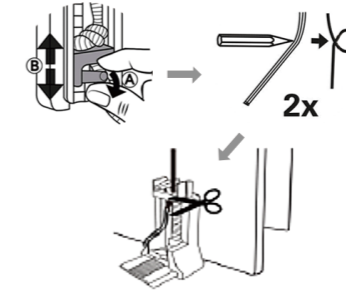

**【DE】** Binden Sie die beiden Teile unten zusammen und ziehen Sie sie in Klemmträger (Beratung: Damit gehen 2 Personen um). Schneiden Sie dann die überschüssigen Seile ab.  
**【EN】** Tie the two ropes below and pulling them into clips (advising 2 person to handle them), then cut the excess ropes.  
**【FR】** Attachez les deux cordes ci-dessous et les tirer dans les clips (conseillez à 2 personnes de faire cette manipulation), puis coupez les cordes en excès.

**【7】**

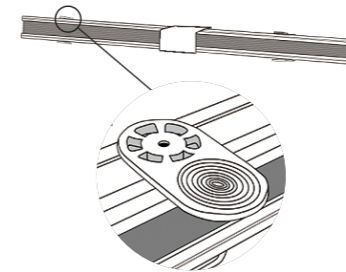

**【DE】** Bei der Höhenverstellung des Plissees bringen Sie bitte den Bediengriffe in die Endposition.  
**【EN】** When adjusting the height of the pleated blinds, please pull the operating handle to the end of rail.  
**【FR】** Lors du réglage de la hauteur des stores, veuillez tirer la poignée jusqu'à la position finale.

**【8】**

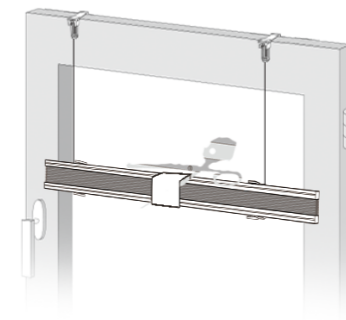

**【DE】** Entfernen Sie das Siegel.  
**【EN】** Open the seal.  
**【FR】** Découpez les scellés joints.

**【9】**

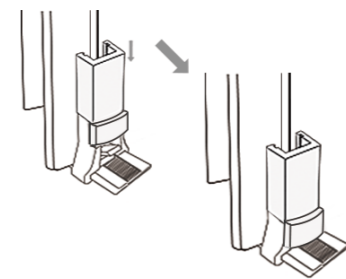

**【DE】** Abdeckkappen (D) auf Halterungen (B) stecken.  
**【EN】** Put the Cover caps (D) on the hook (B).  
**【FR】** Mettre les capuchons (D) sur les crochets (B).

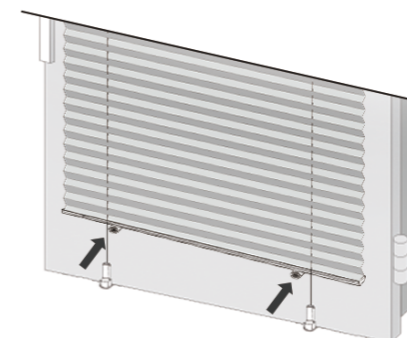

**【DE】** Richtig  
**【EN】** True  
**【FR】** Vrai

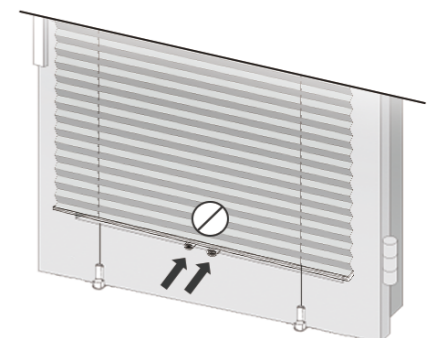

**【DE】** Falsch  
**【EN】** False  
**【FR】** Faux