



# Future Extractor para baño

100 - 120 - 150

El equilibrio entre potencia y estética.

Es la gama de extractores axiales diseñada para optimizar el ambiente de pequeñas habitaciones, cuartos de aseo y baños, a través de ductería de diámetro reducido.

## APLICACIONES

CUARTOS DE ASEO Y SANITARIOS DE:



HOTELES



RESTAURANTES



OFICINAS



LOCALES  
COMERCIALES

## CARACTERÍSTICAS

- Perfil extraplano.
- Alto poder de aspiración.
- Fácil limpieza e instalación.
- Silenciosos.
- Seguridad eléctrica total.
- Funcionamiento en cualquier posición.

## ACCESORIOS

Consultar pág. 42



## CARACTERÍSTICAS TÉCNICAS

\*Nivel sonoro medido de acuerdo con las normas AMCA 300/05 y 301/05

Modelo	Velocidad RPM	Potencia W	Tensión Volts	Caudal a descarga libre m³/hr / CFM	Presión sonora dB (A)*	Frecuencia Hz
<b>FUTURE 100</b>	2500	13	120	95 / 56	40	60
<b>FUTURE 120</b>	2500	28	120	185 / 109	46	60
<b>FUTURE 150</b>	2450	34	120	300 / 176	47	60

## DIMENSIONES

Dimensiones en mm

	<b>FUTURE 100</b>	<b>FUTURE 120</b>	<b>FUTURE 150</b>
<b>A</b>	158	180	200
<b>B</b>	96	118	148
<b>C</b>	61	77	104
<b>D</b>	19	23	25
<b>E</b>	-	-	51

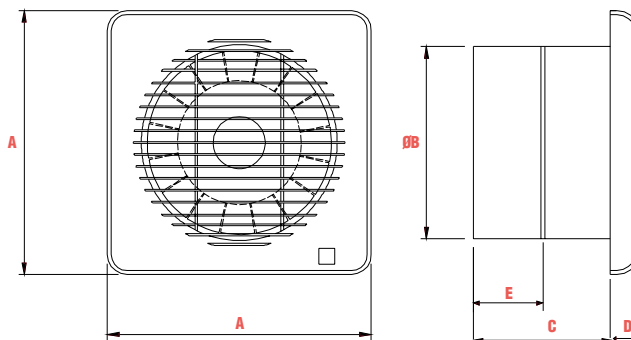



**CURVAS**

