

TALON

FOOT SWITCH

Owner's Manual

Compatible with all Bluetooth[®] enabled Talons.

INTRODUCTION

THANK YOU

Thank you for purchasing the Talon Foot Switch. Intuitive features and wireless control lets you easily raise and lower the Talon spike. Control up to two Talons – independently or simultaneously – from this Bluetooth® enabled waterproof switch. Hands free control lets you focus on fishing.

REGISTRATION

Remember to keep your receipt and immediately register your Talon Foot Switch. To receive all the benefits of your product warranty please fill out and mail the registration card. You may also register your product online at minnkota.johnsonoutdoors.com/register.

SERIAL NUMBER

Your Minn Kota 11-character serial number is very important. It helps to determine the specific model and year of manufacture. When contacting Consumer Service or registering your product, you will need to know your product's serial number. We recommend that you write the serial number down so that you have it available for future reference.

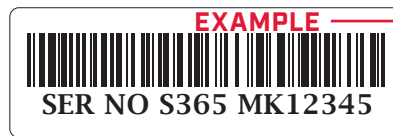
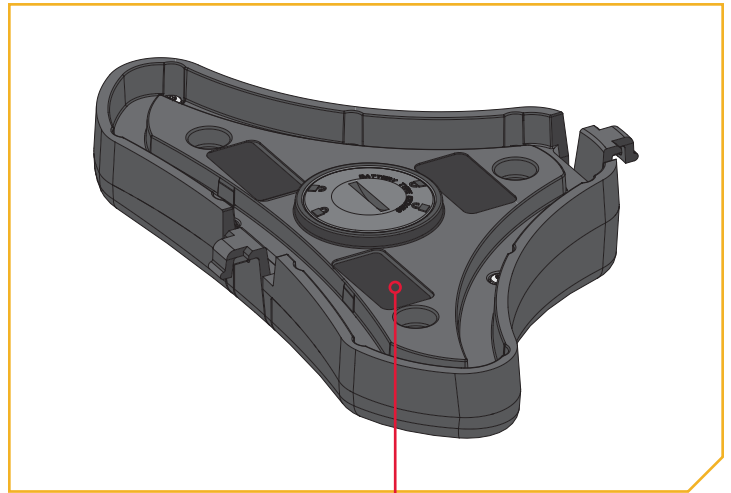

NOTICE: The serial number on your Talon Foot Switch is located on the reverse side of the switch from the buttons. If the Foot Switch is attached to the Pedestal, remove the Foot Switch from the Pedestal to see the serial number.

TALON FOOT SWITCH INFORMATION (For Consumer Reference Only)

Model: _____

Serial Number: _____

Purchase Date: _____

Store Where Purchased: _____

NOTICE: Do not return your Talon Foot Switch to your retailer. Your retailer is not authorized to repair or replace this unit. You may obtain service by calling Minn Kota at (800) 227-6433 or returning your Talon Foot Switch to the Minn Kota Factory Service Center. Please include proof of purchase, serial number and purchase date for warranty service.

SAFETY CONSIDERATIONS

Please thoroughly read the user manual. Follow all instructions and heed all safety considerations. Use of this product is only permitted for persons that have read and understood these instructions. Minors may use this product only under adult supervision.

WARNING

You are responsible for the safe and prudent operation of your boat or vessel, and Talon(s). This product does not relieve you from the responsibility of safe operation of your boat. It may be hazardous to operate your Talon in rough or turbulent water conditions, such as fast currents or changing environmental conditions. Do not deploy your Talon if these conditions are present, especially when the underwater topography is unknown. Failure to follow this warning may result in unexpected operation or failure of the Talon to operate or anchor and could cause death or serious injury. You must avoid hazards to anchoring and always maintain a permanent watch so you can maintain proper control of your boat. You must always be prepared to regain manual control of your boat. Learn to operate your Minn Kota product in an area free from hazards and obstacles.

WARNING

The Talon should be disconnected from the power source when it is not in use or is off the water. Always disconnect the Talon from battery(s) before cleaning or checking the Talon. In the event of unexpected operation, remove power leads from the battery.

WARNING

Take care that neither you nor other persons approach the Talon Spike too closely while operating, neither with body parts nor with objects. The Talon is powerful and may endanger or injure you or others. While the Talon is operating, watch out for persons swimming and for floating objects. Persons who lack the ability to run the Talon or whose reactions are impaired by alcohol, drugs, medication, or other substances are not permitted to use this product.

CAUTION

Never leave the boat unattended with the Talon as your only boat anchor. Talon is not intended to provide primary anchorage.

WARNING

It is recommended to only use Johnson Outdoors approved accessories with your Talon. Using non-approved accessories including those used to mount or control your product may cause damage, unexpected operation and injury. Be sure to use the product and all approved accessories, including remotes, safely and in the manner directed to avoid accidental or unexpected operation. Keep all factory installed parts in place including motor, electronic and accessory covers, enclosures and guards. Failure to adhere to this warning may affect your warranty.

FEATURES

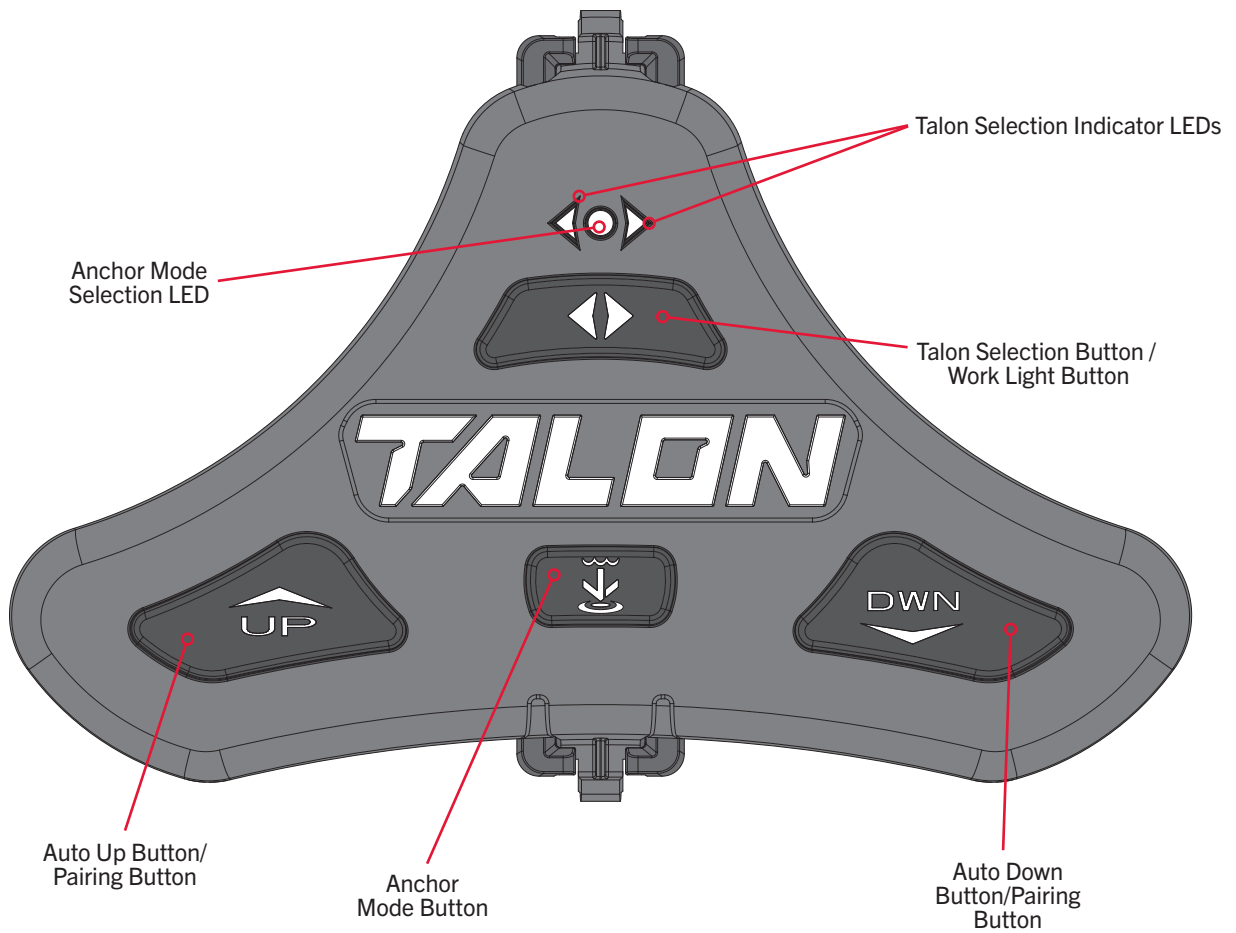

NOTICE: Specifications subject to change without notice. This diagram is for reference only and may differ from your actual Foot Switch.

INSTALLATION

INSTALLING THE TALON FOOT SWITCH

Your new Talon Foot Switch comes complete with all of the hardware you'll need to install it directly to the deck of your boat. Please review the parts list, mounting considerations and tools needed for installation prior to getting started.

INSTALLATION PARTS LIST >

Item / Assembly	Part #	Description	Qty.
A	2994153	ASSEMBLY, TALON 3 FT SWITCH	1
2	2383455	SCREW-#8 X 1.0" PPH TY AB SS	3
4	▲	QUICK REFERENCE GUIDE	1
6	▲	INSTALLATION INSTRUCTIONS	1

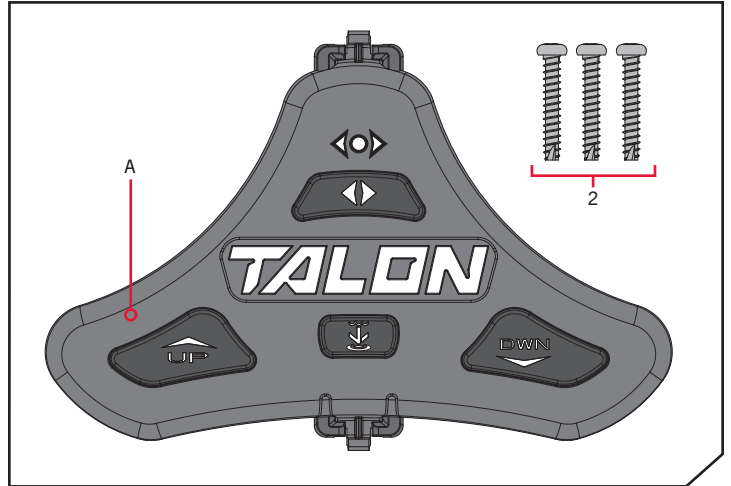

✘ This part is included in an assembly and cannot be ordered individually.

▲ Not shown on Parts Diagram.

MOUNTING CONSIDERATIONS >

Before mounting your Talon Foot Switch, please give consideration to the following:

1. Examine your boat to ensure that you will not drill into any obstructions and that the hardware will be accessible for assembly.
2. Make sure the area under the mounting location is flat, clear to drill holes and that the installation hardware will not damage existing components below the mounting surface. It may be necessary to shim or modify the mounting surface under the mounting location to create a flat area for the Foot Switch Pedestal to be mounted.
3. Mount the Talon Foot Switch in an area that has a clear line of communication with the Bluetooth enabled Talon(s) it is intended to control for optimum performance.
4. Mount the Talon Foot Switch in an area where it will not become a tripping hazard.

TOOLS AND RESOURCES REQUIRED >

- Pencil or similar marking tool
- #2 Phillips Driving Bit
- Drill

INSTALLING THE FOOT SWITCH

INSTALLATION >

> Installing the Foot Switch

1

ITEM(S) NEEDED



- Review the Mounting Considerations to determine an acceptable mounting location. Once a location is selected, take the Talon Foot Switch Assembly (Item #A) and remove the Pedestal from the Base by squeezing the Tabs on both sides of the Foot Pedal and pulling the Foot Switch and Pedestal apart.

NOTICE: The Pedestal comes attached to the Foot Switch and needs to be removed for installation.

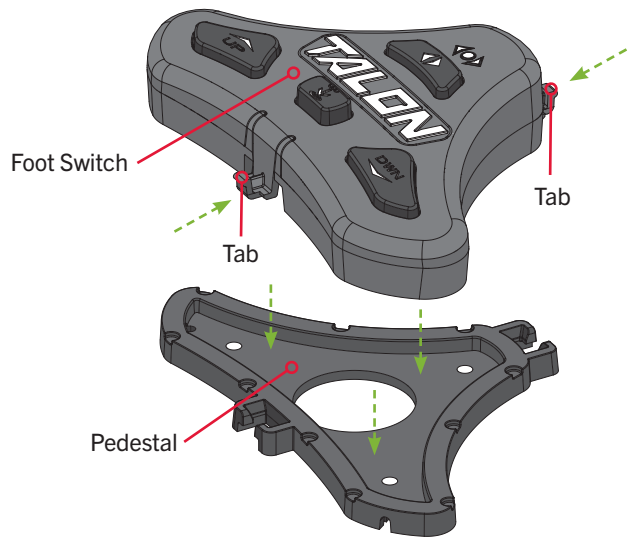

2

- The Pedestal has three Mounting Holes that are used to secure it to the boat. The bottom side of the Pedestal has three Pads around the Mounting Holes. These Pads should be placed down, towards the boat when the Pedestal is installed. Position the Pedestal at the selected location and mark the Mounting Holes with a pencil or similar marking tool.

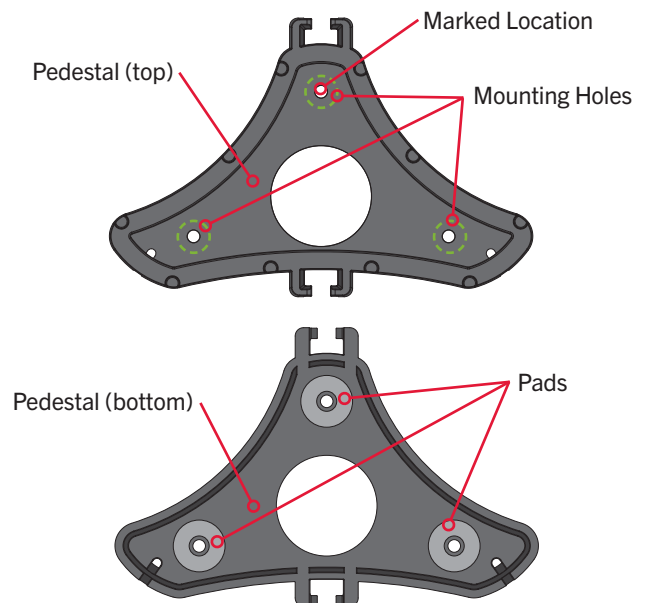

INSTALLING THE FOOT SWITCH

3

ITEM(S) NEEDED



- c. Double check the Mounting Location. Take the Screws (Item #2) and place one each in the Mounting Holes of the Pedestal. Make sure the Mounting Holes line up with the Marked Locations and then use a Drill with #2 Phillips Driving Bit to secure the Pedestal to the Deck of the Boat. Do not over-tighten.

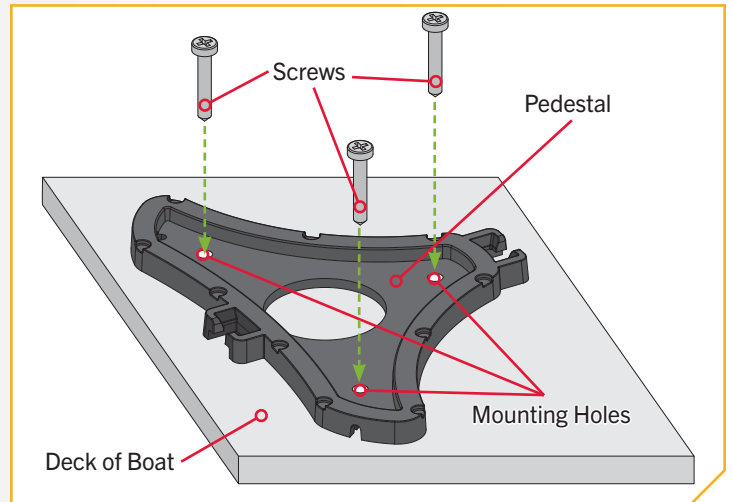

4



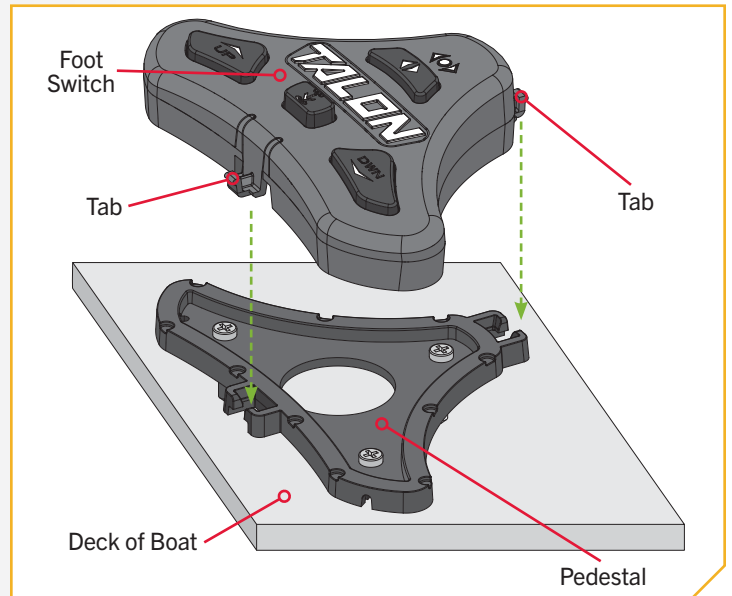

- d. Once the Pedestal is installed, take the Foot Switch and reattach it to the Pedestal. Make sure the Tabs on the Foot Switch click into place and the Foot Switch is fully seated on the Deck of the Boat.



PAIRING A FOOT SWITCH TO A SINGLE TALON

› Pairing a Foot Switch to a Single Talon

1

- a. Retract the anchor on the Talon by pressing the Up  button on the Talon Indicator Panel.
- b. Once the Talon is fully retracted, press and hold the Up  button and the Down  button on the Foot Switch at the same time until all of the LED's at the top of the Foot Switch begin to scroll. Then release them.
- c. Immediately press and hold the Up  button and the Down  button simultaneously on the Indicator Panel. The Depth Indication LEDs on the Indicator Panel of the Talon will begin to scroll. Once the LEDs are scrolling release the buttons on the Indicator Panel. The Talon and Foot Switch will go into Pairing Mode for 20 seconds. If a signal with three fast beeps occurs, the Talon and Foot Switch have successfully paired. If 20 seconds pass while in Pairing Mode and they do not successfully pair, an error tone will sound indicating that the pairing was not successful, and the Foot Switch will not be able to control the Talon.
- d. If the Pair is unsuccessful, repeat the process.

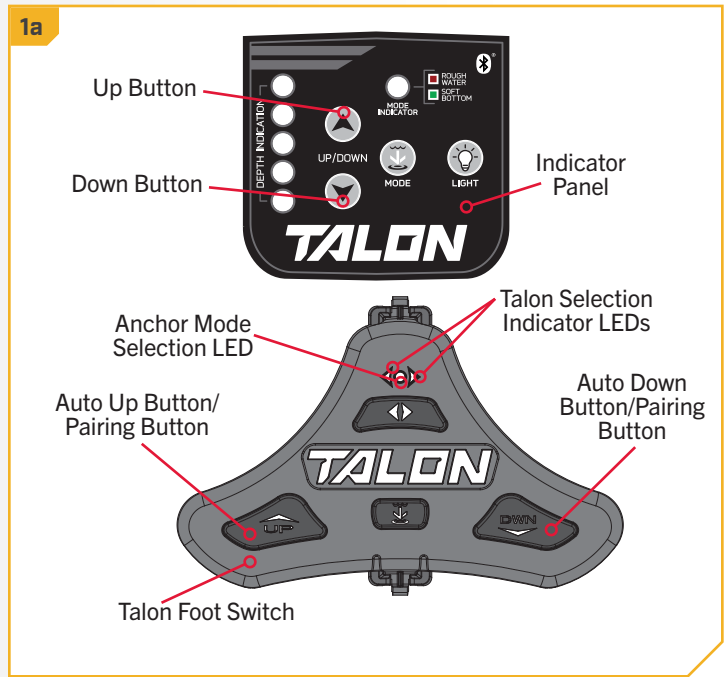

› Pairing a Foot Switch to Two Talons

In order to Pair a Foot Switch to the Talon, please be sure to first Pair the Talons together. When two Bluetooth Talons are paired together, the Foot Switch that was paired to an individual Talon will operate both Talons. Please see the "Pairing Two Talons and Programming the Mounting Location" section of the Talon Owner's Manual. If the two Talons are already paired together, a Foot Switch can be paired to either Talon. When the pairing process is complete, the Foot Switch will be able to control both Talons.

NOTICE: For instructions on how to pair two Talons and assign their Port and/or Starboard mounting locations, please refer to your Talon owner's manual.

USING THE FOOT SWITCH

CONTROLLING THE TALON WITH THE FOOT SWITCH >

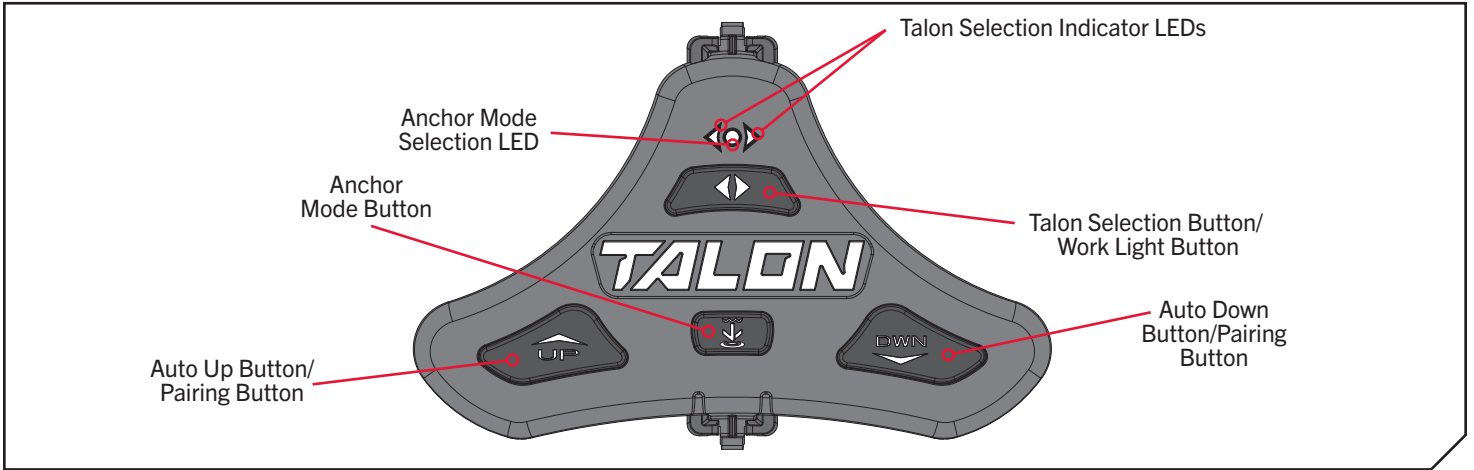

Anchor Mode Button

Used to select between Standard Mode, Soft Bottom Mode and Rough Water Mode.



Auto Up/Auto Down Buttons & Pairing Buttons



Used to deploy, retract or pause the anchor on the Talon. Also used to pair the Remote to a Talon.



Talon Selection Button / Work Light Button

Used to select the Port, Starboard, or both Talons. Used to toggle the Work Light "on" and "off" and switch between the different Work Light colors and intensities.



Talon Selection Indicator LEDs

When 2 Talons are paired in the system, the right LED is lit when the Starboard Talon is selected and the left LED is lit when the Port Talon is selected. Both the right and left arrows are lit when both Talons are selected. When only one Talon is paired, the lights will toggle, but the selection will control the only paired Talon. When a selection is made, the LEDs will stay lit for 1 second and then turn off.



Anchor Mode Selection LED

The Center LED flashes red and green and then turns off for Standard Mode. The center LED will be lit green for Soft Bottom Mode and lit red for Rough Water Mode. When in Soft Bottom Mode and Rough Water Mode, the LED will stay lit for 1 second and then turn off.

SELECTING A TALON TO OPERATE WITH THE FOOT SWITCH

› Selecting a Talon to Operate with the Foot Switch

The Talon Selection  button toggles the Talon that the Foot Switch is controlling, when 2 Talons are installed on the boat. The selection toggles between a Talon mounted on the Port or Starboard side of the boat, or it can control both Talons at the same time. The Talon Selection Indicator LED's are lit based on the selection made.

1

- a. To toggle the Talon selected, press the Talon Selection  button, repeatedly until the desired Talon is selected.
- b. When the button is pressed, one or both of the Talon Selection Indicator LEDs will be lit. If the Foot Switch is oriented so the LEDs are facing away from you, the arrow on the right will be lit when the Starboard Talon is selected. If the arrow on the left is lit, the Port Talon is selected. If both arrows are lit, both Talons are selected.

NOTICE: When two Talons are paired to the Foot Switch, it is possible to control them individually. Therefore, the Talons may be in different states of deployment.

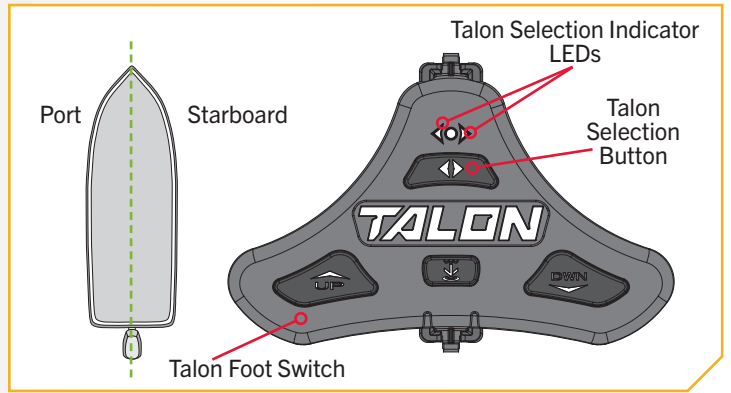





NOTICE: The Talon will always remember the last selection made unless the Talon loses power.

DEPLOY THE TALON FROM THE FOOT SWITCH

› Deploy the Talon from the Foot Switch

Use the buttons on the Foot Switch to deploy the Talon anchor.

1

- a. To deploy the Talon, double press the Down  button on the Foot Switch.
- b. While the anchor is deploying, the action can be paused on the Foot Switch by pressing either the Down  button or Up  button again.
- c. The paused deployment can be resumed by double pressing the Down  button again.
- d. Once the deploying anchor gets to its full length of travel or comes in contact with the bottom, it will go through an anchoring sequence determined by the current Mode and then stop.

NOTICE: When two Talons are paired, the anchor of the selected Talon will deploy. The selection can be Port, Starboard, or both.

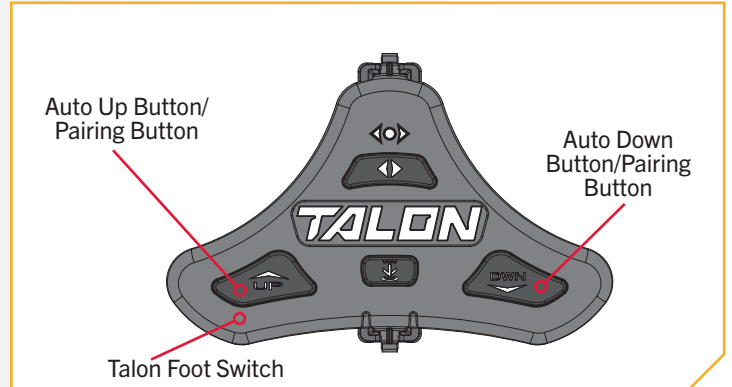

NOTICE: You do not need to hold the button to keep the Talon deploying. The Talon will automatically continue to deploy when the button is double pressed until it has reached its full deployment, received input to stop or anchors to the bottom.







WARNING

Take care that neither you nor other persons approach the Talon too closely, while operating, neither with body parts nor with objects. The Talon is powerful and may endanger or injure you or others. While the Talon is operating, watch out for persons swimming and for floating objects. Persons who lack the ability to run the Talon or whose reactions are impaired by alcohol, drugs, medication, or other substances are not permitted to use this product.

RETRACTING THE TALON FROM THE FOOT SWITCH

Retracting the Talon from the Foot Switch

Use the buttons on the Foot Switch to retract the Talon anchor.

- 1
 - a. To retract the Talon, press the Up  button on the Foot Switch.
 - b. While the anchor is retracting, the action can be paused on the Foot Switch by pressing either the Up  button or the Down  button.
 - c. The paused retraction can be resumed by pressing the Up  button again.
 - d. Once the retracting anchor on the Talon gets to its full retraction it will stop. If the Talon is already fully retracted and the Up  button is pressed again, an error tone will sound.

NOTICE: When two Talons are paired, the anchor of the Talon selected on the Foot Switch will retract. The selection can be Port, Starboard, or both.

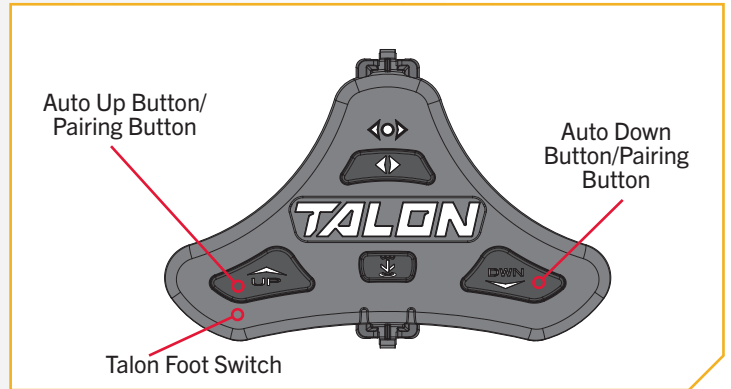

NOTICE: You do not need to press and hold the button to keep the anchor retracting. The Talon will automatically continue to retract when the button is pressed until the Talon is either fully retracted or receives input to stop.

CAUTION



Be sure that the Talon is clear of obstructions and persons while retracting. The spaces between the 3 stages of the Talons can create a pinch point. Do not come in contact with the Talon while it is retracting to avoid the pinch point.

TOGGLE THE MODE FROM THE FOOT SWITCH

› Toggle the Mode from the Foot Switch

Toggle the Mode on the Foot Switch when the water or anchoring conditions change to fit your anchoring needs.

1

- a. The Mode can be toggled from the Foot Switch by selecting the Anchor Mode  button. The Anchor Mode Selection LED displays the Mode that the Talon is currently set to. Press the Anchor Mode  button to toggle to the desired Mode.
- b. When the Talon is put in Standard mode, the LED will flash red and green and then turn off. When the LED is Green, the Talon is in Soft Bottom Mode. When the LED is Red, the Talon is in Rough Water Mode.

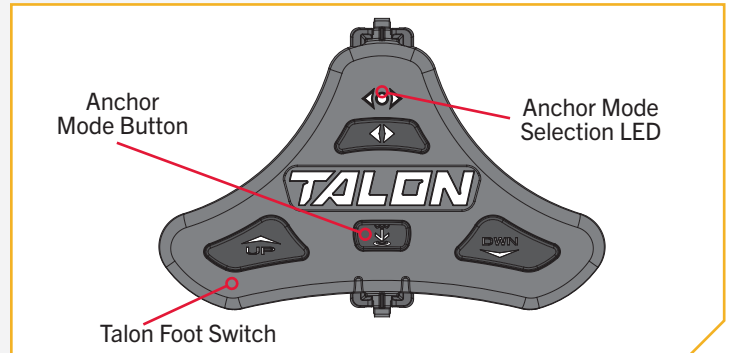

NOTICE: When the Talon is paired with a second Talon, pressing the Anchor Mode  button on the Talon will toggle the Mode for both Talons.



› Control the Work Light with the Foot Switch

The Work Light at the top of the Talon can be either white or blue and toggled between high, medium, or low intensities.

1

- a. To Toggle the Work Light "on", press and hold the Talon Selection  button until the Work Light on the top of the Talon turns "on".
- b. Continue to press the Talon Selection  button on the Foot Switch again before 5 seconds passes until the desired color and intensity is selected.
- c. To toggle the Work Light "off" press and hold the Talon Selection  button again until the Work Light turns "off".

NOTICE: When the Talon is paired with a second Talon, pressing and holding the Talon Selection  button will toggle the light for both Talons. The six intensities for the Work Light are white high, white medium, white low, blue high, blue medium and blue low.

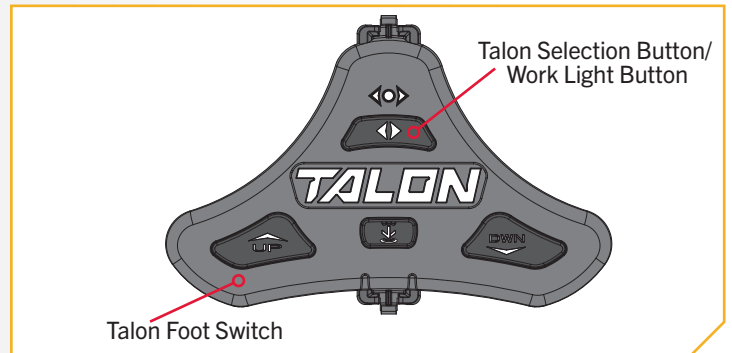

WARNING

The Work Light on the Talon is not intended for navigational purposes. The Work Light does not replace or act as a substitute for proper navigation lighting of your vessel. Failure to properly light your boat may cause harm or serious injury.

SERVICE & MAINTENANCE

⚠ CAUTION

Before beginning any maintenance work, disconnect the Talon from the battery or if connected to a battery selector switch or power disconnect switch, make sure that it is turned to the "off" position. Failure to disconnect power during maintenance work may result in shock, unexpected operation and/or injury. Minn Kota recommends having the Talon serviced by an qualified marine technician at an Authorized Service Center.

REPLACING THE REMOTE BATTERY

TOOLS AND RESOURCES REQUIRED >

- Large Coin

INSTALLATION >

1

- Make sure your hands are clean, dry and static free. Temporarily ground yourself by touching a grounded metal object in order to discharge any static electricity in your body.

⚠ CAUTION

Static electricity can cause damage to the circuit board. Discharge any static electricity by touching a metal object that is grounded before beginning the remote battery replacement.

- With the back of the Foot Switch facing you, use a large coin to rotate the Battery Cover counterclockwise until the Battery Cover loosens and cannot be turned any further counterclockwise.

NOTICE: The battery for the Foot Switch may be replaced with, or without the Pedestal attached.

1b

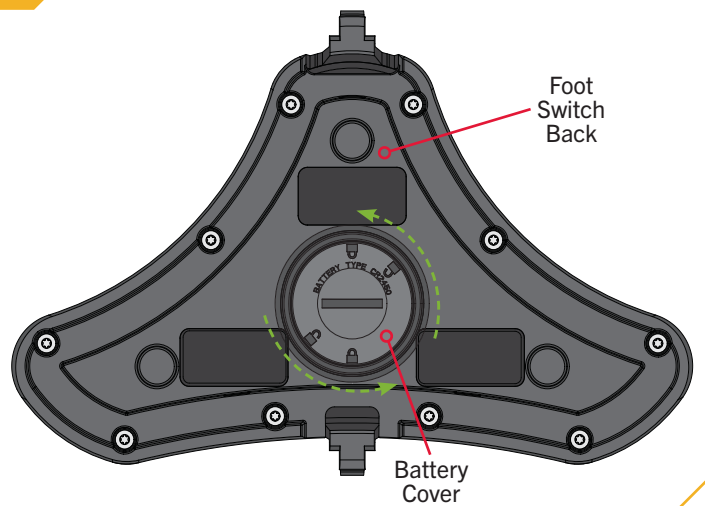

REPLACING THE REMOTE BATTERY

2

- c. Remove the Battery Cover and the old battery. Replace the battery with a new CR2450 coin cell battery. Note the proper polarity of the battery.

NOTICE: The replacement battery must be a model CR2450 coin cell type. It is strongly recommended that a high quality battery is used. The positive (+) of the battery should be facing towards the Battery Cover.

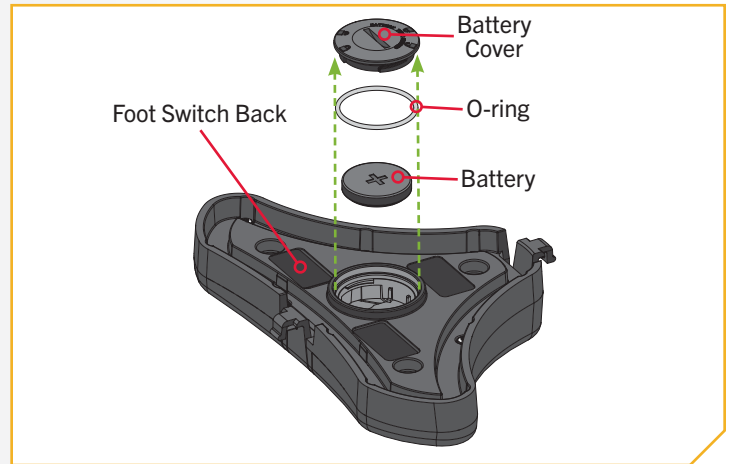

3

- d. Ensure the rubber O-ring is properly seated in the underside of the Battery Cover.
- e. Replace the Battery Cover by aligning either of the Unlock icons with the Tabs, and pressing the cover down.
- f. Rotate the Battery Cover clockwise using the large coin until the Lock Icon aligns with the Tabs.

3d

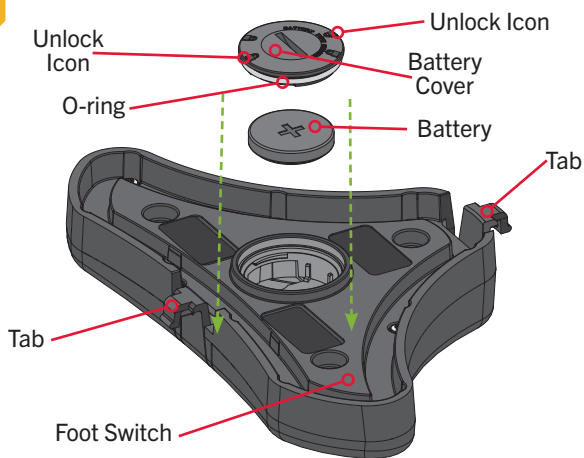

3e

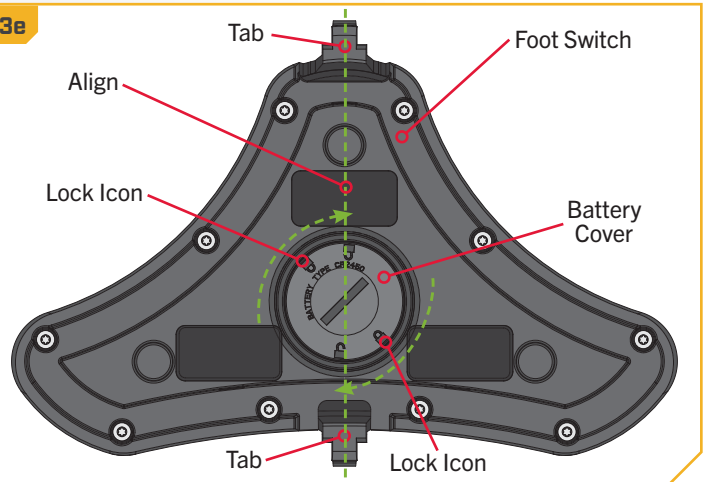



WARNING

THIS PRODUCT CONTAINS A BUTTON BATTERY. If swallowed, a lithium button battery can cause severe or fatal injuries within two hours. Keep batteries out of reach of children. If you think batteries may have been swallowed or placed inside any part of the body, seek immediate medical attention.

CLEARING PAIRED TALONS FROM THE FOOT SWITCH

CLEARING PAIRED TALONS FROM THE FOOT SWITCH

The Foot Switch was designed so that all paired Talons can be cleared from memory.

- 1** a. Press and hold the Up  button and the Down  button on the Foot Switch at the same time until all of the LED's at the top of the Foot Switch begin to scroll. Then release the buttons. The Foot Switch will go into Pairing Mode for 20 seconds. Once Pairing times out all Talons will be cleared.

NOTICE: Putting the Foot Switch into Pairing Mode, even if it is accidental, without Pairing the Foot Switch to a Talon will clear all paired Talons.

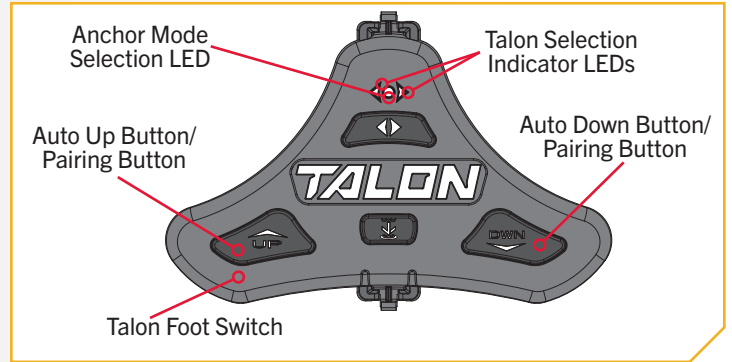

FOR FURTHER TROUBLESHOOTING AND REPAIR

FOR FURTHER TROUBLESHOOTING AND REPAIR

We offer several options to help you troubleshoot and/or repair your product. Please read through the options listed below.



Buy Parts Online

You can buy parts on-line directly from our website at minnkota.johnsonoutdoors.com. From screws to sideplates, you can order replacement parts for your Minn Kota products.



Frequently Asked Questions

Find answers to general inquiries, battery and rigging installation, and networking scenarios. We have FAQs available on our website at minnkota.johnsonoutdoors.com to help answer all of your Minn Kota questions.



Call Us (for U.S. and Canada)

Our consumer service representatives are available Monday – Friday between 7:00 a.m. – 4:30 p.m. CST at 800-227-6433. If you are calling to order parts, please have the 11-character serial number from your product, specific part numbers, and credit card information available. This will help expedite your call and allow us to provide you with the best consumer service possible. You can reference the parts list located in your manual to identify the specific part numbers.



Contact Us

You can contact our consumer service department with questions regarding your Minn Kota products. To inquire, visit minnkota.johnsonoutdoors.com.



Authorized Service Centers

Minn Kota has over 800 authorized service centers in the United States and Canada where you can purchase parts or get your products repaired. Please visit our website to locate a service center in your area.

NOTICE: There are no serviceable components inside the Talon Foot Switch.



Scan to visit Minn Kota service online.

COMPLIANCE STATEMENTS

ENVIRONMENTAL COMPLIANCE STATEMENT

It is the intention of JOME to be a responsible corporate citizen, operating in compliance with known and applicable environmental regulations, and a good neighbor in the communities where we make or sell our products.

WEEE DIRECTIVE

EU Directive 2002/96/EC “Waste of Electrical and Electronic Equipment Directive (WEEE)” impacts most distributors, sellers, and manufacturers of consumer electronics in the European Union. The WEEE Directive requires the producer of consumer electronics to take responsibility for the management of waste from their products to achieve environmentally responsible disposal during the product life cycle.

WEEE compliance may not be required in your location for electrical & electronic equipment (EEE), nor may it be required for EEE designed and intended as fixed or temporary installation in transportation vehicles such as automobiles, aircraft, and boats. In some European Union member states, these vehicles are considered outside of the scope of the Directive, and EEE for those applications can be considered excluded from the WEEE Directive requirement.

This symbol (WEEE wheelee bin) on product indicates the product must not be disposed of with other household refuse. It must be disposed of and collected for recycling and recovery of waste EEE. Johnson Outdoors Inc. will mark all EEE products in accordance with the WEEE Directive. It is our goal to comply in the collection, treatment, recovery, and environmentally sound disposal of those products; however, these requirements do vary within European Union member states. For more information about where you should dispose of your waste equipment for recycling and recovery and/or your European Union member state requirements, please contact your dealer or distributor from which your product was purchased.

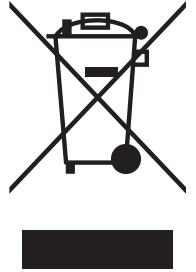

DISPOSAL

Minn Kota Talons are not subject to the disposal regulations EAG-VO (electric devices directive) that implements the WEEE directive. Nevertheless never dispose of your Minn Kota Talon in a garbage bin but at the proper place of collection of your local town council.

Never dispose of battery in a garbage bin. Comply with the disposal directions of the manufacturer or his representative and dispose of them at the proper place of collection of your local town council.

REGULATORY COMPLIANCE INFORMATION

› Talon Foot Switch

FOOT SWITCH : 2994153

- Contains IC: 5123A-BGTBLE121LR
- Contains FCC ID: QOQBLE121LR

OR

- Contains IC: 5123A-GM220P
- Contains FCC ID: QOQ-GM220P





FCC COMPLIANCE

This device complies with Part 15 of the FCC rules. Operation is subject to the following two conditions:

- 1. This device may not cause harmful interference.
2. This device must accept any interference that may be received, including interference that may cause undesired operation.

Changes or modifications not expressly approved by Johnson Outdoors Marine Electronics, Inc. could void the user's authority to operate this equipment.

NOTICE: This equipment has been tested and found to comply with the limits for a Class B digital device, pursuant to part 15 of the FCC Rules. These limits are designed to provide reasonable protection against harmful interference in a residential installation. This equipment generates, uses and can radiate radio frequency energy and, if not installed and used in accordance with the instructions, may cause harmful interference to radio communications. However, there is no guarantee that interference will not occur in a particular installation. If this equipment does cause harmful interference to radio or television reception, which can be determined by turning the equipment off and on, the user is encouraged to try to correct the interference by one or more of the following measures:
- Reorient or relocate the receiving antenna.
- Increase the separation between the equipment and receiver.
- Connect the equipment into an outlet on a circuit different from that to which the receiver is connected.
- Consult the dealer or an experienced radio/TV technician for help.

INDUSTRY CANADA COMPLIANCE

This product meets the applicable Industry Canada technical specifications. Operation is subject to the following two conditions: (1) this device may not cause interference, and (2) this device must accept any interference, including interference that may cause undesired operation of the device.

Changes or modifications not expressly approved by Johnson Outdoors Marine Electronics, Inc. could void the user's authority to operate this equipment.

ENVIRONMENTAL RATINGS

- Ambient operating temperature range: -10C to 50C
Ambient operating humidity range: 5% to 95%
Maximum operating altitude: 10,000 feet

RADIO OPERATION

CONTROLLER

- Frequency band: 2402 MHz to 2480 MHz
Maximum RF power transmitted: +10 dBm

FOOT SWITCH

- Frequency band: 2402 MHz to 2480 MHz
Maximum RF power transmitted: +10 dBm

TRADEMARKS

Minn Kota®, i-Pilot® and i-Pilot® Link™ are trademarked by or registered trademarks of Johnson Outdoors Marine Electronics, Inc.
The Bluetooth® word mark and logos are registered trademarks owned by Bluetooth SIG, Inc. and any use of such marks by Johnson Outdoors Inc is under license. Other trademarks and trade names are those of their respective owners.



PARTS DIAGRAM & PARTS LIST

TALON FOOT SWITCH

The parts diagram and parts list provides Minn Kota® WEEE compliance disassembly instructions. For more information about where you should dispose of your waste equipment for recycling and recovery and/or your European Union member state requirements, please contact your dealer or distributor from which your product was purchased. Tools required, but not limited to: flat head screwdriver, Phillips screwdriver, socket set, pliers, wire cutters.

› Talon Foot Switch Parts Diagram

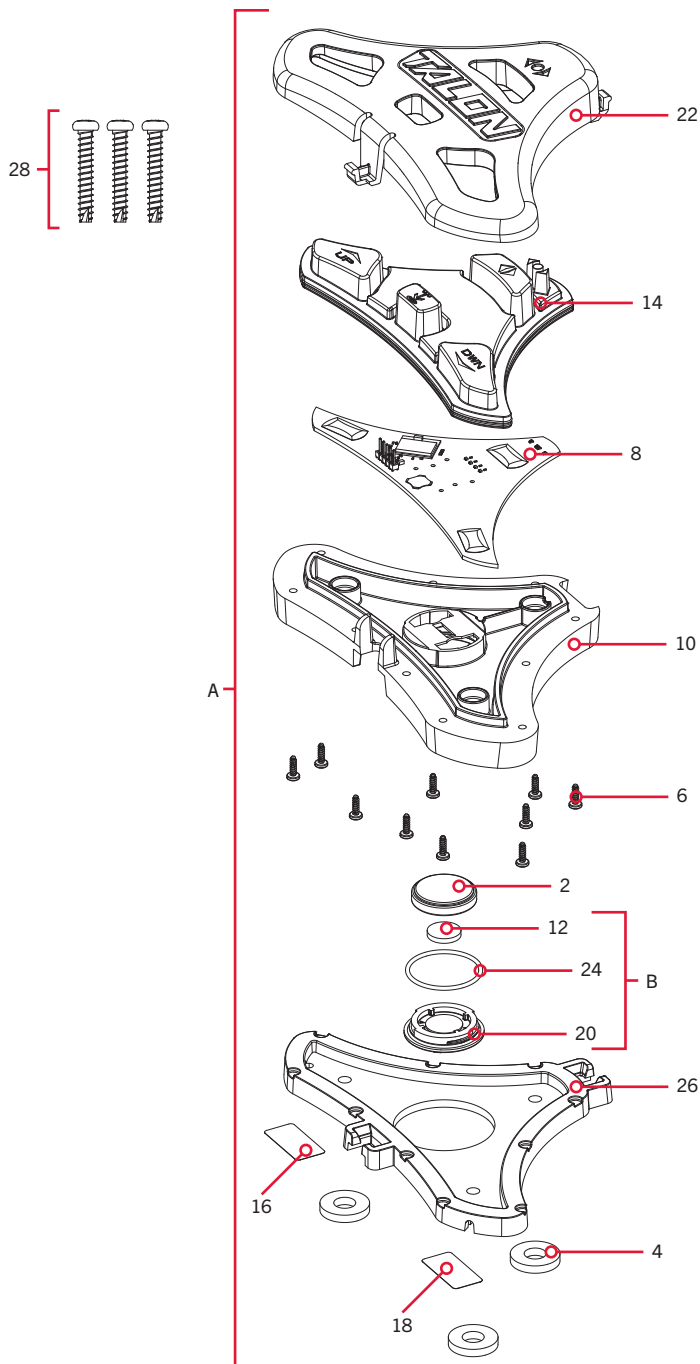



► Talon Foot Switch Parts List

Assembly	Part #	Description	Quantity
A	2994153	ASSEMBLY, TALON 3 FT SWITCH	1
B	2886422	COVER, BATTERY COMPARTMENT ASY	1
Item	Part #	Description	Quantity
2	✖	BATTERY CR2450	1
4	✖	WASHER-RUBBER, W/ADHESIVE	3
6	✖	SCREW-2.5MMX8MM DELTA PT TORX	10
8	✖	PCB ASM, FT. SWITCH, TALON 3	1
10	✖	BOTTOM, TALON FOOT SWITCH	1
12	✖	PAD-FOAM, I-PILOT 1.5	1
14	✖	KEYPAD, TALON 3 FT SWITCH	1
16	✖	DECAL, SERIAL NUMBER	1
18	✖	DECAL, STANDARDS INFO	1
20	✖	COVER, BATTERY COMPRT(SUB)	1
22	✖	TOP, TALON 3 FT SWITCH	1
24	✖	GASKET, BATTERY COMPARTMENT	1
26	2378845	PEDESTAL, TALON FOOT SWITCH	1
28	2383455	SCREW-#8 X 1.0" PPH TY AB SS	3
▲	2374943	QCK REF GUIDE, FT SWITCH BT	1
▲	2377172	MANUAL, TALON FOOT SWITCH BT	1

✖ This part is included in an assembly and cannot be ordered individually.

▲ Not shown on Parts Diagram.



RECOMMENDED ACCESSORIES

ON-BOARD & PORTABLE BATTERY CHARGERS

Stop buying new batteries and start taking care of the ones you've got. An inaccurate charger can actually damage your battery over time – creating shorter run times and shorter overall life. Digitally controlled Minn Kota chargers are designed to provide a fast and precise charge that protect and extend battery life.



MK212PC



MK210D



MK110PD

TALON ACCESSORIES

UNIVERSAL MODULAR ADAPTER BRACKETS

It's easy to choose your bracket, easy to install it and pretty much impossible for anything to stop it. Talon's Universal Modular Adapter Brackets are built stronger than they have to be, and their innovative modular design lets you put Talon in just the right position on your boat.

Unparalleled Strength

We built Talon with uncompromising power. And we built the brackets the exact same way. Made with extruded aluminum and reinforced with rugged construction, our brackets hold Talon steady whether you're trailering or tearing through heavy chop.

Jack Plate Adapter Bracket

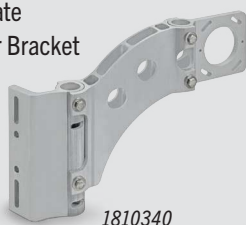

1810340

Sandwich-Style Adapter Bracket

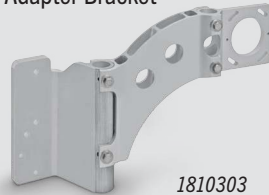

1810303

Universal Modular Design

Two brackets. Any transom. The universal design fits any situation, and the brackets can be adjusted and tweaked to the perfect orientation. Two pivot points let you adjust Talon to the perfect orientation (based on your transom style, outboard location and other factors). Once it's in position, interlocking teeth clamp down to lock it into place.

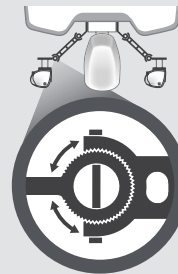

TALON TILT BRACKET

This marine-grade, anodized aluminum tilt bracket accommodates for low-clearance areas and boat storage. Features adjustable deck support for added stability while tilting.



1810222



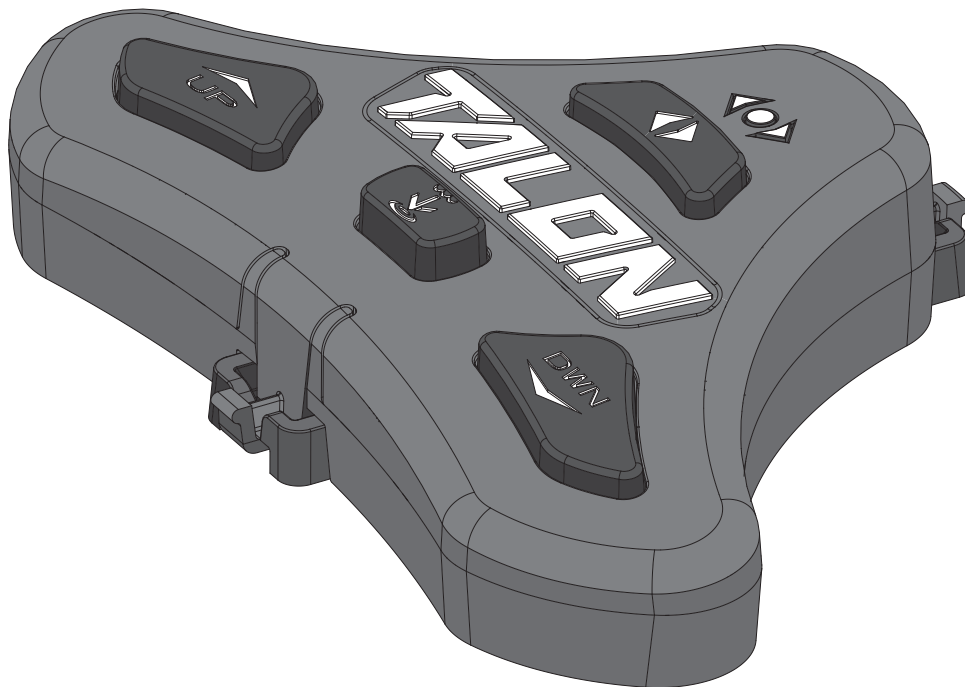

TALON

COMMUTATEUR AU PIED POUR

Manuel du propriétaire

Compatible avec les tous systèmes Bluetooth^{MD} activés par Talon.

PRÉSENTATION

MERCI

Nous vous remercions d'avoir fait l'acquisition d'un commutateur au pied pour Talon. Des fonctions intuitives et un contrôle sans fil vous permettent de lever et baisser facilement le pieu du Talon. Contrôle jusqu'à deux Talon, indépendamment ou simultanément, depuis ce commutateur étanche activé par Bluetooth^{MD}. Le contrôle sans main vous permet de vous concentrer sur la pêche.

ENREGISTREMENT

N'oubliez pas de conserver votre reçu et d'enregistrer immédiatement votre commutateur au pied pour Talon. Pour recevoir tous les avantages de la garantie de votre produit, veuillez remplir la carte d'enregistrement et la retourner par la poste. Vous pouvez aussi enregistrer votre produit en ligne sur minnkota.johnsonoutdoors.com/register.

NUMÉRO DE SÉRIE

Le numéro de série à 11 caractères Minn Kota est très important. Cela permet de déterminer le modèle spécifique et l'année de fabrication. Lorsque vous contactez le service à la clientèle ou que vous enregistrez votre article, vous aurez besoin du numéro de série de votre article. Nous vous suggérons d'écrire le numéro de série afin qu'il soit disponible à des fins de référence future.

AVIS : Le numéro de série sur votre commutateur au pied pour Talon se trouve sur l'envers des boutons du commutateur. Si le commutateur au pied est fixé au piédestal, retirez le commutateur au pied du piédestal pour voir le numéro de série.

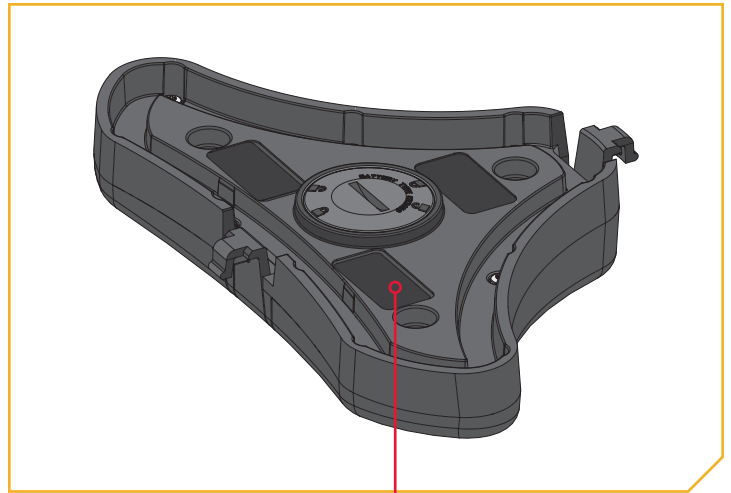

INFORMATIONS SUR LE COMMUTATEUR AU PIED POUR TALON (à des fins de référence par le client seulement)

Modèle : _____

Numéro de série : _____

Date d'achat : _____

Magasin où acheté : _____

AVIS : Ne pas retourner votre commutateur au pied pour Talon au détaillant. Le détaillant n'est pas autorisé à réparer ou à remplacer cet appareil. Vous pouvez obtenir du service en appelant Minn Kota au 800 227-6433 ou en retournant votre commutateur au pied pour Talon au Centre de service agréé de Minn Kota. Pour obtenir un service au titre de la garantie, veuillez inclure la preuve d'achat, le numéro de série et la date d'achat.

CONSIGNES DE SÉCURITÉ

Veillez lire attentivement le manuel de l'utilisateur. Suivre toutes les instructions et respecter toutes les consignes de sécurité. L'utilisation de cet article n'est autorisée que pour les personnes qui ont lu et compris ces instructions. Les mineurs peuvent utiliser ce moteur uniquement sous la supervision d'un adulte.

AVERTISSEMENT

Vous seul êtes responsable de la navigation sécuritaire et prudente de votre bateau ou vaisseau et de vos Talons. Ce produit ne vous exonère pas de la responsabilité de naviguer de façon sécuritaire avec votre bateau. Il peut être dangereux d'utiliser votre Talon dans des conditions d'eaux agitées ou turbulentes, comme les courants rapides ou les conditions environnementales changeantes. Ne pas déployer le Talon en ces conditions, surtout lorsque la topographie subaquatique est inconnue. Le défaut de suivre cet avertissement pourrait entraîner un fonctionnement inattendu ou un défaut de fonctionnement du Talon ou de l'ancre, et pourrait entraîner la mort ou une blessure grave. Vous devez éviter les dangers à l'ancrage et toujours assurer une surveillance permanente afin que vous puissiez conserver le contrôle approprié de votre bateau. Vous devez toujours être prêt à reprendre le contrôle manuel de votre bateau. Apprenez à utiliser votre Minn Kota dans une zone exempte de dangers et d'obstacles.

AVERTISSEMENT

Le Talon doit être déconnecté de la source d'alimentation lorsqu'il n'est pas utilisé ou lorsqu'il est hors de l'eau. Toujours déconnecter le Talon des batteries avant le nettoyage ou la vérification. En cas d'opération imprévue, retirez les câbles d'alimentation à la batterie.

AVERTISSEMENT

Veillez à ce que ni vous ni d'autres personnes ne vous approchiez trop près du pieu du Talon, que ce soit seulement avec une partie du corps ou des objets. Le Talon est puissant et pourrait provoquer des situations périlleuses ou des blessures, pour vous ou les autres. Lorsque le Talon est en marche, être alerte pour les personnes qui nagent ou les objets flottants. Les personnes dont la capacité à faire fonctionner le Talon est affaiblie par l'alcool, la drogue, les médicaments ou d'autres substances ne sont pas autorisées à utiliser ce produit.

ATTENTION

Ne jamais laisser le bateau sans surveillance avec le Talon comme seule ancre. Le Talon n'est pas destiné à fournir l'ancrage principal.

AVERTISSEMENT

On recommande d'utiliser exclusivement les accessoires approuvés par Johnson Outdoors avec votre Talon. L'utilisation d'accessoires non approuvés, y compris pour monter ou contrôler votre produit, pourrait causer des dommages, un fonctionnement inattendu et des blessures. Veiller à utiliser le produit ainsi que les accessoires approuvés, y compris les télécommandes, en toute sécurité et de la manière indiquée pour éviter un fonctionnement accidentel ou inattendu. Ne pas retirer les pièces installées en usine, y compris les couvercles, boîtiers et protections du moteur et des électroniques et des accessoires. Le défaut de respecter cet avertissement pourrait affecter la garantie.

CARACTÉRISTIQUES

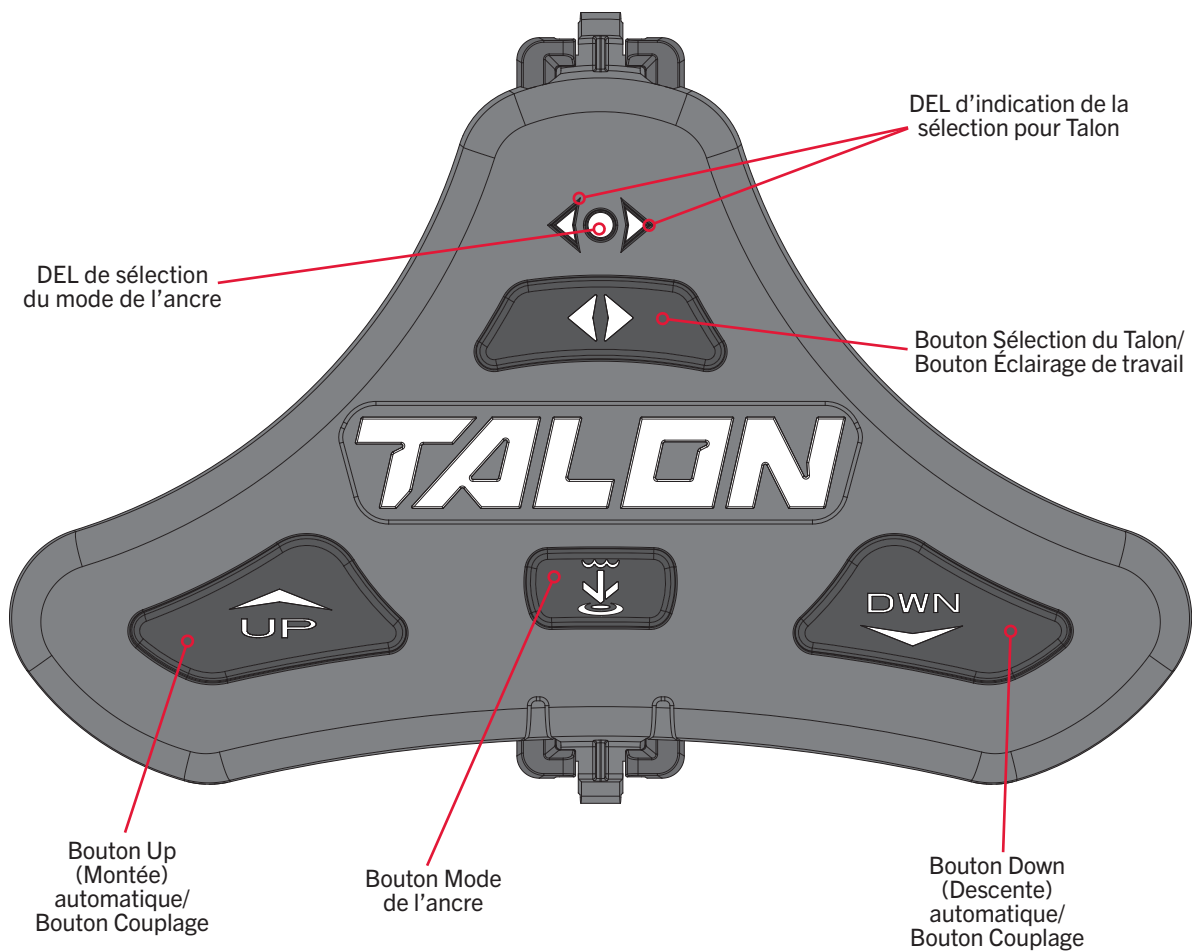

AVIS : Les spécifications peuvent faire l'objet de modifications sans préavis. Ce schéma est fourni aux fins de référence seulement et peut différer de votre commutateur au pied.

INSTALLATION

INSTALLATION DU COMMUTATEUR AU PIED POUR TALON

Votre nouveau commutateur au pied pour Talon est livré avec toute la quincaillerie qu'il vous faut pour l'installer directement sur le tableau arrière de votre bateau. Avant de commencer, veuillez examiner la liste des pièces et des outils nécessaires à l'installation.

LISTE DE PIÈCES D'INSTALLATION >

Article/Assemblage	N° de Pièce	Description	Qté
A	2994153	ASSEMBLY, TALON 3 FT SWITCH	1
2	2383455	SCREW-#8 X 1.0" PPH TY AB SS	3
4	▲	QUICK REFERENCE GUIDE	1
6	▲	INSTALLATION INSTRUCTIONS	1

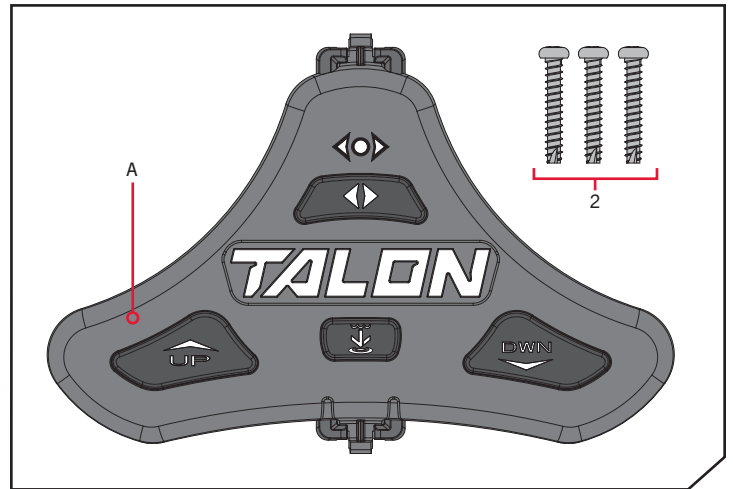

✳ Cette pièce est incluse dans un ensemble et ne peut pas être commandée individuellement.
▲ Non visible sur le schéma des pièces.

FACTEURS DE MONTAGE >

Avant de monter votre commutateur au pied pour Talon, veuillez tenir compte de ce qui suit :

1. Examinez le bateau afin de s'assurer de ne pas percer une obstruction et que la quincaillerie sera accessible pour l'assemblage.
2. Assurez-vous que la zone sous l'emplacement d'installation est plate, qu'on peut y percer des trous et que la quincaillerie d'installation n'endommagera pas de composants en place sous la surface de montage. Il pourrait être nécessaire de caler ou modifier la surface de montage sous l'emplacement de montage afin de créer une zone plate pour monter le piédestal du commutateur au pied.
3. Pour une performance optimale, montez le commutateur au pied pour Talon dans une zone permettant d'avoir une ligne de communication nette avec le ou les Talon activés par Bluetooth qu'il doit contrôler.
4. Montez le commutateur au pied pour Talon dans une zone où il n'y aura pas de risque de trébuchement.

OUTILS ET RESSOURCES NÉCESSAIRES >

- Crayon ou autre outil de marquage semblable
- Perceuse
- Mèche Phillips n° 2

INSTALLATION DU COMMUTATEUR AU PIED

INSTALLATION >

> Installation du commutateur au pied

1

ARTICLE(S) REQUIS

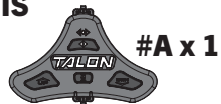

- Relisez les facteurs de montage à tenir compte pour déterminer un emplacement acceptable. Une fois l'emplacement sélectionné, prenez l'ensemble du commutateur au pied pour Talon (article n° A) et retirez le piédestal de la base en serrant les onglets sur chaque côté de la pédale et en séparant le commutateur au pied et le piédestal.

AVIS : Le piédestal est attaché au commutateur au pied et doit être retiré pour l'installation.

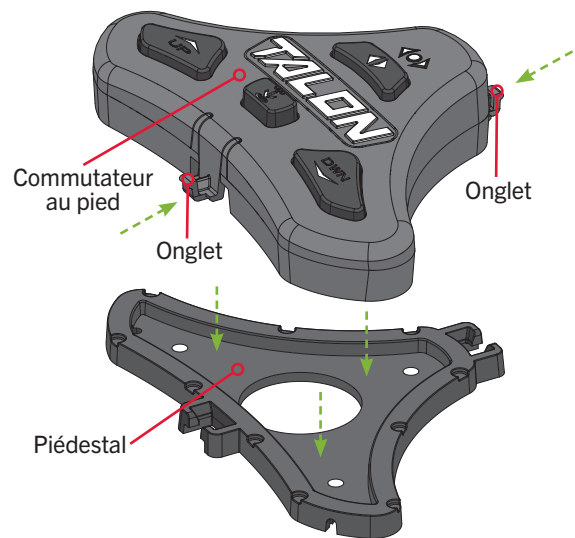

2

- Le piédestal comporte trois trous de montage utilisés pour le fixer au bateau. La partie inférieure du piédestal est dotée de trois coussinets autour des trous de montage. Ces coussinets doivent être posés en bas, vers le bateau lors de l'installation du piédestal. Positionnez le piédestal à l'emplacement sélectionné et marquez les trous de montage avec un crayon ou un outil de marquage semblable.

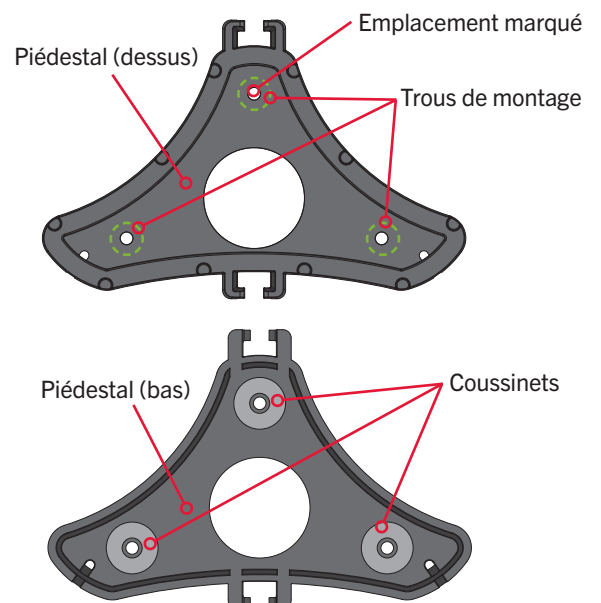

INSTALLATION DU COMMUTATEUR AU PIED

3

ARTICLE(S) REQUIS



- c. Contre-vérifiez l'emplacement du montage. Prenez les vis (article n° 2) et mettez-en une dans chaque trou de montage du piédestal. Veillez à l'alignement des trous de montage avec les emplacements marqués puis utilisez une perceuse avec une mèche Phillips n° 2 pour fixer le piédestal au pont du bateau. Ne pas trop serrer.

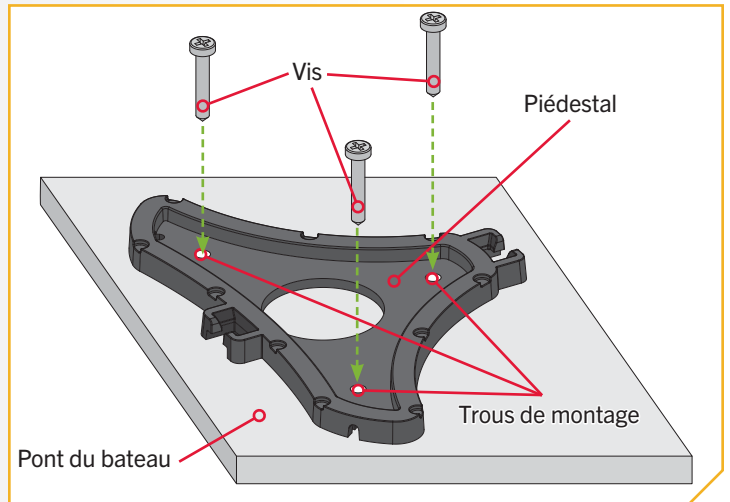

4

- d. Une fois que le piédestal est installé, prenez le commutateur au pied et rattachez-le au piédestal. Veillez à ce que les onglets sur le commutateur au pied s'enclenchent et que le commutateur au pied repose bien sur le pont du bateau.

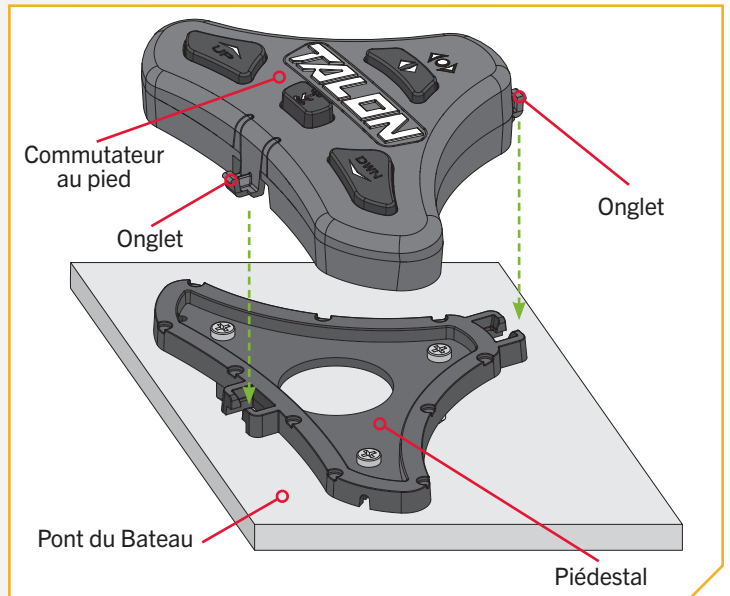

COUPLAGE DU COMMUTATEUR AU PIED À UN TALON UNIQUE

› Couplage du commutateur au pied à un Talon unique

1

- Rétractez l'ancre du Talon en appuyant sur le bouton Up (Montée) ▲ sur le panneau indicateur du Talon.
- Une fois le Talon entièrement rétracté, appuyez simultanément sur le bouton Up (Montée) ▲ et le bouton Down (Descente) ▼ du commutateur au pied et gardez-les enfoncés jusqu'à ce que les DEL sur le dessus du commutateur au pied se mettent à défiler. Relâchez ensuite les boutons.
- Immédiatement, appuyez simultanément sur le bouton Up (Montée) ▲ et le bouton Down (Descente) ▼ sur le panneau indicateur et gardez-les enfoncés. Les DEL d'indication de profondeur sur le panneau indicateur du Talon commenceront à défiler. Lorsque les DEL commencent à défiler, relâchez les boutons sur le panneau indicateur. Le Talon et le commutateur au pied passeront au mode Couplage pendant 20 secondes. Si un signal avec trois bips rapides se produit, le Talon et le commutateur au pied ont été couplés avec succès. Si 20 secondes s'écoulent en mode couplage, mais que le couplage ne réussit pas, une tonalité d'erreur retentira indiquant que le couplage n'a pas réussi et que le commutateur au pied ne pourra contrôler le Talon.
- Si le couplage échoue, recommencez le processus.

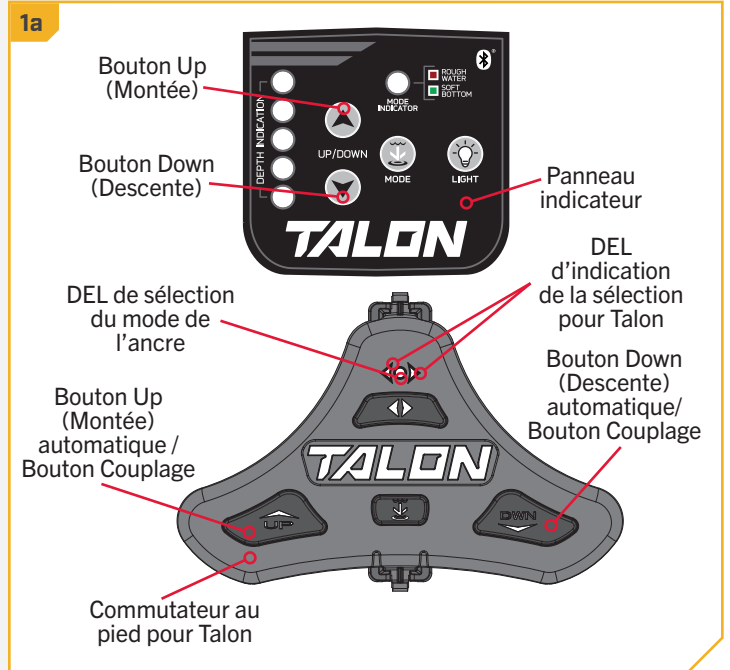

› Couplage d'un commutateur au pied à deux Talons

Afin de coupler un commutateur au pied à un Talon, assurez-vous de coupler d'abord les Talons ensemble. Lorsque deux Talons compatibles Bluetooth sont couplés, le commutateur au pied qui était couplé à un Talon individuel fera fonctionner les deux Talons. Veuillez consulter la section « Couplage de deux Talons et programmation de l'emplacement de montage » de ce manuel du propriétaire Talon. Si les deux Talons sont déjà couplés, on peut coupler un commutateur au pied à un Talon ou à l'autre. Lorsque le processus de couplage est terminé, le commutateur au pied peut contrôler les deux Talons.

AVIS : Pour obtenir des directives sur le couplage de deux Talons et l'assignation de leurs emplacements de montage à bâbord ou à tribord, veuillez consulter le manuel du propriétaire Talon.

UTILISATION DU COMMUTATEUR AU PIED

CONTRÔLE DU TALON AVEC LE COMMUTATEUR AU PIED >

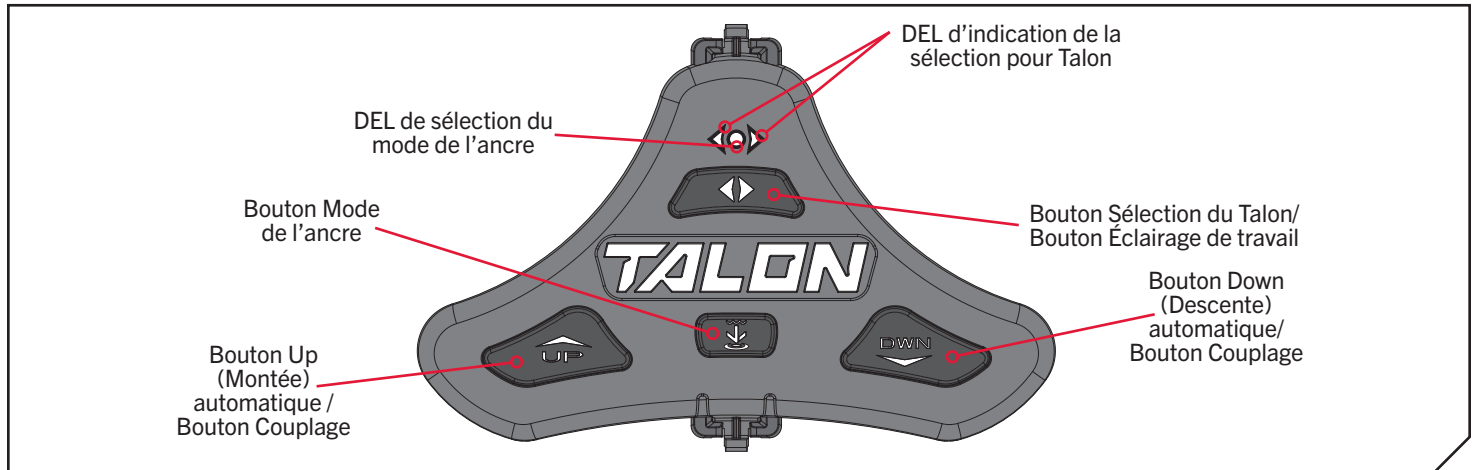

Bouton Mode de l'ancre

Sert à choisir entre le mode Standard, le mode Fond mou et le mode Eaux agitées.



Bouton Up (Montée) automatique / Bouton Down (Descente) automatique / Bouton Couplage



Servent à déployer, à rétracter ou à mettre en pause l'ancre du Talon. Servent également à coupler la télécommande à un Talon.



Bouton Sélection du Talon / Bouton Éclairage de travail

Servent à sélectionner le Talon de bâbord, de tribord ou les deux. Servent à allumer et à éteindre l'éclairage de travail et à modifier la couleur et l'intensité de l'éclairage de travail.



DEL d'indication de la sélection pour Talon

Lorsque deux Talons sont couplés dans le système, la DEL droite s'allume lorsque le Talon de tribord est sélectionné et la DEL gauche s'allume lorsque le Talon de bâbord est sélectionné. Les flèches de gauche et de droite sont allumées lorsque les deux Talons sont sélectionnés. Lorsqu'un seul Talon est couplé, les voyants clignoteront, mais la sélection contrôlera le seul Talon couplé. Lors d'une sélection, les DEL resteront allumées pendant 1 seconde puis s'éteindront.



DEL de sélection du mode de l'ancre

Pour le mode Standard, la DEL centrale clignote en rouge et en vert, puis s'éteint. La DEL centrale s'allume en vert pour le mode Fond mou et en rouge pour le mode Eaux agitées. En mode Fond mou et en mode Eaux agitées, la DEL reste allumée pendant 1 seconde puis s'éteint.

SÉLECTION D'UN TALON À COMMANDER AVEC LE COMMUTATEUR AU PIED

➤ Sélection d'un Talon à commander avec le commutateur au pied

Le bouton Sélection du Talon  change le Talon contrôlé par le commutateur au pied, lorsque deux Talons sont installés sur le bateau. La sélection passe entre un Talon monté du côté bâbord ou tribord du bateau, ou peut servir à contrôler les deux Talon à la fois. Les DEL d'indication de sélection du Talon s'allument selon la sélection effectuée.

1

- a. Pour changer le Talon sélectionné, appuyez sur le bouton Sélection du Talon  de manière répétée, jusqu'à ce que le Talon désiré soit sélectionné.
- b. Lorsqu'on appuie sur le bouton, une des DEL d'indication de sélection du Talon s'allumera. Si le commutateur au pied est orienté de manière à ce que les DEL soient vers vous, la flèche à la droite s'allumera lorsqu'on sélectionne le Talon de tribord. Si la flèche à la gauche est allumée, le Talon de bâbord est sélectionné. Si les deux flèches sont allumées, les deux Talons sont sélectionnés.

AVIS : Lorsque les deux Talons sont couplés au commutateur au pied, il est possible de les contrôler individuellement. Par conséquent, les Talons peuvent être à différents stades de déploiement.

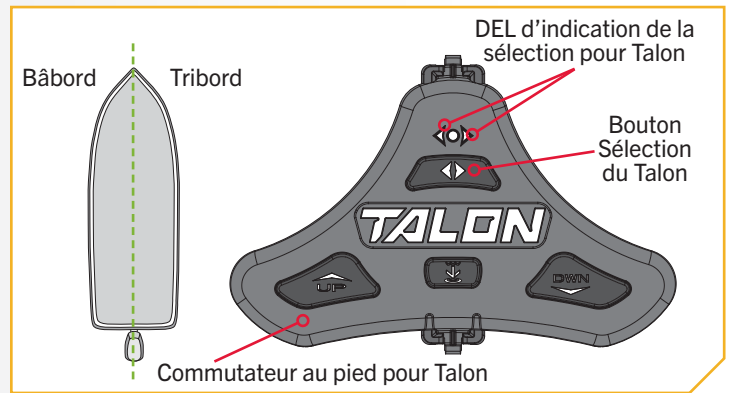





AVIS : Le Talon se souviendra toujours de la dernière sélection effectuée à moins que l'alimentation du Talon ne soit coupée.

DÉPLOYER LE TALON DEPUIS LE COMMUTATEUR AU PIED

» Déployer le Talon depuis le commutateur au pied

Utilisez les boutons du commutateur au pied pour déployer l'ancre Talon.

1

- Pour déployer le Talon, appuyez deux fois sur le bouton Down (Descente)  sur le commutateur au pied.
- Vous pouvez mettre en pause le déploiement de l'ancre grâce au commutateur au pied, soit en appuyant à nouveau sur le bouton Up (Montée) , soit en appuyant sur le bouton Down (Descente) .
- Vous pouvez reprendre le déploiement mis en pause en appuyant à nouveau deux fois sur le bouton Down (Descente) .
- Lorsque l'ancre de déploiement atteint sa longueur de déplacement totale ou touche le fond, elle exécutera une séquence d'ancrage déterminée par le mode actuel, puis s'arrêtera.

AVIS : Lorsque deux Talons sont couplés, l'ancre du Talon sélectionné s'affichera. La sélection peut être bâbord, tribord ou les deux.

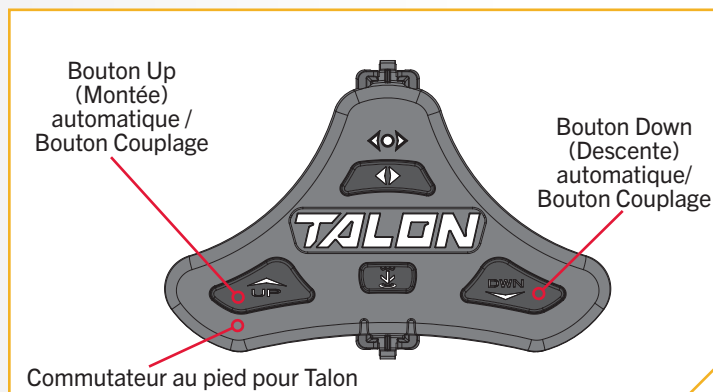

AVIS : Vous n'avez pas à garder le bouton enfoncé pour que le Talon continue à se déployer. Le Talon continuera automatiquement à se déployer lorsqu'on appuie sur le bouton, jusqu'à ce qu'il atteigne sa longueur de déploiement totale, qu'il reçoive une commande d'arrêt ou qu'il termine l'ancrage au bas.

AVERTISSEMENT





Assurez-vous de garder tout objet ou partie du corps à distance du Talon pendant son fonctionnement. Le Talon est puissant et pourrait provoquer des situations périlleuses ou des blessures, pour vous ou les autres. Lorsque le Talon est en marche, être alerte pour les personnes qui nagent ou les objets flottants. Les personnes dont la capacité à faire fonctionner le Talon est affaiblie par l'alcool, la drogue, les médicaments ou d'autres substances ne sont pas autorisées à utiliser ce produit.

RÉTRACTER LE TALON DU COMMUTATEUR AU PIED

➤ Rétracter le Talon du commutateur au pied

Utilisez les boutons du commutateur au pied pour rétracter l'ancre Talon.

1

- Pour rétracter le Talon, appuyez sur le bouton Up (Montée)  du commutateur au pied.
- Vous pouvez mettre en pause la rétraction de l'ancre grâce au commutateur au pied, en appuyant soit sur le bouton Up (Montée)  ou le bouton Down (Descente) .
- Vous pouvez reprendre la rétraction mise en pause en appuyant à nouveau sur le bouton Up (Montée) .
- Lorsque l'ancre Talon sera entièrement rétractée, elle s'arrêtera. Si le Talon est déjà entièrement rétracté et qu'on appuie à nouveau sur le bouton Up (Montée)  une tonalité d'erreur se fera entendre.

AVIS : Lors du couplage de deux Talons, l'ancre du Talon sélectionné sur le commutateur au pied sera rétractée. La sélection peut être bâbord, tribord ou les deux.

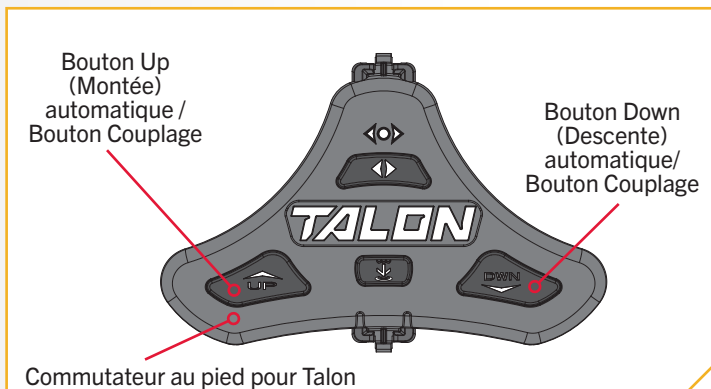

AVIS : Vous n'avez pas à garder le bouton enfoncé pour que l'ancre continue à se rétracter. Le Talon continuera à se rétracter automatiquement lorsqu'on appuie sur le bouton, jusqu'à ce qu'il soit entièrement rétracté ou qu'il reçoive une commande d'arrêt.

ATTENTION



Assurez-vous que le Talon est à l'écart d'obstacles et de personnes lors de la rétraction. Les espaces entre les 3 étages du Talon peuvent créer un point de pincement. Ne touchez pas au Talon tandis qu'il se rétracte, afin d'éviter le point de pincement.

BASCULER LE MODE DEPUIS LE COMMUTATEUR AU PIED

› Basculer le mode depuis le commutateur au pied

Changez le mode sur le commutateur au pied lorsque les conditions d'ancrage ou d'eau changent, afin de convenir à vos besoins d'ancrage.

1

- On peut changer le mode grâce au commutateur au pied en utilisant le bouton Mode de l'ancre . La DEL de sélection du mode de l'ancre affiche le mode auquel le Talon est actuellement réglé. Appuyez sur le bouton Mode de l'ancre  pour passer au mode désiré.
- Lorsque le Talon est mis en mode Standard, la DEL clignotera en rouge et en vert, puis s'éteindra. Lorsque la DEL est verte, le Talon est en Mode Fond mou. Lorsque la DEL est rouge, le Talon est en mode Eaux agitées.

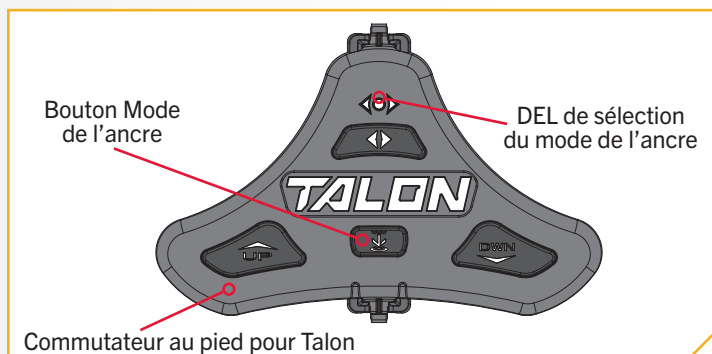



AVIS : Lorsque le Talon est couplé à un autre Talon, appuyer sur le bouton Mode de l'ancre  du Talon changera le mode pour les deux Talons.

› Contrôler l'éclairage de travail avec le commutateur au pied

L'éclairage de travail en haut du Talon peut être de couleur blanche ou bleue et peut être réglé à une intensité élevée, moyenne ou faible.

1

- Pour allumer l'éclairage de travail, appuyez sur le bouton Sélection du Talon  et gardez-le enfoncé jusqu'à ce que l'éclairage de travail en haut du Talon s'allume.
- Appuyez à nouveau sur le bouton Sélection du Talon  sur le commutateur au pied avant que 5 secondes ne se soient écoulées, jusqu'à ce que la couleur et l'intensité souhaitées soient sélectionnées.
- Pour éteindre l'éclairage de travail, appuyez sur le bouton Sélection du Talon  et gardez-le enfoncé jusqu'à ce que l'éclairage de travail en haut du Talon s'éteigne.

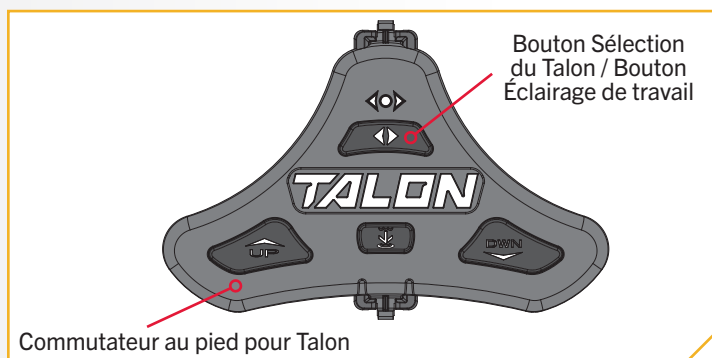

AVIS : Lorsque le Talon est couplé à un autre Talon, appuyez sur le bouton Sélection du Talon  et gardez-le enfoncé allumera ou éteindra l'éclairage pour les deux Talons. Les six intensités de l'éclairage de travail sont blanche élevée, blanche moyenne, blanche faible, bleue élevée, bleue moyenne et bleue faible.



AVERTISSEMENT

L'éclairage de travail du Talon n'est pas conçu à des fins de navigation. Il ne doit pas remplacer un bon éclairage de navigation de votre embarcation. Ne pas bien éclairer votre bateau pourrait mener à des blessures graves.

SERVICE ET ENTRETIEN

⚠ ATTENTION

Avant de commencer tout travail d'entretien, débranchez le Talon de la batterie ou, s'il est connecté à un interrupteur de sélection de batterie ou à un interrupteur de déconnexion d'alimentation, assurez-vous que ce dernier est en position Off (Arrêt). Ne pas débrancher l'alimentation pendant les travaux d'entretien peut mener à une électrocution, à un fonctionnement imprévu et à des blessures. Minn Kota recommande de faire entretenir le Talon par un technicien marin qualifié à un centre de service autorisé.

REPLACEMENT DE LA PILE DE LA TÉLÉCOMMANDE

OUTILS ET RESSOURCES NÉCESSAIRES >

- Grosse pièce de monnaie

INSTALLATION >

1

- Assurez-vous que vos mains sont propres, sèches et exemptes d'électricité statique. Raccordez-vous temporairement à la terre en touchant un objet métallique mis à la terre afin de décharger toute électricité statique de votre corps.

⚠ ATTENTION

L'électricité statique peut endommager la carte de circuit imprimé. Déchargez toute électricité statique en touchant un objet métallique mis à la terre avant d'entreprendre le remplacement de la pile de la télécommande.

- Avec l'arrière du commutateur au pied tourné vers vous, utilisez une pièce de monnaie pour tourner le couvercle de la pile dans le sens antihoraire pour le desserrer et qu'il ne peut être desserré davantage.

AVIS : La pile pour le commutateur au pied peut être remplacée avec ou sans le piédestal attaché.

1b

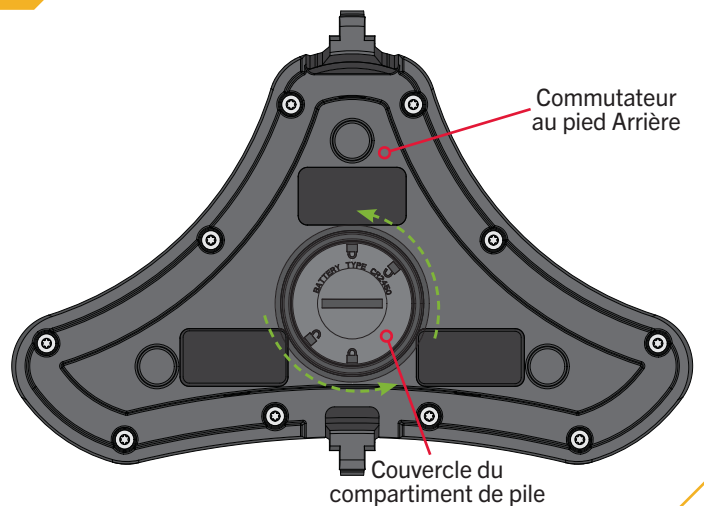

2

- c. Retirez le couvercle du compartiment de pile et l'ancienne pile. Remplacez la pile par une pile cellule CR2450. Respectez les indications de polarité de la pile.

AVIS : La pile de remplacement doit être une pile bouton modèle CR2450. Il est fortement recommandé d'utiliser une pile de haute qualité. Le pôle positif (+) de la pile doit être orienté vers le couvercle du compartiment de pile.

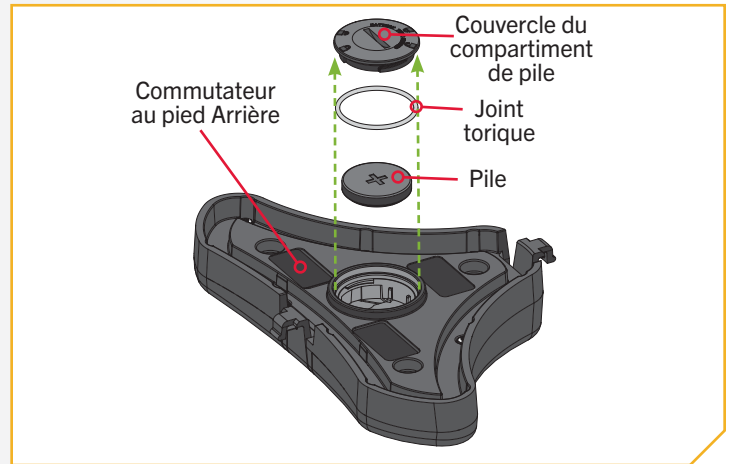

3

- d. Assurez-vous que le joint torique en caoutchouc est correctement placé sur la partie inférieure du couvercle du compartiment de pile.
- e. Replacez le couvercle du compartiment de pile en alignant l'un des symboles de déverrouillage avec l'onglet et en appuyant sur le couvercle.
- f. Tournez le couvercle dans le sens horaire avec la grosse pièce de monnaie jusqu'à ce que le symbole de verrouillage s'aligne avec l'onglet.

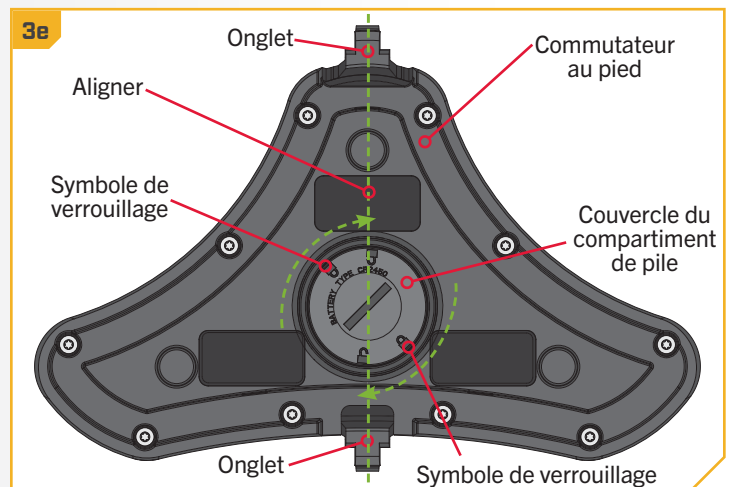

3d

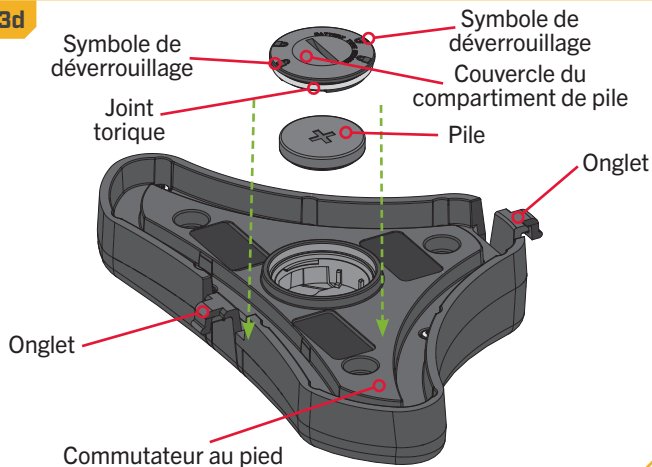

AVERTISSEMENT

CE PRODUIT CONTIENT UNE PILE BOUTON.



Si avalée, une pile bouton au lithium peut causer des blessures graves ou mortelles dans les deux heures. Gardez les piles hors de la portée des enfants. Si vous croyez qu'une pile a été avalée ou placée dans toute partie du corps, consultez un médecin immédiatement.

ÉLIMINATION DE TALON COUPLÉS DU COMMUTATEUR AU PIED

ÉLIMINATION DE TALON COUPLÉS DU COMMUTATEUR AU PIED

Le commutateur au pied a été conçu de manière à ce que tous les Talons couplés puissent être éliminés de la mémoire.

1

- a. Appuyez simultanément sur le bouton Up (Montée)  et le bouton Down (Descente)  du commutateur au pied et gardez-les enfoncés jusqu'à ce que les DEL sur le dessus du commutateur au pied se mettent à défiler. Ensuite, relâchez les boutons. Le commutateur au pied passera au mode Couplage pendant 20 secondes. Lorsque le temps alloué pour le couplage s'écoule, tous les Talons seront éliminés.

AVIS : Mettre le commutateur au pied en mode Couplage sans coupler le commutateur au pied à un Talon, même de manière accidentelle, éliminera tous les Talons couplés.

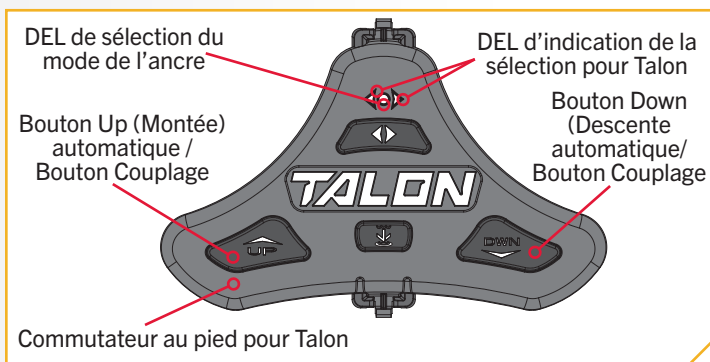

POUR D'AUTRES SERVICES DE DÉPANNAGE ET DE RÉPARATION

POUR D'AUTRES SERVICES DE DÉPANNAGE ET DE RÉPARATION

Nous offrons plusieurs options de dépannage et de réparation pour votre produit. Veuillez parcourir les options énumérées ci-dessous.



Acheter des pièces en ligne

Vous pouvez acheter des pièces en ligne directement à partir de notre site Web à minnkota.johnsonoutdoors.com. Des vis aux plaques latérales, vous pouvez commander des pièces de rechange pour vos produits Minn Kota.



Foire aux questions

Trouvez des réponses aux questions d'ordre général, de l'installation de la batterie et du grément, et des scénarios de réseautage. Notre site Web minnkota.johnsonoutdoors.com met à votre disposition des FAQ visant à répondre à toutes vos questions au sujet des produits Minn Kota.



Appelez-nous (pour les États-Unis et le Canada)

Nos représentants du service à la clientèle sont disponibles du lundi au vendredi, de 7 h à 16 h 30 (HNC), au 1 800 227-6433. Pour commander des pièces, veuillez avoir sous la main le numéro de série à 11 chiffres du produit, les numéros des pièces nécessaires et les renseignements relatifs à la carte de crédit. Vous économiserez ainsi du temps pour un service à la clientèle de qualité supérieure. Vous pouvez consulter la liste des pièces de votre manuel pour obtenir les numéros exacts de pièce.



Contactez-nous

Vous pouvez communiquer avec notre service technique pour vos questions au sujet des produits Minn Kota. Pour vous renseigner, visitez minnkota.johnsonoutdoors.com.



Centres de service agréés

On compte plus de 800 centres de service agréés Minn Kota aux États-Unis et au Canada pour acheter des pièces et faire réparer vos produits. Veuillez consulter notre site Web pour trouver un centre de service dans votre région.

AVIS : Il n'y a aucune pièce remplaçable à l'intérieur du commutateur au pied Talon.



Balayez le code QR pour visiter le service en ligne Minn Kota.

DÉCLARATIONS DE CONFORMITÉ

DÉCLARATION DE CONFORMITÉ ENVIRONNEMENTALE

Il est dans l'intention de JOME d'être une entreprise citoyenne responsable, dont l'exploitation est conforme à la réglementation environnementale en vigueur et qui est connue pour être un bon voisin dans les collectivités où nous fabriquons ou vendons nos produits.

DIRECTIVE DEEE

La directive européenne 2002/96/CE « Directive concernant les déchets d'équipements électriques et électroniques (DEEE) » a un impact sur la plupart des distributeurs, vendeurs et fabricants d'électronique pour le grand public au sein de l'Union européenne. La directive DEEE exige que le producteur d'électronique pour le grand public prenne une part de responsabilité, en ce qui concerne la gestion des déchets de leurs produits, afin d'atteindre une élimination écologique, et ce, tout au long du cycle de vie du produit.

Il se peut que, où vous êtes, vous ne soyez pas tenu d'agir en conformité avec la DEEE pour ce qui est des équipements électriques et électroniques (EEE), et il se peut qu'il en soit de même pour les EEE conçus et destinés à être utilisés comme installations fixes ou temporaires dans des véhicules de transport tels que des automobiles, avions et bateaux. Dans certains États de l'Union européenne, ces véhicules sont réputés ne pas relever de la directive, et les EEE, pour ces applications peuvent être considérés comme exclus de l'exigence de la directive DEEE.

Ce symbole (DEEE poubelle sur roues) sur le produit indique que ce dernier ne doit pas être jeté avec les déchets domestiques. Il doit être éliminé et collecté pour le recyclage et la récupération des DEEE. Johnson Outdoors Inc. marquera tous les produits EEE en conformité avec la directive DEEE. Nous désirons nous conformer à la collecte, au traitement, à la récupération et à l'élimination écologique judicieuse de ces produits, mais ces exigences varient au sein des différents États membres de l'Union européenne. Pour de l'information supplémentaire sur l'endroit où vous pouvez éliminer les équipements usagés pour leur recyclage et leur récupération et/ou selon les exigences particulières de l'État membre de l'Union européenne, veuillez communiquer avec le détaillant ou le distributeur duquel vous avez acheté le produit.



MISE AU REBUT

Les Talon Minn Kota ne sont pas soumis à la réglementation concernant l'élimination VGE-VO (directive pour les dispositifs électriques), qui transpose la directive DEEE. Néanmoins, ne jamais jeter votre Talon Minn Kota dans une poubelle, mais plutôt à l'endroit approprié où s'effectue la collecte, recommandé par le conseil municipal local.

Ne jamais jeter aucune batterie à la poubelle. Se conformer aux directives d'élimination du fabricant ou de son représentant et la jeter à l'endroit approprié où s'effectue la collecte, recommandé par le conseil municipal local.

INFORMATIONS DE CONFORMITÉ RÉGLEMENTAIRE

› Commutateur au pied pour Talon

COMMUTATEUR AU PIED : 2994153

- Contient une ID d'Industrie Canada : 5123A-BGTBLE121LR
- Contient une ID de la FCC : QOQBLE121LR

OU

- Contient une ID d'Industrie Canada : 5123A-GM220P
- Contient une ID de la FCC : QOQ-GM220P



DÉCLARATIONS DE CONFORMITÉ

CONFORMITÉ AUX NORMES FCC

Cet appareil est conforme à la partie 15 des règlements de la FCC. Son fonctionnement est soumis aux deux conditions suivantes:

1. Cet appareil ne peut pas provoquer d'interférences nuisibles.
2. Cet appareil doit accepter toute interférence qui peut être reçue, y compris les interférences pouvant entraîner un fonctionnement indésirable.

Les changements ou les modifications non expressément approuvés par Johnson Outdoors Marine Electronics, Inc. peuvent annuler l'autorisation de l'utilisateur de faire fonctionner cet équipement.

AVIS : Cet équipement a été testé et déclaré conforme aux limites d'un appareil numérique de classe B, conformément à la partie 15 des règlements de la FCC. Ces limites sont conçues pour fournir une protection raisonnable contre les interférences nuisibles dans une installation résidentielle. Cet équipement génère, utilise et peut émettre de l'énergie radioélectrique et, s'il n'est pas installé et utilisé conformément aux instructions, peut causer des interférences nuisibles aux communications radio. Cependant, il n'y a aucune garantie que des interférences ne surviendront pas dans une installation spécifique. **Si cet équipement provoque des interférences nuisibles à la réception des signaux de radio ou de télévision (on peut déterminer cela en éteignant et rallumant l'équipement), l'utilisateur est encouragé à essayer de corriger l'interférence par une ou plusieurs des mesures suivantes :**

- Réorientez ou déplacez l'antenne de réception.
- Augmentez la distance séparant l'équipement et le récepteur.
- Branchez l'équipement dans une prise sur un circuit différent de celui auquel le récepteur est branché.
- Consultez le détaillant ou un technicien radio/télévision expérimenté.

CONFORMITÉ AUX NORMES D'INDUSTRIE CANADA

Ce produit est conforme aux spécifications techniques applicables d'Industrie Canada. Son fonctionnement est soumis aux deux conditions suivantes : (1) cet appareil ne peut causer d'interférences et (2) il doit tolérer toute interférence, même celle pouvant causer un fonctionnement indésirable de l'appareil.

Les changements ou les modifications non expressément approuvés par Johnson Outdoors Marine Electronics, Inc. peuvent annuler l'autorisation de l'utilisateur de faire fonctionner cet équipement.

COTES ENVIRONNEMENTALES

Température ambiante de fonctionnement : 14 °F à 122 °F (-10 à 50 °C)

Humidité ambiante de fonctionnement : 5 à 95 %

Altitude maximale de fonctionnement : 10 000 pieds (3 048 mètres)

UTILISATION DE LA RADIO

CONTRÔLEUR

- Bande de fréquence : 2 402 MHz à 2 480 MHz
- Puissance radioélectrique transmise maximale: +10 dBm

COMMUTATEUR AU PIED

- Bande de fréquence : 2 402 MHz à 2 480 MHz
- Puissance radioélectrique transmise maximale: +10 dBm

MARQUES DE COMMERCE

Minn Kota^{MD}, i-Pilot^{MD} et i-Pilot^{MD} LinK^{MC} sont des marques de commerce ou des marques déposées de Johnson Outdoors Marine Electronics, Inc.

Les marques et les logos Bluetooth^{MD} sont des marques déposées appartenant à Bluetooth SIG, Inc. et toute utilisation de ces marques par Johnson Outdoors, Inc. est sous licence. Les autres marques et noms commerciaux appartiennent à leurs propriétaires respectifs.

MANUEL DE L'UTILISATEUR MAÎTRE CE/UKCA (POUR MODÈLES CERTIFIÉS CE/UKCA)



SCHÉMA DES PIÈCES ET LISTE DES PIÈCES

COMMUTATEUR AU PIED POUR TALON

Ce schéma des pièces et cette liste des pièces fournissent les directives pour la dépose de Minn Kota^{MD} en conformité avec la directive DEEE. Pour de l'information supplémentaire sur l'endroit où vous pouvez éliminer les équipements usagés pour leur recyclage et leur récupération et/ou selon les exigences particulières de l'État membre de l'Union européenne, veuillez communiquer avec le détaillant ou le distributeur duquel vous avez acheté le produit. Outils requis, entre autres : tournevis à tête plate, tournevis cruciforme, jeu de douilles, pinces, cisailles.

› Schéma des pièces du commutateur au pied pour Talon



SCHÉMA DES PIÈCES ET LISTE DES PIÈCES

» Liste des pièces du commutateur au pied pour Talon

Ensemble	N° de pièce	Description	Quantité
A	2994153	ASSEMBLY, TALON 3 FT SWITCH	1
B	2886422	COVER, BATTERY COMPARTMENT ASY	1
Article	N° de pièce	Description	Quantité
2	*	BATTERY CR2450	1
4	*	WASHER-RUBBER, W/ADHESIVE	3
6	*	SCREW-2.5MMX8MM DELTA PT TORX	10
8	*	PCB ASM, FT. SWITCH, TALON 3	1
10	*	BOTTOM, TALON FOOT SWITCH	1
12	*	PAD-FOAM, I-PILOT 1.5	1
14	*	KEYPAD, TALON 3 FT SWITCH	1
16	*	DECAL, SERIAL NUMBER	1
18	*	DECAL, STANDARDS INFO	1
20	*	COVER, BATTERY COMPRT(SUB)	1
22	*	TOP, TALON 3 FT SWITCH	1
24	*	GASKET, BATTERY COMPARTMENT	1
26	2378845	PEDESTAL, TALON FOOT SWITCH	1
28	2383455	SCREW-#8 X 1.0" PPH TY AB SS	3
▲	2374943	QCK REF GUIDE, FT SWITCH BT	1
▲	2377172	MANUAL, TALON FOOT SWITCH BT	1

* Cette pièce est incluse dans un ensemble et ne peut pas être commandée individuellement.

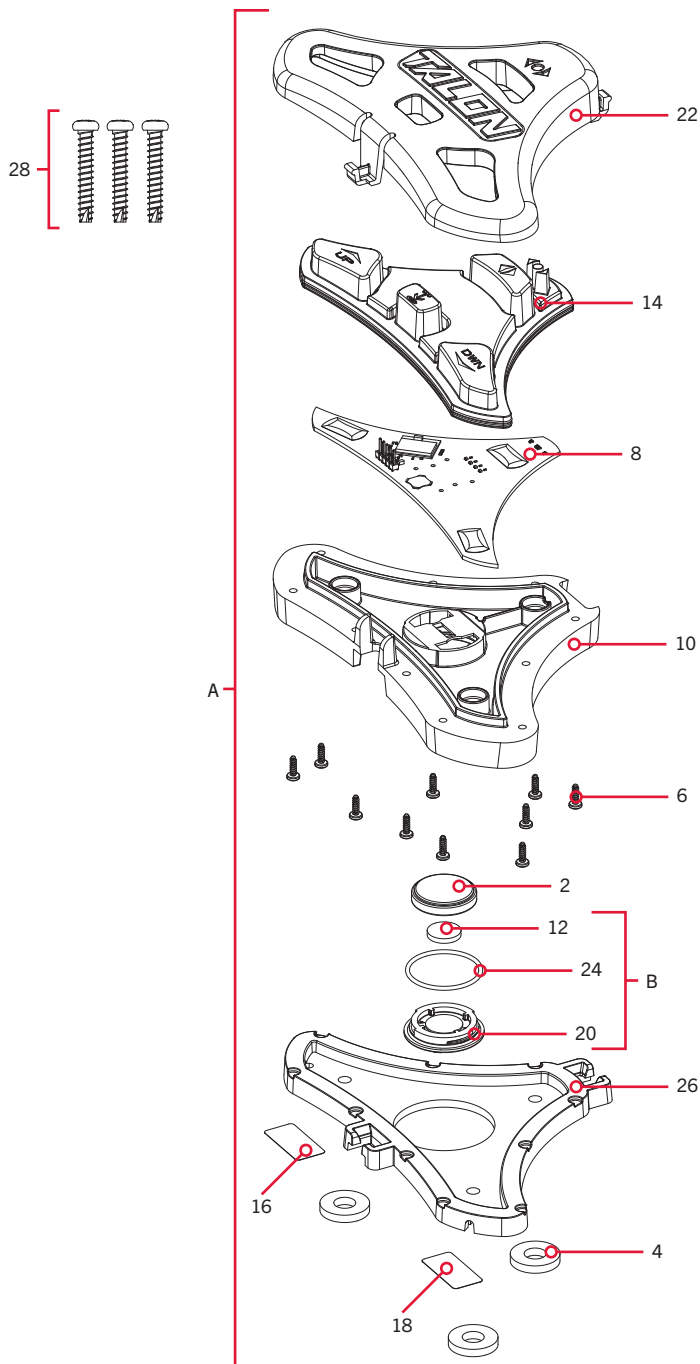
▲ Non visible sur le schéma des pièces.

ACCESSOIRES RECOMMANDÉS

CHARGEURS DE BATTERIE EMBARQUÉS ET PORTATIFS

Ne plus acheter de nouvelles batteries et commencer à prendre soin de celles déjà en votre possession. Plusieurs chargeurs peuvent en fait endommager les batteries à la longue, pouvant entraîner une autonomie réduite et une durée de vie plus courte. Les chargeurs Minn Kota à commande numérique assurent une charge rapide pour une protection et une durée de vie prolongée.



MK212PC



MK210D



MK110PD

ACCESSOIRES DE TALON

SUPPORTS ADAPTATEURS MODULAIRES UNIVERSELS

Il est facile de choisir votre support et de l'installer. Et il est presque impossible de l'arrêter. Les supports adaptateurs modulaires universels de Talon sont plus robustes que la normale, et leur design modulaire innovant vous permet de mettre Talon dans la position parfaite sur votre bateau.

Une force sans égal

Nous fabriquons Talon avec une puissance intransigeante. Et nous fabriquons les supports de la même manière. Fabriqués avec de l'aluminium extrudé et renforcés par un assemblage robuste, nos supports permettent de stabiliser Talon pour un remorquage ou pour traverser des eaux agitées.

Support adaptateur timon



1810340

Support adaptateur en sandwich



1810303

Design modulaire universel

Deux supports. N'importe quel tableau arrière. Le design universel s'adapte à toutes les situations, et les supports peuvent être réglés et ajustés pour atteindre la position idéale. Deux points de pivot vous permettent de mettre Talon dans la position idéale (en fonction du style de votre tableau arrière, de l'emplacement du hors-bord et d'autres facteurs). Une fois en position, enclencher les dents de la pince vers le bas pour verrouiller la position.

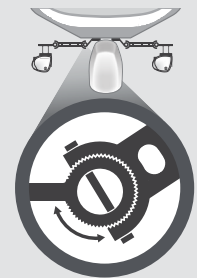
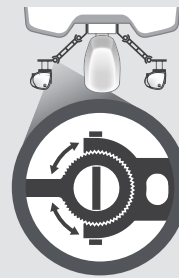

SUPPORT INCLINABLE TALON

Ce support inclinable en aluminium anodisé de qualité marine convient aux zones à hauteur limitée et aux entrepôts de bateaux. Doté d'un support de pont réglable pour une stabilité supplémentaire lors de l'inclinaison.



1810222



minnkota.johnsonoutdoors.com



Minn Kota Consumer & Technical Service
Johnson Outdoors Marine Electronics, Inc.
PO Box 8129
Mankato, MN 56001

121 Power Drive
Mankato, MN 56001
Phone (800) 227-6433
Fax (800) 527-4464



©2023 Johnson Outdoors Marine Electronics, Inc.
All rights reserved.