



The MKA-23 is recommended for use with all Minn Kota® Fortrex®, Maxxum®, Edge, and Ultrex freshwater trolling motors. The RTA-19 is recommended for use with all Minn Kota® RT Fortrex®, RT Maxxum®, and RT Edge saltwater trolling motors.

Item / Assembly	Part #	Description	Qty.
2	2371970	PLATE-INNER MAX/AT QCK REL.	1
	2371971	PLATE-INNER MAX/AT QRB BLK.	1
4	2371972	PLATE-OUTER MAX/AT QCK REL.	1
	2371973	PLATE-OUTER MAX/AT QRB BLK.	1
6	2990907	HANDLE ASSY MAX/AT QRB.	1
A Includes 8-24	2994854	BAG ASSY MAX/AT FW/SW QRB	1
8	2372633	PIN-PADLOCK MAX/AT QCK REL.	1
10	2260800	CLIP-HAIR SPRING,SS,MAX BG	1
12	2373484	SCREW-1/4-20 X 7/8 PFH SS	1
14	2373482	SCREW-1/4-20 X 3" PFH SS	4
16	2261713	WASHER-1/4 FLAT 18-8 SS	4
18	2371712	WASHER-FLAT 9/32 X 5/8 X 1/16	6
20	2373486	SCREW-1/4-20 X 2 1/2 SHCS SS	6
22	2073410	SCREW-1/4-20 X 1.125 SHCS SS	6
24	2263103	NUT-1/4-20 NYLOCK SS	10
▲	2374918	INSTRUCTIONS MAX/AT QRB	1

✳ Not shown on Parts Diagram.

▲ This part is included in an assembly and cannot be ordered individually.

NOTICE: Images are a graphical representation and may vary from your motor. **Save the box!** A template for installation is printed on the inside of the box.

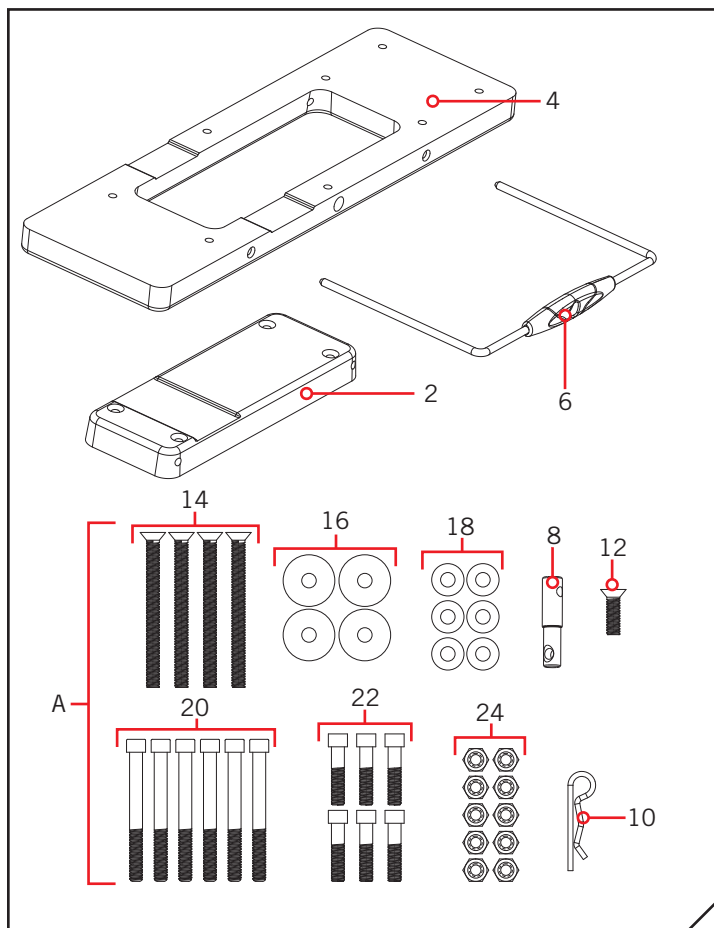

TOOLS AND RESOURCES REQUIRED

- #2 Phillips Screw Driver
- 9/32" Drill Bit
- Scissors
- Drill
- 7/16" Box End/Open End Wrench
- Socket Wrench

MOUNTING CONSIDERATIONS

It is recommended that the motor be mounted as close to the centerline of the boat as possible. The motor must not encounter any obstructions as it is lowered into the water or raised into the boat when stowed and deployed. Make sure the motor rest is positioned far enough beyond the edge of the boat. Make sure the area under the mounting location is flat, clear to drill holes and install nuts and washers.

NOTICE: Minn Kota motors can weigh up to 65lbs. It is recommended to have a second person help with the installation.

Complete Typical Installation

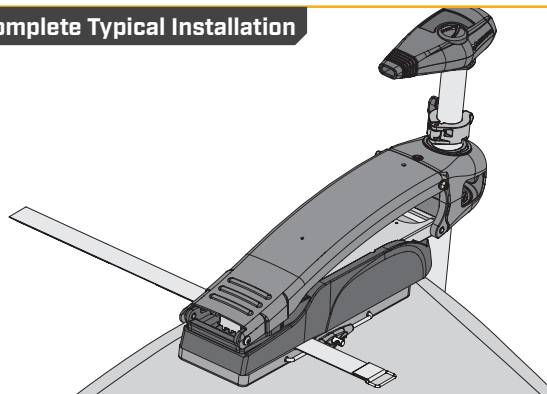

⚠ WARNING

For motors with Lift Assist (Fortrex, RT Fortrex, Ultrex), the Lift Cylinder should be disengaged until installation is complete to prevent injury. For instructions on how to disengage the Lift Cylinder, please see the Owner's Manual for your trolling motor at www.minnkotamotors.com.

The MKA-23 is designed to be compatible with the Ultrex™, Fortrex®, Edge and Maxxum® Minn Kota® motors. The RTA-19 is designed to be compatible with the RT Fortrex®, RT Edge and RT Maxxum® Minn Kota® motors. The base extrusion or motor rest of the trolling motors may vary. Please note the appearance of the applicable trolling motors and mounting brackets. For a complete list of motors compatible with the MKA-23/RTA-19, please refer to the website at minnkotamotors.com.

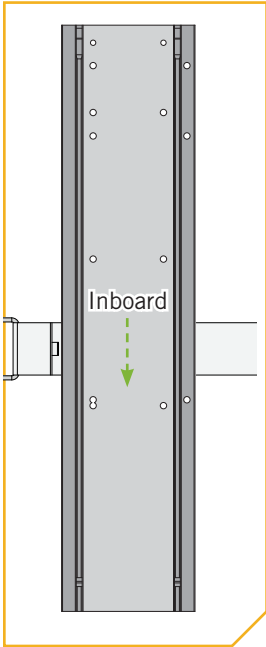

Ultrex

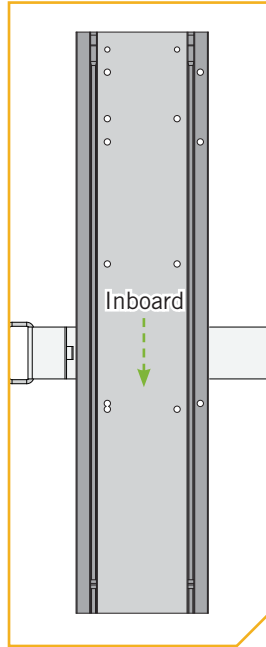

Fortrex &
RT Fortrex

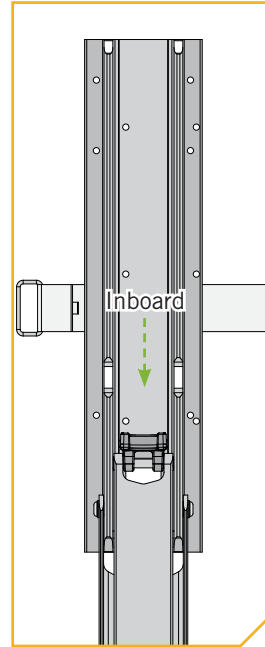

Edge &
RT Edge

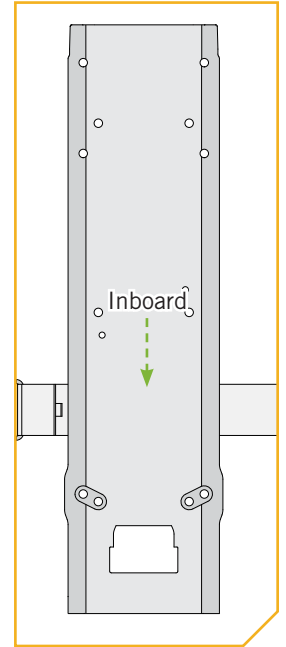

Maxxum &
RT Maxxum

INSTALLATION >

> Installing the Outer Plate to an Edge or RT Edge

- 1 a. Determine the mounting hole pattern you wish to use. The bolt pattern selected will depend on the deck space available on your boat.

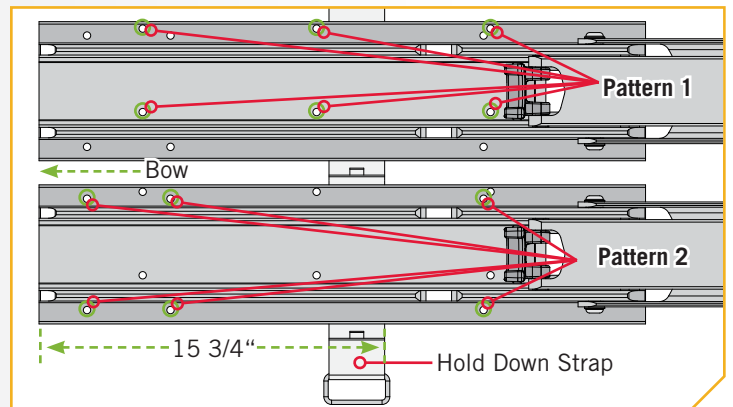

2

- b. Three of the mounting holes to be used are located under the Motor Rest. Depending on the desired mounting pattern, at least one side of the Motor Rest will need to be removed to access these holes.
- c. Using a #2 Screwdriver, temporarily remove the three Phillips Screws that fasten the Motor Rest to the Bowplate Extrusion. Remove the Motor Rest to expose the motor Mounting Holes.

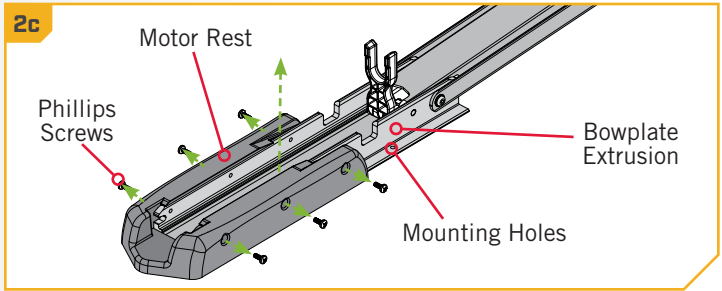

3

ITEM(S) NEEDED

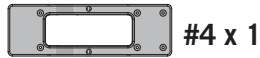

- d. Place the Stabilizer Strap (if included with your motor) into the Relief Cut on the Outer Plate (Item #4). Orientate the buckle to the desired side. The Relief Cut should face farthest inboard on the final installation.
- e. The placement of the buckle on the Stabilizer Strap is based on personal preference and can be placed either inboard or outboard. The hook and loop on the fastener should be face down for the Stabilizer Strap to function. Test the placement of the Stabilizer Strap to be sure it can hold the Mount as placed.
- f. Align the Base Extrusion with the Mounting Holes of the Outer Plate.

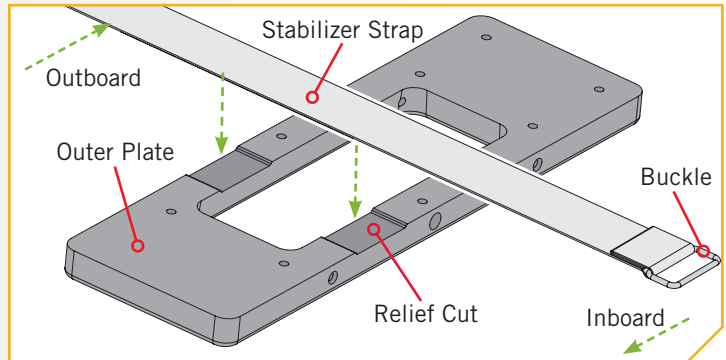

⚠ CAUTION

The Stabilizer Strap must be located in the Relief Cut or failure of the Quick Release Bracket may occur.

4

ITEM(S) NEEDED



- g. Using a Socket Wrench, fasten the Base Extrusion to the Outer Plate with six 1/4" x 1 1/8" Socket Head Screws (Item #22), six Flat Washers (Item #18) and six Nylock Nuts (Item #24). The Screws should pass through the Base Extrusion, then the Outer Plate, then the Flat Washers and secured with a Nylock Nut.
- h. Reinstall the Motor Rest that was removed using the Screws and a #2 Screwdriver.

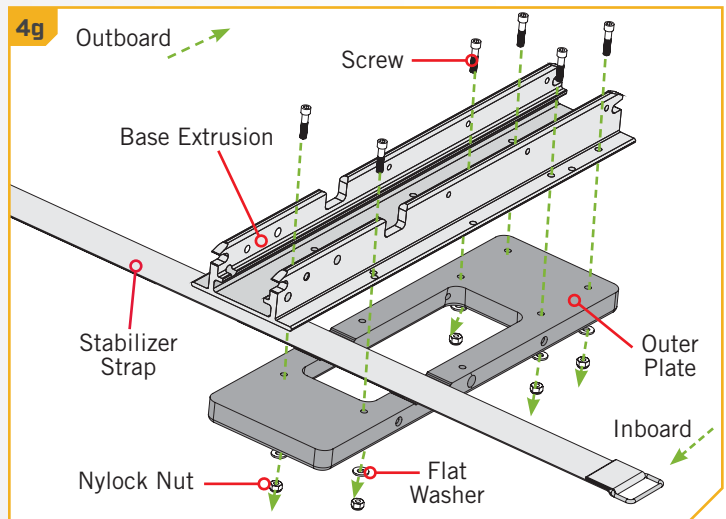

NOTICE: To prevent seizing of the stainless steel hardware, do not use high speed installation tools. Wetting the screws or applying an anti-seize may help prevent seizing.

› Installing the Outer Plate to a Maxxum or RT Maxxum

1

ITEM(S) NEEDED



#4 x 1



#20 x 6

⊙ #18 x 6

⊙ #24 x 6

- Align the Maxxum/RT Maxxum Bow-mount with the mounting holes of the Outer Plate (Item #4).
- Place the Stabilizer Strap (if included with your motor) into the Relief Cut on the Outer Plate. Orientate the buckle to the desired side. The Relief Cut should face farthest inboard on the final installation.
- The placement of the buckle on the Stabilizer Strap is based on personal preference and can be placed either inboard or outboard. The hook and loop on the fastener should be face down for the Stabilizer Strap to function. Test the placement of the Stabilizer Strap to be sure it can hold the Mount as placed.

NOTICE: To prevent seizing of the stainless steel hardware, do not use high speed installation tools. Wetting the screws or applying an anti-seize may help prevent seizing.

- With a #2 Screwdriver, use six 1/4" x 2 1/2" Socket Head Screws (Item #20), six Flat Washers (Item #18) and six Nylock Nuts (Item #24) to fasten the Bow-mount to the Outer Plate. The Screws should pass through the Bow-mount, then the Outer Plate, then be secured with a Flat Washer and Nylock Nut.

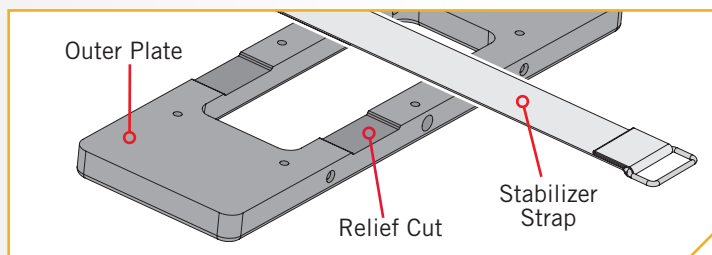
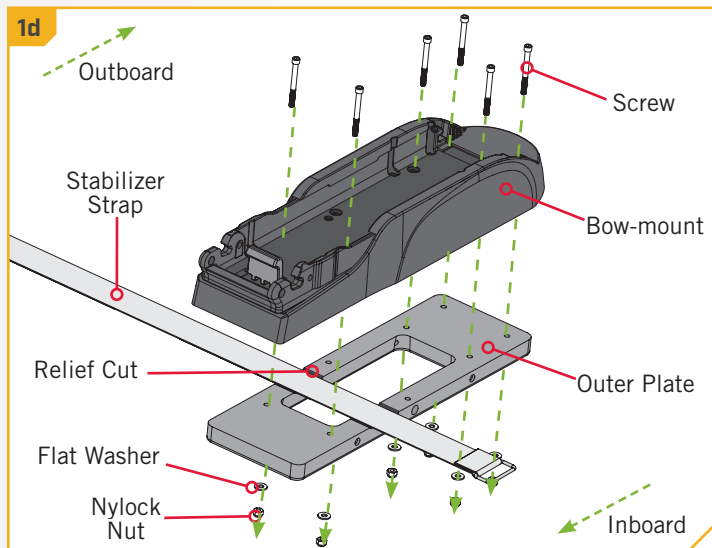

⚠ CAUTION

The Stabilizer Strap must be located in the Relief Cut or failure of the Quick Release Bracket may occur.

› Installing the Outer Plate to a Fortrex, RT Fortrex or Ultrex

1

WARNING

For installation, do not remove the shaft/motor from the Bowguard. The Bowguard spring is under tension and must always remain secured.

NOTICE: For Ultrex motors, please review the “Disconnect the Gas Spring” section of the Ultrex Owner’s Manual (#2297160) online at minnkotamotors.com.

NOTICE: For Fortrex motors, please review the “Disconnect the Gas Spring Pin” section of the Fortrex Owner’s Manual (#2287100) online at minnkotamotors.com.

- a. Determine which bolt pattern to use. The bolt pattern selected will depend on the deck space available on your boat.
- b. It is recommended to mark at least four of the six holes in the Base Extrusion and to have two bolts on each side of the Stabilizer Strap that are located the farthest apart on the Mount Plate. Ideal installation would allow for six bolts to be used, with a minimum of four.

1a

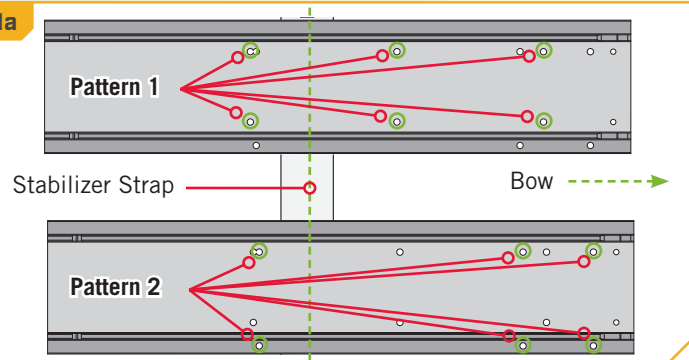

NOTICE: If Pattern 2 is used, the right Side Plate must be removed to access the mounting holes in the base of the Mount. Use a #2 Screwdriver to remove the Side Plate.

2

ITEM(S) NEEDED

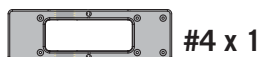

- c. Place the Stabilizer Strap (if included with your motor) into the Relief Cut on the Outer Plate (Item #4). Be sure the Stabilizer Strap sits under the Base Extrusion between the second and third set of bolts according to the mounting pattern selected. The placement of the buckle on the Stabilizer Strap is based on personal preference and can be placed either inboard or outboard. Orientate the buckle to the desired side. The hook and loop on the fastener should be face down for the Stabilizer Strap to function.
- d. Test the placement of the Stabilizer Strap to be sure it can hold the Mount as placed. Double check that the strap can close around the Mount when the motor is stowed.

CAUTION

The Stabilizer Strap must be located in the Relief Cut or failure of the Quick Release Bracket may occur.

2c

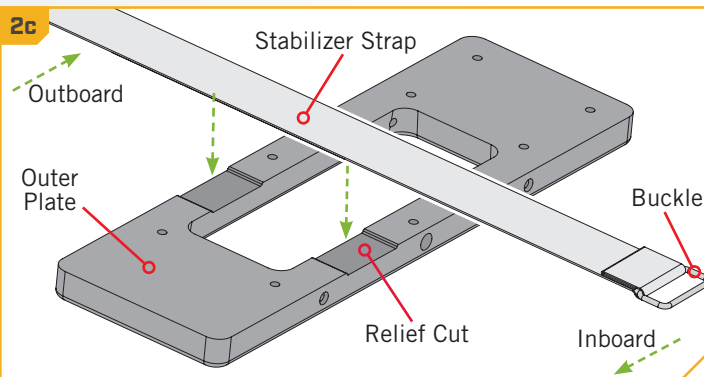

3

ITEM(S) NEEDED



- e. Align the Base Extrusion with the mounting holes of the Outer Plate.
- f. Use six 1/4" x 1 1/8" Socket Head Screws (Item #22), six Flat Washers (Item #18) and six Nylock Nuts (Item #24) to fasten the motor mount to the Outer Plate. The Screws should pass through the Base Extrusion, then the Outer Plate, then the Flat Washers and be secured by a Nylock Nut.
- g. If it was removed, reinstall the right Side Plate with the Screws and a #2 Screwdriver.

NOTICE: To prevent seizing of the stainless steel hardware, do not use high speed installation tools. Wetting the screws or applying an anti-seize may help prevent seizing. If possible, secure all sets of mounting bolts, nuts and washers.

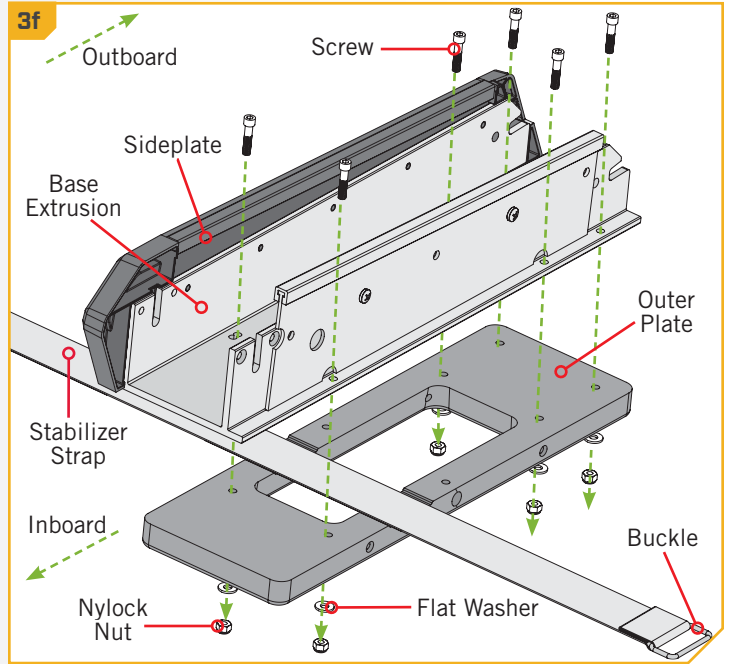

Installing the Inner Plate to the Bow

1

ITEM(S) NEEDED



- a. Determine if the motor will be mounted on the Port or Starboard side of the bow and if the Handle Assembly (Item #6) will release inboard or outboard. Be sure that the Handle Assembly will not encounter any obstructions on the bow of the boat and can be completely pulled out to release the plates when mounted. The bracket is designed so that the handle can be positioned on either side to accommodate clearances and personal preference. The side of the bracket that the Handle Assembly is used on will determine which side the Padlock Pin (Item #8) will be installed on.

NOTICE: Make sure that the motor will not encounter any obstructions when positioning the motor on and off the Quick Release Bracket. The exact placement of the motor and bracket, when mounting, may vary depending on the boat, boat deck, and which base extrusion the bracket is being mounted to.

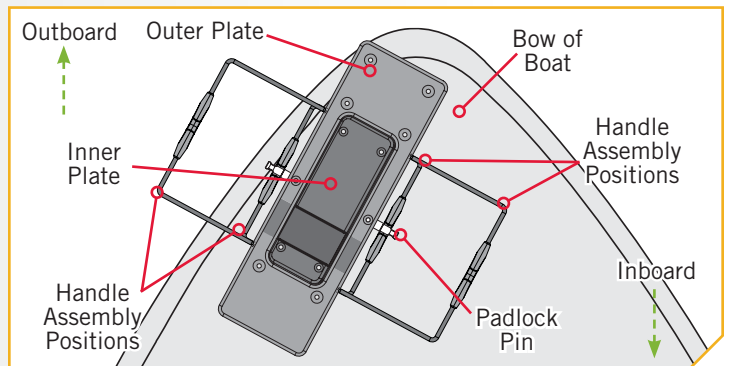
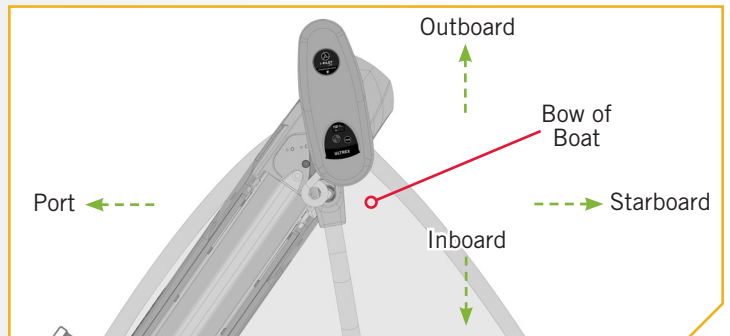

2

- b. Place the Quick Release Bracket with the motor attached as close to the center line or keel of the boat as possible. Make sure to check the clearance of the motor, bracket and handle assembly for any possible obstructions on the bow of the boat.

NOTICE: It is recommended to have a second person help with this step of the installation.

- c. Check placement with the motor in the stowed and deployed positions. Review the mounting considerations at the beginning of the installation. When the motor is in the deployed position, make sure that the Shaft is 1-1/2" out past the Gunwale of the boat. The lower unit, when stowed and deployed, must not encounter any obstructions.
- d. Mark the side edges and rear of the Outer Plate on the bow of the boat. These markings will be used to position a template that will be used to mark and drill the holes for the Inner Plate.

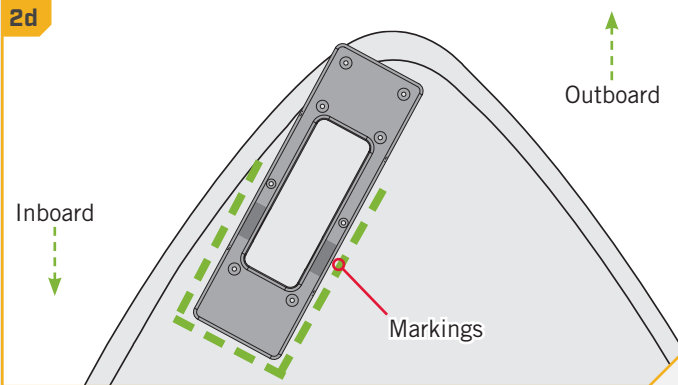
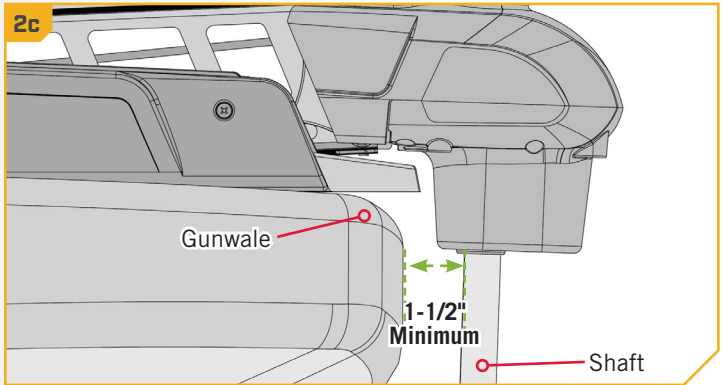
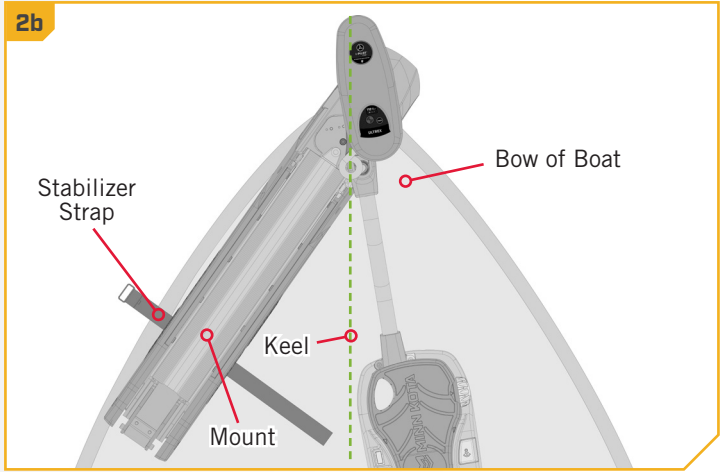

3

ITEM(S) NEEDED



#8 x 1



#12 x 1

- e. Once an orientation for the Handle Assembly is selected, place the Padlock Pin (Item #8) into the Outer Plate on that side, oriented so that the larger diameter of the Pin is in the Outer Plate. Rotate the Pin so that the hole in the Pin lines up with the hole in the Outer Plate. Secure the Pin with the 1/4-20 X 7/8 Screw (Item #12) using a #3 Screwdriver.

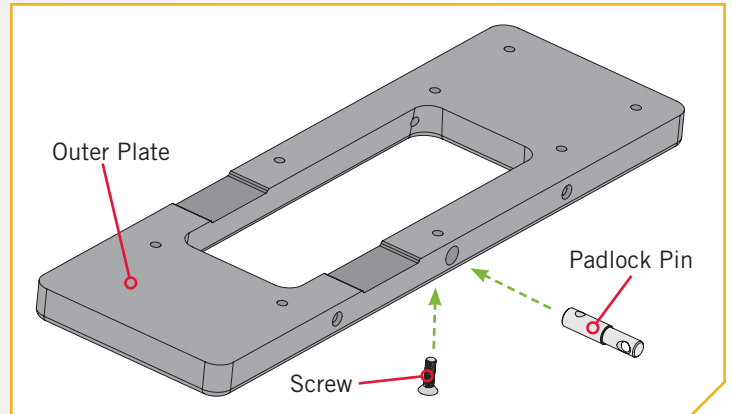
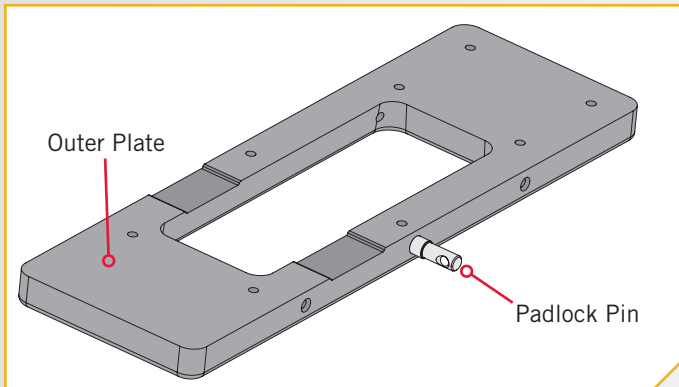

4

- f. Take the box that the Quick Release Bracket came in and carefully pull the glued edges apart and open the box so that it lays flat. On the inside of the box a template is printed to help locate, mark, and drill the holes for the Inner Plate. Cut the template out and place it on the bow. Align it with the markings that were made while checking handle and motor clearances. Make sure that the orientation of the Outer Plate in the template matches the orientation of the Outer Plate as it is attached to the Motor.
- g. The template indicates four drill holes on the Inner Plate. Use the template to mark the locations of the drill holes. When marked, lift the template away.
- h. Use a 17/64" drill bit to drill the holes.

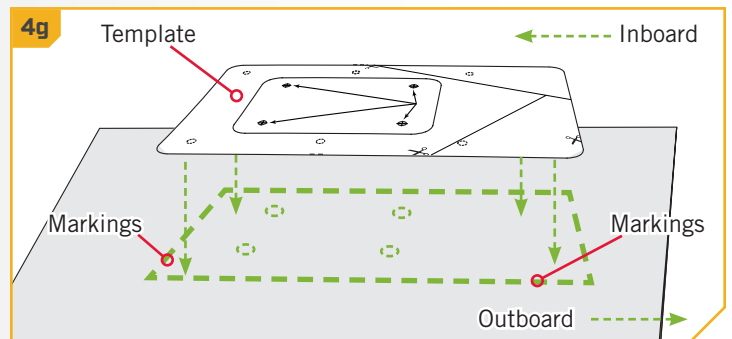
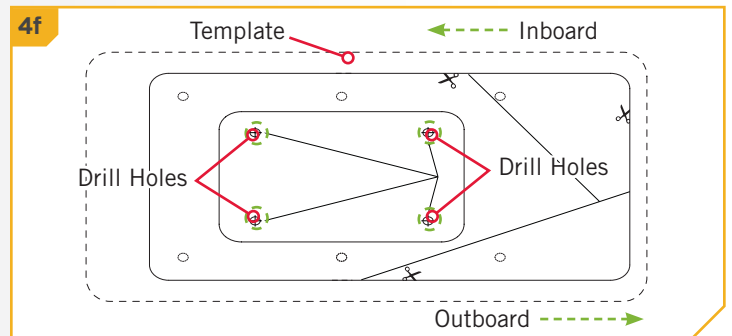

ITEM(S) NEEDED



#2 x 1



#14 x 4



#16 x 4



#24 x 4

- i. Place the Inner Plate (Item #2) on the bow of the boat and align it with the holes that were drilled using the template as a guide. For the best fit, it is recommended that the mounting surface under the Inner Plate is completely flat. If needed, use shims or rubber washers to level the mounting surface. If the Inner Plate is not mounted flat, the Handle Assembly will not slide properly.

NOTICE: Make sure the orientation of the Relief Cut on the Inner Plate matches the orientation inboard of the Outer Plate.

- j. Put a 1/4-20 X 2" Flat Head Screw (Item #14) in each of the six drilled locations. The bolt should pass through the Bottom Plate then the boat deck.
- k. Place a Flat Washer (Item #16) and a Nylock Nut (Item #24) at the end of each bolt and tighten with a 7/16" Box End Wrench. Make sure all hardware is secure.

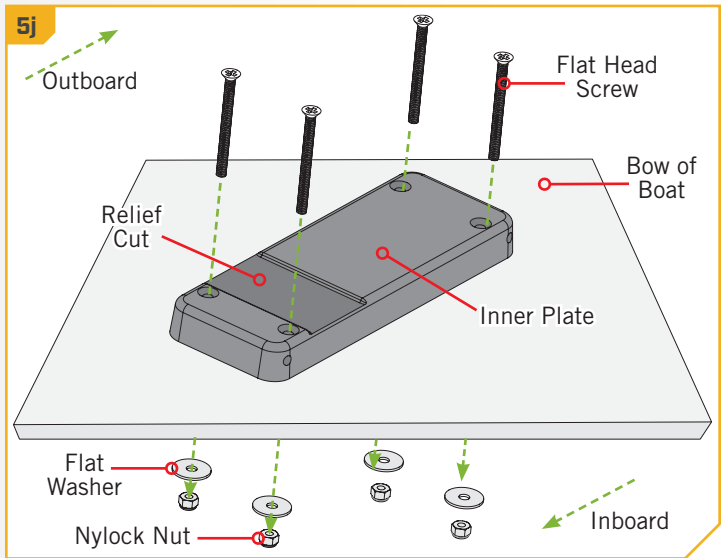

CAUTION

The Stabilizer Strap must be located in the Relief Cut or failure of the Quick Release Bracket may occur.

› Completing the Installation

1

ITEM(S) NEEDED



#10 x 1

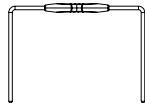

#6 x 1

- Position the opening in the Outer Plate over the Inner Plate. Mount the motor onto the Inner Plate.
- Slide the Handle Assembly (Item #6) into the rod holes of the Outer Plate. Slide the Hair Clip Pin (Item #10) through the Lock Pin to secure the Handle Assembly.
- Your motor is now ready to be mounted. Always make sure the Handle Assembly is fully inserted and retained by the Hair Clip Pin.

NOTICE: A padlock can be used in place of the Hair Clip Pin to prevent motor theft.

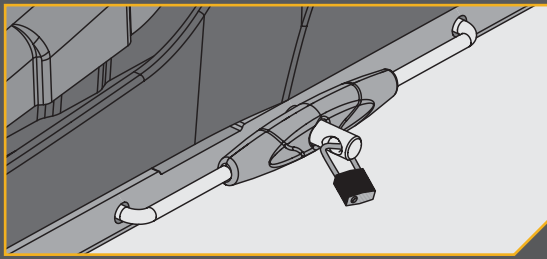

NOTICE: If the Handle Assembly does not slide easily into place after completing the installation, it may be necessary to drill out the Handle Rod Holes using a letter "F" (.257") drill bit.

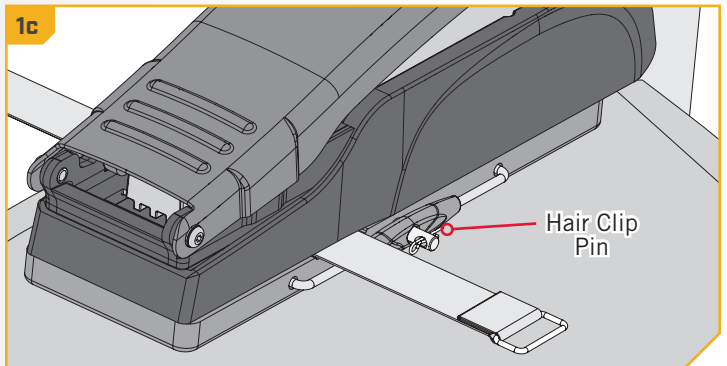
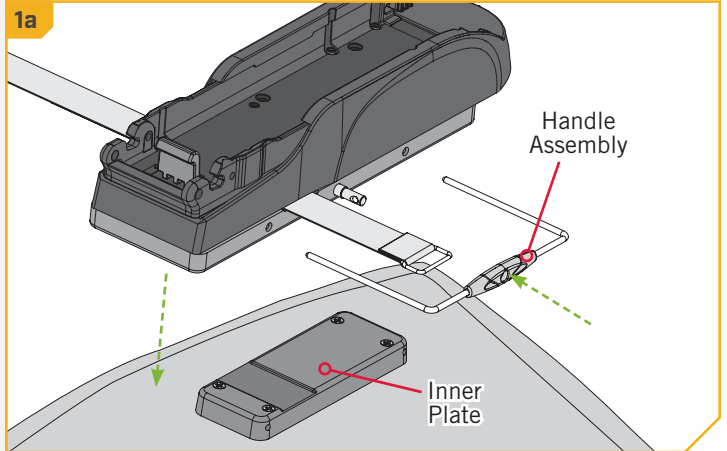

NOTICE: To reinstall the lift cylinder for Ultrex motors, please review the "Installing the Gas Spring Pin" section of the Ultrex Owner's Manual (#2297160) online at minnkotamotors.com.

NOTICE: To reinstall the lift cylinder for Fortrex motors, please review the "Installing the Gas Spring Pin" section of the Fortrex Owner's Manual (#2287100) online at minnkotamotors.com.

For warranty information, please visit minnkotamotors.com.



Minn Kota Consumer & Technical Service
Johnson Outdoors Marine Electronics, Inc.
PO Box 8129
Mankato, MN 56001

121 Power Drive
Mankato, MN 56001
Phone (800) 227-6433
Fax (800) 527-4464



©2020 Johnson Outdoors Marine Electronics, Inc.
All rights reserved.

On recommande l'utilisation du MKA-23 avec tous les moteurs de pêche à la traîne pour eau douce Minn Kota^{MD} Fortrex^{MD}, Maxxum^{MD}, Edge et Ultrex. On recommande l'utilisation du RTA-19 avec tous les moteurs de pêche à la traîne pour eau salée Minn Kota^{MD} RT Fortrex^{MD}, RT Maxxum^{MD}, et RT Edge.

Article/Ensemble	N° de pièce	Description	Qté
2	2371970	PLATE-INNER MAX/AT QCK REL.	1
	2371971	PLATE-INNER MAX/AT QRB BLK.	1
4	2371972	PLATE-OUTER MAX/AT QCK REL.	1
	2371973	PLATE-OUTER MAX/AT QRB BLK.	1
6	2990907	HANDLE ASSY MAX/AT QRB.	1
A Comprend 8 à 24	2994854	BAG ASSY MAX/AT FW/SW QRB	1
8	2372633	PIN-PADLOCK MAX/AT QCK REL.	1
10	2260800	CLIP-HAIR SPRING,SS,MAX BG	1
12	2373484	SCREW-1/4-20 X 7/8 PFH SS	1
14	2373482	SCREW-1/4-20 X 3" PFH SS	4
16	2261713	WASHER-1/4 FLAT 18-8 SS	4
18	2371712	WASHER-FLAT 9/32 X 5/8 X 1/16	6
20	2373486	SCREW-1/4-20 X 2 1/2 SHCS SS	6
22	2073410	SCREW-1/4-20 X 1.125 SHCS SS	6
24	2263103	NUT-1/4-20 NYLOCK SS	10
▲	2374918	INSTRUCTIONS MAX/AT QRB	1

✘ Non affiché sur le schéma des pièces.

▲ Cette pièce est incluse dans un ensemble et ne peut pas être commandée individuellement.

AVIS : Les images sont une représentation graphique et peuvent être différentes de votre moteur. **Conservez cette boîte!** Un gabarit pour l'installation est imprimé sur l'intérieur de la boîte.

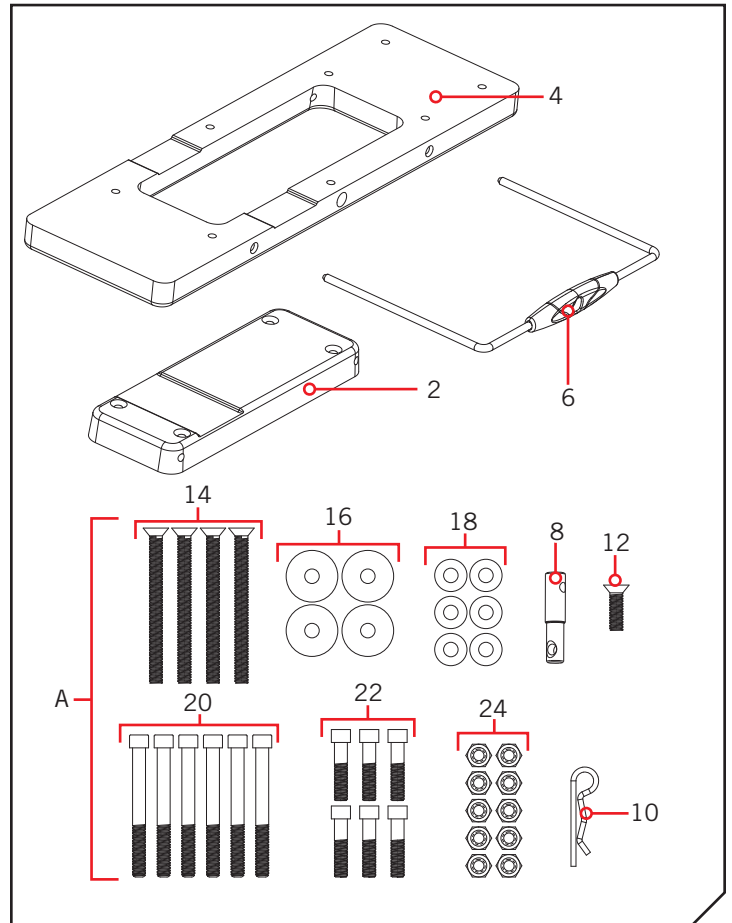

OUTILS ET RESSOURCES NÉCESSAIRES >

- Tournevis cruciforme n° 2
- Clé polygonale/ouverte de 7/16 po (11,1 mm)
- Ciseaux
- Clé à douille
- Perceuse
- Mèche de 9/32 po (7,1 mm)

FACTEURS DE MONTAGE >

On recommande de monter le moteur aussi près que possible de l'axe du bateau. Le moteur ne doit rencontrer aucune obstruction lorsqu'il est abaissé dans l'eau ou monté dans le bateau pour arrimage ou déploiement. Assurez-vous que le repose-moteur est positionné assez loin du bord du bateau. Vérifiez que la zone sous l'emplacement de montage est dégagée et plate pour percer des trous et installer des rondelles et des écrous.

Installation complète typique

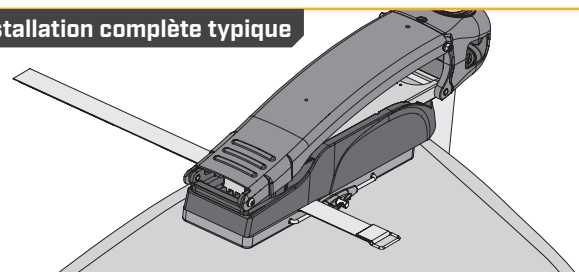

AVERTISSEMENT

Pour les moteurs équipés de la fonctionnalité « Lift Assist » (Fortrex, RT Fortrex et Ultrex), le vérin de levage doit être désengagé jusqu'à ce que l'installation soit terminée afin d'empêcher les blessures. Pour des instructions sur le dégagement du vérin de levage, veuillez consulter le manuel du propriétaire pour votre moteur pour la pêche à la traîne sur www.minnkotamotors.com.

Le MKA-23 est conçu pour être compatible avec les moteurs Ultrex^{MC}, Fortrex^{MD}, Edge et Maxxum^{MD} Minn Kota^{MD}. Le RTA-19 est conçu pour être compatible avec les moteurs RT Fortrex^{MD}, RT Edge et RT Maxxum^{MD} Minn Kota^{MD}. L'extrusion de la base ou le support du moteur des moteurs de pêche à la traîne peut varier. Veuillez noter l'apparence des moteurs de pêche à la traîne et des supports de montage concernés. Pour une liste complète des moteurs compatibles avec le MKA-23/RTA-19, veuillez consulter le site Web minnkotamotors.com.

AVIS : Les moteurs Minn Kota peuvent peser jusqu'à 65 lb (29,5 kg). On recommande qu'une deuxième personne vous aide lors de l'installation.

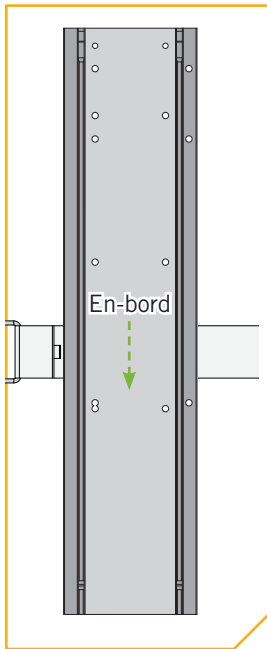

Ultrex

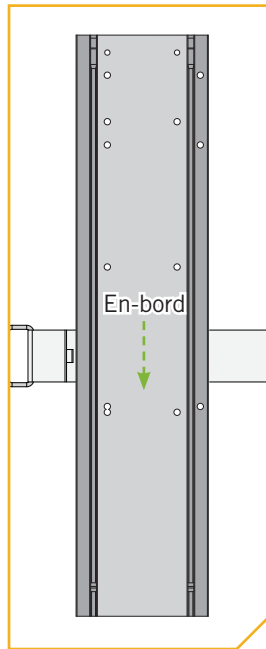

Fortrex et
RT Fortrex

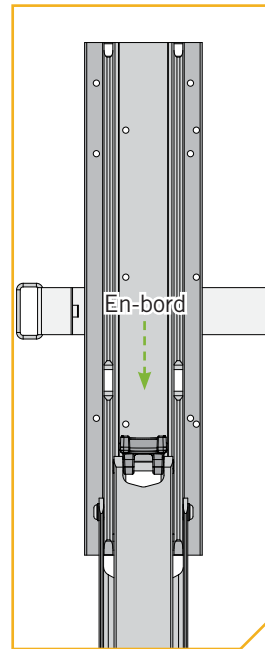

Edge et
RT Edge

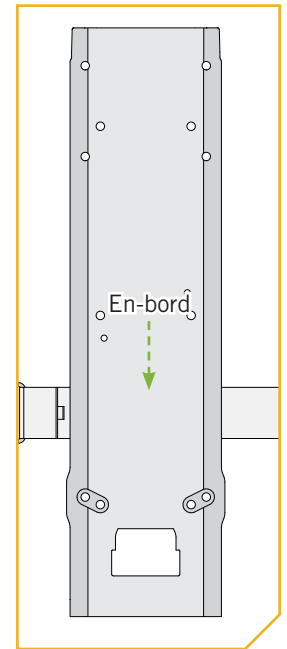

Maxxum et
RT Maxxum

INSTALLATION >

> Installation de la plaque externe sur un Edge ou un RT Edge

1

- Déterminez la structure des trous de montage que vous souhaitez utiliser. Le boulonnage choisi dépendra de l'espace disponible sur le pont du bateau.

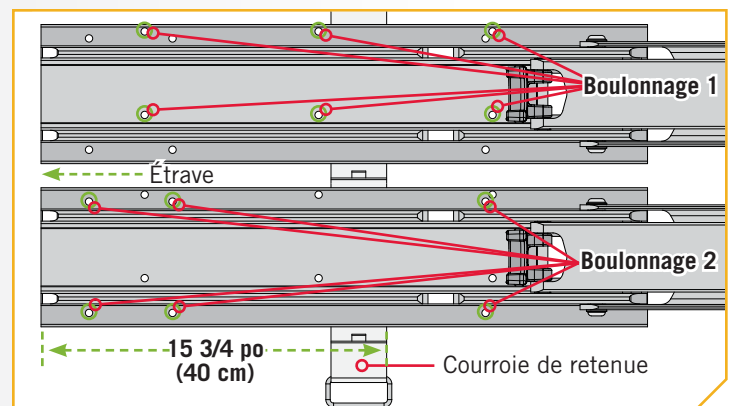

2

- b. Trois des trous de montage à utiliser sont situés sous le support du moteur. Selon le boulonnage désiré, au moins un côté du support du moteur devra être retiré pour l'accès à ces trous.
- c. À l'aide d'un tournevis n° 2, retirez temporairement les trois vis cruciformes qui fixent le support du moteur à l'extrusion de la plaque avant. Retirez le support du moteur afin d'exposer les trous de montage du moteur.

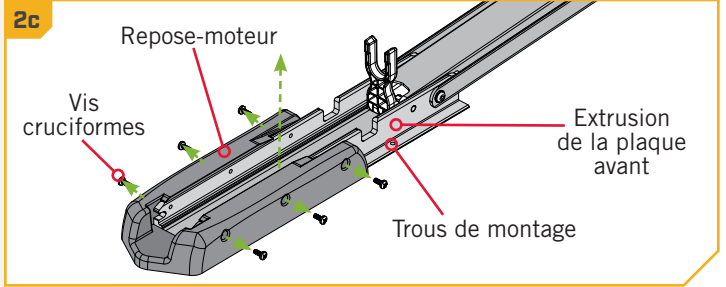
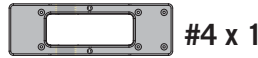
**3****ARTICLE(S) REQUIS**

- d. Placez la sangle de stabilisation (si incluse avec votre moteur) dans la rainure sur la plaque externe (article n° 4). Orientez la boucle du côté désiré. La rainure devrait être du côté le plus en-bord sur l'installation finale.
- e. Le placement de la boucle sur la sangle de stabilisation est basé sur la préférence personnelle et celle-ci peut être placée soit en-bord ou hors-bord. Le crochet et la boucle sur la fixation devraient être tournés vers le bas pour que la sangle de stabilisation fonctionne. Faites un test de l'emplacement de la sangle de stabilisation pour s'assurer qu'elle peut retenir le support tel qu'installé.
- f. Alignez l'extrusion de la base avec les trous de montage de la plaque externe.

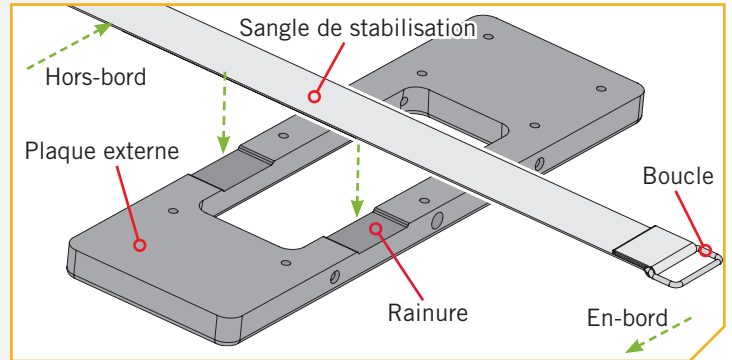
**ATTENTION**

La sangle de stabilisation doit être située dans la rainure afin d'éviter une défaillance du support à dégagement rapide.

4**ARTICLE(S) REQUIS**

- g. À l'aide d'une clé à douille, fixez l'extrusion de la base à la plaque externe avec six vis à tête cylindrique à six pans creux de 1/4 po x 1 1/8 po (6,4 mm x 28,6 mm) (article n° 22), six rondelles plates (article n° 18) et six écrous Nylock (article n° 24). Les vis devraient passer à travers l'extrusion de la base, puis la plaque externe, ensuite les rondelles plates, et être fixées avec des écrous Nylock.
- h. Réinstallez le support du moteur qui a été retiré en utilisant les vis et un tournevis n° 2.

AVIS : Pour prévenir le grippage de la quincaillerie en acier inoxydable, n'utilisez pas d'outils haute vitesse pour l'installation. Le fait de mouiller les vis ou d'appliquer un produit antigrippant peut aider à prévenir qu'elles grippent.

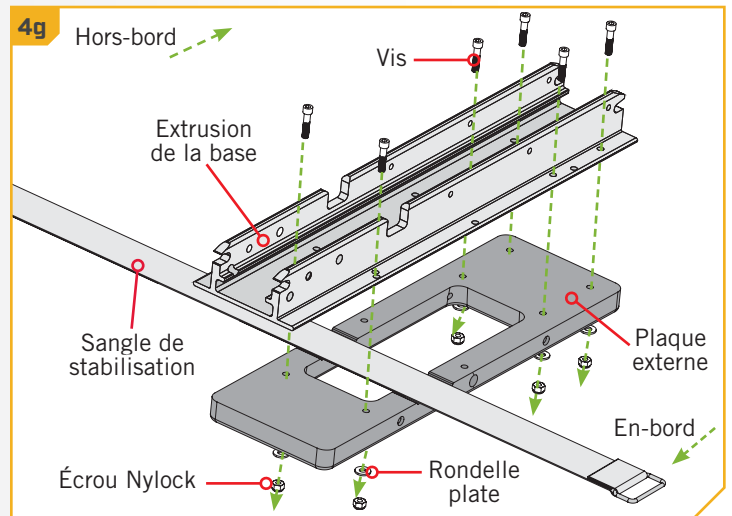

Installation de la plaque externe sur un Maxxum ou un RT Maxxum

1

ARTICLE(S) REQUIS



#4 x 1



#20 x 6

#18 x 6

#24 x 6

- Alignez le support de montage sur étrave Maxxum/ RT Maxxum avec les trous de montage sur la plaque externe (article n° 4).
- Placez la sangle de stabilisation (si incluse avec votre moteur) dans la rainure sur la plaque externe. Orientez la boucle du côté désiré. La rainure devrait être du côté le plus en-bord sur l'installation finale.
- Le placement de la boucle sur la sangle de stabilisation est basé sur la préférence personnelle et celle-ci peut être placée soit en-bord ou hors-bord. Le crochet et la boucle sur la fixation devraient être tournés vers le bas pour que la sangle de stabilisation fonctionne. Faites un test de l'emplacement de la sangle de stabilisation pour s'assurer qu'elle peut retenir le support tel qu'installé.

AVIS : Pour prévenir le grippage de la quincaillerie en acier inoxydable, n'utilisez pas d'outils haute vitesse pour l'installation. Le fait de mouiller les vis ou d'appliquer un produit antigrippant peut aider à prévenir qu'elles grippent.

- Avec un tournevis n° 2, utilisez six vis à tête cylindrique à six pans creux de 1/4 po x 2 1/2 po (6,4 mm x 63,5 mm) (article n° 20), six rondelles plates (article n° 18) et six écrous Nylock (article n° 24) pour fixer le support de montage sur étrave à la plaque externe. Les vis devraient passer à travers le support de montage sur étrave, puis la plaque externe, ensuite les rondelles plates, et être fixées avec des écrous Nylock.

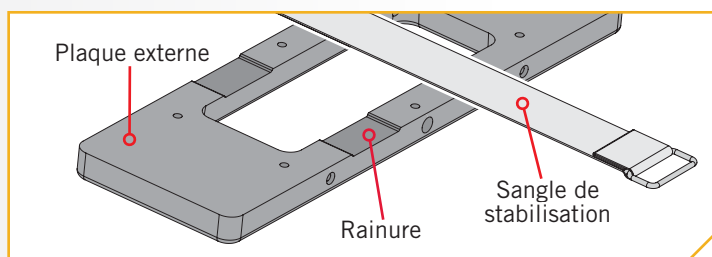
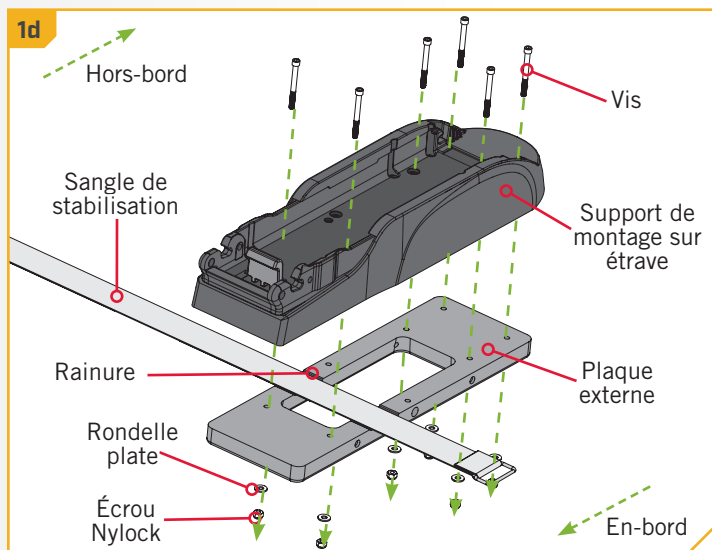

ATTENTION

La sangle de stabilisation doit être située dans la rainure afin d'éviter une défaillance du support à dégagement rapide.

› Installation de la plaque externe sur un Fortrex, un RT Fortrex ou un Ultrex

1

AVERTISSEMENT

Pour l'installation, ne retirez pas l'arbre/le moteur du protège-proue. Le ressort du protège-proue est sous tension et doit toujours rester fixé.

AVIS : Pour les moteurs Ultrex, veuillez relire la section « Débranchez le ressort à gaz » du manuel du propriétaire Ultrex (n° 2297160) en ligne sur minnkotamotors.com.

AVIS : Pour les moteurs Fortrex, veuillez relire la section « Débranchez la goupille du ressort à gaz » du manuel du propriétaire Fortrex (n° 2287100) en ligne sur minnkotamotors.com.

- Déterminez quel boulonnage utiliser. Le boulonnage choisi dépendra de l'espace disponible sur le pont du bateau.
- Il est recommandé de marquer au moins quatre des six trous dans l'extrusion de la base et d'avoir deux boulons sur chaque côté de la sangle de stabilisation qui sont le plus éloignés l'un de l'autre sur la plaque du support. Une installation idéale permettrait d'utiliser six boulons, avec un minimum de quatre.

1a

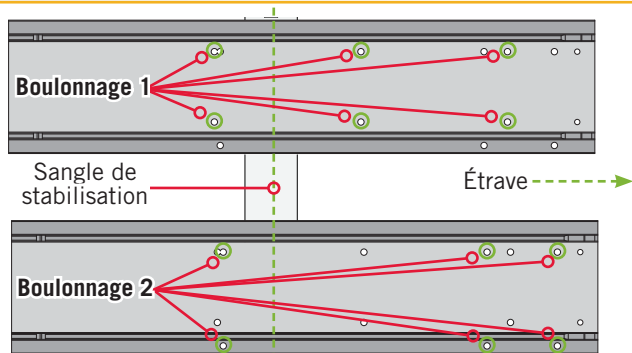

AVIS : Si le boulonnage 2 est utilisé, la plaque latérale de droite doit être enlevée pour accéder aux trous de montage de la base du support. Utilisez un tournevis n° 2 pour re-tirer la plaque latérale.

2

ARTICLE(S) REQUIS



- Placez la sangle de stabilisation (si incluse avec votre moteur) dans la rainure sur la plaque externe (article n° 4). Assurez-vous que la sangle de stabilisation sous l'extrusion de la base repose bien entre le deuxième et le troisième jeu de boulons, conformément au boulonnage choisi. Le placement de la boucle sur la sangle de stabilisation est basé sur la préférence personnelle et celle-ci peut être placée soit en-bord ou hors-bord. Orientez la boucle du côté désiré. Le crochet et la boucle sur la fixation devraient être tournés vers le bas pour que la sangle de stabilisation fonctionne.
- Faites un test de l'emplacement de la sangle de stabilisation pour s'assurer qu'elle peut retenir le support tel qu'installé. Revérifiez que la sangle peut se refermer autour du support lorsque le moteur est arrimé.

ATTENTION

La sangle de stabilisation doit être située dans la rainure afin d'éviter une défaillance du support à dégageement rapide.

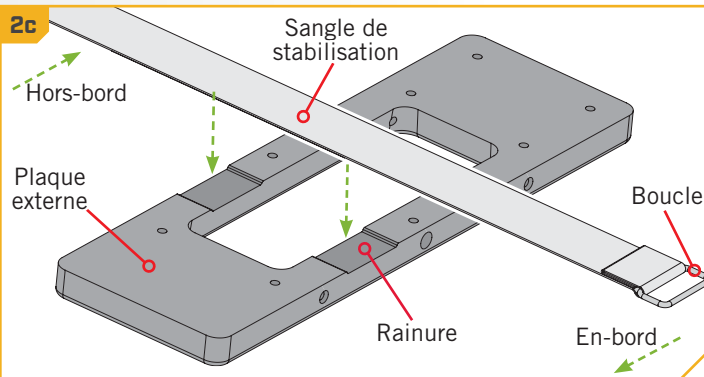

ARTICLE(S) REQUIS



#22 x 6

⊙ #18 x 6

⊙ #24 x 6

- e. Alignez l'extrusion de la base avec les trous de montage de la plaque externe.
- f. Utilisez six vis à tête cylindrique à six pans creux de 1/4 po x 1 1/8 po (6,4 mm x 28,6 mm) (article n° 22), six rondelles plates (article n° 18) et six écrous Nylock (article n° 24) pour fixer le support de montage du moteur à la plaque externe. Les vis devraient passer à travers l'extrusion de la base, puis la plaque externe, ensuite les rondelles plates, et être fixées avec des écrous Nylock.
- g. Si elle a été retirée, réinstallez la plaque latérale droite avec les vis et un tournevis n° 2.

AVIS : Pour prévenir le grippage de la quincaillerie en acier inoxydable, n'utilisez pas d'outils haute vitesse pour l'installation. Le fait de mouiller les vis ou d'appliquer un produit antigrippant peut aider à prévenir qu'elles grippent. Si possible, fixez tous les boulons, écrous et rondelles de fixation.

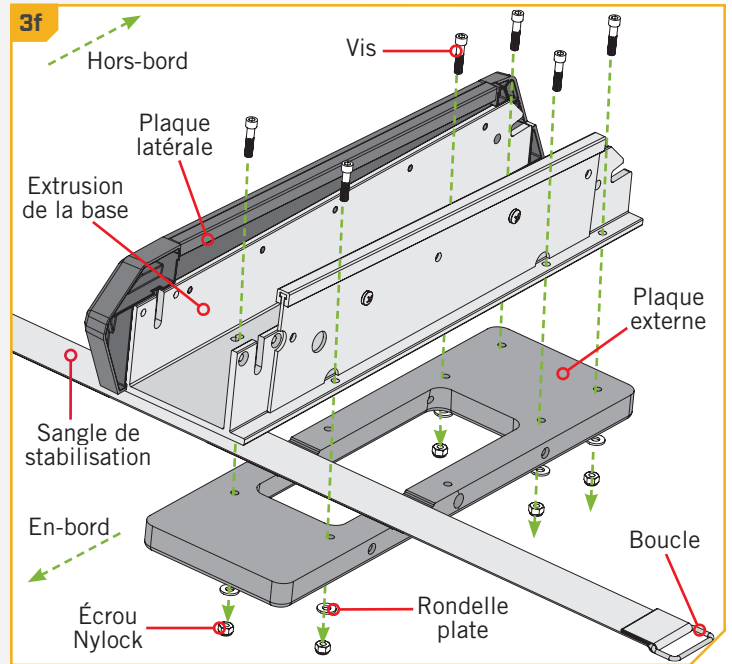

Installation de la plaque interne sur l'étrave

ARTICLE(S) REQUIS



#6 x 1



#8 x 1

- a. Déterminez si le moteur sera monté sur le côté bâbord ou tribord de l'étrave et si l'ensemble poignée (article n° 6) sera libéré vers l'en-bord ou l'hors-bord. Assurez-vous qu'il n'y a pas d'obstruction à l'ensemble poignée sur l'étrave du bateau et qu'il peut être complètement sorti pour dégager les plaques lorsqu'elles sont montées. Le support est conçu afin que la poignée puisse être placée sur l'un ou l'autre des côtés pour permettre les dégagements et les préférences personnelles. Le côté du support sur lequel l'ensemble poignée est utilisé déterminera le côté où sera installée la goupille cadenas (article n° 8).

AVIS : Assurez-vous que le moteur ne rencontrera pas d'obstacles lorsque vous le placez sur le support à dégagement rapide et que vous l'enlevez. L'emplacement précis du moteur et du support peut varier selon le bateau, le pont du bateau et l'extrusion de la base sur laquelle est monté le support.

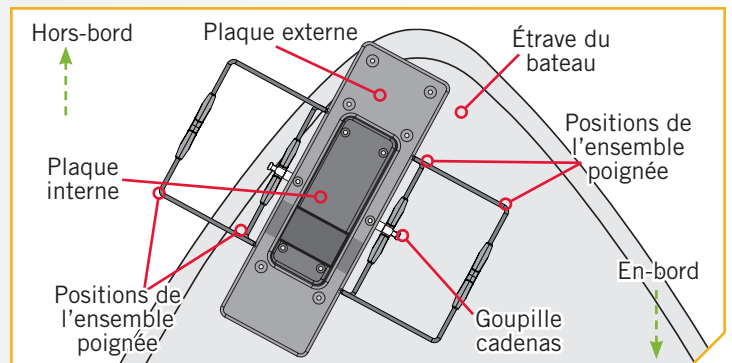
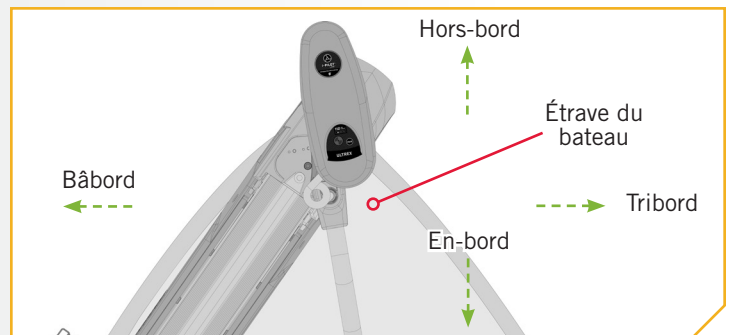

2

- b. Placez le support à dégagement rapide avec le moteur le plus près possible de l'axe ou la quille. Assurez-vous que le dégagement du moteur, du support et de l'ensemble poi-gnée n'est gêné par aucune obstruction sur l'étrave du bateau.

AVIS : On recommande qu'une deuxième personne vous aide avec cette étape lors de l'installation.

- c. Vérifiez l'emplacement avec le moteur dans la position arrimée et déployée. Relisez les facteurs de montage juste avant l'installation. Lorsque le moteur est en position déployée, assurez-vous que l'arbre dépasse le plat-bord de 1 1/2 po (38,1 mm). L'appareil inférieur, lorsqu'arrimé et déployé, ne doit rencontrer aucun obstacle.
- d. Marquez les bords latéraux et l'arrière de la plaque externe sur l'étrave de votre bateau. Ces marques serviront à placer un gabarit qui sera utilisé pour marquer et percer des trous pour la plaque interne.

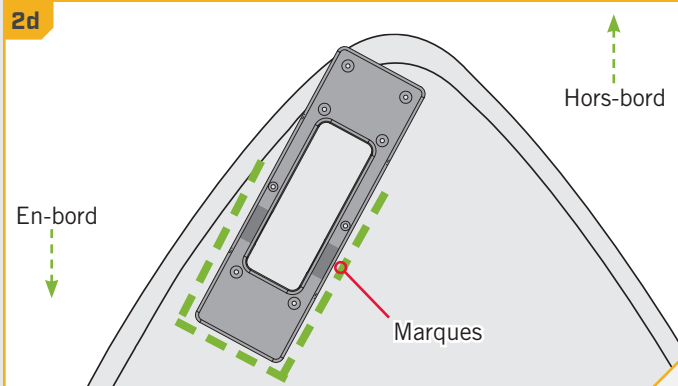
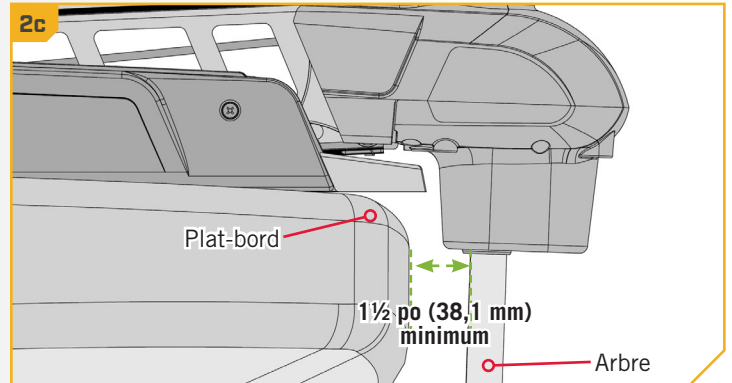
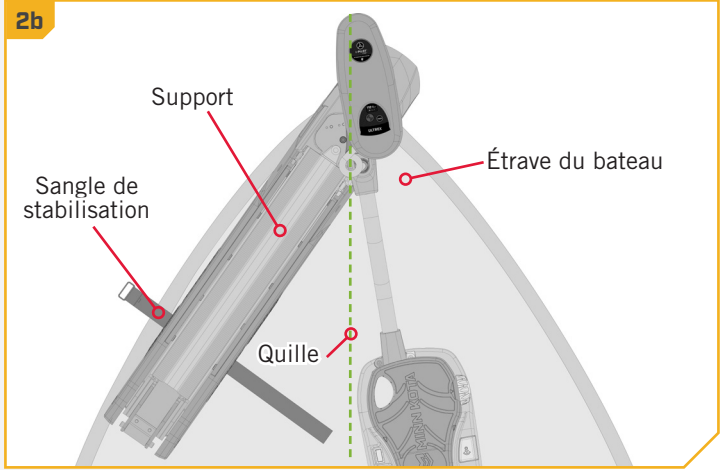

ARTICLE(S) REQUIS



- e. Une fois le choix de l'orientation pour l'ensemble poignée effectué, placez la goupille cadenas (article n° 8) dans la plaque externe sur ce côté, orienté afin que le plus grand diamètre de la goupille soit dans la plaque externe. Tournez la goupille afin que son trou s'aligne avec le trou dans la plaque externe. Fixez la goupille avec la vis 1/4-20 x 7/8 (6,4-20 x 22,2 mm) (article n° 12) en utilisant un tournevis n° 3.

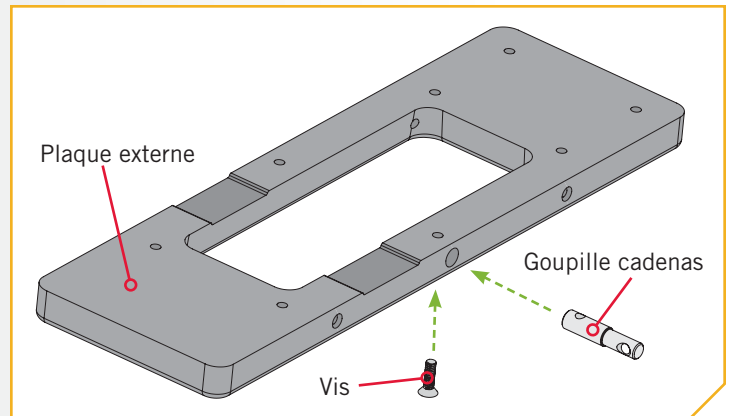
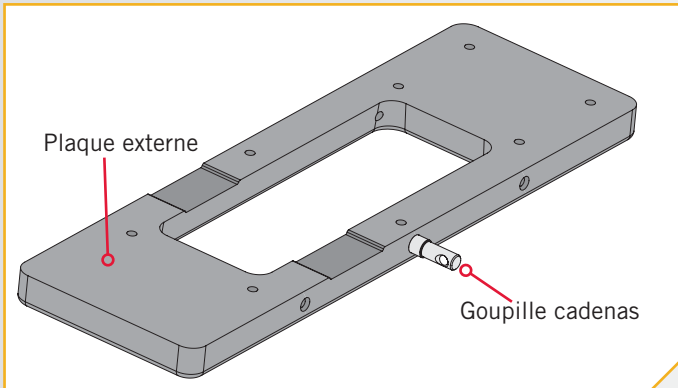

- f. Prenez la boîte dans laquelle le support de dégagement rapide a été livré et séparez délicatement les bords collés, puis ouvrez la boîte pour qu'elle soit à plat. À l'intérieur de la boîte se trouve un gabarit imprimé pour aider à localiser, marquer et percer les trous pour la plaque interne. Découpez le gabarit et placez-le sur l'étrave. Alignez-le avec les marques qui sont faites tout en vérifiant les dégagements pour la poignée et le moteur. Assurez-vous que l'orientation de la plaque externe dans le gabarit correspond à l'orientation de la plaque externe comme elle est fixée au moteur.
- g. Le gabarit indique quatre trous de perçage sur la plaque interne. Utilisez le gabarit pour marquer les emplacements des trous de perçage. Une fois ceux-ci marqués, retirez le gabarit.
- h. Utilisez une mèche de 17/64 po (6,7 mm) pour percer les trous.

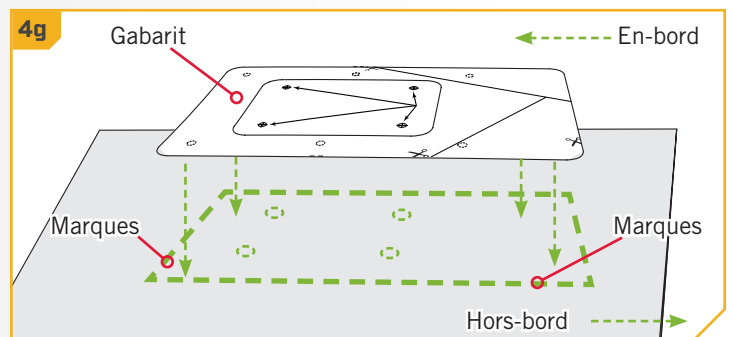
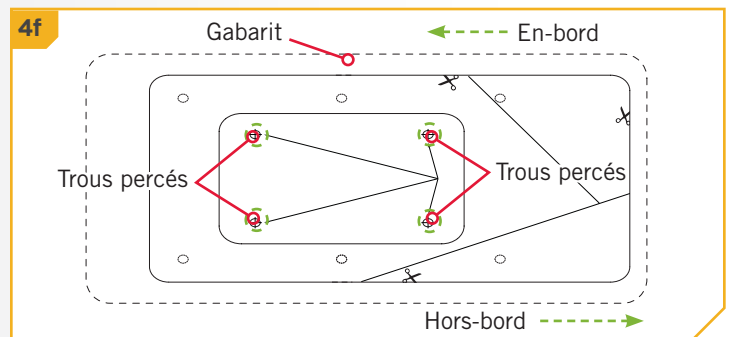

ARTICLE(S) REQUIS



#2 x 1



#14 x 4

#16 x 4

#24 x 4

- i. Placez la plaque interne (article n° 2) sur l'étrave du bateau et alignez-la avec les trous percés en utilisant le gabarit comme guide. Pour un meilleur ajustement, il est recommandé que la surface de montage sous la plaque interne soit entièrement plate. Si requis, utilisez des cales ou des rondelles de caoutchouc pour mettre la surface de montage au niveau. Si la plaque interne n'est pas montée à plat, l'ensemble poignée ne glissera pas correctement.

AVIS : Assurez-vous que l'orientation de la rainure sur la plaque interne correspond à l'orientation en-bord de la plaque externe.

- j. Mettez une vis à tête plate de 1/4 - 20 x 2 po (6,4 - 20 x 50,8 mm) (article n° 14) dans chacun des six emplacements percés. Le boulon devrait traverser la plaque inférieure puis le pont du bateau.
- k. Mettez une rondelle plate (article n° 16) et un écrou Nylock (article n° 24) à l'extrémité de chaque boulon et serrez avec une clé polygonale de 7/16 po (11,1 mm). Assurez-vous que toute la quincaillerie est bien fixée.

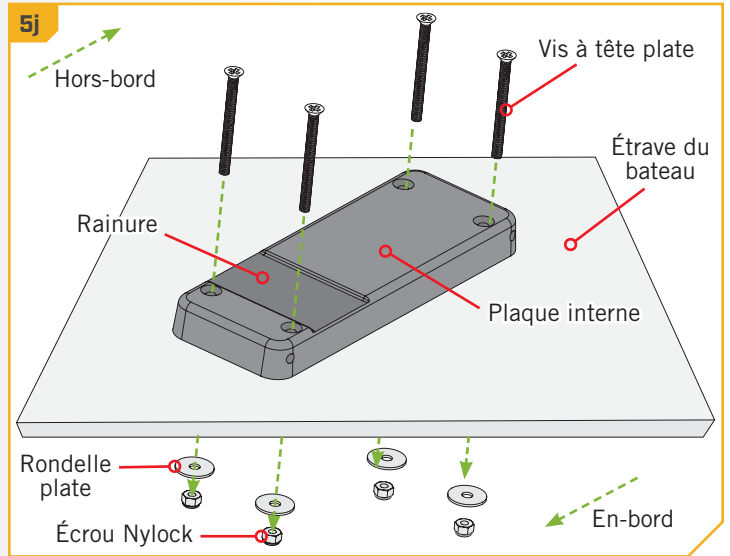

ATTENTION

La sangle de stabilisation doit être située dans la rainure afin d'éviter une défaillance du support à dégagement rapide.

Terminer l'installation

1

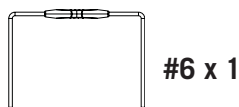
ARTICLE(S) REQUIS



- Positionnez l'ouverture dans la plaque externe sur la plaque interne. Montez le moteur sur la plaque interne.
- Faites glisser l'ensemble poignée (article n° 6) dans les trous de la tige de la plaque externe. Faites glisser la goupille Béta (article n° 10) à travers la goupille de verrouillage pour fixer l'ensemble poignée.
- Votre moteur est maintenant prêt à être monté. Assurez-vous toujours que l'ensemble poignée est entièrement inséré et retenu par la goupille Béta.

AVIS : Un cadenas peut être utilisé à la place de la goupille Béta pour empêcher le vol du moteur.

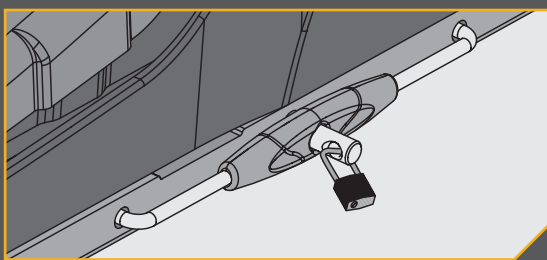

AVIS : Si l'ensemble poignée ne glisse pas facilement en place après l'installation, il pourrait être nécessaire de forer les trous de la tige de la poignée avec une mèche « F » (0,257 po ou 6,5 mm).

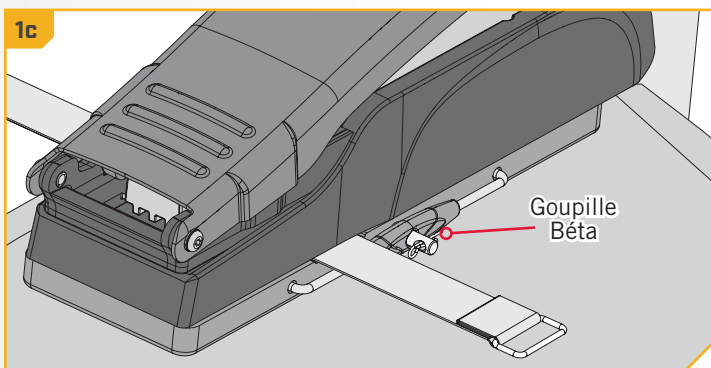
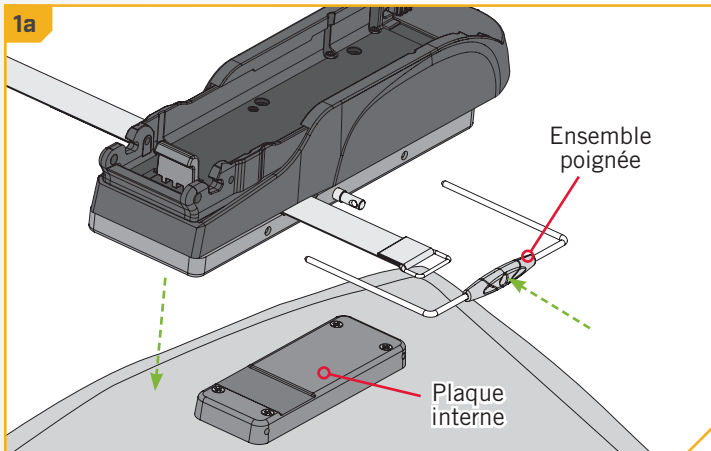

AVIS : Pour réinstaller le vérin de levage pour les moteurs Ultrex, veuillez consulter la section « Installer la goupille du ressort à gaz » du manuel du propriétaire Ultrex (n° 2297160) en ligne sur minnkotamotors.com.

AVIS : Pour réinstaller le vérin de levage pour les moteurs Fortrex, veuillez consulter la section « Installer la goupille du ressort à gaz » du manuel du propriétaire Fortrex (n° 2287100) en ligne sur minnkotamotors.com.

Pour obtenir des renseignements sur la garantie, veuillez visiter minnkotamotors.com.



minnkotamotors.com



Part #2374918

Minn Kota Consumer & Technical Service
Johnson Outdoors Marine Electronics, Inc.
PO Box 8129
Mankato, MN 56001

121 Power Drive
Mankato, MN 56001
Phone (800) 227-6433
Fax (800) 527-4464



©2020 Johnson Outdoors Marine Electronics, Inc.
All rights reserved.

ECN 40110

Rev H

09/20